



Racores industriales para tubo - Europa

Manual técnico/Catálogo 4100/ES



Racores industriales para tubo - Europa

Manual técnico/Catálogo 4100/ES

www.parker.com

Parker Hannifin Italy S.r.l. - Sucursal en España
Calle Federico Chueca, 3 L 28806 Alcalá de Henares, Madrid, Spain
Tel: +34 916 757 300

Your authorized Distributor



ENGINEERING YOUR SUCCESS.

Tecnologías de movimiento y control de Parker

En Parker nos guía un incansable impulso de ayudar a nuestros clientes a ser más productivos y a conseguir una superior rentabilidad mediante el diseño de los mejores sistemas para sus necesidades. Esto conlleva estudiar las aplicaciones del cliente desde muchos puntos de vista para encontrar nuevas formas de añadir valor. Independientemente de cuáles sean sus necesidades tecnológicas de movimiento y control, Parker dispone de la experiencia, la gama de productos y la presencia internacional necesarias para poder ofrecerle siempre una respuesta. Ninguna otra empresa sabe más sobre las tecnologías de movimiento y control que Parker.

Si desea obtener más información, llame al 00800 27 27 5374



Aeroespacial

Sectores principales	Productos principales
Servicios posventa Transporte comercial Motores Aviación general y comercial Helicópteros Vehículos de lanzamiento Aeronaves militares Misiles Generación de potencia Transportes regionales Vehículos aéreos no tripulados	Sistemas de control y productos de accionamiento Sistemas y componentes de motores Sistemas y componentes de transporte de fluidos Dispositivos de atomización, suministro y medición de fluidos Sistemas y componentes de combustible Sistemas de inertización de depósitos de combustible Sistemas y componentes hidráulicos Gestión térmica Fueudas y frenos



Sistemas hidráulicos

Sectores principales	Productos principales
Plataformas elevadoras Agricultura Energía alternativa Maquinaria de construcción Sector forestal Maquinaria industrial Máquinas herramienta Uso marítimo Tratamiento de materiales Minería Petróleo y gas Generación de potencia Vehículos de recogida de basura Energía renovable Sistemas hidráulicos para camiones Equipos para césped	Acumuladores Válvulas de cartucho Accionadores electrohidráulicos Interfaces hombre-máquina Unidades de accionamiento híbridos Cilindros hidráulicos Motores y bombas hidráulicos Sistemas hidráulicos Válvulas y controles hidráulicos Dirección hidrostática Circuitos hidráulicos integrados Tomas de fuerza Centrales hidráulicas Accionadores giratorios Sensores



Control de la climatización

Sectores principales	Productos principales
Agricultura Aire acondicionado Maquinaria de construcción Alimentos y bebidas Maquinaria industrial Ciencias biológicas Petróleo y gas Refrigeración de precisión Proceso Refrigeración Transporte	Acumuladores Accionadores avanzados Controles de CO2 Controladores electrónicos Secadores de filtros Válvulas de cierre manuales Intercambiadores de calor Mangueras y racores Válvulas de regulación de presión Distribuidores de refrigerante Válvulas de descarga de seguridad Bombas inteligentes Válvulas de solenoide Válvulas de expansión termostáticas



Neumática

Sectores principales	Productos principales
Aeroespacial Tratamiento de materiales y cintas transportadoras Automatización para fábricas Ciencias biológicas y medicina Máquinas herramienta Maquinaria de envasados Transporte y automoción	Tratamiento de aire Racores y válvulas de bronce Colectores Accesorios neumáticos Accionadores y pinzas neumáticas Válvulas y controles neumáticos Desconexiones rápidas Accionadores giratorios Mangueras de goma y termoplásticas y terminales Extrusiones estructurales Tubos y racores termoplásticos Generadores, copas y sensores de vacío



Componentes electromecánicos

Sectores principales	Productos principales
Aeroespacial Automatización para fábricas Ciencias biológicas y medicina Máquinas herramienta Maquinaria de envasados Maquinaria para la industria papelera Maquinaria y conversión de plásticos Metales primarios Semiconductores y electrónica Textil Hilos y cables	Unidades y sistemas CA/CC Accionadores eléctricos, robots y dispositivos deslizando de pórtico Sistemas de accionamiento electrohidrostáticos Sistemas de accionamiento electromecánicos Interfaces hombre-máquina Motores lineales Motores de velocidad gradual, servomotores, unidades y controles Extrusiones estructurales



Control de procesos

Sectores principales	Productos principales
Combustibles alternativos Biol farmacéutica Química y refinación Alimentos y bebidas Marítima y construcción naval Medicina y odontología Microelectrónica Energía nuclear Exploración petrolera en alta mar Petróleo y gas Productos farmacéuticos Generación de potencia Papel Acero Agua/aguas residuales	Instrumentos analíticos Productos y sistemas de acondicionamiento de muestras analíticas Racores y válvulas de inyección de sustancias químicas Racores, válvulas y bombas de suministro de fluoropolímeros Racores, válvulas, reguladores y controladores digitales de flujo de suministro de gas de alta pureza Medidores/controladores industriales de flujo de masa Racores de tubo permanentes sin soldadura Reguladores y controladores de flujo industriales de precisión Purga y doble bloque para control de procesos Racores, válvulas, reguladores y válvulas de colector para control de procesos



Filtración

Sectores principales	Productos principales
Aeroespacial Alimentos y bebidas Plantas y equipos industriales Ciencias biológicas Uso marítimo Equipos móviles Petróleo y gas Generación de potencia y energías renovables Proceso Transporte Purificación de aguas	Generadores de gas analíticos Filtros y secadores de aire comprimido Sistemas de filtrado de aire, refrigerante, combustible y aceite para motores Sistemas de supervisión del estado de fluidos Filtros hidráulicos y de lubricación Generadores de hidrógeno, nitrógeno y aire cero Filtros de instrumentación Filtros de membranas y de fibra Microfiltración Filtración de aire estéril Desalinización de agua, filtros y sistemas de purificación



Sellado y protección

Sectores principales	Productos principales
Aeroespacial Procesamiento químico Consumo Potencia de hidráulica Industrial Tecnología de la información Ciencias biológicas Microelectrónica Militar Petróleo y gas Generación de potencia Energía renovable Telecomunicaciones Transporte	Junta dinámicas Juntas tóricas elastoméricas Diseño y montaje de instrumental electromédico Protección EMI Juntas elastoméricas extruidas y cortadas con precisión Juntas metálicas para altas temperaturas Formas elastoméricas homogéneas insertadas Fabricación y montaje de productos sanitarios Juntas de estanqueidad compuestas con metal y plástico Ventanas ópticas blindadas Tubos y extrusiones de silicona Gestión térmica Amortiguación de vibraciones



Conducción de fluidos y gas

Sectores principales	Productos principales
Plataformas elevadoras Agricultura Tratamiento de productos químicos de gran escala Maquinaria de construcción Alimentos y bebidas Suministro de combustible y gas Maquinaria industrial Ciencias biológicas Uso marítimo Minería Móvil Petróleo y gas Energía renovable Transporte	Válvulas de retención Conectores para transporte de fluidos de baja presión Umbilicales para mar profundo Equipo de diagnóstico Acoplamientos para mangueras Mangueras industriales Sistemas de amarres y cables de alimentación Mangueras y tubos de PTFE Enchufes rápidos termoplásticos Racores de tubo y adaptadores Tubos y racores de plástico



ENGINEERING YOUR SUCCESS.

Catálogo de racores / Índice

Introducción	página 2
Índice detallado	página 14
Función de los racores	A
Selección sistemática de los racores	B
Datos de rendimiento	C
Dimensionado	D
Montaje de tubos	E
Montaje del racor	F
Guía de localización de averías	G
Herramientas	H
Racores DIN	I
O-Lok®	J
Triple-Lok®	K
Racores para soldar	L
Bridas hidráulicas de alta presión	M
Adaptadores	N
Válvulas	O
Racores giratorios	P
Equipo de diagnóstico Parker SensoControl®	Q
Tubos	R
Abrazaderas para tubo	S
Productos a la medida	T
Índice alfanumérico	U

Parker Hannifin – Profesionales en soluciones de sistema



Parker Hannifin Corporation es líder en la fabricación de todo tipo de sistemas y tecnologías de control y movimiento. La empresa desarrolla y fabrica sistemas y equipos de precisión para aplicaciones móviles e industriales, así como para el sector aerospacial. Parker Hannifin cuenta con cerca de 56 000 empleados en 50 países.

El primer objetivo de nuestra empresa es ayudar a los clientes a obtener la máxima productividad de sus aplicaciones, con el apoyo de competentes ingenieros de Parker. Esto se consigue con productos de marca innovadores, de calidad y de confianza. Productos que se entregan a través de una red de distribución mundial. Parker: soluciones de sistema a medida perfeccionadas.

Canal YouTube de Parker



La fuerza de Parker

Bajo el amparo de la organización Fluid Connectors Group, Europa, Parker Hannifin aúna las tecnologías de conector de marcas como, Ermeto, Legris Transair, Legris Connectic, Legris Autoline, Polyflex, ITR, Rectus y Tema. Ya se trate de uniones roscadas, grifería o mangueras, Parker ofrece la gama más completa que se puede obtener de un único proveedor.

La división High Pressure Connectors Europe

(HPCE), que forma parte de Fluid Connectors Group, Europa, es una de las principales empresas de Parker. El primer elemento sobre el que se cimentó un éxito empresarial duradero se estableció con el desarrollo del anillo de corte Ermeto. Actualmente, además de las clásicas uniones de rosca DIN y SAE, también se fabrican en varios centros bridas, válvulas, tuberías, sistemas de medición y máquinas para el conformado y premontaje de tubos.



Ya sean piezas estándar o desarrollos especiales específicos para una aplicación, la gama de productos de Parker proporciona una solución adecuada para cada requisito del cliente.

Constante innovación en ideas para los productos

Las innovaciones garantizan el futuro

Sin ideas de producto nuevas, no se avanza: con el programa Winovation, Parker tiene una eficaz herramienta para el desarrollo de productos. Desde la idea inicial hasta la salida al mercado, cada parte se evalúa de acuerdo a unos criterios muy estrictos antes de pasar a

la siguiente fase del proyecto. Así los clientes tienen la garantía de que recibirán productos ventajosos y preparados para la producción en serie que funcionarán de forma fiable y prolongada desde su primera aplicación.

ToughShield™ Plus

ToughShield™ Plus es el nuevo tratamiento superficial de zinc-níquel desarrollado internamente para todos los racores y adaptadores de acero de Parker en todo el mundo. Con este nuevo desarrollo, Parker lleva la tecnología de recubrimiento de zinc-níquel al siguiente nivel en el mercado.

El recubrimiento proporciona una resistencia superior para mejorar la protección contra la corrosión, manteniendo al mismo tiempo unas propiedades y valores de montaje óptimos.

ToughShield™ Plus es el primer sistema de recubrimiento estándar disponible en el mercado para sistemas de transmisión de fluidos que proporciona hasta 3.000 horas de resistencia al óxido rojo.



EO-2

Desde hace más de 25 años, la serie de racores EO-2 es sinónimo de ausencia de fugas mediante estanqueidad por elastómero, larga durabilidad gracias a una resistencia a la corrosión superior a la media. Grandes ahorros de costos y dinero mediante presiones nominales más altas.

www.parker.com/eo-2

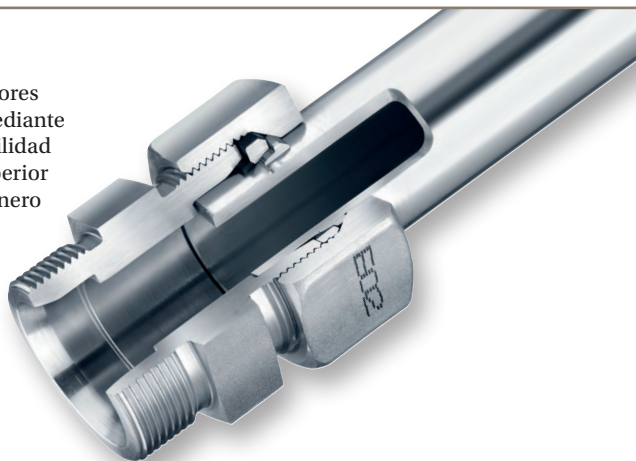

El programa Parflange F37 ofrece una tecnología respetuosa tanto al medioambiente como con la mano de obra. Los tiempos de producción se reducen a menos de la mitad respecto a los que se obtienen con las soldaduras convencionales.



Parflange® F37

Para conexiones de tubos y tuberías. Con una excelente estanquidad y una alta resistencia mecánica debido a la continua conformación de tubos orbital. Diseñado para tubos con un diámetro exterior de entre 16 y 165 mm, un espesor de pared de hasta 9 mm y una presión de hasta 420 bares.

Bridas de alto rendimiento

Resistentes a las vibraciones. Resistentes a la rotura. Para aplicaciones hidráulicas móviles e industriales, presiones efectivas de hasta 420 bar y diámetros de tubería de 25-88 mm. Grosos de pared de hasta 14 mm. Agujeros de bridas según ISO 6162-1, ISO 6162-2 y según ISO 6154.

Vídeo



Complete Piping Solutions

Complete Piping Solutions es la solución completa de calidad para la tecnología de conexión sin soldaduras de los sistemas hidráulicos. El asesoramiento, el diseño, la prefabricación, la entrega y la instalación: todo es de la máxima calidad y fiabilidad. Supone un ahorro considerable de tiempo y dinero.

Vídeo



Los mercados crean los nombres de marca

Conceptos adecuados para todas las necesidades

La asociación mediante la cooperación con el cliente es la principal característica de la política de productos de Parker. Con un fino sentido de las necesidades del cliente y los requisitos de los diferentes mercados, los ingenieros de Parker desarrollan las soluciones adecuadas. Finalmente, estas soluciones son productos de

reconocimiento mundial, sinónimo de unos materiales y una fabricación de alta calidad constante y un funcionamiento fiable.

www.parker.com/hpce

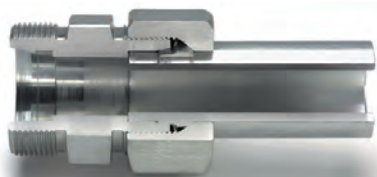

E0-PSR



El sistema de racores de alta presión más extendido del mundo: Una resistencia de máxima presión y una resistencia a la corrosión extrema gracias a las superficies ToughShield Plus. Pares de apriete sensiblemente reducidos. Ventajas de ensamble considerables.



El conector de alta presión con bloqueo positivo.

Características especiales: anillo de sellado E0-2 clásico y tuberías formadas en frío. Una fuerza mecánica extraordinariamente superior y una resistencia de extracción máxima. Para 800 bar (PN) en la serie S y hasta 500 bar (PN) en la serie L.

E02-FORM



El concepto probado y verificado Dry Technology

Presenta un sello elastomérico de gran volumen en el lado del tubo y superficies resistentes a la corrosión ToughShield Plus. Apto para 800 bar (PN) en la serie S y hasta 500 bar (PN) en la serie L.

E0-2



O-Lok®



Serie de racores con junta tórica de cara plana.

Aptos para una gran variedad de grosores de pared de tubo. Aplicables a tubos y conexiones de mangueras en metros y pulgadas.



Sistema de abocardado 37°
El sistema de racores más usado para tubos en pulgadas. Para presiones de hasta 500 bar para tamaños más pequeños y hasta 140 bar para tamaños mayores.

Triple-Lok®

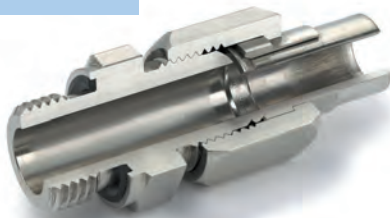

Parker Service Master Connect
Instrumento de medición portátil multifunción.

Mide, almacena, supervisa y analiza la presión, la temperatura, el flujo y la velocidad de rotación. Medición múltiple y métodos de activación. Medición y visualización de más de 100 canales.



Los productos certificados son...

CERTIFICADO

CERTIFICATE

CERTIFICATE

CERTIFICATE

CERTIFICATE

CERTIFICATE

CERTIFICATE

CERTIFICATE

CERTIFICATE

CERTIFICATE

CERTIFICATE

Control de calidad absoluto:
Las juntas roscadas y otros productos de Parker se comprueban y certifican a través de las principales organizaciones de inspección internacionales.

una prueba oficial para el usuario de que los componentes de Parker cumplen con los estándares más estrictos para características de diseño, calidad de materiales y maquinaria. Al aplicar el producto en el punto de instalación, con frecuencia la certificación es una necesidad absoluta.

Ya sea ABS, LR o DNV, los productos de Parker superan con regularidad las rigurosas pruebas de los organismos de reconocimiento internacionales e independientes. Así queda oficialmente confirmada la idoneidad para una aplicación fiable, incluso en las condiciones más duras.

Los certificados se pueden descargar de www.parker.com/hpce



...de calidad excelente

La fabricación de componentes de racores de alto rendimiento y calidad ya empieza en la fase de pedido de las materias primas, que deben tener unas características conforme a las especificaciones de material de Parker determinadas para la fabricación de productos. A través de las etapas de procesado necesarias antes y después de la producción, se garantizan estas propiedades que cumplen constantemente los requisitos del material cada vez mayores.

Para garantizar la alta calidad de los materiales usados y garantizar los racores de tubos fabricados con ellos, en nuestros laboratorios e instalaciones de pruebas se realizan pruebas continuas, p. ej. análisis espectrales y pruebas de penetración de colorante. La resistencia a la corrosión de los sistemas de racordaje y las cargas dinámicas y estáticas se ponen a prueba en nuestros puestos de pruebas.

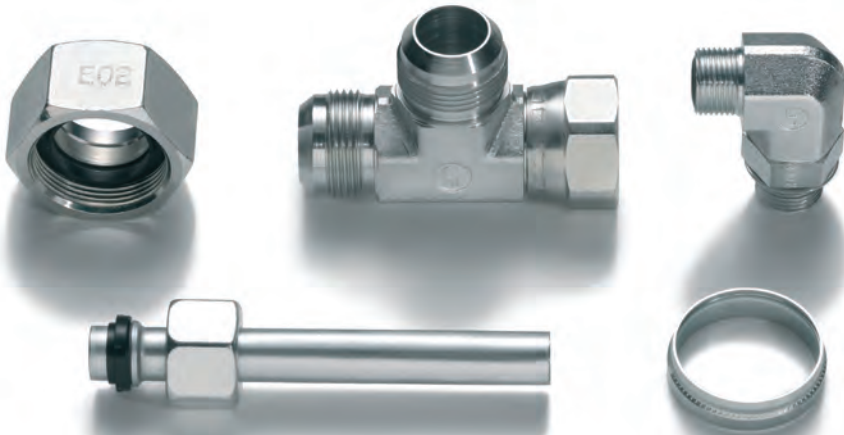

Gestión Térmica



Los requisitos de los sistemas de acoplamiento de cierre rápido para acondicionamiento térmico y gestión de calor son extremadamente elevados y exigentes.

Los sistemas de acoplamiento de Parker ofrecen soluciones optimizadas a la medida del cliente, tanto para aplicaciones en el campo de energías renovables, como para la refrigeración de computadores, el sector de transporte, aplicaciones industriales o la industria alimentaria y de bebidas.

Nuestros sistemas se caracterizan por una alta compatibilidad con todo tipo de líquidos (por ejemplo, agua o aceites intercambiadores de calor) y el entorno de aplicación. Asimismo, la resistencia a influencias mecánicas es una característica indispensable.

Uno de los requisitos más importantes para la refrigeración de sistemas electrónicos es la prevención de fugas. Solo así es posible garantizar un funcionamiento perfecto de la instalación.

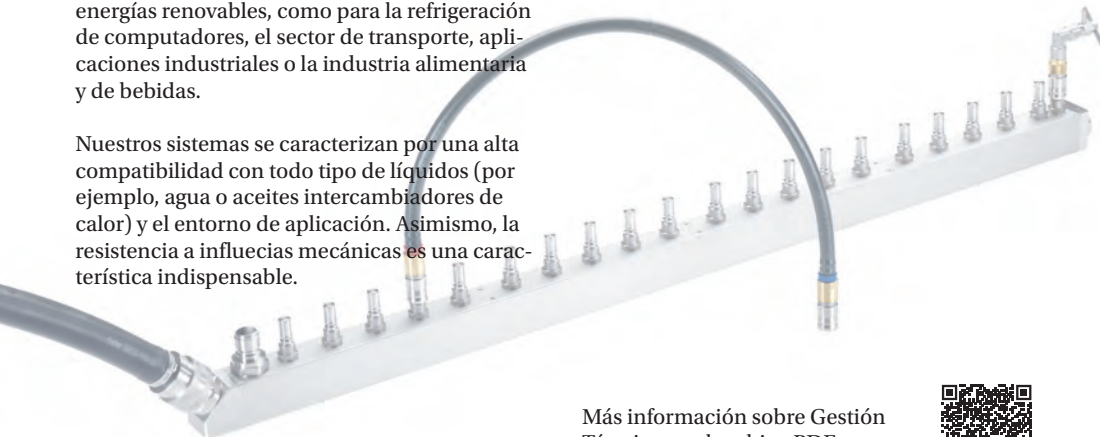

Más información sobre Gestión Térmica en el archivo PDF:



Universal Push to Connect

El sistema de enchufe Parker

En la producción en serie, taponado en lugar de atornillado:
El exclusivo sistema enchufable para tubo y manguera

El sistema enchufable de junta blanda para tubos hidráulicos de acero y mangueras hidráulicas

Ventajas

- Ahorro de costes al taponar en lugar de atornillar
- Sistema enchufable de junta blanda para tubos y mangueras de acero
- Interfaz normalizada ISO 8434 / diseño flexible
- Conexión enchufable sin holguras ni fugas

Inserta

- Vehículos comerciales
- Maquinaria agrícola, maquinaria de construcción, maquinaria de minería
- Aplicación para sistemas hidráulicos, sistemas de refrigeración
- Sistemas de frenos, sistemas hidráulicos basculantes
- Energía eólica

Aplicación

- Enorme ahorro de tiempo gracias al enchufe sin herramientas
- Resultado inmediato y constante del control de la conexión
- Muy fácil de usar / herrajes UPTC premontados
- No se necesita ninguna herramienta especial para aflojar
- Adecuado para montaje en espacios reducidos

Tecnología

- Conexión enchufable patentada con bloqueo a presión sin holgura
- Versión de acero, con conexión de junta blanda
- Lado de conexión siempre 24° ISO 8434
- Hasta 400 bar PN, apto para medios: Aceite hidráulico, gasóleo, aire

Con Parker dispondrá de una solución fiable en todo el mundo para su producción en serie. Cambio sencillo a UPTC gracias a la interfaz estandarizada.

Estaremos encantados de responder a sus preguntas. Puedes ver el funcionamiento del UPTC en este vídeo:



Servicio antes y después de la venta

Para apoyar sus productos, Parker ofrece a sus clientes una completa selección de servicios, p. ej.

Parker Store

Con un excepcional servicio de consulta especializada, fue una de las primeras tiendas de autoservicio para racores hidráulicos y neumáticos, además de mucho más. Ofrece la fabricación inmediata de ensamblajes de mangueras. Hasta 3.000 referencias en stock.

Parker Hose Doctor

Este servicio de emergencia está disponible a través de una línea directa las 24 horas del día, 7 días a la semana. Las furgonetas de Hose Doctor disponen de talleres totalmente equipados, piezas de recambio y aceite hidráulico a bordo. Esto permite que el técnico sustituya rápidamente los ensamblajes defectuosos in situ.

Servicios técnicos

Junto con el cliente, los ingenieros de Parker evalúan in situ la operación óptima del equipo en cuestión. Están presentes desde la fase de diseño hasta la instalación y realizan la formación de los operarios.

Más que productos:

Parker ofrece a los clientes un programa de servicio perfeccionado antes y después de la compra.

Kitting

Si un cliente requiere un juego concreto de racores y elementos relacionados, Parker puede suministrar estos elementos con un único número de referencia como un juego completo de ensamblaje.

Servicios logísticos de Parker

Los productos de Parker pueden suministrarse directamente a través de Parker o a través de un distribuidor autorizado en muy poco tiempo directamente en el lugar de montaje.

www.parkerstore.com



Online: High Pressure Connectors Europe

Ya se trate de información de productos, catálogos, folletos o certificados, toda la información que necesite se puede encontrar de forma rápida y descargarla desde nuestra página web

www.parker.com/hpce

O si en sus actividades de diseño que necesita archivos CAD para cualquier producto, sólo tienes que visitar nuestro sitio web

<https://3Dfindit.com>

y después de un registro previo, podrá descargar los datos necesarios.



El programa de formación de Parker

El programa de educación de High Pressure Connectors Europe está muy diversificado. Desde la formación teórica sobre productos, hasta la instrucción práctica; existe un gran variedad de oportunidades de formación. Este concepto de formación de múltiple elección de High Pressure Connectors Europe, además de los eventos regulares en Bielefeld, también permite la posibilidad de organizar una formación

a medida en la empresa. Estas unidades de formación a medida en la empresa. Estas unidades de formación se realizan con la ayuda de los medios e instalaciones más modernos. Con los conocimientos adquiridos, los participantes están en condiciones de operar con mayor eficacia y seleccionar y usar el programa de acoplamientos HPCE de forma más segura y ventajosa.



Índice detallado

Función de los racores Sección A	Datos de rendimiento..... Sección C
Sistemas DIN de conexión de tubo..... 3	Presión nominal..... 2
EO-PSR: Anillo progresivo con tope para racores de acero 4	Reducciones de presión y temperaturas 2
EO anillo progresivo DPR para racores de acero inoxidable..... 6	Materiales 3
EO-2 9	Tratamiento superficial 4
EO2-FORM..... 13	Compatibilidad del fluido 5
EO-Punta para soldar..... 16	Aceites biodegradables..... 8
O-Lok®..... 17	Características de caudal..... 9
Proceso de abocardado orbital Parflange® 20	Diámetro de caudal y espesor de pared 13
Triple-Lok® 23	
Adaptadores 27	Dimensionado..... Sección D
Configuraciones de rosca 31	Resumen conexiones EO 24° 3
Selección sistemáticas de los racores Sección B	No recomendado..... 4
Introducción 2	Extremo cono 24° EO (DIN: 3861/ISO 8434-1)/dimensión 4
Criterios de diseño para la selección de racores 2	EO 24°-DKO tuerca loca (DIN: 3865/DIN EN ISO 8434-4)/dimensiones 5
La mejor solución 2	Resumen conexiones O-Lok® 6-7
Selección del material: Material del racor 3	Extremo O-Lok® (ISO 8434-3/SAE J1453)/dimensiones 8
Selección del material: Material de las juntas 4	O-Lok® tuerca loca (ISO 8434-3/SAE J1453)/dimensiones 9
Selección del extremo del tubo..... 5	Resumen conexiones Triple-Lok® 10-11
Selección de la Serie LL/L/S para racores EO 6-7	Extremo Triple-Lok® (ISO 8434-2/SAE J1514)/dimensiones 12
Selección del tipo de brida..... 8	Triple-Lok® tuerca loca (ISO 8434-2/SAE J514)/dimensiones 13
Selección de lumbrera/rosca..... 9-11	DIN extremo cono 60° (DIN 7631)/dimensiones 14
Selección de racores orientables 12-13	Adaptador extremo cono 60° (ISO/DIS 8434-6)/dimensiones 15
Normalización..... 14	NPSM Adaptadores tuerca loca (SAE J516)/dimensiones 16
Homologaciones 14	Dimensiones extremo lumbrera para racores de tubo 17-19
Especificaciones del tubo 15-16	
Resumen de selección de racores 17	
Dry Technology frente a la tecnología tradicional 17-20	

Índice detallado

Montaje de tubos..... Sección E	EOMAT PRO – Máquinas de montaje económicas para uniones atornilladas EO-2 y con anillos progresivos.....21-22
Montaje del racor Sección F	Herramientas de montaje para uniones atornilladas EO 23
Guía de localización de averíasSección G	El WorkCenter F3 24
Herramientas Sección H	El WorkCenter PRO22..... 24
Equipo de fabricación de tubos Parker..... 4	EO-KARRYFORM..... 25
Herramientas manuales de premontaje para EO/EO-2..... 5	WorkCenter para conexiones de tubo de alta presión EO2-FORM..... 28-30
VOMO – Herramientas de premontaje para conexiones de tubos EO/EO-2 5	Herramientas de abocardado para tubos Triple-Lok® 31
KONU – Comprobador de conos para herramientas VOMO/MOK/MOSI 6	Guía de selección de herramientas de abocardado 31
Guía de selección: Comprobación del equipo para el ensamblaje EO 6	Herramientas de abocardado manual para tubos Triple-Lok® 32
Comprobador para montaje AKL 7	Abocardador de impacto combinado 1004 para tubo métrico de pequeño diámetro 32
Dispositivos de montaje manual para conexiones de tubo EO/EO-2 8	Abocardadores de impacto para tubo métrico y en pulgadas 33
Guía de selección de máquinas 8	KARRYFLARE es la máquina de abocardar portátil para Triple-Lok® 34
HVM-B Herramientas de premontaje 9-10	Parflare ECO Máquina de abocardado móvil para acoplamientos hidráulicos Triple-Lok® 35-36
Dispositivo de premontaje portátil EO-KARRYMAT para conexiones de tubo EO 11	Útiles de abocardar a 37° para máquina KARRYFLARE y máquinas Parflare ECO, EOMAT UNI, II y III 37
Máquinas de premontaje para EO/EO-2 y Triple-Lok® 12	Máquinas de premontaje para O-Lok® y Triple-Lok® 38
Guía de selección de máquinas 12	Guía de selección de máquinas Parflange® 38
Eomat ECO Máquina para montaje portátil de racores de tubo EO-2 y PSR..... 13-14	Máquina de producción Parflange® 1025 para O-Lok® y Triple-Lok® 39-40
EOMAT UNI – Máquina de montaje universal para racores de tubo hidráulicos 15-18	Centro de trabajo Parflange® 50 41
Herramientas de montaje EO PSR/DPR y EO-2 para EOMAT/EO-KARRYMAT 19	Centro de trabajo Parflange® 50 Basic 42
Útiles de montaje Ferulok para EOMAT/EO-KARRYMAT 20	Centro de trabajo Parflange® 50 Pro..... 43
	Parflange® 50 Pedido 44
	Útiles para máquinas Parflange® 45
	Identificación de útiles Parflange® 46

Índice detallado

Útiles Parflange® para O-Lok®	47	Información para los pedidos de racores O-Lok®	4
Útiles Parflange® para Triple-Lok®	48	Triple-Lok®	Sección K
Lubricantes.....	49	Contenido.....	2-3
Lubricante EO-NIROMONT para montaje del racor	49	Información para los pedidos de racores Triple-Lok®	4
Herramientas de corte y curvado.....	50	Racores para soldar	Sección L
AV 6/42 – Útil para cortar	50	Contenido.....	2
BAV 6/12 – Útil combinado para curvar y cortar.....	51	Bridas hidráulicas de alta presión	Sección M
Útil de desbarbar 226.....	51	Introducción	4
Herramientas de curvado.....	52	Diseño y construcción.....	4
BV 6/18 – Curvadora de tubos.....	52	Métodos de conexión.....	5
BV 20/25 – Curvadora de tubos.....	53	Como funcionan las conexiones de brida.....	6
WZK – Cajas de herramientas.....	54	Montaje de las bridas.....	7
Herramientas de montaje de juntas tóricas	55	Pares de apriete de los tornillos para bridas SAE.....	8
Herramientas de instalación de juntas tóricas CORG para O-Lok®	55	Datos técnicos	9
Ganzúa para juntas tóricas O-Lok®	55	Códigos de pedido de tornillos y juntas tóricas.....	10
Herramientas para mecanizar lumbreras	56	Características y ventajas	11
Fresas para lumbreras y machos de roscar para lumbreras métricas	56	Información para los pedidos.....	12
Fresas para lumbreras y machos de roscar para rosca recta SAE	56	Índice visual.....	13
Funcionamiento de las herramientas para mecanizar lumbreras.....	58	Semibridas SAE	16
Identificación de roscas	58	Adaptadores de brida SAE	
Kit de identificación de roscas	58	Extremo cono 24° EO.....	21
Placa de lumbreras	58	Extremo cono BSPP.....	25
HPCE Sample case.....	59	Rosca NPT macho	27
Racores DIN	Sección I	Extremo 7ORFS O-Lok®	28
Contenido.....	2-3	Extremo abocardado 37° Triple-Lok®	31
Información para los pedidos	6	Manguito para soldar	34
Información para los pedidos de racores EO	7	Casquillo para soldar	39
Códigos para estilos/formas de racor	8-9	Bridas SAE de 4 taladros	
O-Lok®	Sección J	Extremo cono 60° BSPP	42
Contenido.....	2-3	Rosca NPT hembra	46
		Extremo cono 24° EO.....	49
		Extremo cono 60° BSPP.....	51
		Extremo abocardado 37° Triple-Lok®	53
		Extremo ORFS O-Lok®	55

Contenido

Índice detallado	
Manguito para soldar	57
Casquillo para soldar	60
Conexiones de brida completas	64
Accesorios para bridas SAE	67
Bridas para bombas de engranajes	
Extremo cono 24° EO.....	75
Extremo ORFS O-Lok®	78
Rosca BSPP macho/hembra	80
Casquillo para soldar	82
Bridas para tamaños de bomba especiales.....	83
Bridas de aluminio.....	86
Bridas cuadradas ISO 6164	88
Adaptadores	Sección N
Contenido.....	2-3
Válvulas	Sección O
Contenido.....	2-7
Racores giratorios	Sección P
Contenido.....	2
Parker SensoControl®	
Equipo de diagnóstico	Sección Q
Contenido.....	2
Tubos	Sección R
Recomendaciones generales para tubos	3
Tubos de acero EO sin soldadura Material E2354+N / St. 37.4 (1.0308) Según DIN EN 10305-4	8-9
Tubos de acero EO sin soldadura Material E3554+N / St. 52.4 (1.0580) Según DIN EN 10305-4	10
Tubos de acero inoxidable EO sin soldadura Material 316Ti (1.4571) Según DIN EN 10216/8, DIN EN 10305-1	11
Tubos de acero inoxidable EO sin soldadura Material 316L (1.4404) Según ASTM A269/A213, DIN EN 10305-4	12
Tubos de acero inoxidable EO sin soldadura Material 316L (1.4404) Según DIN EN 10216-5, DIN 10305-1	13
Codos 90° de tubos sin soldadura Material E235N (St, 37.4) y 1.4571	14
Abrazaderas para tubo	Sección S
Contenido.....	2
Datos técnicos	3
Propiedades del material.....	4
Materiales especiales	5
Instrucciones de montaje	6
Serie A ligera (DIN 3015-1)	8
Serie B doble (DIN 3015-3)	24
Serie C pesada (DIN 3015-2).....	29
Abrazaderas múltiples.....	38
Serie O.....	44
Abrazaderas hidráulicas de acero	46
Abrazaderas con elastómero incrustado	48
Adaptador fijo.....	51
Productos a medida	Sección T
Índice alfanumérico	Sección U



Función de los racores

Índice

Sistemas DIN de conexión de tubo	A3
EO-PSR: Anillo progresivo con tope para racores de acero.....	A4
EO anillo progresivo DPR para racores de acero inoxidable.....	A6
EO-2	A9
EO2-FORM.....	A13
EO-Punta para soldar	A16
O-Lok®	A17
Proceso de abocardado orbital Parflange®	A20
Triple-Lok®	A23
Adaptadores.....	A27
Configuraciones de rosca	A31

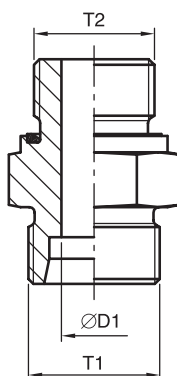
Función de racores

1) Espiga soldada para racores EO-DUR de acero y acero inoxidable, serie L + S

- Excelente estanqueidad por el elemento elastomérico sellante
- Bajos requisitos en calidad de tubo

2) Sistema de conformado de tubo con junta elástica E02-FORM para racores EO-DUR de acero y acero inoxidable, serie L + S

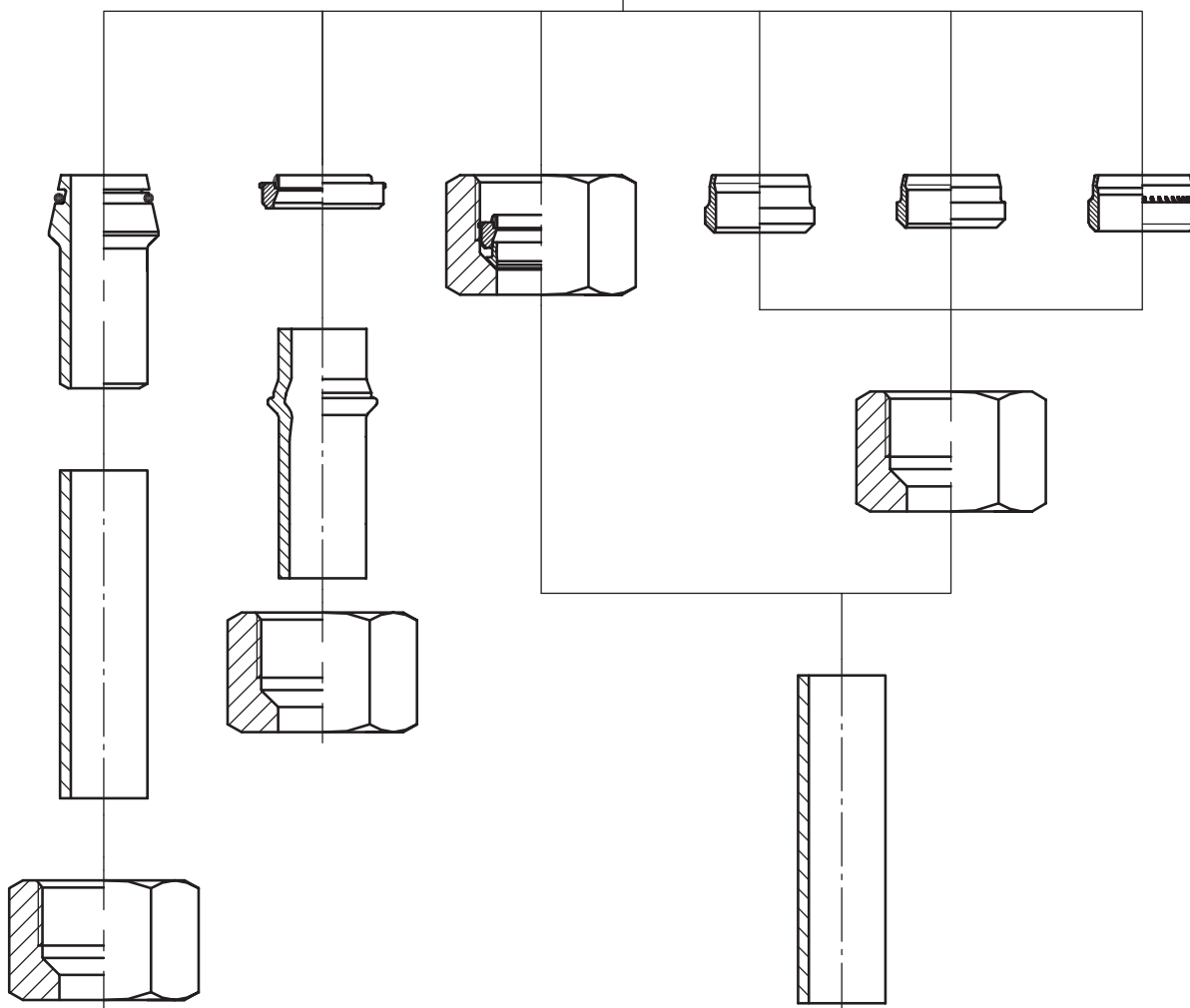
- Basado en E0-2: Estanqueidad óptima gracias al elemento elastomérico sellante recambiable
- Sin anillo de corte - la mejor alternativa para soldadura en aquellas aplicaciones en que se requiera conexiones conformadas
- A prueba de montaje - reducción de fuentes de error debido al premontaje mecanizado/conformado de tubo

3) Sistema de mordida EO-2 con junta elástica para racores EO-DUR de acero y acero inoxidable, serie L + S

- Estanqueidad óptima debido al elemento elastomérico sellante
- Fácil montaje "en bloque" - también directamente sobre el cuerpo del racor
- Seguridad por fácil comprobación de montaje
- Elemento de estanqueidad reemplazable

4) Anillo de corte para racores EO-DUR de acero y acero inoxidable, serie LL, así como racores de latón, serie L + S

- Anillo de corte aprobado por décadas
- Tubo fijado con abrazaderas para transferencia de vibración y protección del tubo dentro del área de corte
- Efecto muelle - tuerca sin asentamiento

5) Anillo progresivo DPR EO para racores EO-DUR de acero inoxidable, serie L + S

- Especialmente ajustado para requisitos de acero inoxidable
- Opcional con acabado "SPH" - por ello a pesar del endurecimiento, no hay pérdida de resistencia a corrosión

6) Anillo EO-PSR para racores de acero, serie L + S

- 2 filos de corte para una función de sujeción óptima y evitar que salte
- Protección contra sobre-montaje al ser claro el incremento de fuerza y forma final
- Tubo fijado con abrazaderas para transferencia de vibración y protección del tubo dentro del área de corte

EO-PSR: Anillo progresivo con tope para racores de acero

Introducción

El sistema de racor original utilizado a nivel mundial en millones de aplicaciones se caracteriza por elevadas presiones, tratamiento superficial ToughShield Plus con una resistencia a la corrosión considerablemente mayor.

El ingenioso invento del sistema de anillo de corte fue obra del fundador de Parker Ermeto a finales del siglo XIX. En 1934 se patentó la idea y continúa siendo tan útil como el primer día. Gracias a la variedad de aplicaciones, calidad, fiabilidad y seguridad, el principio del racor con anillo de corte Parker sigue siendo el sistema líder.

Naturalmente, esto sólo ha sido posible adaptando continuamente el invento original de 1934 a los requisitos prácticos de la moderna tecnología. Por ello, el primer anillo de corte Ermeto tiene poco en común con el último anillo de corte multifuncional EO-PSR, el corazón de EO-PSR.

El racor EO-PSR cumple los requisitos de los sistemas hidráulicos modernos, especialmente en las aplicaciones donde dichos sistemas están expuestos a unas cargas extremadamente altas.

El EO-PSR está diseñado para tubo métrico y se basa en las normas alemanas DIN 3861 y DIN 2353, representadas en la actualidad por la norma internacional ISO 8434-1. EO-PSR está disponible en las series "L" y "S".

El EO-PSR (anillo progresivo con tope) está disponible para la gama de racores de acero. Para aplicaciones de acero inoxidable, se emplea el anillo progresivo DPR 71, y el anillo de corte para los racores de latón y la serie LL.

Características de los racores EO-PSR

El racor EO-PSR proporciona una conexión estanca entre tubos y componentes de sistemas hidráulicos. La función básica del EO-PSR es la mordida progresiva controlada del EO-PSR en el tubo debido a su exclusiva geometría interna.

El filo de corte delantero (A) ha comenzado ya a penetrar en el tubo antes de que el segundo filo (B) comience a actuar. Tan pronto como ambos fillos han alcanzado la penetración prevista en el tubo, el tope (C) y la nueva protección contra sobreapriete impiden el avance (D). Además, la forma especial del EO-PSR con sus rebajes en la sección de resalte delantera permite controlar el estado de montaje.

Gracias al diseño de ambos fillos de corte y del tope, todas las fuerzas aplicadas se distribuyen con uniformidad. Esta distribución, junto con el diseño especial del cuello interior (E) del anillo garantiza una seguridad adicional, especialmente con respecto a la vibración y los esfuerzos de flexión. Esto asegura la ausencia de carga de vibración de servicio en las zonas del tubo donde se efectúa la mordida.

La forma del tope así como la protección contra sobreapriete produce un fuerte incremento del par de apriete. Una vez finalizado el montaje, la rebaba circular visible (F) del material del tubo cortado debe cubrir completamente el espacio frente al primer filo de corte. Es deseable una ligera comba del anillo (G). Este efecto muelle proporciona una compensación permanente de la vibración y asegura el agarre de la rosca en las tuercas del racor.

Montaje

El proceso de montaje es similar al del anillo progresivo EO. El diseño permite un 100% de premontaje para un montaje final más fácil.

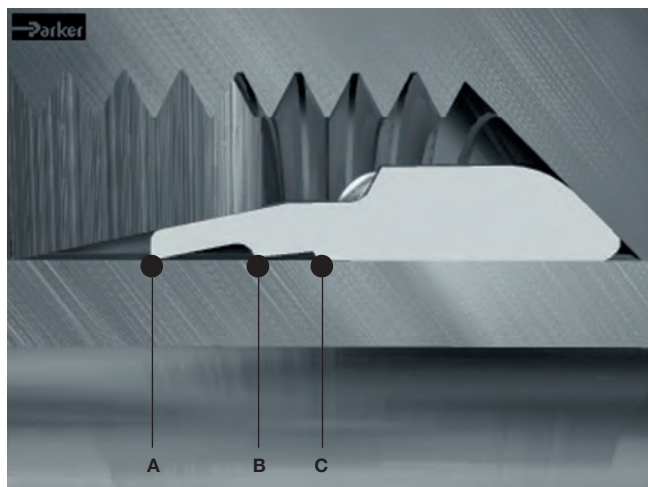

Antes de apretar la tuerca

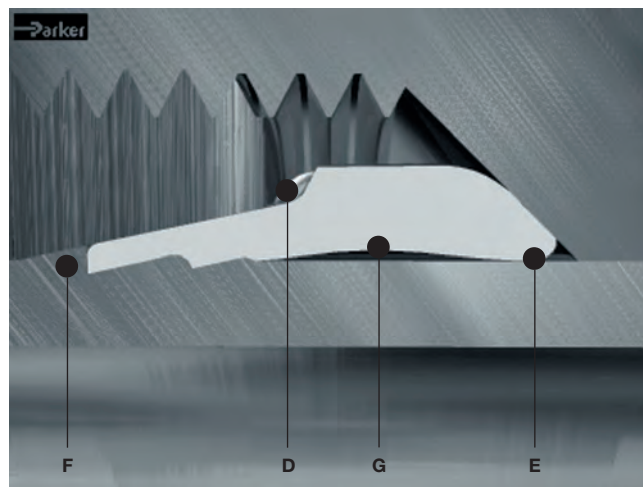

Después de apretar la tuerca

Características y ventajas de los racores EO-PSR

- **Alta resistencia a la corrosión** – ToughShield Plus ofrece una protección anticorrosión líder en la industria.
- **Alta presión** – Merced a la aplicación de materiales de incluso mejor calidad, en combinación con el proceso especial de cada componente, EO-PSR se puede usar en aplicaciones de hasta 800 bar (serie S) y 500 bar (serie L). EO-PSR supera con creces los requisitos de DIN/ISO y garantiza un factor de diseño 4x. Gracias a los mayores niveles de presión, ahora se puede usar la serie más económica de racores “L” en lugar de la serie “S” más pesada, lo cual también representa una ventaja en espacios limitados o reducidos.
- **EO-LUB** – Debido al tratamiento especial de las tuercas de mayor tamaño mediante el procedimiento EO-LUB (25S/28L y superior), los pares de apriete de los racores EO-PSR se han reducido en un 25%. Esto facilita el montaje y evita un apriete insuficiente, la razón más común de fallo de los racores de tubo.
- **Montaje seguro** – Dos filos de corte bien diferenciados proporcionan un aumento progresivo del par de apriete del EO-PSR. El punto final perceptible de montaje contribuye a la máxima seguridad del montaje, y la geometría del anillo multifuncional impide el sobreapriete.
- **Protección contra sobreapriete** – La geometría especial del EO-PSR evita el sobreapriete de los racores EO-PSR.
- **Efecto muelle** – Gracias al efecto muelle, no es necesario el reapriete del racor. Una vez finalizado el montaje (debido a la geometría, el material y el tratamiento térmico) se obtiene una tensión elástica inicial que compensa los efectos de desplazamiento en la rosca y en el punto de mordida del tubo.
- **ToughShield Plus** – El recubrimiento ToughShield Plus ofrece una protección anticorrosión más duradera, con un mantenimiento menos frecuente y más sencillo para el usuario final, una mayor vida útil de los componentes, y mayor resistencia a la migración del óxido a los componentes adyacentes.
- **Disponibilidad mundial** – EO-PSR está disponible en todo el mundo y cumple las normas vigentes para los racores con anillo de corte de 24°. El EO-PSR se puede usar con todos los tipos, series y dimensiones de la amplia gama de racores EO-PSR.



El nuevo EO-PSR multifuncional



Grúas – Aplicación típica de los racores EO-PSR

EO-DUR Anillo progresivo DPR para racores de acero inoxidable

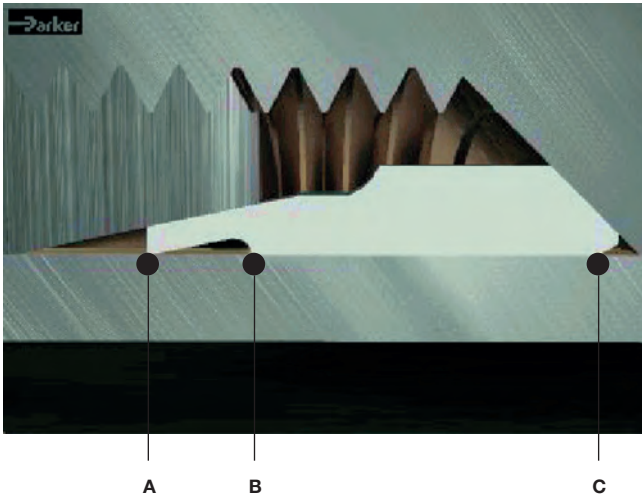

Después de apretar la tuerca

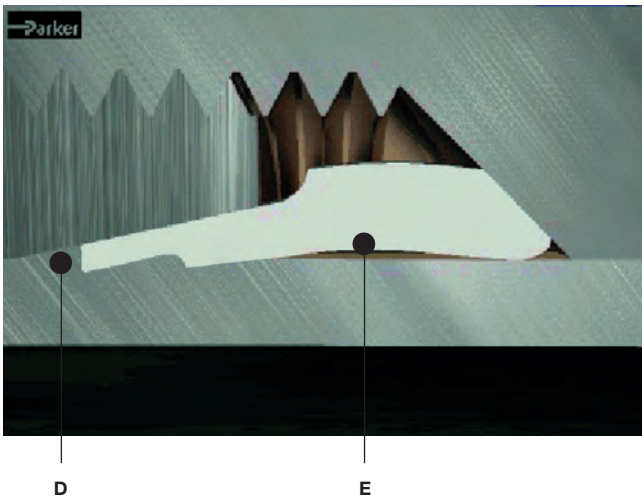

Después de apretar la tuerca. El resultado correcto de montaje se logra mediante 1 1/2 vueltas de la tuerca.

La función del racor de acero inoxidable con anillo progresivo EO-DUR

El racor EO con anillo progresivo proporciona una conexión estanca entre tubos y componentes en sistemas hidráulicos. La función básica del anillo progresivo EO es la mordida controlada y progresiva del anillo en el tubo debido a su exclusiva geometría interna. El diseño del anillo progresivo de acero inoxidable EO-DUR está basado en tres funciones esenciales.

El filo de corte delantero (A) ha comenzado ya a penetrar en el tubo antes de que el segundo filo (B) comience a actuar. Tan pronto como ambos fillos han alcanzado la penetración prevista en el tubo, el tope (C) impide el avance.

Gracias al diseño de ambos fillos de corte y del tope, todas las fuerzas aplicadas se distribuyen con uniformidad. Esta distribución, junto con el diseño especial del cue-

llo interior (C) del anillo garantiza una seguridad adicional, especialmente con respecto a la vibración y los esfuerzos de flexión. El diseño y funcionamiento del anillo de corte asegura la ausencia de carga de vibración de servicio en las zonas del tubo donde se efectúa la mordida. Una vez finalizado el montaje, la rebaba circular visible (D) del material del tubo cortado debe cubrir completamente el espacio frente al primer filo de corte. Con tubos de acero inoxidable y con terminales tubulares de manguera, la rebaba circular es más pequeña debido a la mayor dureza del material.

Es deseable una ligera comba del anillo (E) mientras esto sucede. Este efecto muelle proporciona una compensación permanente de la vibración y asegura el agarre de la rosca en las tuercas del racor.

Todos los racores EO-DUR de acero inoxidable tienen un diseño especial de anillo progresivo para conseguir el mejor rendimiento con tubos de acero inoxidable. Los racores de la serie LL y todos los de latón están equipados con un anillo D de un solo labio de mordida.

El efecto muelle

$$\textcircled{1} + \textcircled{2} + \textcircled{3} = 1\frac{1}{2} \textcircled{R}$$

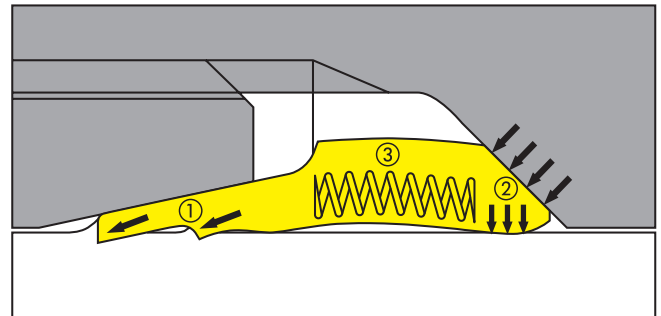

Los 3 efectos vitales del montaje del anillo progresivo: estanqueidad (1), sujeción del tubo (2), efecto muelle (3).

Durante el montaje del racor con anillo progresivo EO, se consiguen tres funciones esenciales:

① Mordida del tubo

La mordida del tubo garantiza una estanqueidad fiable y asegura la sujeción del mismo para altas presiones de trabajo. Una vez finalizado el montaje, la rebaba circular del material del tubo cortado enfrente del filo de corte es el control visible del correcto funcionamiento de la conexión.

② Sujeción del tubo

La sección posterior del anillo progresivo está diseñada para sujetar el tubo firmemente. Esto garantiza la ausencia de

carga de vibración de servicio en las zonas del tubo donde se efectúa la mordida.

③ Efecto muelle

Hacia el final de montaje, el diseño especial, el material y el tratamiento térmico del anillo progresivo EO permiten una deformación elástica definida del anillo. Este efecto muelle compensa el asentamiento de la mordida del tubo y las roscas, asegurando así un comportamiento estanco durante largo tiempo sin reaprietes.

Productos EO-DUR de acero inoxidable con roscas plateadas

Todas las roscas de las tuercas de acero inoxidable EO-DUR tienen un tratamiento superficial para reducir los pares de apriete en un 40% respecto de los productos sin tratar. El tratamiento también evita la excoriación de las roscas. Las tuercas con tamaño mayor de 12S/15L se suministran con roscas plateadas; todos los tamaños más pequeños están tratados con una cera especial.

EL anillo de corte EO-DUR Suparcased SPH

Sobre la base del diseño probado de anillo progresivo, se ha desarrollado especialmente el anillo de mordida de acero inoxidable Suparcased para fluidos agresivos internos y externos. La geometría especial y el proceso de endurecimiento termoquímico garantizan una conexión permanentemente hermética y resistente a la corrosión en condiciones extremas. Las aplicaciones típicas son la industria alimenticia, química y médica así como la ingeniería de proceso.

Características y ventajas comunes del sistema de tipo mordida EO

- **Montaje en campo** – Los racores EO de anillo progresivo se pueden montar prácticamente en cualquier parte con sólo un par de llaves. Para tubo de acero inoxidable, están disponibles unos sencillos útiles de premontaje. No se necesita ninguna máquina ni equipo adicional.
- **Montaje económico** – El empleo de una máquina EOMAT es el método más económico para premontar los anillos EO en los extremos del tubo. Mientras que el proceso de premontaje real dura sólo 1,4 segundos con la EOMAT III/A, el tiempo total entre montajes es por término medio de 15 segundos.
- **3 Series** – Se pueden seleccionar individualmente las series Muy Ligera (LL), Ligera (L) y Pesada (S). Para cada aplicación hay una solución para obtener el mejor caudal, suficiente resistencia a la presión, mínimas dimensiones generales, bajas fuerzas de montaje y mínimo coste de racores.
- **Tamaños disponibles** – La mayoría de los racores EO están disponibles en 25 tamaños, para un D.E. de tubo de 4 a 42 mm. Los reductores adicionales permiten un dimensionado óptimo de cada línea individual de fluido. Esto ahorra espacio y costes de material.

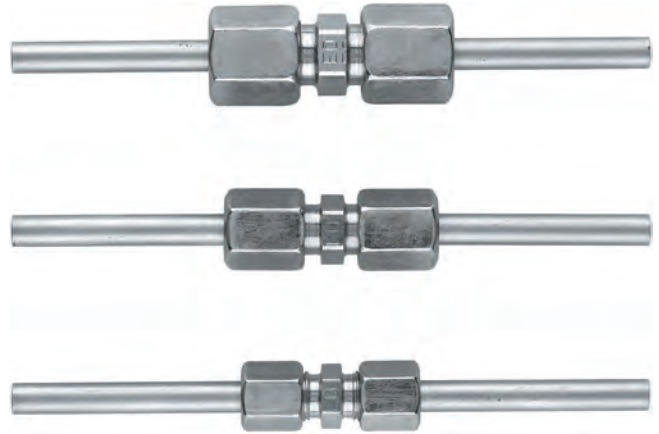

De arriba a abajo: Series EO Pesada (S), Ligera (L) y Extra Ligera (LL): La mejor elección para cada aplicación (Ilustración: Unión recta tubo 6 mm D.E.)

- **Pared del tubo** – Los racores EO son adecuados para usar con tubo de pared delgada, media, gruesa y extra-gruesa. (El tubo de pared delgada puede requerir un casquillo de refuerzo (VH). Para uso de VH, ver capítulo E.).
- **Material del tubo** – Se pueden conectar fácilmente incluso tubos de plástico, como nylon, poliuretano, PVC o PTFE, usando casquillos de refuerzo adicionales E.
- **Mordida visible** – La mordida crítica entre el anillo y la parte frontal del tubo es claramente visible para los montadores e inspectores de tubos. La presencia de la mordida recomendada elimina virtualmente cualquier riesgo de escape catastrófico. Esta característica de seguridad es muy importante.
- **Par reducido** – Todas las tuercas de los racores EO están recubiertas de un lubricante muy eficaz. El reducido esfuerzo de montaje ayuda a evitar un apriete insuficiente, que es la causa más habitual de fallo de los racores de mordida.
- **Capacidad de estanqueidad** – Los racores EO han demostrado una notable capacidad de permanecer estancos en diversas condiciones de servicio, desde aplicaciones de alto vacío y gases moleculares hasta fluidos hidráulicos a alta presión.
- **Esfuerzos distribuidos** – Los esfuerzos debido a la carga de flexión en servicio se distribuyen en varios puntos de la unión, con lo cual se minimiza la concentración de tensiones en la mordida.
- **Control de la vibración** – El bisel posterior del anillo sujeta firmemente el tubo, amortiguando así los efectos de vibración del sistema en la unión.
- **Dimensiones generales** – Los racores EO son comparativamente pequeños y compactos, resultando así muy adecuados para conexiones de tubos en espacios reducidos.

Función de los racores

- **Temperatura nominal** – Los racores EO son adecuados para aplicaciones desde bajo cero hasta elevadas temperaturas. La temperatura de servicio está limitada por el material elegido.
- **Compatibilidad** – Los racores EO se pueden fabricar en una amplia gama de metales, por cuyo motivo el factor de compatibilidad con diversos fluidos y condiciones atmosféricas es muy extenso.
- **Fabricación** – Los racores EO se fabrican con unos estrictos controles de calidad, garantizando así que los productos satisfagan o sobrepasen los requisitos de las correspondientes normas militares e industriales. Todas las plantas de fabricación poseen la certificación ISO 9001.
- **Tuercas con plata** – Las tuercas de tubo de acero inoxidable están prelubricadas con roscas plateadas (tamaño 15L – 42L, 12S – 38S). Las roscas de las tuercas más pequeñas de acero inoxidable están enceradas. Se elimina la excoriación de las roscas y el par de apriete se reduce hasta en un 40 por ciento. El tratamiento EO-DUR incrementa la rapidez y la eficiencia del montaje de los racores de acero inoxidable.
- **Determinación de la longitud del tubo** – Se puede comprobar fácilmente la longitud y curvatura exactas del tubo mediante tanteo antes del montaje, facilitando extraordinariamente la instalación.
- **Gran abanico de configuraciones** – Los racores EO están disponibles en más de 50 configuraciones. Especialmente para racores orientables, hay una amplia variedad de banjos, codos orientables con o sin contratuerca que permiten una solución óptima para cada aplicación.
- **Racores funcionales** – Está disponible una variedad de racores giratorios, válvulas antirretorno, válvulas de paso y tomas de presión con la unión EO original. Esto reduce notablemente el tiempo de montaje y el coste de racores adicionales, a la vez que elimina posibles puntos de fugas.
- **Auténtico diseño métrico** – Los racores EO están diseñados según normas métricas. Todas las roscas, hexágonos, diámetros internos y otras dimensiones son puramente métricos.
- **Sin restricciones** – Todos los diámetros interiores de cada racor encajan en el diámetro interior del tubo correspondiente. Los racores de las series LL, L y S están diseñados para obtener el mejor caudal con tubo de pared delgada, media y gruesa. Por lo tanto, está garantizado siempre el mejor rendimiento sin una generación excesiva de ruido o calor.
- **Aceptación mundial** – El racor por anillo de mordida tiene una aceptación a nivel mundial. La mayoría de las normas industriales de Europa, Asia, África y América del Sur son puramente métricas. Pero los racores de mordida DIN también están ganando aceptación en Australia y América del Norte debido a la metrificación y a las especificaciones de los usuarios finales. Muchos operarios de máquinas prefieren racores que se puedan montar sin ningún equipo adicional.

EO-2

Introducción

La característica común de todos los racores EO-2 son las juntas elastoméricas en todas las uniones. Ahora también están disponibles en FKM para aplicaciones con unas temperaturas más altas o fluidos agresivos. Esto garantiza un funcionamiento estanco sin reaprietes – incluso en condiciones de trabajo extremas. El fácil manejo, el ahorro de tiempo y de costes así como las numerosas ventajas de montaje de las exclusivas tuercas funcionales EO-2, han contribuido a la creciente aceptación de los racores EO-2.

EO-2 está diseñado para tubo métrico y se basa en las normas alemanas DIN 3861 y DIN 2353, representadas actualmente en la norma internacional ISO 8434-1. EO-2 está disponible en las series “LL”, “L” y “S”.



EO-2 Seguro, seco, limpio, sin fugas

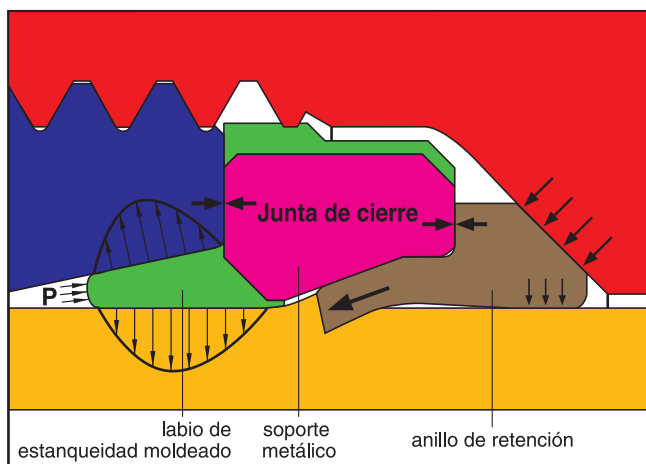

El soporte metálico de la junta actúa como una herramienta de premontaje integrada.



La nueva tuerca funcional EO-2 libre Cr(VI): también con junta FKM. Fácil de manejar y rápida de montar.

Función del sistema de racor EO-2

Junta elastomérica

La junta elastomérica asegura una unión de tubo herméticamente sellada. Está situada entre el cono interior del cuerpo del racor y la superficie del tubo, bloqueando así la única trayectoria de fuga posible. Debido a su gran sección transversal, la junta compensa eficazmente todas las tolerancias de fabricación en el tubo y en el cono del racor.

El efecto de estanqueidad está reforzado por la presión, lo cual hace que el racor EO-2 resulte adecuado para aplicaciones de alta presión. La compresión estática también elimina la entrada de aire en el sistema de fluido en condiciones de vacío.

Los racores EO-2 sellados elastoméricamente no precisan reapriete incluso en aplicaciones de trabajo pesado. La extrusión de la junta se evita mediante un alojamiento adecuado sin huecos ni volumen muerto. El labio de estanqueidad está vulcanizado a un anillo de apoyo metálico.

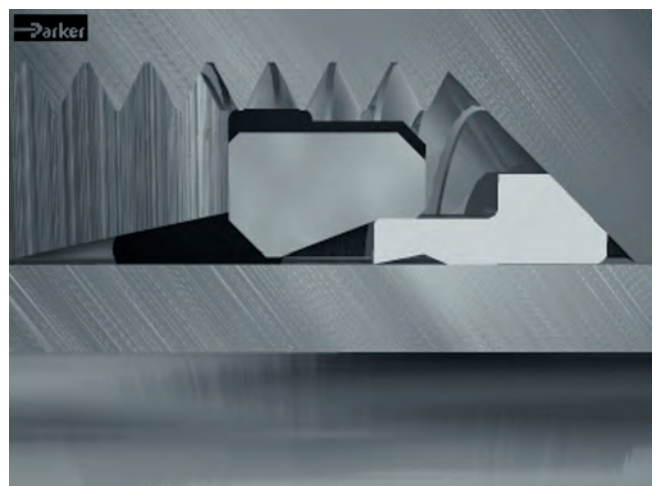

Antes de apretar la tuerca

Montaje “a tope”

El anillo de retención muerde en el tubo de acuerdo con el principio probado del anillo de mordida. El anillo de apoyo reduce el peligro de un apriete excesivo o insuficiente mediante una característica especial del diseño EO-2: antes del montaje, hay una separación entre las superficies planas del anillo de retención y el anillo de apoyo metálico de la junta. Tan pronto como el anillo de retención ha alcanzado la profundidad de mordida adecuada, la abertura se cierra y se produce un pronunciado aumento del par de apriete, obteniéndose un montaje uniforme y fiable del racor. El resultado del montaje se puede inspec-

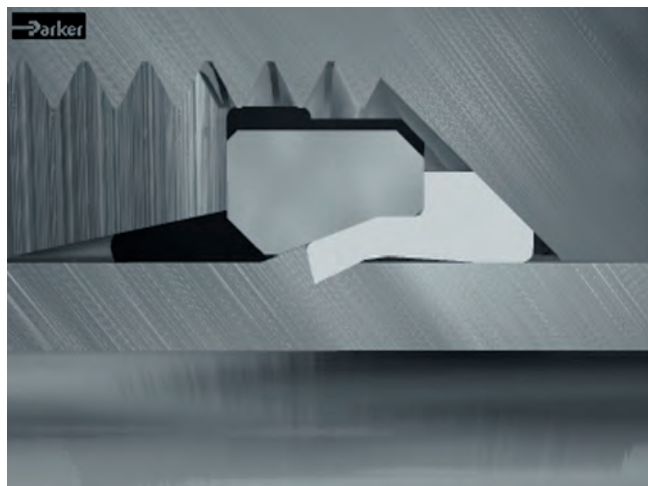

Después de apretar la tuerca

El cierre de la abertura al final de montaje proporciona un claro “Tope alcanzado”.

cionar fácilmente comprobando si la abertura se ha cerrado.

La separación de las funciones de estanqueidad y de fijación en dos elementos independientes permite finalmente una solución más eficaz del problema de apriete excesivo o insuficiente de los racores de mordida, en lugar de aumentar el número de filos de corte.

Herramienta de montaje integrada

El anillo de apoyo metálico de la junta está fabricado con un diseño, material y tratamiento térmico especiales que permiten que actúe como herramienta de premontaje. Esto garantiza que el anillo de retención corte de forma segura en la superficie del tubo sin dañar el sensible cono interior del cuerpo del racor.

Esta característica exclusiva de los racores EO-2 permite incluso el montaje directo de tubos de acero inoxidable sin ningún proceso de premontaje adicional. Naturalmente, se puede usar una máquina EOMAT para un montaje fácil de tubos de grandes dimensiones y conseguir un ahorro drástico en tiempo, esfuerzo y costes de montaje.

La herramienta de montaje integrada de los racores EO-2 ayuda incluso a ahorrar gastos y problemas adicionales

cuando se usa una máquina EOMAT. Como el cono de premontaje está en contacto únicamente con el labio de estanqueidad elastomérico, no se puede desgastar ni dañar incluso después de miles de montajes. Esto no sólo ahorra costes de reposición sino también evita los problemas de fugas ocasionados por las herramientas de premontaje desgastadas.

La tuerca funcional

La exclusiva tuerca funcional simplifica el manejo de los componentes del racor y ayuda a minimizar los gastos de compra y almacenaje. Los anillos de estanqueidad y de retención están combinados como pareja y se insertan en la rosca interna de la tuerca de tal manera que no se pueden caer, formando así un solo elemento funcional.

Los componentes individuales, como juntas o anillos de retención, no se pueden olvidar, confundir ni montar en la orientación incorrecta. Así se ahorra tiempo y dinero.

Las tuercas funcionales sirven para todos los terminales de tubo EO. Después del montaje y desmontaje, el anillo de estanqueidad se puede reemplazar individualmente sin cortar el extremo del tubo.

Características y ventajas comunes de los sistemas de racor EO-2

- **Alta resistencia a la corrosión** – ToughShield Plus ofrece una protección anticorrosión líder en la industria.
- **Mayor presión** – La utilización de materiales incluso mejores, unido al proceso especial de cada componente, permite usar EO-2 en aplicaciones de hasta 800 bar (serie S) y 500 bar (serie L). EO-2 supera con creces los requisitos de DIN/ISO y garantiza un factor de diseño 4x. Gracias a los mayores niveles de presión, ahora se puede usar la serie más económica de racores “L” en lugar de la serie “S” más pesada, lo cual también representa una ventaja en espacios limitados o reducidos.
- **EO-LUB** – Debido al tratamiento especial de las tuercas de mayor tamaño mediante el procedimiento EO-LUB (25S/28L y superior), los pares de apriete de los racores EO-2 se han reducido en un 25%. Esto hace que el montaje resulte más fácil e impide el apriete insuficiente, la razón más común de fallo de los racores de tubo.
- **ToughShield Plus** – El recubrimiento ToughShield Plus ofrece una protección anticorrosión más duradera, con un mantenimiento menos frecuente y más sencillo para el usuario final, una mayor vida útil de los componentes, y mayor resistencia a la migración del óxido a los componentes adyacentes.

- **Disponibilidad mundial** – EO-2 está disponible en todo el mundo y cumple los requisitos de las normas relativas a racores con anillo de corte de 24°.
- **Capacidad de estanqueidad** – Una junta elastomérica forma el elemento de obturación principal, asegurando así la ausencia de fugas. Incluso los fluidos de baja viscosidad, como el agua o el gas, sellan herméticamente. De este modo, los sistemas hidráulicos no “rezuman” a través de los racores.
- **Larga duración** – La junta elastomérica no precisa ningún reapriete incluso después de años de funcionamiento en condiciones extremas.
- **Control de mordida** – La profundidad de mordida ideal está controlada por el diseño del racor más que por la

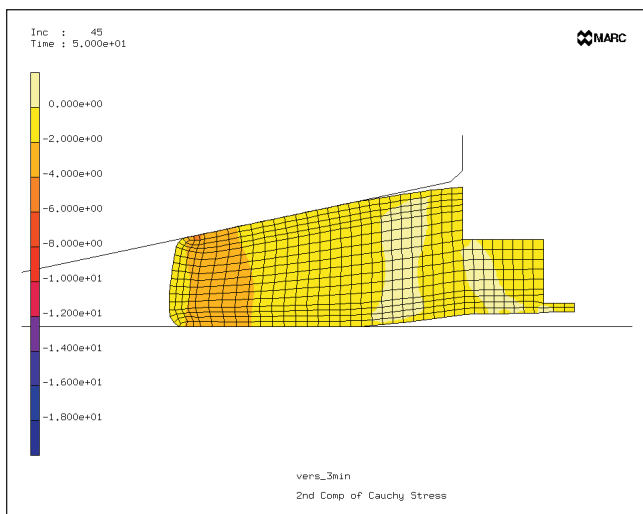

FEM (Finite Element Method) se ha usado para optimizar el diseño de la junta (Imagen: FES, Raiffeisenstr. 10a, D-74343 Sachsenheim).

fuerza del instalador. Al cerrarse la abertura al final del montaje manual, el instalador obtiene una clara señal de que el montaje está finalizado y la unión está lista para su inspección.

- **Tuerca funcional** – Los componentes individuales, como el anillo de retención o la junta no se pueden perder, olvidar, confundir ni montar en la orientación incorrecta. Esto representa un espectacular ahorro del coste de montaje y ayuda a evitar peligrosos errores de instalación.
- **Coste de montaje** – Con un tiempo de ciclo de menos de 10 segundos en la EOMAT (proceso real de premontaje: 1,4 segundos) el coste de preinstalación de los racores EO-2 es extremadamente bajo.
- **Útil de premontaje integrado** – Cada tuerca funcional EO-2 viene montada con un útil de premontaje integrado que garantiza que el anillo de retención corte de forma segura en la superficie del tubo sin dañar el sensible cono interior del cuerpo del racor. Esto reduce notablemente el peligro de escape del tubo, incluso cuando se emplea tubo de acero inoxidable.
- **Repetibilidad fiable** – Cuando se usan máquinas EOMAT para un premontaje económico, los útiles de premontaje no se desgastan ya que sólo están en contacto con la junta de goma. Esto evita fugas y el escape peligroso que se puede producir cuando los racores de mordida tradicionales se instalan usando útiles de premontaje desgastados.
- **Montaje final** – Desde la posición apretada a llave de la unión EO-2 premontada, un pequeño giro de la llave (aprox. de 1/6 a 1/4 de vuelta) produce un rápido aumento hasta el par requerido. Los racores EO-2 tienen un sólido “tope alcanzado” y una excelente resistencia al sobreapriete.
- **Inspección visible** – No hay dudas acerca de si una tuerca funcional EO-2 ha sido premontada correctamente o no. La inspección es tan sencilla como comprobar si la abertura entre el anillo de retención y el anillo de estanqueidad está completamente cerrada. No es necesario desmontar el extremo del tubo del racor para inspeccionar la mordida.
- **Sin escapes fantasmas** – La lubricación no es obligatoria para el montaje de los racores EO-2 de acero. El operario de la máquina no sentirá molestias debido a la salida de fluido por el racor una vez que se haya calentado el sistema hidráulico.
- **Reutilización/Montaje repetitivo** – Los racores EO-2 se pueden desmontar y volver a montar muchas veces. No se produce desgaste ni ensanchamiento del vulnerable cono interior. Las juntas dañadas se pueden cambiar fácilmente. Todas las juntas DOZ de repuesto están marcadas por código de tamaño (por ejemplo: 12-L).
- **Mantenimiento “in situ”** – Para el mantenimiento y sustitución de los racores EO-2 es suficiente con un juego de llaves. Se pueden añadir componentes adicionales, como tomas de presión (GMA), válvulas de bola (KH) o Tes, a un conjunto existente en cuestión de minutos.
- **Intercambiabilidad** – La tuerca funcional EO-2 se puede usar para la extensa gama de más de 50 configuraciones en 25 tamaños de racores estándar EO de las series LL, L y S. El cambio de anillo progresivo o punta para soldar es fácil por la sencillez de uso de las tuercas funcionales EO-2.
- **Fiabilidad** – Hay millones de racores EO-2 funcionando sin problemas en aplicaciones como: maquinaria móvil de construcción, máquinas-herramientas estacionarias, prensas hidráulicas, máquinas de moldeo por inyección de plásticos, construcción naval, exploración petrolífera, aplicaciones submarinas, ferrocarriles y equipo militar. En las tuberías EO-2 no se producen fugas.
- **Sin problemas** – Los racores de tipo de mordida normales son susceptibles de los errores de montaje típicos como: confusión del material y tamaño del anillo de mordida. Igualmente, el uso de herramientas de premontajes desgastadas puede producir fallo del racor. El diseño inteligente de EO-2 no permite que sucedan la mayor parte de estos errores, sin complicar el proceso de montaje.

Función de los racores

- **Popularidad** – Los racores EO-2 son tan fáciles de montar como los racores de mordida tradicionales, pero carecen de la mayoría de sus problemas típicos de montaje. Son apreciados por un creciente número de fabricantes

de equipos originales. Los racores EO-2 también son los favoritos de los usuarios que valoran la estanqueidad, la sencillez de mantenimiento y la disponibilidad global del sistema de mordida por anillo métrico con cierre elástico.

Tipo FM adecuado

	Tubo de acero	Tubo de acero inoxidable	Tubo de plástico
Cuerpo del racor de acero (EO-2)	FM...CF	FM...SSA	FM...CF
Cuerpo del racor de acero inoxidable (EO-2)	—	FM...71	FM...71



Los racores EO-2 se utilizan para aplicaciones de trabajos pesados, como maquinaria de construcción o maquinaria de inyección de plástico.

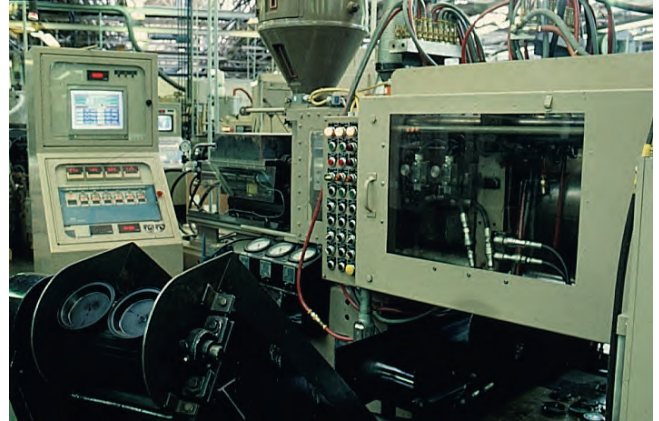

Todos los días, millones de racores EO-2 funcionan absolutamente sin problemas.

EO2-FORM

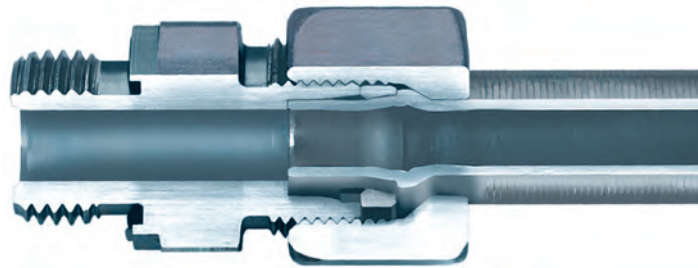

Introducción

EO2-FORM es la Generación de tubo formado para alta presión de la División High Pressure Connectors Europe. Al igual que EO-2, está diseñado para eliminar las fugas en todos los sistemas de fluidos mediante juntas elastoméricas.

La característica común de todas las conexiones EO2-FORM reside en los elementos de estanqueidad EO2) así como en el nuevo proceso de conformado en frío, que confiere una rigidez extrema y unos pares de apriete reducidos. Las juntas también están disponibles ahora en FKM para aplicaciones de temperaturas más elevadas o fluidos agresivos.

A través de EO2-FORM, la tecnología de estanqueidad elastomérica se puede usar incluso donde no está generalizado el uso de conectores de mordida, como prensas hidráulicas, grúas, montacargas o esclusas. Comparado con la soldadura por aportación o por capilaridad, el proceso EO2-FORM es más rápido y más sencillo. No precisa tratamiento especial del tubo, calentamiento ni sustancias químicas.

EO2-FORM está diseñado para tubo métrico y es totalmente intercambiable con la gama de productos Ermeto Original de acuerdo con ISO 8434-1 / DIN 2353. EO2-FORM está disponible en las series "L" y "S"

Función de EO2-FORM

Sistema EO-2/EO2-FORM

EO2-FORM no es producto independiente. Se ha diseñado como prolongación de la gama de productos del sistema EO-2. Todos los componentes de EO2-FORM, como



La máquina EO2-FORM F3

tuercas, juntas y cuerpos de racor proceden del programa EO-2. La única inversión necesaria es la máquina conformadora, que se amortiza rápidamente gracias a la reducción del tiempo de montaje y del esfuerzo. Las características de montaje de EO2-FORM también son similares a EO-2. Esto le permite al cliente usar ambos productos para sus tubos hidráulicos sin incrementar el stock ni confundir a los empleados del taller con nuevos componentes.

Junta elastomérica

Para EO2-FORM, se usa la misma junta "DOZ" que para EO-2. La junta elastomérica de alto volumen asegura una unión de tubo herméticamente sellada. Está situada entre el cono interior del cuerpo del racor y la superficie del tubo,

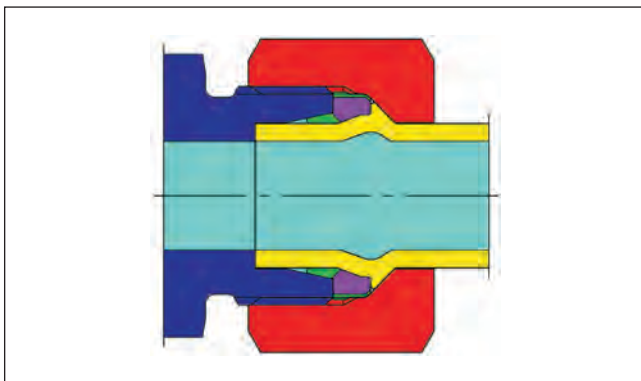

La nueva conexión EO2-FORM:
Extrema rigidez y bajos pares de apriete

El proceso EO2-FORM

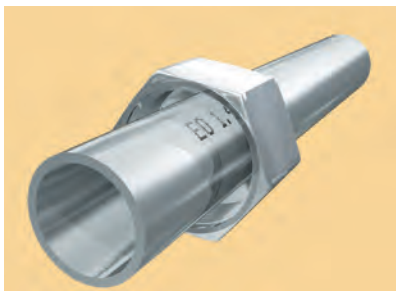

Se prepara el extremo del tubo y se equipa con la tuerca EO

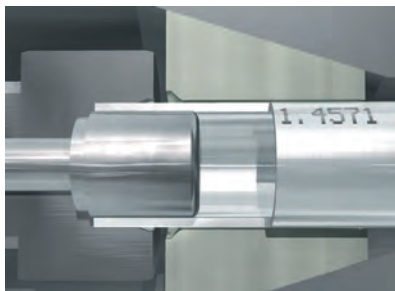

Se inserta el tubo en las herramientas hasta que toca firmemente el tope en el extremo



Después de comenzar el proceso, las mordazas sujetan el tubo y el punzón deconformado empieza a moverse hacia adelante



Mientras se mueve, el punzón forma continuamente la pared del tubo y comprime el material



La forma de la herramienta define el contorno externo de la pared del tubo formada



El contorno interior también se deforma ligeramente, pero permanece liso y sin restricciones para unas buenas características de flujo



Tan pronto como el punzón en movimiento toca las mordazas, el proceso de conformado ha finalizado

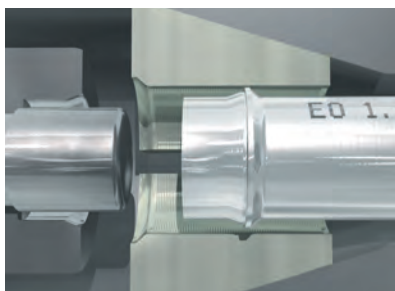

El extremo del tubo se libera y está listo para fijar la junta EO-2



La instalación se hace en el cuerpo del racor

bloqueando así la única trayectoria de fuga posible. Debido a su gran sección transversal, la junta compensa eficazmente todas las tolerancias de fabricación entre el tubo y el cono del racor.

El efecto de estanqueidad está reforzado por la presión, lo cual hace que el racor EO2-FORM sea ideal para aplicaciones de alta presión. La compresión estática también elimina la entrada de aire en el sistema de fluido en condiciones de vacío. Los racores EO2-FORM sellados elastoméricamente no precisan reapriete incluso en aplicaciones de trabajo pesado. La extrusión de la junta se evita mediante un alojamiento adecuado sin huecos ni zonas de volumen muerto. El labio de estanqueidad está vulcanizado a un anillo de apoyo metálico.

Tubo formado en frío

El conformado en frío del tubo se realiza con la máquina EO2-FORM. El funcionamiento de la máquina y la configura-

ción de útiles están optimizados para unos tiempos de ciclo cortos, haciendo que el proceso resulte más fácil y rápido. El tubo se conecta cuando se fija la junta y se aprieta la tuerca.

El área de contacto de trabajo de la conexión EO2-FORM es la superficie delantera plana del anillo de apoyo metálico, que está fabricado de acero de alta resistencia sometido a tratamiento térmico. Esto proporciona una resistencia mecánica superior sin asentamiento, aflojamiento ni necesidad de reapriete.

Características y ventajas del sistema de racor EO2-FORM

- **Solución de sistema** – No es necesario comprar ni almacenar ningún componente adicional aparte de la existente gama de productos EO-2. Las características de montaje de EO-2 FORM también son similares a EO-2.

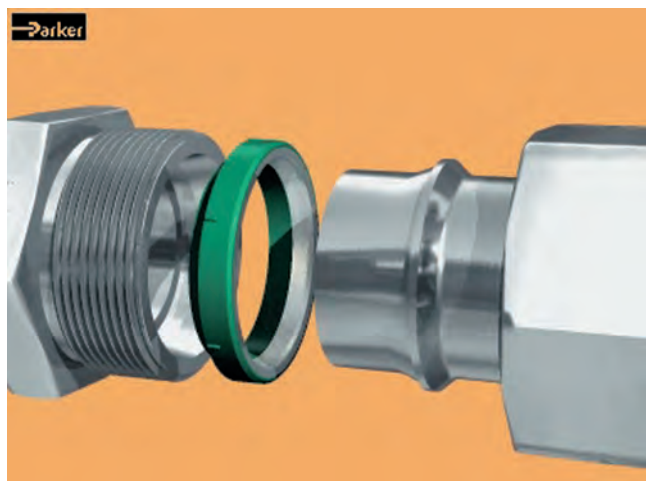

Antes de apretar la tuerca

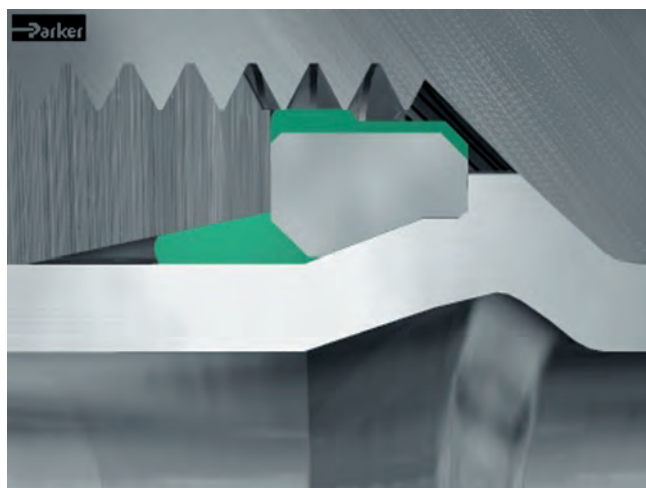

Después de apretar la tuerca

- **Capacidad de estanqueidad** – La junta elastomérica de alto volumen forma el elemento de obturación principal, asegurando así la ausencia de fugas. Incluso los fluidos de baja viscosidad, como el agua o el gas, sellan herméticamente. De este modo, los sistemas hidráulicos no “rezuman” a través de los racores.
 - **Sin escapes fantasmas** – La lubricación no es obligatoria en el montaje de las puntas para soldar EO de acero. El operario de la máquina no sentirá molestias debido a la salida de fluido por el racor una vez que se haya calentado el sistema hidráulico.
 - **Universal** – La máquina EO2-FORM puede conformar en frío todos los tubos de acero normales que se utilizan en los sistemas hidráulicos (el proceso de EO2-FORM también permite usar acero inoxidable y materiales exóticos como CuNiFe; por favor solicite el catálogo separado). Las herramientas EO2-FORM cubren tubo métrico de 6 a 42 mm Δ exterior. También se puede conformar tubo delgado, con un grosor de pared de 1 mm.
 - **Resistencia a la vibración** – El nuevo proceso de EO2-FORM consigue una transformación estructural lisa de la pared del tubo, permitiendo una excelente resistencia a la vibración.
 - **Larga duración** – La junta elastomérica no precisa ningún reapriete incluso después de años de funcionamiento en condiciones extremas.
 - **Eficiencia** – Comparado con la soldadura por aportación o por capilaridad, EO2-FORM precisa mucho menos tiempo. No se necesita ninguna preparación ni acabado especial del tubo. El conformado utiliza sólo una fracción de la energía necesaria para la soldadura por aportación o por capilaridad.
 - **Calidad** – La fijación del tubo y el herramental están totalmente automatizados. De este modo, se consigue una calidad alta y constante sin ajuste manual.
 - **Reducción del ruido** – Comparado con otros métodos de conformado, el proceso EO2-FORM produce un contorno interior liso del tubo que no permite la acumulación de aire, suciedad u otras fuentes de problemas. Así se consigue menos caída de presión, calor y ruido.
 - **Reutilizables** – Las conexiones EO2-FORM se pueden desmontar y volver a montar numerosas veces. No se produce desgaste ni ensanchamiento del vulnerable cono interior del racor.
 - **Homologados** – Tanto los racores de tubo para alta presión EO-2 como el proceso EO2-FORM han sido homologados por organizaciones independientes como Germanischer Lloyd y Det Norske Veritas (DNV).
 - **Pequeños radios de curvado** – El compacto dispositivo de fijación y las mordazas especiales son adecuados para formar extremos de tubos cortos.
 - **Limpio** – El proceso EO2-FORM es seguro y respetuoso con el medio ambiente. Al no utilizarse calor, no existe riesgo de productos químicos o vapores.
- **Concepto flexible** – La familia de productos EO-2 y EO2-FORM permite utilizar el producto óptimo dentro de un sistema hidráulico complejo o en una planta de fabricación completa. EO2-FORM se puede usar para aplicaciones de trabajo pesado, como prensas; EO-2 es ideal para tubos hidráulicos y neumáticos en general. Esto permite el máximo rendimiento de la totalidad del sistema con un coste mínimo de componentes, montaje y stock.
 - **Sin riesgos** – La tecnología EO2-FORM está basada en la tecnología contrastada EO-2. Todos los componentes y la tecnología de montaje están homologados. El cliente no tiene que ensayar un nuevo sistema.
 - **Rendimiento a alta presión** – La utilización de materiales incluso de mejor calidad, unido al proceso de cada componente, permite usar EO2-FORM en aplicaciones de hasta 800 bar (serie S) y 500 bar (serie L). EO2-FORM supera considerablemente los requisitos de DIN/ISO y garantiza un factor de diseño 4x. Gracias a los mayores niveles de presión, ahora se pueden usar los racores menos caros de la serie “L” en lugar de la serie “S” más pesada, lo cual también representa una ventaja en espacios limitados o reducidos.

Punta para soldar EO

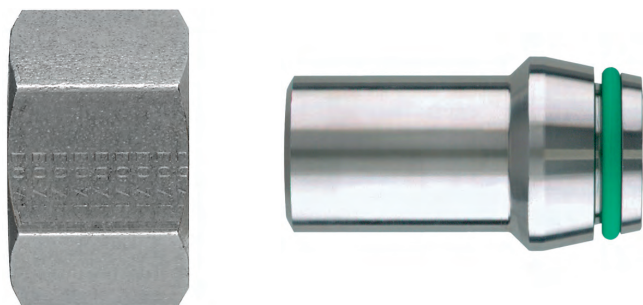

En las puntas para soldar EO, una junta tórica garantiza la estanqueidad.

Función de la punta para soldar EO

La extensa gama de racores EO permite efectuar conexiones soldadas de tubo. Por lo cual, la punta de soldar EO se ha de soldar al extremo del tubo.

Usando la tuerca EO estándar, esta punta para soldar se puede conectar a la unión de cualquier racor EO.

Las puntas para soldar EO están disponibles para los tubos de las series L y S de 6-38/42 mm de diámetro. La amplia gama de racores para soldar, incluyendo reducciones y codos, cubre la mayoría de las aplicaciones.

La utilización de puntas para soldar EO permite sistemas de tubería desmontable basados en conexiones soldadas rígidas.

Características y ventajas de la punta para soldar EO

Las puntas para soldar EO incorporan la mayoría de las ventajas del atractivo programa de racores EO. Las ventajas específicas del programa de puntas para soldar EO son:

- **Tubo de baja calidad** – A diferencia de los racores de mordida o abocardados, las tolerancias de dimensiones y la superficie rugosa del tubo no son muy críticas. Por lo tanto, las puntas para soldar son adecuadas para países donde sólo se dispone de tubos de baja calidad.
- **Capacidad de estanqueidad** – Una junta elastomérica forma el elemento de obturación principal, asegurando así la ausencia de fugas. Incluso los fluidos de baja viscosidad, como el agua o el gas, sellan herméticamente. De este modo, los sistemas hidráulicos no “rezuman” a través de los racores.

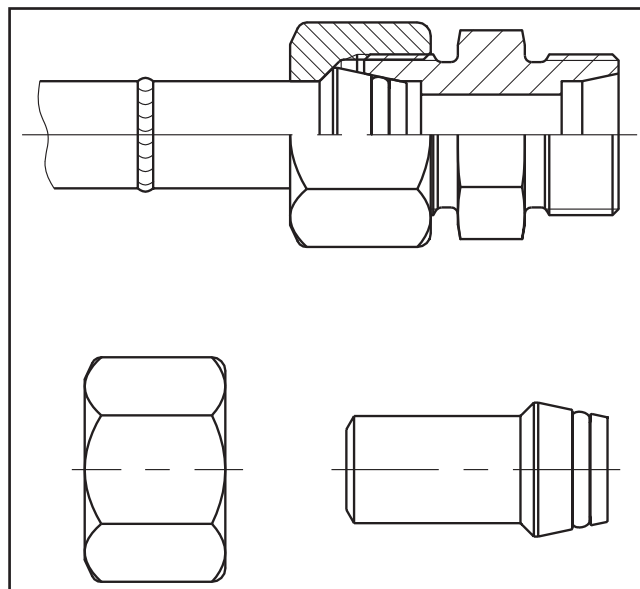

Las puntas para soldar EO se adaptan a todos los racores de la amplia gama EO.

- **Duración** – La junta tórica se monta con una alta compresión inicial. No requiere ningún reapriete incluso después de años de funcionamiento en condiciones de trabajo extremas.
- **A prueba de fallos** – A diferencia de los racores de mordida, existe poco peligro de escape del tubo si el racor no está adecuadamente apretado. Una unión floja muestra unas fugas excesivas antes de la rotura total.
- **Reutilización / Montaje repetitivo** – Las puntas para soldar EO se pueden desmontar y volver a montar muchas veces. No se produce desgaste ni ensanchamiento del vulnerable cono interior. Las juntas dañadas se pueden cambiar fácilmente.
- **Borde liso** – En condiciones de trabajo extremas, es muy probable que las puntas para soldar se rajen en el paso dimensional justo debajo de la tuerca. En un proceso adicional de laminado, se suaviza este borde crítico para obtener mayor resistencia a la vibración.
- **Sin tensiones** – Mediante la soldadura se pueden compensar pequeñas desviaciones en el corte o la curvatura del tubo. No es probable que la tubería sin tensiones se rompa incluso en condiciones de trabajo extremas.
- **Proceso de soldadura** – Las puntas para soldar EO están diseñadas para usar con la mayoría de los métodos de soldadura más habituales.

Introducción a O-Lok®



El racor O-Lok® fue desarrollado por la División de Racores para Tubo Parker de EE.UU. a principios de la década de 1980. Este producto ha demostrado ser extremadamente eficaz para eliminar las fugas en los actuales sistemas hidráulicos de mayores presiones.

El O-Lok® es un racor de tipo ORFS compuesto por una tuerca, un cuerpo, una junta tórica y una férula. Los racores Parker O-Lok® vienen de serie con una junta trapezoidal "Trap-Seal". Tal como se muestra en la Fig. 1, el tubo se embrida a 90° usando el sistema Parflange® (o se puede soldar por capilaridad a una férula de tipo soldable). Cuando se monta el racor, éste comprime una junta elastomérica en la ranura mecanizada a precisión en el cuerpo del racor para formar una conexión estanca.

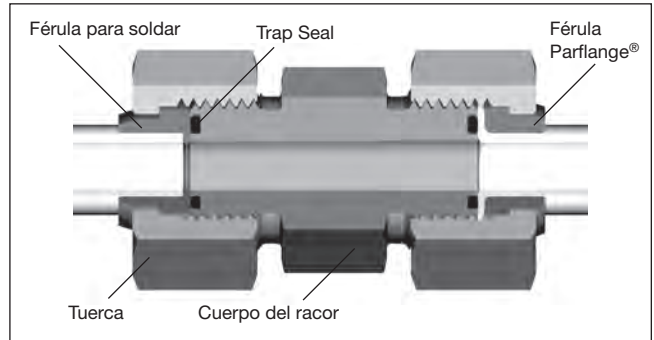
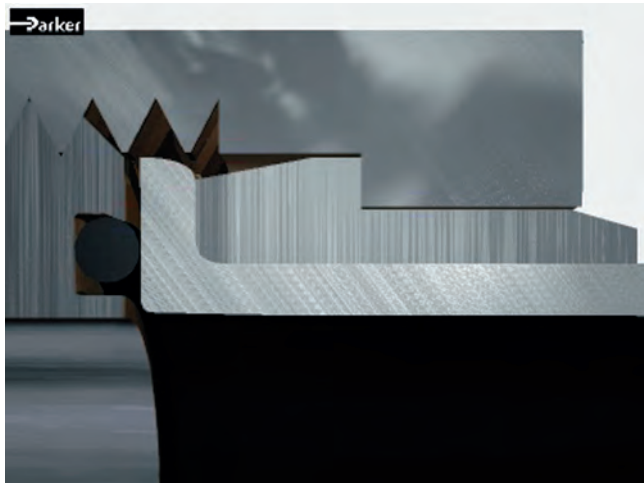

Fig. 1 - Vista seccionada de la unión O-Lok® con conjuntos soldados (LHS) y embridados

Los racores O-Lok® son adecuados para un gran rango de espesor de pared de tubo y también se pueden adaptar fácilmente a tubos y conexiones de manguera métricos o en pulgadas.



Antes de apretar la tuerca



Se pueden instalar juntas tóricas estándar en lugar de "Trap Seals"

Evolución de O-Lok®

Durante los últimos veinte años de experiencia en el suministro de O-Lok® a los principales clientes OEM, hemos escuchado las necesidades de los clientes y se ha perfeccionado tanto el diseño como el material para conseguir la combinación óptima de rendimiento y larga vida útil sin problemas. Las extensas pruebas realizadas han demostrado que los racores O-Lok® se pueden llevar a mayores niveles de rendimiento.

O-Lok®

El sistema de racor O-Lok® se caracteriza por las palabras 'Durabilidad' y 'Comportamiento estanco'.

- **Plus de presión** – Incremento de la presión nominal de los racores de mayor tamaño
 - 20 de 280 a 420 bar*
 - 24 de 280 a 350 bar*

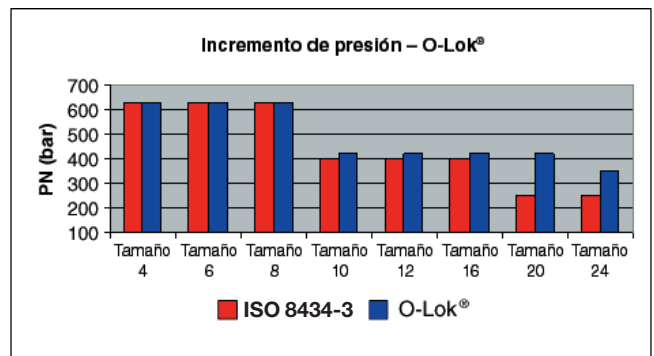

*Para las presiones nominales detalladas, vea el capítulo C.

Función de los racores



- **Plus de asiento abocardado** – Un desarrollo del sistema Parflange®, el asiento abocardado permite una conexión del extremo del tubo conformado en frío para eliminar la necesidad de la costosa soldadura por capilaridad en la conexión manguera-tubo y tubo-tubo.
- **Alta resistencia a la corrosión** – ToughShield Plus ofrece una protección anticorrosión líder en la industria.
- **Plus de limpieza** – La contaminación es la mayor fuente de fallo prematuro de los componentes de los sistemas hidráulicos. Los racores Parker O-Lok® cumplen todos los requisitos, desde la factoría hasta el punto de uso, con la ventaja de un envase individual.
- **Plus CORG** – Todos los racores Parker O-Lok® están fabricados con ranuras para junta tórica cautiva de forma estándar. (Esta es una versión opcional en ISO 8434-3 y SAE J1453). Vea la fig. 2.
- **Plus de gama** – Parker ofrece la gama más amplia de la industria de materiales estándar, combinaciones de juntas, estilos y tamaños. Sólo Parker tiene todo esto.

Introducción a las Soluciones ACE

Las soluciones ACE (Advanced Connection Enhancements) representan unas mejoras de los racores que superan cualquier expectativa. Fruto de las experiencias y sugerencias de los clientes, estas soluciones son sencillamente respuestas técnicas a los problemas del mundo real.

Trap Seal

La junta Trap-Seal de los racores O-Lok® elimina cualquier posibilidad de que se desplace de su posición durante el proceso de montaje, reduciendo así los costes de garantía y el descontento del cliente final. Las juntas tóricas estándar pueden quedar desalojadas de forma inadvertida, dando lugar a fugas inexplicables una vez que la máquina se ha entregado al usuario final. Esta sencilla solución técnica (patente en tramitación) no exige ningún cambio en el método de montaje ni en los códigos de pedido y es exclusiva de Parker. Las juntas tóricas estándar existentes encajan en la ranura si es necesario realizar una sustitución en el campo.

Robustos racores orientables

Se han desarrollado y probado unas robustas conexiones orientables para evitar las fugas ocasionadas por procedimientos de montaje incorrectos. La geometría de la junta se ha rediseñado para impedir que la arandela de apoyo se dañe o deforme si el racor se aprieta en exceso al roscarlo en la lumbrera. La nueva contratuerca robusta elimina la posibilidad de que se produzcan daños por un apriete excesivo. Está disponible para todos los tipos de rosca cilíndrica – UNF, Métrica y BSPP. El diseño es tan simple que no ha sido necesario modificar las instrucciones de montaje. Patente en tramitación.

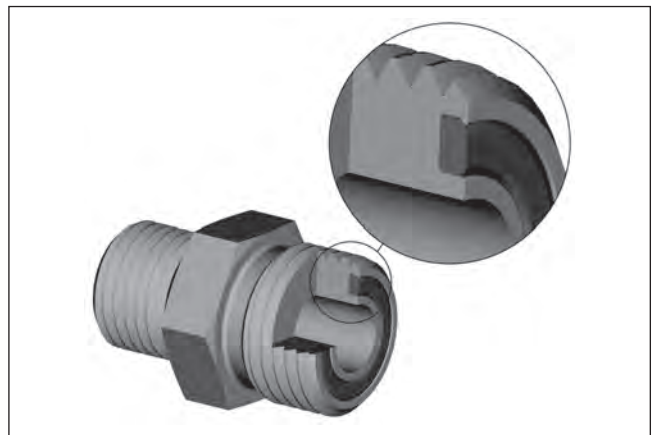

Fig. 1 – Vista seccionada de la ranura para junta tórica cautiva (CORG)

ToughShield Plus

El recubrimiento ToughShield Plus ofrece una protección anticorrosión más duradera, con un mantenimiento menos frecuente y más sencillo para el usuario final, una mayor vida útil de los componentes, y mayor resistencia a la migración del óxido a los componentes adyacentes.

Aplicaciones

En el desarrollo original del racor O-Lok® influyó mucho la necesidad de satisfacer los requisitos de las compañías internacionales de equipos móviles, minería, movimiento de tierras, maquinaria agrícola y otros equipos pesados. Hoy en día, O-Lok® se está convirtiendo en un racor hidráulico industrial estándar para equipos robustos montados sobre orugas o ruedas. En estos campos de aplicación, los equipos están sometidos a uno de los niveles de uso más altos, a veces las veinticuatro horas del día, en ambientes severos y con temperaturas y esfuerzos mecánicos extremos. El diseño simple pero eficaz de la conexión O-Lok®, utilizado con la tecnología de preparación de tubos Parflange®, es sinónimo de rendimiento garantizado sean cuales sean las condiciones físicas.

El montaje sencillo aplicando un par bajo, tubo sin uniones que pueda fallar, el tamaño máximo de tubo de 2 1/2" 50 mm, y la sencillez de uso con tubo métrico o en pulgadas también contribuyen a que O-Lok® resulte muy adecuado para aplicaciones hidráulicas generales en prensas hidráulicas, equipos de moldeado por inyección, construcción de barcos, máquinas herramientas y otros campos. De hecho, en cualquier parte donde se necesite una conexión de tubo o manguera estanca y de calidad.



Función de los racores O-Lok®

El racor O-Lok® consta de cuatro componentes principales: un cuerpo, una férula, una junta elastomérica trapezoidal y una tuerca.

El cuerpo del racor O-Lok®

Hay más de 40 configuraciones de cuerpo distintas entre las que elegir para una aplicación específica. La cara del cuerpo posee una ranura que aloja una junta de alta dureza que la mantiene cautiva durante la instalación. Además, todas las formas de los racores O-Lok® están forjadas para añadir mayor resistencia y duración.

Los racores rectos se fabrican a partir de barras estiradas en frío. El proceso de estirado en frío asegura unas tolerancias de dimensiones constantes, mayor resistencia y un acabado superficial uniforme.

Ranura CORG

Los racores O-Lok® se fabrican con ranura para junta tórica cautiva (CORG) que evita que la junta se caiga antes del montaje final. Las normas internacionales para racores ORFS contienen dos versiones de ranura para junta. El diseño original tenía lados rectos y, en determinadas condiciones de tolerancia entre la junta y la ranura, la primera podía quedar desalojada. Como mejora adicional del racor O-Lok®, Parker introdujo la ranura CORG en la producción estándar de todas sus plantas en 1998.

Junta elastomérica

Gracias al diseño del sistema, la compresión del Trap-Seal ofrece unas excelentes características de estanqueidad, desde las condiciones de baja presión y baja temperatura que se dan en invierno cuando la máquina permanece almacenada, hasta los ciclos de máxima presión y alta temperatura. Las juntas Trap-Seal están fabricadas del mismo compuesto NBR de alta calidad que las juntas tóricas sustituidas en 2006.

La tuerca de racor O-Lok®

Las tuercas más pequeñas de los racores O-Lok® se conforman en frío para proporcionar una estructura de grano más densa, con un componente mucho más resistente como resultado. Las tuercas de mayor tamaño se fabrican forjándolas en caliente a partir de trozos de acero.

La férula O-Lok® Parflange®

El método preferido para hacer una conexión de tubo O-Lok® consiste en usar el proceso Parker Parflange® para crear una brida de 90° en el extremo del tubo. Se utiliza una férula para soportar la brida y el tubo, proporcionando además el resalte de contacto para la tuerca. Después del proceso Parflange®, la férula se fija permanentemente al extremo del tubo, reforzando la unión.

La conexión O-Lok® empleando el método Parflange® se puede hacer con tubo métrico o en pulgadas seleccionando las férulas y útiles apropiados.

Las férulas Parflange® de Parker se fabrican con unas tolerancias y una geometría precisas para trabajar con la máquina y los útiles Parflange®, produciendo una conexión robusta y reforzada del extremo del tubo. Si no se utilizan los componentes correctos, se podría producir un fallo prematuro de la unión en la aplicación final.

La férula para soldar O-Lok®

La férula para soldar proporciona la superficie de acoplamiento entre el tubo y el cuerpo del racor. En segundo lugar, la férula se suelda al tubo con plata. La soldadura proporciona la fuerza de sujeción así como un método para sellar la unión. También tiene un resalte de contacto plano y liso para la tuerca que permite conectar el tubo al cuerpo del racor.

Las férulas para soldar O-Lok® se fabrican con unas dimensiones muy precisas. Son necesarias unas tolerancias muy ajustadas para impedir que la tuerca se agarrote durante el apriete, proporcionar una superficie de estanqueidad plana y lisa contra la junta, y dar la holgura apropiada para la soldadura con plata al tubo.

La conexión O-Lok® se puede hacer con tubo métrico o en pulgadas seleccionando la férula de soldar apropiada.

Las férulas para soldar reductoras O-Lok®

Las férulas para soldar O-Lok® se fabrican tanto en tamaños correspondientes como en reductores. Las férulas reductoras permiten adaptar con facilidad un racor de asiento plano de mayor tamaño a una conexión de tubo más pequeña.

Función del racor O-Lok®

El cuerpo del racor O-Lok® contiene una junta de alta dureza que se mantiene cautiva en una ranura mecanizada con precisión. A medida que la tuerca se aprieta en el cuerpo del racor, la junta se comprime entre el cuerpo y la cara plana de la brida del tubo o la férula de soldar para formar una unión estanca.

Cuando las dos caras hacen contacto, el apriete adicional de la tuerca produce un aumento pronunciado del par de apriete. El montaje se completa con un tirón seco de la llave en este punto, al par de apriete recomendado.

El pronunciado aumento del par produce una "sensación sólida" en el montaje, y reduce al mínimo la posibilidad de sobreapriete.

Como las superficies de estanqueidad son planas y perpendiculares a las fuerzas de montaje, permanecen prácticamente sin distorsión durante la instalación, permitiendo que los racores O-Lok® se puedan montar de forma prácticamente ilimitada. La junta se debe inspeccionar en cada desmontaje y sustituir cuando sea necesario.

Función de los racores

El proceso de abocardado orbital Parflange®

El proceso Parflange®

Con el proceso Parflange®, la fijación entre tubo y férula se consigue mecánicamente durante un proceso de conformado orbital en frío con una máquina Parflange®. El proceso abocarda progresivamente el tubo y después lo embriada. La acción de reposo final del ciclo asegura que la superficie de estanqueidad producida sea lisa y plana, eliminando también los efectos de recuperación elástica en el material. Esta brida proporciona tanto la fuerza de sujeción como la superficie de estanqueidad (eliminando la unión soldada, y por tanto, la trayectoria potencial de fugas propia de la férula soldada). El único punto de estanqueidad está entre el cuerpo del racor y la cara de la brida del tubo mediante la junta elastomérica de alta dureza. Las juntas Trap-Seal se instalan ahora de serie en los racores Parker O-Lok®.

El proceso es muy rápido y requiere muy poca limpieza antes y después del embriado. De este modo, el proceso mejora la integridad de la unión y reduce el coste.



Parflange® 1025

Parflange® utiliza un proceso orbital de conformado en frío para producir en el extremo del tubo una superficie de estanqueidad plana, lisa, soportada rígidamente a 90°.

El proceso Parflange® cumple con los requisitos de conformado mecánico de tubos establecidos en la norma SAE J1453, y ha sido especificado tras rigurosas pruebas realizadas por la mayoría de los principales fabricantes de equipos móviles.



Parflange® 50 mejorada – Más fácil de usar y más fiable

El embriado con Parflange® elimina la necesidad de soldadura por aportación o por capilaridad de la férula al extremo del tubo.

Máquina de producción en serie Parflange® 50

La generación 50 de la exitosa máquina Parflange® incorpora las sugerencias de los profesionales en manipulación de tubos de todo el mundo. Se han mejorado todos los aspectos relacionados con la ergonomía, los controles, la electrónica y el mantenimiento, pero el corazón del proceso – la cabeza de conformado orbital Parflange® permanece igual. Del mismo modo, los útiles existentes se pueden usar con la nueva máquina, lo cual permite una actualización sin problemas de la generación 1040 a 50. Para los detalles completos, por favor vea el capítulo H.

Ventajas de Parflange® sobre la soldadura por aportación o por capilaridad

- **Flexibilidad** – Los lotes pequeños resultan económicos gracias al cambio rápido de herramienta y la fácil preparación, reduciendo el trabajo en curso y los costes de inventario.

Función de los racores



Útiles Parflange®

- **Rapidez** – De 9 a 12 veces más rápido que la soldadura por inducción comparable.
- **Preparación sencilla del tubo** – El proceso Parflange® no requiere ninguna limpieza especial previa ni posterior al embridado del tubo y de la férula. El proceso es simple y la máquina exige un mínimo entrenamiento para su manejo.
- **Seguridad** – A diferencia de la soldadura por capilaridad, el proceso Parflange® no requiere ningún fundente, aleación de cobre o plata, limpiador ni inhibidor de corrosión. El único aditivo asociado con Parflange® es un lubricante ecológico aplicado al punzón de embridar.

El proceso Parflange®



Para O-Lok®, la férula se coloca primero en las mordazas



Se inserta el tubo en las herramientas hasta que toca firmemente el tope en el extremo



Después de comenzar el proceso, las mordazas sujetan el tubo y el punzón de embridar inicia el movimiento orbital y la carrera hacia delante



Mientras se mueve, el punzón delantero expande la pared del tubo desde el interior



Tan pronto como la superficie de trabajo plana del punzón hace contacto con el extremo del tubo, comienza el proceso de embridado



La superficie frontal se lamina y comprime continuamente. Desde el interior, la superficie del tubo se expande ligeramente para fijar la férula



Tan pronto como se consigue el contorno de brida definido, cesa el movimiento orbital y se retira el punzón



El extremo del tubo se libera y se puede sacar de la máquina



La conexión está lista para el montaje

Función de los racores

- **Medioambiente** – El proceso Parflange® es ecológicamente limpio y seguro. No requiere llama ni ninguna forma de calentamiento. Además, no se producen emisiones de vapores peligrosos, como es normal con la soldadura.
- **Energía** – El proceso Parflange® usa sólo una fracción de la energía necesaria para la soldadura por aportación o por capilaridad.
- **Resistencia a la corrosión** – El proceso Parflange® acomoda el uso de componentes zincados o sin zincar (por ejemplo, tubo y férula). De este modo, se eliminan los elevados costes de zincar los conjuntos después de la fabricación usando un tubo ya zincado.
- **Excelente calidad de la superficie** – El proceso Parflange® elimina la trayectoria potencial de fugas en la unión soldada. El proceso Parflange® produce una superficie de estanqueidad bruñida, normalmente mucho más lisa que el requisito de rugosidad superficial Ra de 3.1 mm/125 micropulgadas de SAE J1453.

Los usuarios de Parflange® y de los racores O-Lok® disfrutan de todas las ventajas de estanqueidad, fiabilidad y ahorro de tiempo y dinero, sin los numerosos inconvenientes propios de la soldadura por aportación o por capilaridad.

Por lo tanto, Parker recomienda encarecidamente el proceso Parflange® para el montaje de conexiones Triple-Lok® y O-Lok®. Las máquinas Parflange® abarcan desde el modelo de sobremesa 1025 para uso flexible en taller hasta el Parflange® 50 para producción industrial económica.

Características y ventajas del proceso Parflange® para conexiones Triple-Lok®, O-Lok® y asiento abocardado

- **Capacidad de estanqueidad superior** – El proceso Parflange® consigue una superficie de estanqueidad de calidad y resistencia mecánica únicas.
- **Resistencia a la vibración superior** – A diferencia del abocardado convencional, el proceso Parflange® produce una conexión rígida de la férula O-Lok® en el extremo del tubo. Las conexiones Parflange®/O-Lok® funcionan mucho mejor en condiciones de esfuerzo de flexión inverso.
- **Fácil de usar** – No se necesita ninguna programación ni ajuste. Se consiguen siempre resultados de alta calidad sin ajuste manual.
- **Ahorro de costes** – Comparado con la soldadura por aportación o por capilaridad, el embridado orbital requiere mucho menos tiempo. No se necesita ninguna preparación ni acabado especial del tubo. El embridado utiliza sólo una fracción de la energía necesaria para soldar por capilaridad o por aportación. En resumen, el proceso Parflange® puede reducir los costes a la mitad en la fabricación en masa.
- **Limpio** – El proceso Parflange® es ambientalmente limpio y seguro. Como no se usa calor ni sustancias químicas, se evitan los peligros derivados del propio calor o de vapores.
- **Tubo zincado** – El proceso Parflange® permite usar tubo zincado. Se puede ahorrar el coste de limpieza, chapado o pintura posterior al proceso.
- **Concepto de proceso/producto** – Las máquinas Parflange® están diseñadas especialmente para las normas Triple-Lok® y O-Lok®. La máquina, herramientas y productos están ajustados con precisión para un rendimiento fiable.
- **Tecnología probada** – Desde hace más de 14 años, cientos de máquinas Parflange® están funcionando en talleres de todo el mundo.

Introducción a Triple-Lok®



El concepto de abocardar tubos para dotar a la conexión de estanqueidad y fuerza de sujeción es muy antiguo. Su origen se remonta a los primeros días del automóvil. Se desarrollaron diferentes tipos de conexiones abocardadas, incluyendo abocardados simples y dobles a 45°, abocardado invertido, abocardado a 30°, etc., para sistemas de refrigerante, combustible, frenos y lubricante de los antiguos automóviles.

Promovido por Parker Hannifin, el racor Triple-Lok® abocardado a 37° evolucionó como versión de mayor presión que las conexiones mencionadas. Se utilizó inicialmente para el desarrollo de sistemas hidráulicos para maquinaria agrícola y de movimiento de tierra, líneas de transferencia de automoción y otras máquinas herramientas.

A medida que creció la exportación de maquinaria tras la segunda Guerra Mundial, el racor Triple-Lok® ganó aceptación



Antes de apretar la tuerca

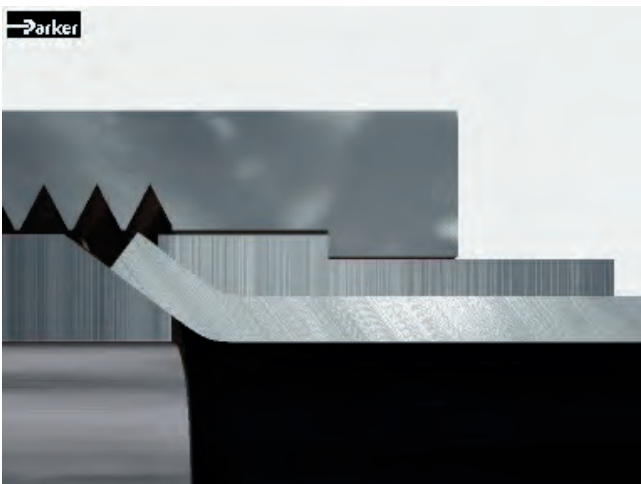

Después de apretar la tuerca

a nivel mundial. En la actualidad es el racor más utilizado del mundo. Posee homologaciones de una variedad de organizaciones técnicas y organismos de certificación nacionales e internacionales.

Su atractivo reside en su sencillez, diseño compacto, facilidad de montaje, fiabilidad (estanqueidad de punto único), amplia disponibilidad y aceptación. Resulta especialmente adecuado para tubos con espesor de pared bajo y medio. Las capacidades de Triple-Lok® oscilan de 500 bar para los tamaños más pequeños hasta 140 bar para el más grande de 2 pulgadas. En la actualidad se usa en prácticamente todas las aplicaciones que emplean energía de fluidos para control de movimiento.

Evolución de Triple-Lok®

A lo largo de los últimos setenta años, Parker ha suministrado más racores Triple-Lok® que ningún otro fabricante. Los ingenieros de Parker desarrollan una extraordinaria labor de asesoramiento tanto a clientes como a comités de normas internacionales sobre los racores abocardados a 37°. Esta experiencia, combinada con métodos de fabricación y materiales optimizados, se ha traducido en unas mejoras del rendimiento de los productos verificadas por extensas pruebas de laboratorio. La combinación de pruebas simples de rotura (con un factor de diseño 4x), impulso y vibración ha demostrado que los racores Parker Triple-Lok® pueden ser llevados a mayores niveles de rendimiento en piezas de menor y de mayor tamaño. Además, el nivel de protección contra la corrosión se ha mejorado un 100% debido al eficaz control del proceso.

Triple-Lok®

El racor Triple-Lok® se puede definir con la frase “un producto de rendimiento fiable”.

- **Plus de presión** – Se ha incrementado la presión nominal de los siguientes tamaños de racor

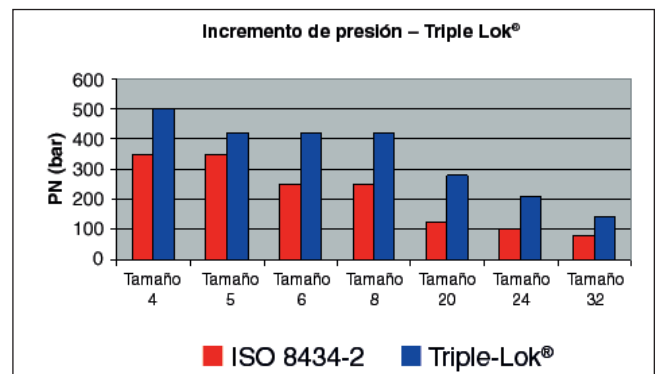

Función de los racores



Fig. C1 – Racor Triple-Lok® montado, vista de sección y sus componentes (cuerpo del racor con junta tórica, férula y tuerca).

Tamaño 4:	350 ISO 8434-2 (bar)	500 Triple-Lok® (bar)
Tamaño 5:	350 ISO 8434-2 (bar)	420 Triple-Lok® (bar)
Tamaño 6:	350 ISO 8434-2 (bar)	420 Triple-Lok® (bar)
Tamaño 8:	350 ISO 8434-2 (bar)	420 Triple-Lok® (bar)
Tamaño 20:	210 ISO 8434-2 (bar)	280 Triple-Lok® (bar)
Tamaño 24:	140 ISO 8434-2 (bar)	210 Triple-Lok® (bar)
Tamaño 32:	105 ISO 8434-2 (bar)	140 Triple-Lok® (bar)

- **Alta resistencia a la corrosión** – ToughShield Plus ofrece una protección anticorrosión líder en la industria.
- **Plus de limpieza** – La contaminación es la mayor fuente de fallo prematuro de los componentes de los sistemas hidráulicos. Los racores Triple-Lok® cumplen todos los requisitos, desde la factoría hasta el punto de uso – con la ventaja de un envase individual.
- **Plus de gama** – Parker ofrece la gama más amplia de materiales estándar, combinaciones de juntas, estilos y tamaños de la industria. Sólo Parker tiene todo esto.

Todo ello contribuye a una combinación única de rendimiento y sencillez para el cliente.

Introducción a las Soluciones ACE

Las soluciones ACE (Advanced Connection Enhancements) representan unas mejoras de los racores que superan cualquier expectativa. Fruto de las experiencias y sugerencias de los clientes, estas soluciones son sencillamente respuestas técnicas a los problemas del mundo real.

- **Robustos racores orientables**

Se han desarrollado y probado unas robustas conexiones orientables para evitar las fugas ocasionadas por procedimientos de montaje incorrectos. La geometría de la junta se ha rediseñado para impedir que la arandela de apoyo se dañe o deforme si el racor se aprieta en exceso al roscarlo en la lumbrera. La nueva contratuerca robusta elimina la posibilidad de que se produzcan daños por un apriete excesivo. Está disponible para todos los tipos de rosca cilíndrica –

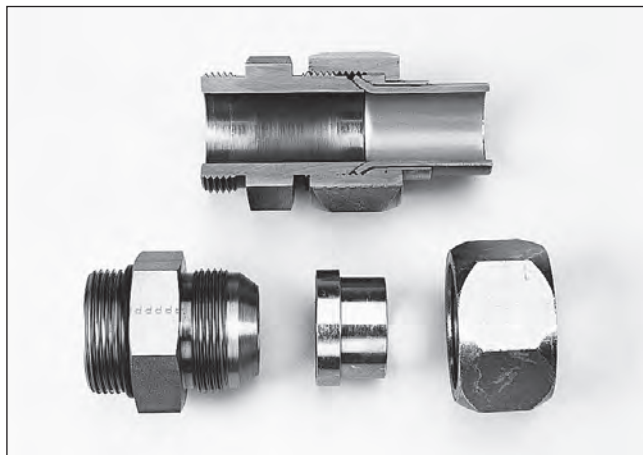

Fig. C2

UNF, Métrica y BSPP. El diseño es tan simple que no ha sido necesario modificar las instrucciones de montaje. Patente en tramitación.

- **ToughShield Plus**

El recubrimiento ToughShield Plus ofrece una protección anticorrosión más duradera, con un mantenimiento menos frecuente y más sencillo para el usuario final, una mayor vida útil de los componentes, y mayor resistencia a la migración del óxido a los componentes adyacentes.

- **Conexiones hembras giratorias con doble asiento**

Adelantándose una vez más a todos, Parker cambiará todos los racores con hembra giratoria por el diseño exclusivo de doble asiento. Esto hará que las conexiones sean incluso más eficaces mejorando la fiabilidad en condiciones de presión dinámica, haciendo que el punto de contacto entre los conos sea más estable y facilitando una conexión hermética cuando se dañe el cono de obturación. Además, aumentará la presión nominal de algunas de las conexiones sin necesidad de usar materiales más pesados o más resistentes. Otra novedad técnica de Parker. No hay cambios en los procedimientos de montaje ni en las referencias de pedido. Los clientes no necesitan hacer nada para comenzar a recibir un producto superior.

Aplicaciones

Debido a su larga historia y la fuerte influencia de la industria americana en todo el mundo, los racores Triple-Lok® diseñados según la norma original americana SAE se encuentran en casi todas las ramas de la hidráulica, desde camiones de basura a construcción de barcos. Su presencia es particularmente importante en las ramas de la hidráulica móvil donde se emplean sistemas de presión media. El sistema de racor Triple-Lok® es aplicable especialmente en aquellos casos donde se preparan grandes volúmenes de tubos y se puede emplear un equipo de abocardado eficaz. No obstante, se pueden realizar reparaciones de campo con herramientas manuales cuando sea necesario.

Función de los racores Triple-Lok®

El diseño del racor Triple-Lok® es muy simple. Utiliza una parte que se abocarda fácilmente en el extremo del tubo para sellar y contener el fluido bajo una elevada presión. El racor consta de tres piezas: cuerpo, férula y tuerca. El extremo del tubo está abocardado a 37 grados y se sujeta entre el cono del racor (asiento) y la férula (soporte) con la tuerca como se muestra en la Fig. C1, proporcionando una estanqueidad muy eficaz de punto único entre el cono del racor y la zona abocardada del tubo.

La férula de soporte tiene diversas funciones:

- Proporciona una superficie de sujeción contra el extremo de la zona abocardada del tubo y una superficie de apoyo para la tuerca. Esto minimiza el torcimiento del tubo durante el montaje.
- Proporciona soporte a la zona abocardada del tubo. La férula ayuda a resistir esta expansión, permitiendo que el racor sea apretado adecuadamente.
- Esto hace que el racor sea adaptable tanto a tubo con diámetro exterior métrico como en pulgadas cambiando simplemente la férula. Gracias a esta característica, los racores Triple-Lok® han sido aceptados en todo el mundo.

El diseño Triple-Lok® también es muy eficiente. Tiene la zona de estanqueidad más pequeña de todos los diseños de racor. La zona de estanqueidad sólo es ligeramente mayor que el área de circulación del fluido. La pequeña zona de estanqueidad permite una gran compacidad y un bajo par de apriete en comparación con la fuerza de sujeción de la unión.

El diseño fue normalizado inicialmente como J.I.C. (Consejo Industrial Conjunto) y posteriormente adoptado por la S.A.E. (Sociedad de Ingenieros de Automoción) e I.S.O. (Organización Internacional de Normalización) para asegurar la plena intercambiabilidad dimensional entre los diversos fabricantes.

Aunque muchos fabricantes cumplen la misma norma de dimensiones, existen diferencias significativas en el rendimiento de los racores debido a la variedad de métodos de fabricación y normas de calidad utilizados.

Los componentes de los racores Triple-Lok® se fabrican con los mejores métodos de producción y equipos de avanzada tecnología para asegurar la integridad de la construcción, una gran resistencia, una larga vida de servicio y una alta calidad.

El cuerpo de Triple-Lok® – Los cuerpos rectos se fabrican de barras estiradas en frío o de construcción conformada en frío. Todas las formas son de construcción forjada de una sola pieza, eliminando las trayectorias potenciales de fugas de las construcciones de múltiples componentes, como en

las formas soldadas. Las formas forjadas de acero de Triple-Lok® también tienen mayor dureza, para una elevada capacidad de presión y minimizar la deformación del cono (típico de tamaños -10 e inferiores) en caso de montajes repetidos. Esto representa una ventaja respecto de las piezas de construcción soldada, que suelen tener una menor dureza y por tanto mucha más deformación del cono.

La férula Triple-Lok® – Las férulas de soporte del racor Triple-Lok® están conformadas en frío y tratadas térmicamente para obtener una combinación óptima de resistencia y ductilidad. El estampado en frío también elimina los problemas de pliegues, aristas vivas, etc., propio de las férulas mecanizadas de barras.

La tuerca Triple-Lok® – Las tuercas para todos los tamaños, excepto los tres más grandes (-20, -24 y -32) están estampadas en frío. El estampado en frío incrementa la resistencia del material y sus propiedades de fatiga, proporcionando una mayor vida útil de las tuercas. Las tuercas de mayor tamaño que no están sometidas a tantos esfuerzos, se forjan en caliente.

Función de estanqueidad de los racores Triple-Lok®

Como se aprecia en la Fig. C2, el apriete de la tuerca fija la zona abocardada del tubo contra el cono del cuerpo, produciendo una unión hermética. Esta fijación en el cono de 37° proporciona una medida de elasticidad de la unión, contribuyendo a que no se afloje con la vibración. La fuerza de sujeción produce una carga radial (F_R) que tiende a deformar el cono del racor hacia dentro. La resistencia del cono a la deformación elástica proporciona una precarga constante (similar a una arandela elástica) manteniéndolo apretado.

La fuerza de sujeción proporcionada por la tuerca resiste la fuerza antagonista del fluido a presión. La unión permanece hermética mientras la fuerza de sujeción sea mayor que la carga de presión antagonista. Los racores Triple-Lok® correctamente montados con el tubo apropiado sellarán constantemente bajo presión hasta que el tubo reviente.

La estanqueidad en los racores Triple-Lok® tiene lugar entre dos superficies metálicas lisas, el cono del racor y dentro de la zona abocardada del tubo. Por lo tanto, las superficies de estanqueidad tienen que ser redondas y lisas, sin rasguños, mellas, marcas espirales de herramientas, grietas o puntos de soldadura.

Para los racores Triple-Lok® están recomendados tubos totalmente recocidos sin costuras o soldados y reestirados, para facilitar su abocardado y curvado.

Características y ventajas

- **Presión** – Los racores Triple-Lok® están especificados para una presión nominal de hasta 500 bar con un factor de diseño 4x. Triple-Lok® se puede usar en más aplicaciones.

Función de los racores

- **Robustas conexiones orientables** – Eliminan posibles errores de montaje relacionados con un apriete excesivo del cuerpo del codo o de la te en la lumbrera. Reducen las reclamaciones de garantía debido a fallos de montaje no detectados.
- **Alta resistencia a la corrosión** – ToughShield Plus ofrece una protección anticorrosión líder en la industria.
- **Resistencia a la corrosión** – Los racores TripleLok® logran un mínimo de 120 horas a la primera formación de óxido blanco, superando las normas de la industria.
- **Conexión hembra giratoria con doble asiento** – más fiabilidad en condiciones de presión dinámica y mayores presiones nominales para la conexión giratoria.
- **Resistencia a la corrosión** – Los racores Triple-Lok® tienen una resistencia a la corrosión muy superior a lo establecido en las normas de la industria.
- **Seguridad** – El tubo abocardado proporciona un tope sólido y visible para la tuerca. La zona abocardada del tubo significa que no hay riesgo de rotura del tubo, otorgando al sistema Triple-Lok® una gran reputación de seguridad.
- **Estanqueidad de punto único** – Los racores Triple-Lok® tienen sólo una junta (entre el cono del racor y el diámetro interior abocardado). Esto confiere una unión muy fiable que se mantiene fácilmente.
- **Fácil de montar** – La pequeña zona de estanqueidad bajo presión significa capacidad de alta presión a unos niveles de par relativamente bajos. Esto permite usar llaves pequeñas para facilitar la instalación y el mantenimiento.
- **Amplio rango de temperatura y compatibilidad con fluidos** – La junta de metal con metal permite una gran variedad de usos y aplicaciones.
- **Materiales de tubo** – Los racores Triple-Lok® se pueden usar con la mayoría de los materiales de tubo, como acero de alta y baja calidad, acero inoxidable, cobre y aluminio.
- **Sin limitación mínima de pared del tubo** – Los racores Triple-Lok® son adecuados para pared de tubo de muy delgada a media. Se puede usar el grosor de pared de tubo óptimo, reduciendo el coste del sistema total.
- **Sencillez de instalación y mantenimiento** – La entrada de tubo simplifica la instalación, haciendo necesario un apalancamiento mínimo del tubo a la hora de realizar el mantenimiento del sistema. Sencillez y rapidez.
- **Adaptabilidad a tubo métrico y en pulgadas** – Las férulas de racor Triple-Lok® hacen que el sistema resulte adecuado para tubo métrico y en pulgadas cambiando simplemente la férula.
- **Adaptabilidad a latiguillo** – Los racores Triple-Lok® permiten la conexión directa a latiguillos abocardados a 37°, la conexión de manguera industrial más popular en todo el mundo.
- **Formas forjadas** – Los racores Triple-Lok® no tienen uniones soldadas que puedan producir fugas. Las piezas forjadas proporcionan mayor fiabilidad y duración comparado con las construcciones soldadas de múltiples componentes.
- **Piezas forjadas duras** – La gran dureza de las formas forjadas de los racores Triple-Lok® reduce al mínimo la deformación del cono de 37° durante el montaje, manteniendo un área de paso total y una buena reutilización.
- **Férulas y tuercas estampadas en frío** – Las férulas y tuercas de los tamaños más habituales se estampan en frío para conseguir una gran resistencia y tenacidad gracias al flujo de grano óptimo. El resultado es una gran fiabilidad y duración.
- **Diseño internacional estándar** – Los racores Triple-Lok® ofrecen disponibilidad e intercambiabilidad a nivel mundial y son conformes a las normas ISO y SAE. Los racores de 37° son el tipo más utilizado del mundo.
- **Disponibilidad** – Los racores Triple-Lok® ofrecen la mayor variedad de tamaños y configuraciones de cualquier racor. Esto permite a los usuarios realizar la elección óptima de racor para tubo. Los materiales estándar son acero, acero inoxidable y latón.

Adaptadores – introducción

Además de los racores de tubo antes descritos, se necesitan otros adaptadores, para completar circuitos hidráulicos, que realizan diferentes funciones:

- **Adaptadores de tamaño de rosca** – para reducir o ampliar la rosca existente
- **Adaptadores de conversión de rosca** – para cambiar de una rosca de lumbreira a otra y poder realizar conexiones de racor de tubo o de manguera
- **Adaptadores de extremo de manguera** – manguera a lumbreira, manguera a manguera, etc.
- Tapones para conos.

Los racores para tubo, utilizados sin la tuerca de tubo ni el anillo/férula, también se pueden emplear como adaptadores de manguera para poder conectar el correspondiente latiguillo a una lumbreira.

Los adaptadores se usan con frecuencia en situaciones de mantenimiento, cuando el equipo se utiliza fuera del país donde se fabricó. Por ejemplo, para convertir roscas BSPP de un fabricante europeo a una alternativa de rosca americana – UNF o NPT. Los adaptadores suelen ser en muchos casos la forma más económica de solucionar problemas rápidamente.

En la industria de fluidos de todo el mundo se utilizan muchos tipos de roscas. Esta sección contiene adaptadores con una gran variedad de estos tipos de rosca, incluyendo: NPT, NPTF, NPSM, BSPT, BSPP, SAE, UN/UNF y métrica. Todas las roscas de esta sección se fabrican conforme a las especificaciones industriales que se muestran en la tabla F1.

Rosca	Norma
NPT	ANSI B1.21.1, FED-STD-H28/7
NPTF	SAE J476, ANSI B1.20.3, FED-STD-H28/8
NPSM	ANSI B1.20.1, FED-STD-28/7
BSPT	BS 21, ISO 7/1
BSPP	BS 2779, ISO 228/1
Métrica	ISO 261, ANSI B1.13M, FED-STD-H28/21
UN/UNF*	ANSI B1.1, FED-STD-H28/2

Tabla F1 – Normas de conformidad de roscas

Los adaptadores de Parker Hannifin se fabrican de barra estirada para piezas rectas, o de piezas forjadas en el caso de codos, tes y cruces, para conseguir mayor durabilidad y un rendimiento duradero. Las capacidades de presión están basadas en los mismos requisitos utilizados para las gamas de racores para tubo. Las piezas también tienen la misma protección contra la corrosión que se aplica en los otros productos de la División de High Pressure Connectors.

Adaptadores – función

Adaptadores NPT/NPTF

Normalmente conocidos como adaptadores de rosca de tubo en Estados Unidos, los adaptadores NPT y NPTF (Dry-seal) tienen roscas cónicas. Estas roscas poseen un ángulo de flanco de 60° y una conicidad de 1°47", como se muestra en la fig. F1. Debido a la conicidad, se emplean habitualmente en EE.UU. como racores orientables en formas de codo y de te. Se ha comprobado que, aunque las roscas NPT/NPTF tienen una alta capacidad de presión estática, no son fiables en aplicaciones dinámicas, especialmente en los tamaños grandes, de 1" y superiores. Así pues, Parker recomienda el uso de formas de rosca y estanqueidad alternativas, basadas en juntas elastoméricas para nuevas aplicaciones y diseños.

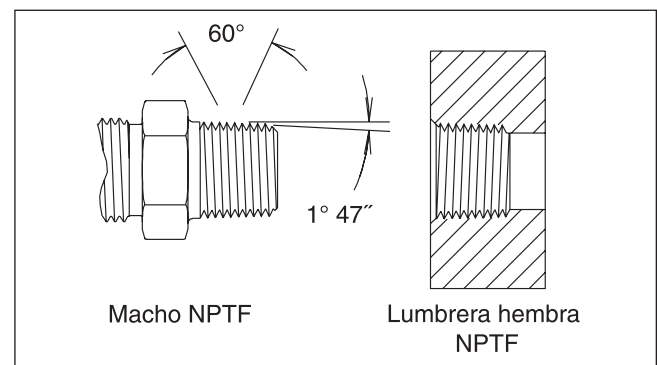

Fig. 1 – Rosca NPTF

Cuando las roscas NPT se montan sin sellador, dejan una trayectoria de fuga espiral en la unión cresta-raíz como se muestra en la fig. F2. Para sellar fluidos presurizados, las roscas NPT necesitan un sellador adecuado.

Por otra parte, las roscas NPTF (Dryseal) no dejan esta trayectoria de fuga espiral una vez montadas. Esto se debe a que tienen un truncamiento controlado en la cresta y la raíz, asegurando un contacto metálico en la cresta-raíz cuando los flancos de las roscas macho-hembra hacen contacto, como se aprecia en la fig. F3. Tras un apriete posterior, las crestas de la rosca se aplanan hacia fuera hasta que los flancos también hacen contacto de metal con metal, como se indica en la fig. F4. Teóricamente, al menos, no queda ningún paso para que escape el fluido, siempre que todas las superficies estén impecables y las dimensiones sean exactas. No obstante, en el mundo real no sucede así, por lo que es necesario un sellador/lubricante para obtener una unión hermética incluso con roscas NPTF. Debido al mayor contacto de presión superficial con el diseño NPTF, Parker fabrica todos los adaptadores de acero inoxidable con rosca NPT para reducir la posibilidad de gripado (efecto de soldadura en frío).

Función de los racores

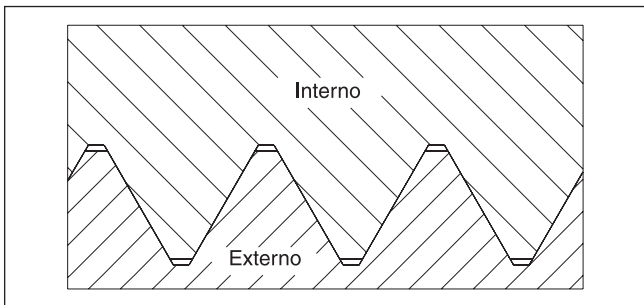

Fig. 2 - NPT - Apriete con llave - sin contacto cresta-raíz, sólo contacto en el flanco.

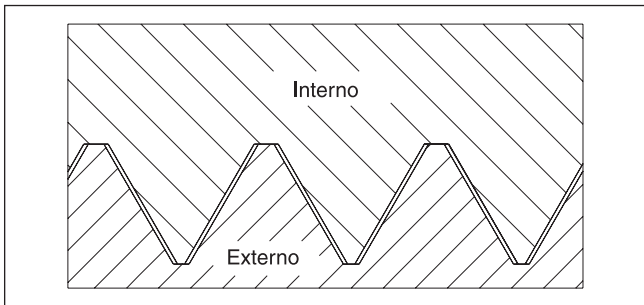

Fig. 3 - NPTF - Apriete a mano, contacto cresta-raíz

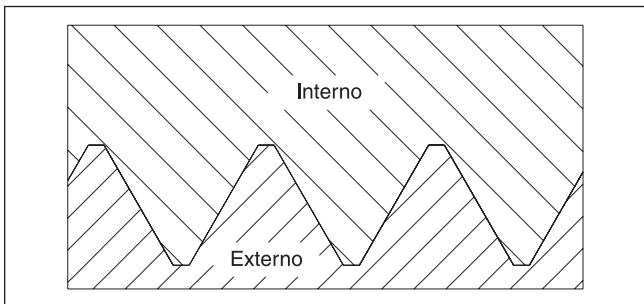

Fig. 4 - NPTF - Apriete con llave, contacto cresta-raíz y flanco

Tipo de sellador/lubricante

El sellador/lubricante ayuda en la estanqueidad y proporciona lubricación durante el montaje, reduciendo la posibilidad de que se produzca gripado. Los selladores de rosca de tubo están disponibles en diversas formas, como seco preaplicado, cinta, pasta y líquido anaeróbico. La cinta de Teflón, si no se aplica correctamente, puede contribuir a la contaminación del sistema durante el montaje y desmontaje. Los selladores en forma de pasta también pueden contribuir a que se contamine el sistema si no se aplican adecuadamente. También puede resultar sucio trabajar con ellos, y algunos tipos requieren un período de curado después de la instalación del componente, antes de poner en marcha el sistema.

Adaptadores BSPT

Las roscas BSPT proceden de la industria británica del gas, donde el diámetro exterior de las tuberías de gas estaba roscado en el extremo para poder realizar la conexión. La forma de la rosca tiene un ángulo de flanco de 55 grados, y el

paso es generalmente distinto de las roscas NPT. Por lo tanto, estas dos roscas no son compatibles. Hoy en día, la rosca BSPT se emplea en la industria neumática, pero su uso está limitado en el sector hidráulico. En la mayoría de los casos, la rosca macho BSPT se rosca en una lumbrera cilíndrica BSPP. En esta situación, la longitud roscada es limitada, obteniéndose una menor fuerza de sujeción comparado con las roscas NPT equivalentes.

Para sellar las roscas BSPT, es necesario usar siempre un sellador, ya que la función de estanqueidad está en las roscas. Los racores BSPT ofrecen una orientabilidad limitada cuando se usan en codos o tes, y resulta fácil apretar en exceso y dañar la rosca de la lumbrera, la rosca macho, o ambas. Por consiguiente, la reutilización también es muy limitada. Por todos estos motivos, las roscas BSPT deberían limitarse a aplicaciones de baja presión con cambios dinámicos limitados. Parker Hannifin no utiliza roscas BSPT en sus programas "Dry Technology" por esta razón.

Adaptadores de rosca UNF

Función de los adaptadores UNF

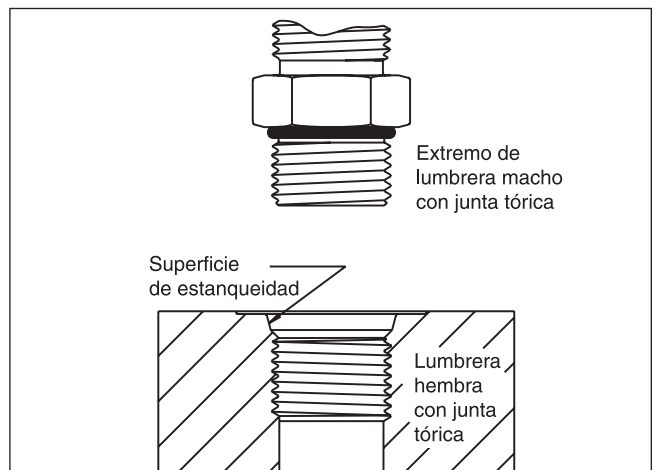

Fig. 5 - Lumbrera UNF

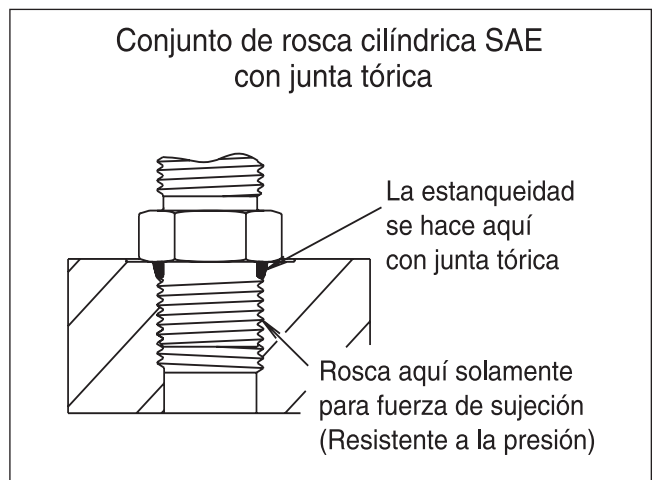

Fig. 6 - Conjunto de lumbrera UNF

Los racores Parker que incorporan rosca UN/UNF, los machos con junta tórica mostrados en esta sección, son para conexión con las lumbreras con rosca UN/UNF. También se conocen como conexiones ORB (O-Ring Boss). Montadas correctamente, ofrecen un rendimiento similar a las mejores conexiones de lumbrera estancas disponibles.

Para este estilo de conexión, las funciones de estanqueidad y de sujeción están separadas. Las roscas sólo tienen la función de sujeción. Las tolerancias de rosca son más amplias entre el macho y la lumbrera hembra, por lo que la sensibilidad frente a daños de las roscas es mucho menor que con NPT, por ejemplo. La estanqueidad se consigue mediante una junta tórica de alta dureza asentada en un chaflán especialmente mecanizado en la parte superior de la rosca de la lumbrera. Al ser activada por la presión, la junta tórica sella la única trayectoria de fuga. La buena compresión inicial de la junta significa que la unión es estanca a bajas y altas presiones.

Características y ventajas

Rosca cilíndrica SAE

- **Junta elastomérica** – Las conexiones de rosca cilíndrica SAE con junta tórica ofrecen una alta fiabilidad de estanqueidad, especialmente en aplicaciones dinámicas y con cargas de choque. La junta tórica ofrece una alta tolerancia a pequeñas imperfecciones superficiales y daños.
- **Sencillez de montaje** – Este diseño es extremadamente fácil de montar, incluso en el caso de operarios con poca experiencia.
- **Posicionamiento infinito de racores de forma** – Debido al diseño de los racores de forma que incorporan conexiones de rosca cilíndrica SAE ajustables, permiten un posicionamiento infinito del extremo de la lumbrera. La alineación del tubo y de las conexiones de manguera es mucho más fácil en comparación con las roscas cónicas.
- **Reutilización** – Dado que las funciones de estanqueidad y de sujeción mecánica están separadas, los machos con rosca cilíndrica SAE se pueden reutilizar muchas veces cambiando simplemente la junta tórica.

Adaptadores ISO 6149

El diseño de conexión ISO 6149 es similar a UN/UNF, pero con roscas métricas. Por tanto, la capacidad de presión de las conexiones es similar, así como la sencillez de montaje. Este diseño está recomendado por el comité de normas ISO para todas las aplicaciones y diseños nuevos. La rosca ISO 6149 se utiliza ampliamente en maquinaria agrícola y equipos de construcción. Parker Hannifin ofrece una de las gamas más amplias de racores para tubo y adaptadores conformes a la norma ISO 6149.-

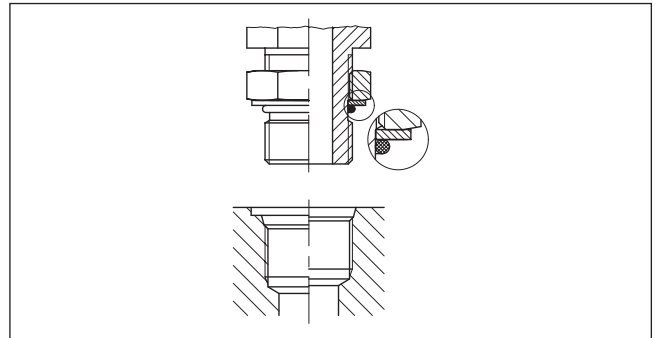

Fig. 7 – Conexión de lumbrera UNF ajustable

Adaptadores JIS (Normas Industriales Japonesas)

Los adaptadores JIS se usan normalmente como adaptadores de manguera en equipos diseñados o fabricados en Japón o Corea. La estanqueidad se consigue con un contacto lineal entre las superficies de conos acoplados a 60 grados en el racor y en el extremo de la manguera. Estos adaptadores se fabrican de acuerdo con la norma JIS B8363. Aunque tienen el mismo ángulo de cono y roscas que los adaptadores de cono BSPP a 60 grados, no son intercambiables. (Las longitudes de rosca más largas en los racores con tuerca loca hembra JIS hace que las roscas toquen fondo antes de que se haya conseguido la estanqueidad en el correspondiente racor BSPP).

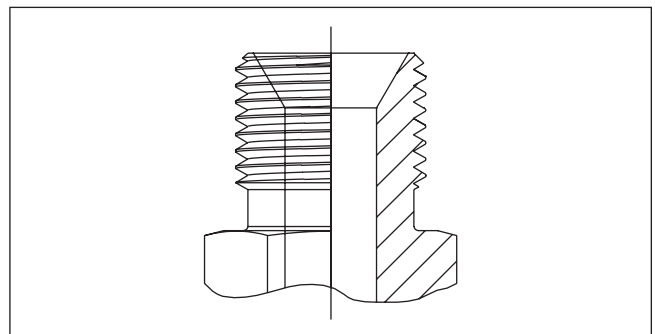

Fig. 8 – Adaptador JIS

Adaptadores de rosca BSPP

Las roscas cilíndricas británicas siguen siendo el tipo más ampliamente utilizado en la industria europea de fluidos. Esta sección está dividida en dos partes que cubren los adaptadores de rosca y los adaptadores de manguera BSP.

Función del cono de 60 grados

Esta forma de adaptador BSPP, que ha sido modificado para actuar como adaptador de manguera, todavía es popular en el Reino Unido, Escandinavia y el resto de Europa. Estas conexiones están normalizadas en BS5200. El diámetro de la rosca BSPP es cónico hacia dentro con un ángulo de 60 grados para hacer juego con un cono macho del mismo ángulo en un extremo hembra giratorio de manguera, vea la figura 9. Cuando se aprieta la tuerca, las dos mitades del cono se unen para formar una junta metálica. Este tipo de conexión es flexi-

Función de los racores

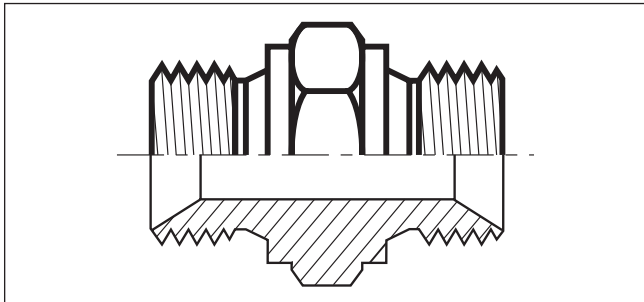

Fig. 9 - Adaptador cónico BSPP 60°

ble, ya que también se podría usar el mismo extremo de rosca para montar en una lumbrera BSPP.

A pesar de esta flexibilidad, estos adaptadores no se pueden usar como racores para tubo de la misma forma que los racores Triple-Lok®, O-Lok® o EO, por lo que no se pueden clasificar como "sistema universal".

Muchas empresas fabrican los adaptadores de codo y de te soldando las piezas rectas. Esto puede dar lugar a que el racor sea recocido eficazmente durante el proceso de soldadura, y por tanto, el material quede en su estado más blando. Las tes y codos de Parker se fabrican de piezas forjadas de gran integridad y ofrecen un rendimiento superior a largo plazo.

Función de los adaptadores de rosca BSPP

Los adaptadores de rosca BSPP están diseñados para funcionar con lumbreras que hayan sido mecanizadas con una superficie plana concéntrica alrededor de la rosca. Esta superficie proporciona una zona de estanqueidad plana constante, tanto si la lumbrera está en un bloque de válvula mecanizado, o en la cara de la carcasa de fundición de una bomba. Originalmente, la estanqueidad se realizaba con una arandela de cobre (u otro metal dúctil), pero actualmente la mayoría de los adaptadores emplean alguna forma de junta elastomérica. A continuación se muestran los cuatro tipos principales.

El mayor rendimiento se consigue con la versión de junta ED, seguido de la junta tórica y la arandela antiextrusión, la

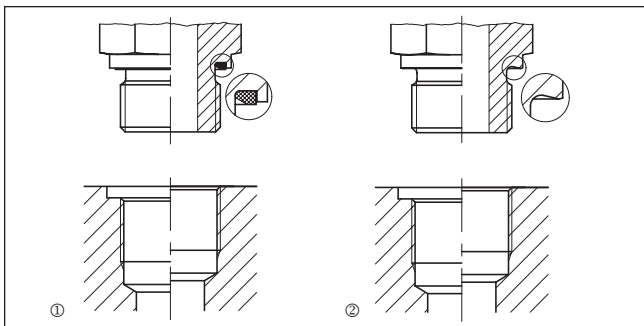

Fig. 10 - ① Junta ED; ② Forma B

arandela vulcanizada y finalmente el diseño sellado metálico alemán "Forma B". En términos de racores orientables, normalmente sólo están disponibles en la versión de junta tórica y arandela antiextrusión. El diseño de junta ED no se presta a esta ajustabilidad.

Adaptadores de rosca métrica

Los adaptadores de rosca métrica se han desarrollado en paralelo con los adaptadores con rosca BSPP de diseño similar basados en tamaños de rosca métrica.

Adaptadores tuerca loca de tubo (NPSM)

Función de los adaptadores tuerca loca NPSM

Los adaptadores tuerca loca NPSM están diseñados para usar con los racores de manguera machos NPT/NPTF que tienen un asiento mecanizado de 30°. Los adaptadores NPSM no sellan en las roscas como la mayoría de los adaptadores de rosca NPT, sino que lo hacen en el cono del adaptador tuerca loca NPSM y en el asiento en la rosca de tubo macho NPT/NPTF. Esto crea un cierre metálico como se muestra en la fig. 11. Lo más importante antes del montaje es asegurarse de que la correspondiente rosca de tubo macho NPT/NPTF tenga un asiento de 30° como se muestra en la fig. 12.

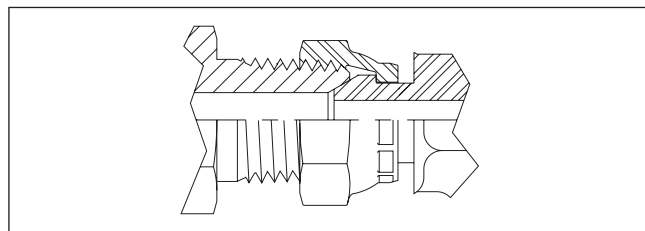

Fig. 11 - La ilustración muestra cómo sellan los adaptadores tuerca loca NPSM en el correspondiente chafán de la rosca macho NPT

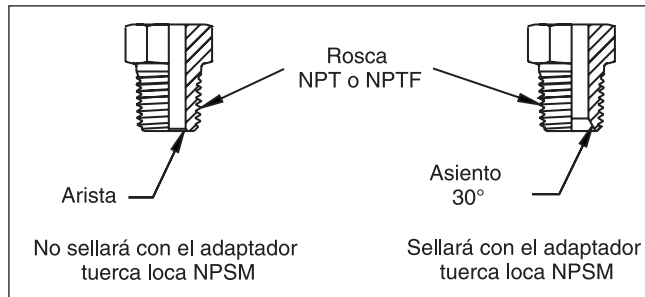

Fig. 12 - La ilustración muestra el asiento necesario de 30° en las roscas NPT/NPTF para que selle el adaptador tuerca loca NPSM

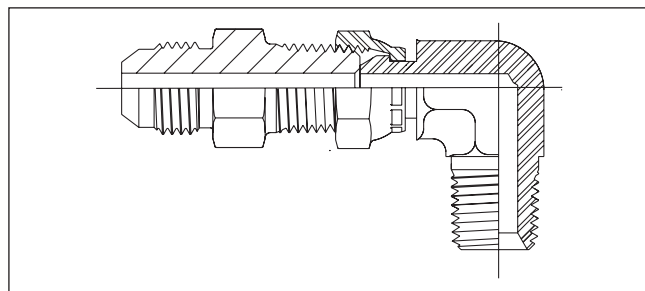

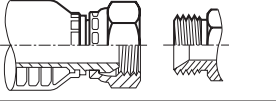
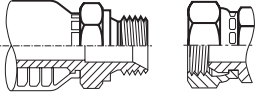
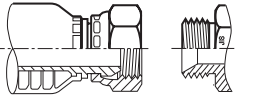
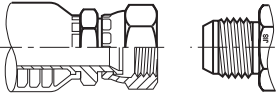
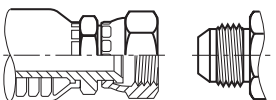
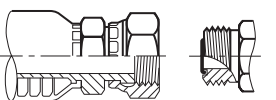

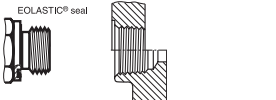
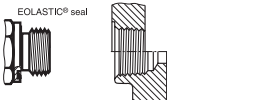
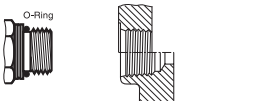
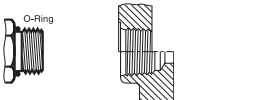
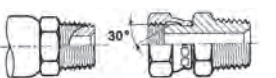

Fig. 13 - El chafán de la rosca macho NPT/NPTF no proporciona un contacto apropiado para obtener una estanqueidad fiable con el cono del adaptador tuerca loca NPSM

Configuraciones de rosca

<p>Adaptadores con rosca cónica NPTF y</p>		<p>Rosca NPTF SAE J476-B2</p>
<p>BSPT</p>		<p>Rosca cónica BSPT ISO 7</p>
<p>Adaptadores cónicos BSPP 60°</p>		<p>Rosca cilíndrica macho BSPP cono hembra 60° BS5200</p>
<p></p>		<p>Rosca cilíndrica hembra BSPP cono macho 60° BS5200</p>
<p>Adaptadores JIS</p>		<p>Rosca cilíndrica macho BSPP JIS B8363 cono hembra 60°</p>
<p></p>		<p>Rosca cilíndrica hembra BSPP JIS B8363 cono macho 60°</p>
<p>Abocardado 37° (Triple-Lok®) y</p>		<p>SAE abocardado 37° Rosca UNF SAE J514 ISO 8434-2</p>
<p>Adaptadores ORFS (O-Lok®)</p>		<p>ORFS Rosca UNF SAE J1453 ISO 8434-2</p>
<p>Machos y roscas para lumbreras</p>		<p>Rosca cilíndrica BSPP Junta tórica y anillo de retención de acuerdo con ISO 1179</p>
<p></p>		<p>Rosca cilíndrica BSPP con junta ED de acuerdo con ISO 1179-2</p>
<p></p>		<p>Rosca métrica cilíndrica con junta ED de acuerdo con ISO 1179-2</p>
<p></p>		<p>Rosca métrica cilíndrica ISO 6149-2+3</p>
<p></p>		<p>Roscas UN/UNF Rosca SAE J475 ISO 11926-2/-3</p>
<p>Adaptadores tuerca loca NPSM</p>		<p>Adaptadores de manguera NPSM para junta mecánica, rosca cónica 30° macho / NPTF macho. SAE J516</p>



Selección sistemática de los racores

Introducción

Selección de los productos

El objetivo final es encontrar la “mejor solución”. Esta solución óptima ofrecerá una gran fiabilidad del sistema, sencillez de montaje, reducido esfuerzo de mantenimiento y evitará el uso de componentes exóticos.

Esta “mejor solución” no será la mejor tecnología que se pueda conseguir, sino una solución adecuada que satisfaga los requisitos de una aplicación específica con un coste mínimo del sistema.

La “mejor solución” será diferente en función de los criterios específicos de la aplicación en cuestión.

Dry Technology

Los modernos racores HPCE están diseñados para una alta fiabilidad, sencillez de montaje y las mejores prestaciones con el mínimo coste total.

Estos productos están marcados como *Dry Technology* e indicados en color gris en las tablas de selección.

Parker recomienda seleccionar solamente productos *Dry Technology* para todos los diseños nuevos.

Criterios de diseño para la selección del racor

Paso 1

Primero especifique con claridad todos los criterios de diseño para la aplicación o proyecto dados.

Paso 2

Después determine el producto que represente la “mejor solución”. Use las tablas de selección de las páginas siguientes.

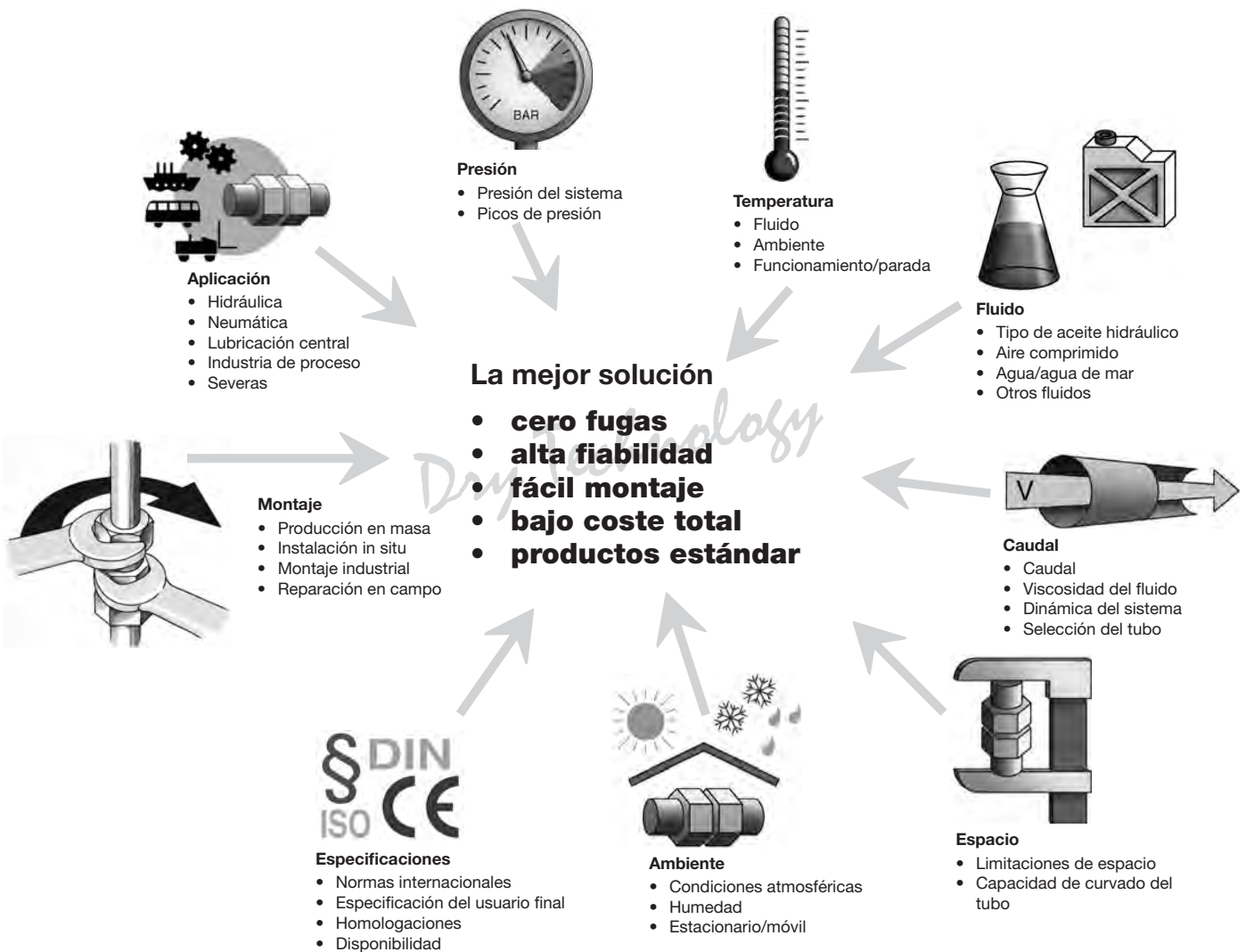

Selección del material: Material del racor



Ambiente

- seleccionar el material del racor con la resistencia a la corrosión adecuada

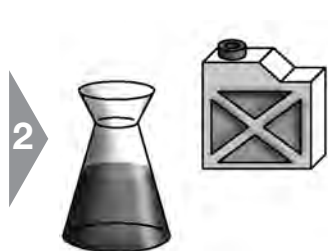

Fluido

- seleccionar un material del racor compatible

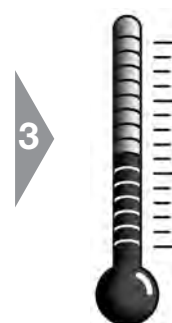

Temperatura

- comprobar la idoneidad

Material del tubo: Material del racor:	Acero, zincado Acero, zincado	Acero inoxidable Acero inoxidable	Cobre Latón	Acero inoxidable Acero, zincado	Plástico Acero, acero inoxidable, latón
Características de rendimiento:					
Capacidad de presión	Excelente	Excelente	Buena	Excelente	Bassa
Capacidad de temperatura externa	Muy buena	Excelente	Muy buena	Muy buena	Dependiendo del tubo y del material
Resistencia a la corrosión	Buena	Excelente	Muy buena	Buena	Buena
Compatibilidad con fluidos internos	Buena	Excelente	Muy buena	Buena	Buena
Uso habitual	Combinación de materiales estándar para uso general en sistemas hidráulicos	Combinación de materiales estándar para usar con fluidos agresivos o en	Aplicaciones de baja a media presión en ambientes corrosivos aplicaciones corrosivas	Combinación de materiales especiales para ambientes ligeramente corrosivos Uso con aire comprimido (agua condensada) o fluidos ligeramente corrosivos (agua)	Combinación de materiales especiales para aplicaciones de baja presión corrosivos
Aplicaciones típicas:	Máquinas herramienta, equipo móvil de construcción	Construcción naval, exploración petrolífera, ingeniería de proceso, máquinas papeleras	Sistemas de lubricación central, Neumática, tubos de agua de refrigeración	Algunos sistemas freno neumático en la industria ferroviaria, zona de mecanizado húmeda en	Sistemas neumáticos en lubricación central de máquinas-herramientas y frenos neumáticos en camiones máquinas-herramientas

Materiales Especiales

"Debido a su fiabilidad y resistencia a la corrosión, los aceros inoxidables austeníticos que ofrecemos habitualmente cumplen con todas las exigencias de los mercados, incluyendo petróleo y gas, construcción naval, generación de energía o pasta y papel, entre otros. Sin embargo, los requisitos exclusivos de algunos de los proyectos a menudo exigen enfoques especiales. Parker División High Pressure Connectors Europe entiende estas necesidades y dispone del conocimiento técnico y la experiencia para ayudar a nuestros clientes a encontrar las mejores soluciones cumpliendo con las demandas más exigentes. 1.4547 (6Mo), 1.4539, 2.1972 (CuNiFe), bajo demanda podemos ofrecer Inconel y otras aleaciones."

Selección del material: Material de las juntas

1



Fluido

- seleccionar un material del racor compatible

2

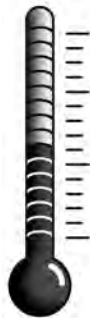

Temperatura

- comprobar la idoneidad

3



Montaje

- Es preferible junta elastomérica para facilitar el montaje y conseguir un servicio económico

Tecnología de estanqueidad	metal con metal	caucho de nitrilo (NBR)-Elastómero:	Fluorocarbono (FKM)-Elastómero:
Características de rendimiento			
Capacidad de alta presión	Buena	Excelente	Excelente
Capacidad de baja temperatura	Excelente	Muy buena	Buena
Capacidad de alta temperatura	Excelente	Buena	Muy buena
Compatibilidad con fluidos	Excelente	Buena	Muy buena
Fiabilidad a largo plazo	Buena	Excelente	Excelente
Características de montaje:			
Sencillez de montaje inicial	Buena	Excelente	Excelente
Montaje repetido	Bueno	Excelente	Excelente
Sustitución de la junta	No posible	Fácil	Fácil
Uso habitual	Adecuado para fluidos agresivos y para temperaturas muy bajas o muy altas	Uso general en – hidráulica – neumática – fabricación – sistemas de freno neumático	Sistemas hidráulicos y neumáticos en ingeniería de proceso con altas temperaturas de trabajo: algunos fluidos agresivos
Aplicaciones típicas	Ingeniería de proceso Maquinaria agrícola	Máquinas herramienta Prensas hidráulicas Equipo móvil de construcción	Equipos de siderurgias Máquinas de fundición

LL/L/S Selección de la serie para racores EO



Presión

- seleccionar la serie con la capacidad de presión adecuada

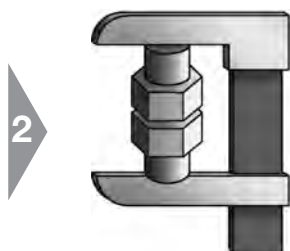



Espacio

- seleccionar la serie de acuerdo con el espacio disponible



Especificación

- son preferibles las series L o S por motivos de disponibilidad

			
Series	LL	L	S
Ejemplo de código de pedido	G06ZLLCF	G06ZLCF	G06ZSCF
Diseño	Extra ligero	Ligero	Pesado
Rendimiento PN	100 bar	160–500 bar	315–800 bar
Idoneidad para aplicaciones de trabajo pesado	Buena	Buena	Excelente
Tamaño de tubo (mm)	4, 6, 8, 10, 12	6, 8, 10, 12, 15, 18, 22, 28, 35, 42	6, 8, 10, 12, 14, 16, 20, 25, 30, 38
Montaje	Muy bajo	Normal	Alto
Esfuerzo de apriete	Muy bajo	Bajo	Alto
Requisito de espacio	Muy bajo	Bajo	Alto
Uso habitual	Diseño extra ligero para espacios limitados en aplicaciones de baja a media presión	Racor de media a alta presión para uso general en sistemas hidráulicos y neumáticos	Diseño rígido para usar en aplicaciones de trabajo pesado
Aplicaciones típicas	Lubricación central Sistemas de freno neumático líneas de combustible cocinas de petróleo/gas micro hidráulica	máquinas-herramientas vehículos agrícolas	prensas hidráulicas moldeo de plástico por inyección fábricas siderúrgicas construcción naval equipo móvil de construcción

Selección del extremo del tubo



Presión

- seleccionar el tipo de conexión con la capacidad de presión adecuada
- es preferible junta elastomérica para conseguir la estanqueidad más fiable

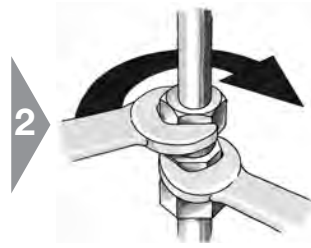

Montaje

- seleccionar un producto con un proceso de montaje adecuado

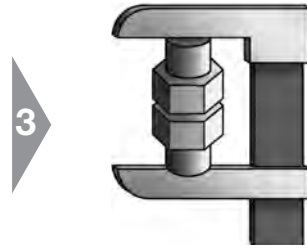

Espacio

- seleccionar el producto más adecuado



Especificación

- tipo de racor de acuerdo con la especificación del proyecto

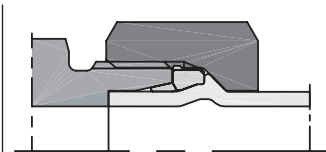
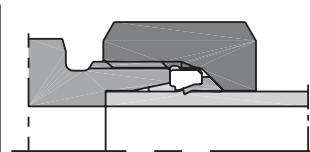
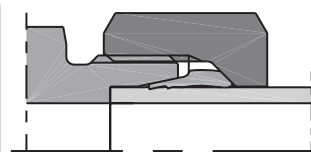

Tipo	EO PSR/DPR Tipo de mordida cierre metálico	EO-2 Tipo de mordida cierre elástico	EO2-Form Conformado del tubo
Método de estanqueidad	Junta metálica	Junta elastomérica	Junta elastomérica
Norma internacional	ISO 8434-1	ISO 8434-1	ISO 8434-1/4
Normas nacionales	DIN EN ISO 8434-1 (antiguo: DIN 2353/DIN 3861)	DIN EN ISO 8434-1 (antiguo: DIN 2353/DIN 3861)	DIN EN ISO 8434-1 (antiguo: DIN 3861)
Compatibilidad del tubo	Tubo metálico y de plástico (acero, acero inoxidable, cobre, aluminio, poliamida...)		Acero, acero inoxidable, aleación de cobre
Tamaños disponibles (D.E. tubo)	4LL-12LL 6L-42L 6S-38S	4LL-6LL 6L-42L 6S-38S	D.E. tubo 6 a 42 mm 6L-42L 6S-38S
Fiabilidad de la estanqueidad	Muy buena	Excelente	Excelente
Montaje Preparación del tubo Instalación Reparación en campo	Excelente Buena Muy buena	Excelente Muy buena Excelente	Buena Excelente Usar EO2
Requisitos de espacio	Excelente	Excelente	Bueno
Uso habitual	El racor más popular para tubo métrico Nuevos diseños de racores de mordida tradicionales	Popularidad general para todos	Alternativa de trabajo pasado para EO/EO2 y punta de soldar EO
Aplicaciones típicas	Uso general en sistemas hidráulicos, neumáticos, de lubricación y de acoplamiento Maquinaria agrícola Ingeniería de proceso	Prensas hidráulicas Moldeo por inyección Equipo móvil Maquinaria pesada Construcción naval	Uso general en aplicaciones de alta presión Prensas hidráulicas Moldeo por inyección Equipo móvil Maquinaria pesada Construcción naval

Selección del extremo del tubo

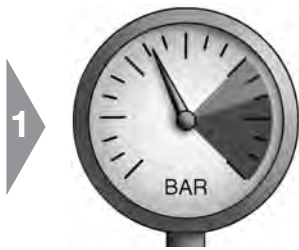

Presión

- seleccionar el tipo de conexión con la capacidad de presión adecuada
- es preferible junta elastomérica para conseguir la estanqueidad más fiable

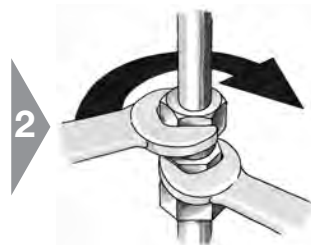

Montaje

- seleccionar un producto con un proceso de montaje adecuado

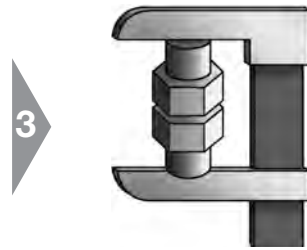

Espacio

- seleccionar el producto más adecuado



Especificación

- tipo de racor de acuerdo con la especificación del proyecto

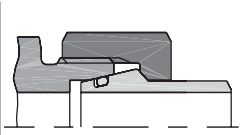
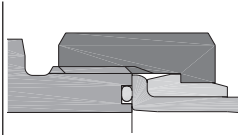
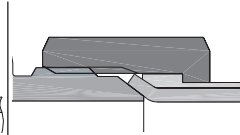
			
Tipo	EO SKA Punta de soldar	O-Lok® ORFS	Triple-Lok® Abocardado 37°
Método de estanqueidad	Junta elastomérica	Junta elastomérica	Junta metálica
Norma internacional	ISO 8434-4	ISO 8434-3	ISO 8434-2
Normas nacionales	DIN EN ISO 8434-1/-4 (antiguo: DIN 3865)	SAE J1453/J516	SAE J514/J516
Compatibilidad del tubo	Acero soldable y acero inoxidable	Tubo metálico (acero, acero inoxidable, cobre, aluminio)	
Tamaños disponibles (D.E. tubo)	6L-42L 6S-38S	D.E. tubo 6 a 50 mm D.E. tubo 1/4" a 2"	D.E. tubo 6 a 42 mm D.E. tubo 1/8" a 2"
Fiabilidad de la estanqueidad	Excelente	Excelente	Muy bueno
Montaje Preparación del tubo Instalación Reparación en campo	Difícil Excelente Difícil	Buena Excelente Usar adaptador para soldar	Buena Excelente Abocardado a mano
Requisitos de espacio	Excelente	Muy bueno	Bueno
Uso habitual	Uso limitado en el Norte de Europa y Asia	Alternativa <i>Dry Technology</i> robusta para Triple-Lok®	
		El racor más popular para tubo en pulgadas (tubo métrico a petición)	
		Se utiliza principalmente en Norteamérica, ganando aceptación lentamente en Europa y Japón.	Se utiliza en todo el mundo
Aplicaciones típicas	Uso limitado para aplicaciones especiales		Uso general en sistemas hidráulicos, neumáticos, de lubricación y de acoplamiento
	Maquinaria pesada Construcción naval Centrales eléctricas	Prensas hidráulicas Moldeo por inyección Equipo móvil Maquinaria pesada Construcción naval	Maquinaria agrícola Ingeniería de proceso

Selección del tipo de brida

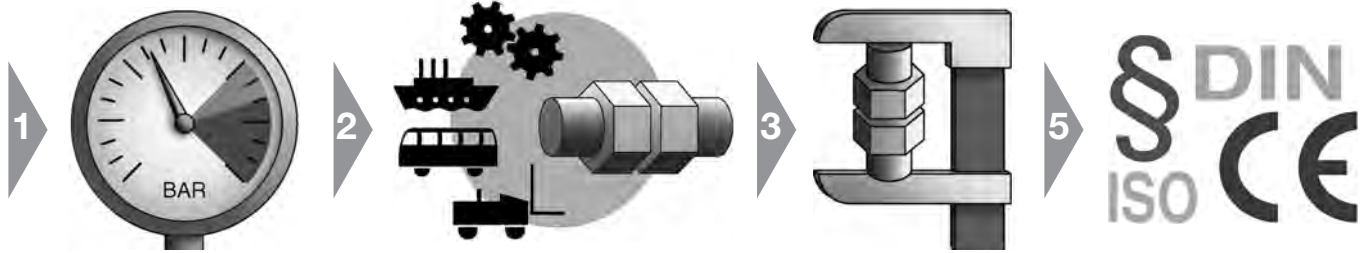

Presión

- seleccionar la conexión del tipo de brida con la capacidad de presión adecuada

Aplicación

- seleccionar el tipo de brida adecuado para la aplicación específica

Espacio

- seleccionar el tipo de brida de acuerdo con el espacio disponible

Especificación

- seleccionar el tipo de brida de acuerdo con la especificación del proyecto

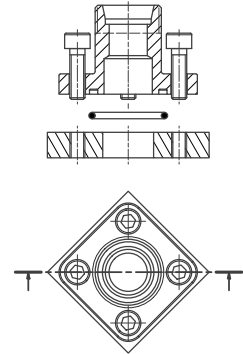
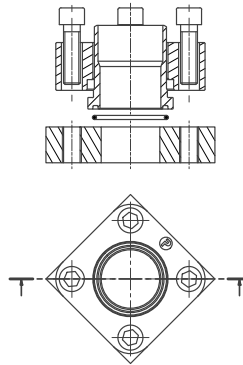
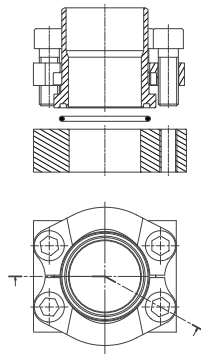

Tipo de brida	Semibridas cuatro taladros	Brida cuadrada entera cuatro taladros	Bridas para bombas de engranajes
Método de estanqueidad	Junta elastomérica	Junta elastomérica	Junta elastomérica
Norma internacional	ISO 6162-1/-2	ISO 6164 (1994)	
Norma nacional	DIN ISO 6162-1/-2/SAE J518	-	-
Compatibilidad del tubo	Combina conexiones soldadas y roscadas	Combina conexiones soldadas y roscadas	Conexión roscadas
Tamaños disponibles (D.E. tubo)	1/2" hasta 5"	3/8" hasta 4"	10L-42L 16S-30S
Rendimiento fiabilidad de estanqueidad	Excelente	Excelente	Excelente
Montaje Preparación del tubo Instalación Reparación en campo	Buena Excelente Buena	Buena Excelente Buena	Buena Excelente Buena
Requisitos de espacio	Bajo	Bajo	Bajo
Tornillos utilizados	tornillos métricos de acuerdo con ISO 4762-10.9 (DIN 912-10.9) o mejor calidad Tornillos UNC de acuerdo con ANSI/ASME B 18.3*	tornillos métricos de acuerdo con ISO 4762-8.8 (DIN 912-8.8) o ISO 4762-10.9 (DIN 912-10.9)	tornillos métricos de acuerdo con ISO 4762-8.8 (DIN 912-8.8)
Uso habitual	Uso generalizado en todo el mundo	Se usa principalmente en Alemania	Se usa principalmente en Europa
Aplicaciones típicas	Agricultura Hidráulica Exploración petrolífera Construcción naval Grúas	Agricultura Hidráulica Exploración petrolífera Construcción naval Grúas	Agricultura Hidráulica Exploración petrolífera Construcción naval Grúas

*En los diseños nuevos, los tornillos UNC según ISO 6162-1 y -2 no se pueden usar.

Selección de lumbreira/racor



Presión

- seleccionar una conexión con la capacidad de presión adecuada

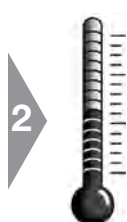

Temperatura

- usar junta elastomérica cuando resulte apropiado

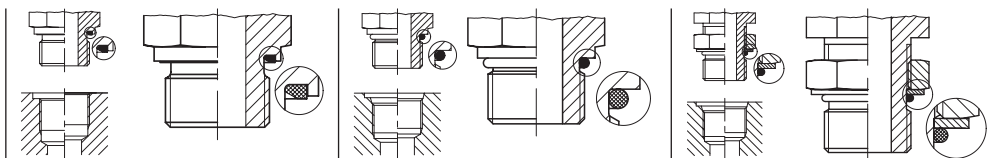

Selección de la lumbreira:	Racor macho con junta EOLASTIC	Racor macho con junta tórica	Racor macho orientable con junta tórica
Descripción de la lumbreira métrica	Racor macho con junta EOLASTIC	Racor macho con estanqueidad con junta tórica	Racor macho orientable con estanqueidad con junta tórica
Rosca	Métrica	Métrica	Métrica
Ejemplo de cód. de pedido EO =	GE12ZLMEDCF	GE012ZLMCF	VEE12ZSMORCF
Ejemplo de cód. de pedido Triple-Lok® =	8M16F82EDMXS	8M16F87OMXS;	8M18V87OMXS
Ejemplo de cód. de pedido O-Lok® =	8M16F82EDMLOS	8M16F87OMLOS	8M18V87OMLOS
Norma de rosca (ejemplo)	M 16x1.5 ISO 261; ISO 724; DIN 13-T5-T7	M 16x1.5 ISO 261; ISO 724; DIN 13-T5-T7	M 18x1.5 ISO 261; ISO 724; DIN 13-T5-T7
Norma de rosca macho	DIN EN ISO 9974-2 (antiguo: DIN 3852 T11, tipo E)	DIN ISO 6149-2/3 (antiguo: DIN 3852 T3, tipo F)	DIN ISO 6149-2/3
Norma de lumbreira	DIN EN ISO 9974-1 (antiguo: DIN 3852 T1, tipo X,Y)	DIN ISO 6149-1 (antiguo: DIN 3852 T3, tipo W)	DIN ISO 6149-1 (antiguo: DIN 3852 T3, tipo W)
Características de rendimiento – capacidad de presión – características de estanqueidad – sellador adicional requerido	Muy alta Excelente No	Muy alta Excelente No	Alta Muy buena No
Uso habitual	Roscas macho con junta. Conocido en todo el mundo. Muy adecuado para usar con gas e hidráulica de alta presión.	Nuevo sistema seguro de estanqueidad para todas las áreas de aplicación, especialmente adecuado para hidráulica de alta presión. Estanqueidad estándar para el futuro. La marca de identificación para la versión métrica es una ranura en el cuello	Nuevo sistema de estanqueidad seguro y ajustable para todas las áreas de aplicación, especialmente adecuado para hidráulica de alta presión. Estanqueidad estándar para el futuro.
	Muy adecuado para materiales blandos (por ejemplo, carcasa de aleación de aluminio).		
Descripción de la lumbreira en pulgadas	Racor macho con junta EOLASTIC	Racor macho con estanqueidad con junta tórica	Racor macho orientable con estanqueidad con junta tórica
Rosca	BSP	Roscas UN/UNF	Roscas UN/UNF
Ejemplo de cód. de pedido EO =	GE12ZLR1/4EDCF	GE12ZL3/4UNFCF	VEE12ZL3/4UNFCF
Ejemplo de cód. de pedido Triple-Lok® =	8-4F42EDMXS	8F50XS	8V50MXS
Ejemplo de cód. de pedido O-Lok® =	8-4F42EDMLOS	8F50MLOS	8V50MLOS
Norma de rosca (ejemplo)	G 1/4 A DIN/ISO 228-T1 BS 2779	GB: 1/4 BSPP Japón: 1/4 PF	3/4-16 UNF ISO 725/ANSI B1.1-1974
Norma de rosca macho	DIN 3852 T11, tipo E ISO 1179-2	ISO 11926-2/3	ISO 11926-2/3
Norma de lumbreira	DIN 3852 T2, tipo X, Y ISO 1179-1	ISO 11926-1	ISO 11926-1
Características de rendimiento – capacidad de presión – características de estanqueidad – sellador adicional requerido	Muy alta Excelente No	Muy alta Excelente No	Muy alta Excelente No
Uso habitual	Roscas macho con junta. Conocido en todo el mundo. Muy adecuado para materiales blandos (por ejemplo, carcasa de aleación de aluminio). Muy adecuado para usar con gas e hidráulica de alta presión.	Predecesor del sistema de estanqueidad métrico. Se usa frecuentemente en EE.UU. Muy adecuado para materiales blandos (por ejemplo, carcasa de aleación de aluminio). Muy adecuado para usar con gas.	Predecesor del sistema de estanqueidad métrico ajustable. Se usa frecuentemente en EE.UU. Muy adecuado para materiales blandos (por ejemplo, carcasa de aleación de aluminio).

Selección de lumbrera/racor

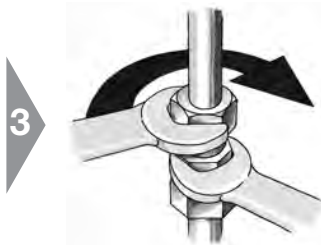

Montaje

- es preferible junta tórica/junta ED para un montaje sencillo y un servicio económico
- evitar roscas cónicas



Aplicación

- seleccionar una conexión estándar para la aplicación específica

Selección de la lumbrera:	Rosca macho con junta tórica y arandela antiextrusión	Racor macho orientable con junta tórica y arandela de apoyo	Rosca macho con arista de estanqueidad
Descripción de la lumbrera métrica	Racor macho orientable con estanqueidad con junta tórica	Racor macho orientable con estanqueidad con junta tórica	Rosca macho con arista de estanqueidad
Rosca	Métrica	Métrica	Métrica
Ejemplo de cód. de pedido EO =	–	VEE12ZSMCF	GE12LMCF
Ejemplo de cód. de pedido Triple-Lok® =	8M16F80MXS	8M18V80MXS	–
Ejemplo de cód. de pedido O-Lok® =	–	8M18V80MLOS	–
Norma de rosca (ejemplo)	M 18x1.5 ISO 261; ISO 724; DIN 13-T5-T7	M 18x1.5 ISO 261; ISO 724; DIN 13-T5-T7	M 16x1.5 ISO 261; ISO 724; DIN 13-T5-T7
Norma de rosca macho	–	–	DIN EN ISO 9974-3 (antiguo: DIN 3852 T3, tipo B)
Norma de lumbrera	DIN EN ISO 9974-1 (antiguo: DIN 3852 T1, tipo X, Y)	DIN EN ISO 9974-1 (antiguo: DIN 3852 T1, tipo X, Y)	DIN EN ISO 9974-1 (antiguo: DIN 3852 T1, tipo X, Y)
Características de rendimiento – capacidad de presión – características de estanqueidad – sellador adicional requerido	Media Muy bueno No	Media a alta Buena No	Alta Media a alta No
Uso habitual		Nuevo sistema de estanqueidad ajustable para todas las áreas de aplicación.	Adecuado para fluidos agresivos, para temperaturas muy bajas o altas, donde no se pueda usar junta elástica.
	Se usa en Europa y Asia-Pacífico.		
	Muy adecuado para materiales blandos (por ejemplo, carcasa de aleación de aluminio)		
Descripción de la lumbrera en pulgadas	Racor macho orientable con estanqueidad con junta tórica	Racor macho orientable con estanqueidad con junta tórica	Rosca macho con arista de estanqueidad
Rosca	BSP	BSP	BSP
Ejemplo de cód. de pedido EO =	–	VEE12ZLRCF	GE12LR1/4CF
Ejemplo de cód. de pedido Triple-Lok® =	8-F40MXS	8V40MXS	–
Ejemplo de cód. de pedido O-Lok® =	–	8V40MLOS	–
Norma de rosca (ejemplo)	G 3/8 A DIN/ISO 228-T1	G 3/8 A DIN/ISO 228-T1	G 1/4 A DIN/ISO 228-T1, BS 2779
Otras normas	GB: 1/4 BSPP, Japón 1/4 PF	GB: 1/4 BSPP, Japón 1/4 PF	GB: 1/4 BSPP, Japón 1/4 PF
Norma de rosca macho	ISO 1179-3	ISO 1179-3	DIN 3852 T2, tipo B, ISO 1179-4
Norma de lumbrera	ISO 1179-1; DIN 3852 T2, tipo X, Y	ISO 1179-1; DIN 3852 T2, tipo X, Y	DIN 3852 T2, tipo X, Y, ISO 1179-1
Características de rendimiento – capacidad de presión – características de estanqueidad – sellador adicional requerido	Alta Muy buena No	Media a alta Buena No	Alta Media a alta No
Uso habitual	Se usa en Europa y Asia-Pacífico.	Roscas macho con junta. Conocido en todo el mundo.	Adecuado para fluidos agresivos, para temperaturas muy bajas o altas, donde no se pueda usar junta elástica.
	Muy adecuado para materiales blandos (por ejemplo, carcasa de aleación de aluminio).		

Selección de lumbrrera/racor



Especificación

- seleccionar el tipo de conexión de acuerdo con la especificación del proyecto
- son preferibles normas internacionales
- seleccionar ISO 6149 para diseños nuevos

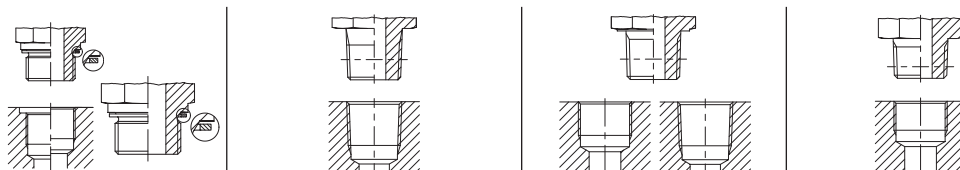

Selección de la lumbrrera:	Racor macho con estanqueidad con junta metálica	Rosca macho cónica	Rosca macho cónica	Rosca macho cónica
Descripción de la lumbrrera métrica	Racor macho con estanqueidad con junta metálica	Rosca macho cónica	–	Rosca macho cónica
Rosca	Métrica	NPT	–	Métrica
Ejemplo de cód. de pedido EO =	GE12LMACF	GE12L1/2NPTCF	–	GE08LLMCF
Ejemplo de cód. de pedido Triple-Lok® =	–	8-8FMTXSS	–	–
Ejemplo de cód. de pedido O-Lok® =	–	8-8FLOSS	–	–
Norma de rosca (ejemplo)	M 16x1.5; ISO 261; ISO 724; DIN 13-T5-T7	1/2-14 NPT ANSI B1.20.1-1983	–	M 10x1.0 cónica DIN 158
Norma de rosca macho	DIN 3852 T1, tipo A DIN 7603 (Arandela de sellado)	ANSI B1.20.1-1983	–	DIN 3852 T1, tipo C
Norma de lumbrrera	DIN EN ISO 9974-1 (antiguo: DIN 3852 T1, tipo X, Y)	ANSI B1.20.1-1983	–	DIN 3859 T1, tipo Z (paralelo)
Características de rendimiento – capacidad de presión – características de estanqueidad – sellador adicional requerido	Baja Media No	Muy alta Media Si	–	Baja Media Si
Uso habitual	Se usa parcialmente para aplicaciones neumáticas y gas.	Se usa principalmente en Norteamérica. Algunos se usan en el resto del mundo. Rosca macho cónica y lumbrrera cónica. La estanqueidad sólo se obtiene con material sellante líquido o plástico.	–	Sólo para requisitos bajos debido a la lumbrrera paralela. La estanqueidad sólo se obtiene con material sellante líquido o plástico para roscas. Se usa principalmente en Alemania.
Descripción de la lumbrrera en pulgadas	Racor macho	Rosca macho cónica con estanqueidad con junta metálica	Rosca macho cónica	Rosca macho cónica
Rosca	BSPP	NPTF	BSPT	BSPT más corta
Ejemplo de cód. de pedido EO =	GE12LR1/4ACF	–	GE12LR1/2KLCF**)	GE12LR1/4KEGCF
Ejemplo de cód. de pedido Triple-Lok® =	–	12FMTXS	8-8F3MXS	–
Ejemplo de cód. de pedido O-Lok® =	–	12FLOS	–	–
Norma de rosca (ejemplo)	G 1/4 A DIN/ISO 228-T1 BS 2779	3/4-14 NPTF ANSI B1.20.3-1983	R 1/2 ISO 7; DIN 2999-1 BS 21	R 1/4 (corta) DIN 3858
Otras normas	GB: 1/4 BSPP; Japón 1/4 PF	–	GB: 1/4 BSPT; Japón 1/4 PT	–
Norma de rosca macho	DIN 3852 T2, tipo A DIN 7603 (Arandela de sellado)	SAEJ 476a	ISO 7; DIN 2999-1	DIN 3852 T2, tipo C
Norma de lumbrrera	DIN 3852 T2, tipo X, Y ISO 1179-1	SAEJ 476a ANSI B1.20.3	ISO 7/1-Rp/Rc; DIN 2999-Rc BS 21-Rp/Rc; Japan PT-Port	DIN 3852 T2, tipo Z (paralelo)
Características de rendimiento – capacidad de presión – características de estanqueidad – sellador adicional requerido	Baja Media No	Muy alta Media Recomendado	Media Media Si	Baja Media Si
Uso habitual	Cada vez menos importante. Se usa parcialmente para neumática.	Se usa principalmente en Norteamérica. Rosca macho cónica y lumbrrera cónica. Igual que NPT, excepto que se mantienen unas tolerancias más ajustadas para asegurar el contacto de metal con metal (rosca dryseal).	Se usa principalmente en GB y Asia-Pacífico. Las roscas macho son cónicas. Las lumbrreras son principalmente cónicas, pero también pueden ser cilíndricas. La estanqueidad sólo se obtiene con material sellante líquido o plástico para roscas. ***) ¡Extremo rosca macho no incluido en el catálogo!	Sólo para requisitos bajos debido a la lumbrrera paralela. La estanqueidad sólo se obtiene con material sellante líquido o plástico para roscas. Se usa principalmente en Alemania. ¡No se debe usar para lumbrreras BSPT ni PT (norma japonesa debido a la escasa longitud roscada)!

Selección de racores orientables



Presión

- preseleccionar un racor orientable con suficiente capacidad de presión
- es preferible junta elastomérica para conseguir la estanqueidad más fiable



Caudal

- seleccionar la solución óptima para el mejor caudal y espacio disponible

Tipo	Curva de 90° y adaptador rosca macho		Codo orientable	Codo con contratuercas
EO:	GE12LMCF	GE12ZLMEDCF	EW	WEE
Triple-Lok®:	FMTX, F3MX	F82EDMX	F82EDMX+C6MX	C80MX
O-Lok®:	–	F82EDMLO	F82EDMLO+C6MLO	C80MLO
Diseño	DPR/PSR Triple-Lok® Lumbrera con arista de estanqueidad	EO-2 O-Lok® Lumbrera con cierre elástico	Codo orientable con tuerca loca	Codo orientable con contratuercas
Material disponible	Acero, acero inoxidable	Acero, acero inoxidable	Acero, acero inoxidable	Acero, acero inoxidable
Método de estanqueidad	Metálico	Elastomérico	Elastomérico	Elastomérico
Funcionamiento				
Capacidad de presión	Buena	Excelente	Excelente	Buena
Fiabilidad de estanqueidad	Buena	Excelente	Excelente	Buena
Características de caudal	Excelente	Excelente	Muy buena	Muy buena
Compacidad	Voluminoso	Voluminoso	Bueno	Muy bueno
Montaje	Muy buena	Excelente	Excelente	Muy bueno
Reparación en campo	Buena	Excelente	Excelente	Difícil
Tamaños disponibles	Diámetro ext. tubo 4 mm a 42 mm para DPR/PSR Triple-Lok® 6 mm a 50 mm y 1/4" a 2"	Diámetro ext. tubo 4 mm a 42 mm Triple-Lok® y O-Lok® 6 mm a 50 mm y 1/4" a 2"	Diámetro ext. tubo 6 mm a 42 mm for para DPR/PSR/EO-2 Triple-Lok® y O-Lok® 6 mm a 50 mm y 1/4" a 2"	Diámetro ext. tubo 4 mm a 42 mm para DPR/PSR/EO-2 Triple-Lok® y O-Lok® 6 mm a 50 mm y 1/4" a 2"
Roscas disponibles	Métrica ISO 9974-3 BSPP ISO 1179-4 DIN 3852 Form B NPT/NPFT	Métrica ISO 6149 Métrica ISO 9974-2 BSPP/ISO 1179-2 UN/UNF	Métrica ISO 6149 Métrica ISO 9974-2 BSPP/ISO 1179-2 UN/UNF	Métrica ISO 6149 Métrica ISO 9974-2 BSPP/ISO 1179-2 UN/UNF
Uso habitual	uso preferido cuando hay espacio		uso general	uso general
Aplicaciones típicas	Maquinaria agrícola Ingeniería de proceso	Todos los sistemas hidráulicos + neumáticos	Todos los sistemas hidráulicos + neumáticos	Todos los sistemas hidráulicos + neumáticos

Selección de racores orientables

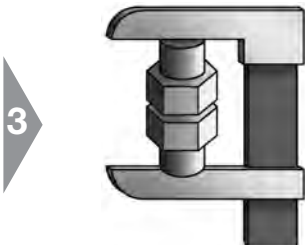

Espacio
 • seleccionar la solución óptima para el espacio disponible y el mejor caudal

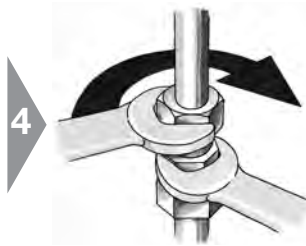

Montaje
 • comprobar si el proceso de montaje es adecuado

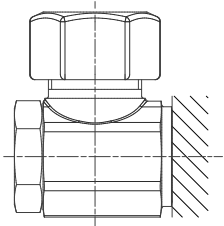
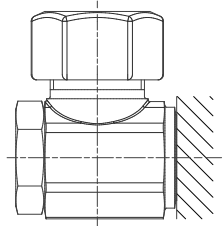
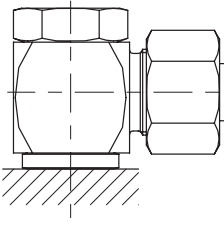
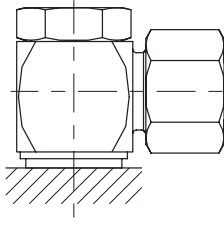
Tipo	Banjo		Banjo de alta presión	
				
EO:	WHK	WHK-CS	WH DKA	WH KDS
Triple-Lok®:	–	–	–	–
O-Lok®:	–	–	–	–
Diseño	Cuerpo del racor tornillo hueco	Cuerpo del racor con tornillo hueco	Cuerpo del racor con tornillo hueco	Cuerpo del racor con tornillo hueco
Material disponible	Acero	Acero	Acero inoxidable	Acero inoxidable
Método de estanqueidad	Metálico	Elastomérico	Metálico	Elastomérico
Funcionamiento	Muy buena	Muy buena	Muy buena	Muy buena
Capacidad de presión	Buena	Excelente	Buena	Excelente
Fiabilidad de estanqueidad	Buena	Buena	Buena	Buena
Características de caudal	Excelente	Excelente	Excelente	Excelente
Compacidad	–	–	–	–
Montaje	Muy buena	Excelente	Muy bueno	Excelente
Reparación en campo	Muy buena	Excelente	Buena	Excelente
Tamaños disponibles	Diámetro ext. tubo 6 mm a 42 mm para DPR/PSR/EO-2	Diámetro ext. tubo 6 mm a 42 mm para DPR/PSR/EO-2	Diámetro ext. tubo 6 mm a 42 mm para DPR/PSR	Diámetro ext. tubo 6 mm a 42 mm para DPR/PSR/EO-2
Roscas disponibles	– Métrica BSPP –	– Métrica BSPP –	– Métrica BSPP –	– Métrica BSPP –
Uso habitual	La mejor solución para espacios limitados	La mejor solución para espacios limitados	La mejor solución para espacios limitados	La mejor solución para espacios limitados
Aplicaciones típicas	Aplicaciones con espacio crítico tales	Aplicaciones con espacio crítico tales	Aplicaciones con espacio crítico tales	Aplicaciones con espacio crítico tales

Selección sistemática de los racores

Normalización



Especificación

- seleccionar los racores de acuerdo con las normas internacionales
- comprobar la especificación del usuario final
- considerar las directrices específicas del proyecto
- evitar productos no estándar

Normas de racores ISO				Normas nacionales	
Terminales EO 24° DIN EN ISO 8434-1/-4 (antes: DIN 2353)	Triple-Lok® ISO 8434-2 • Racores abocardados 37°	O-Lok® ISO 8434-3 • Racores con junta tórica	Adaptador K4 ISO 8434-6 • BSPP con cono 60°	Adaptador P4 JIS B 8363 JIS BSPP cono 60°	Adaptador NPSM SAE J 516 NPTF cono 30°

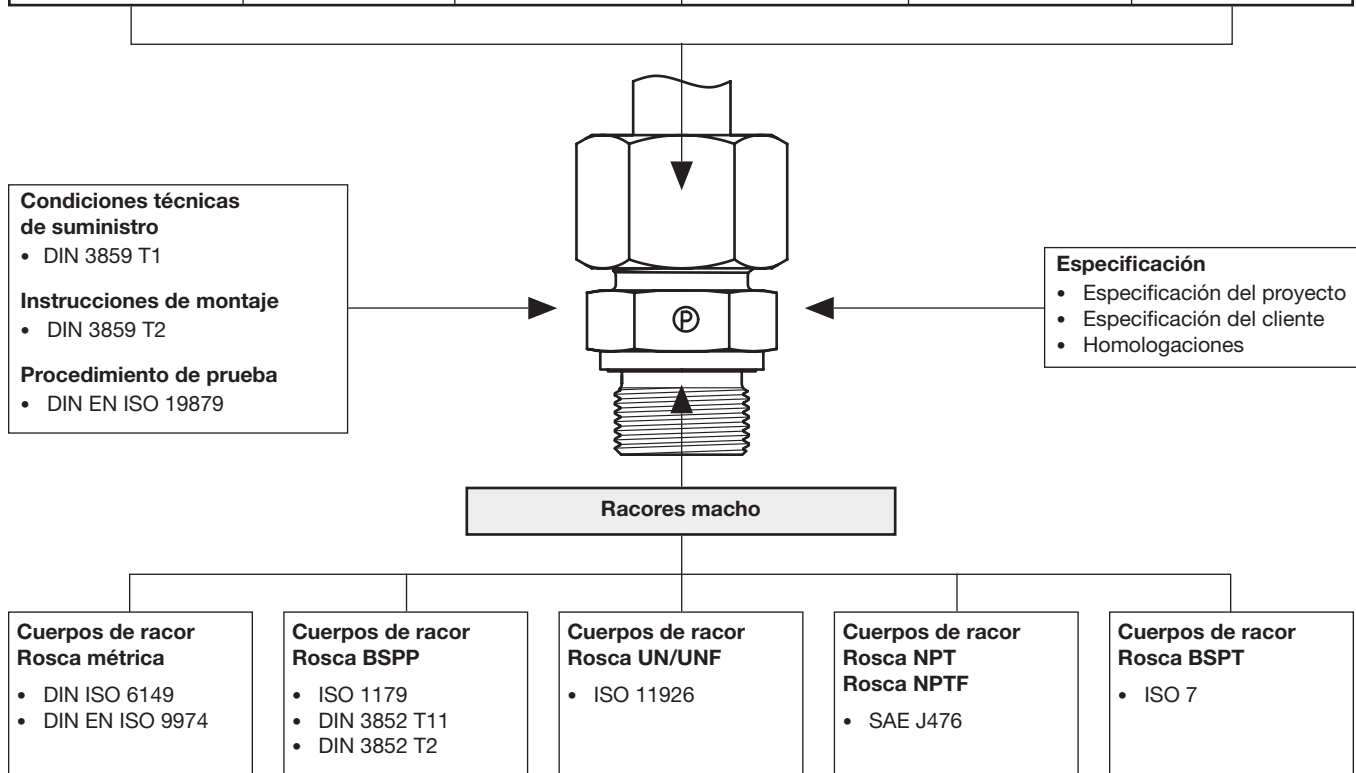

Homologaciones

Los racores Parker están reconocidos por las diversas organizaciones de homologación, entre las que se encuentran:

Germanischer Lloyd (GL),
Lloyds Register of Shipping (LR),
Det Norske Veritas (DNV),
American Bureau of Shipping (ABS),
Russian Maritime Register of Shipping (RMS),
China Classification Society (CCS),
Deutscher Verein des Gas- und Wasserfaches (DVGW)

Para otras aplicaciones, los racores de tubo Parker también están homologados por diversas autoridades nacionales. Numerosos fabricantes de equipos originales y usuario finales de diversas industrias han homologado los racores Parker.

Atención:

Las Aprobaciones de Tipo están limitadas normalmente a ciertos productos, aplicaciones, condiciones de trabajo, tiempo de validez u otras restricciones. Estaremos encantados de informarle acerca de su aplicación específica y enviarse la documentación necesaria.

Especificaciones del tubo

Tubos con diámetro exterior métrico

Material del tubo Acero	Especificación	Construcción	Condición	D.E./ espesor de pared	Superficie	Adecuado para sistemas de racor				Nota
						DPR/PSR/EO-2	EO-2 Form	T- Lok®	O-Lok®	
E235 (= 1.0308)	DIN EN 10305-4	Sin costura, estirado en frío	+N (= recocido normal)	EN 10305-4	fosfatado, aceitado o CF	X	X	X	X	1)
R37	ISO 3304		NBK (= recocido normal)	ISO 3304		X	X	X	X	2)
E355 (= 1.0580)	DIN EN 10305-4		+N (= recocido normal)	EN 10305-4		X	X	X	X	3)
R50	ISO 3304		NBK (= recocido normal)	ISO 3304		X	X	X	X	4)

Material del tubo Acero inoxidable	Especificación	Construcción	Condición	D.E./ espesor de pared	Superficie	Adecuado para sistemas de racor				Nota
						DPR/PSR/EO-2	EO-2 Form	T- Lok®	O-Lok®	
1.4571 (= TP 316 Ti)	DIN EN 10216-5	Sin costura, estirado en frío	CFA	DIN EN 10305-1	lisa	X	X	X	(X)	5)
1.4541 (= TP 321)						X	(X)	X	(X)	6)
1.4404 (= TP 316L)	EN ISO 1127 o ASTM A269/A213		Tratamiento térmico (recocido brillante)	D4/T3* (EN ISO 1127) o ASTM A269/A213		X	(X)	X	X	7)
1.4301 (= TP 304)						X	(X)	X	X	8)
1.4306 (= TP 304L)	EN ISO 1127	Tubo soldado	DIN 17457-K2 para OD 6–12 mm, soldado y estirado en frío (CDW) con superficie exterior lisa para D.E. 14–42 mm	ASTM A269/A213	lisa, soldadura prácticamente invisible	X	(X)	X	X	9)
1.4301 (= TP 304)						X	(X)	(X)	(X)	10)
1.4541 (= TP 321)						X	(X)	(X)	(X)	

Material del tubo COBRE	Especificación	Construcción	Condición	D.E./ espesor de pared	Superficie	Adecuado para sistemas de racor				Nota
						DPR/PSR/EO-2	EO-2 Form	T- Lok®	O-Lok®	
Cu DHP R290/250/200	EN 1057 EN 12449	Tubo sin costuras	EN 1057 EN 12449	EN 1057 EN 12449	limpia, lisa, plana	X	X	X	X	11)

- 1) Tubos de precisión estándar EO recomendados para aplicaciones hidráulicas de alta presión. Tolerancias ajustadas para facilitar el manejo. Buena curvabilidad y soldabilidad.
- 2) Tolerancia en diámetro de exterior de tubo grande no tan ajustada como en tubo EO.
- 3) Tubos de precisión para aplicaciones hidráulicas de muy alta presión. Tolerancias ajustadas para facilitar el manejo. Buena curvabilidad y soldabilidad
- 4) Tolerancia en diámetro de exterior de tubo grande no tan ajustada como en tubo EO.
- 5) Tubos de precisión estándar EO recomendados para aplicaciones hidráulicas de alta presión. Tolerancias ajustadas (igual que tubos de acero) para facilitar el manejo. Buena soldabilidad y resistencia a la corrosión. () = a petición
- 6) Tubos de precisión estándar EO recomendados para aplicaciones hidráulicas de alta presión. Tolerancias ajustadas (igual que tubos de acero) para facilitar el manejo. Buena soldabilidad. () = a petición
- 7) Tubo común, tolerancia D.E. no tan ajustada como tubo EO. Buena soldabilidad y resistencia a la corrosión. () = bajo demanda
- 8) Tubo común, tolerancia D.E. no tan ajustada como tubo EO. () = bajo demanda
- 9) Tubo común, tolerancia D.E. no tan ajustada como tubo EO. () = bajo demanda
- 10) Se usa en aplicaciones neumáticas (baja presión). () = Sólo para tubo con superficie externa e interna lisa
- 11) Puede ser necesario un casquillo de refuerzo "VH", por ejemplo, para R250-28x1,5.

* = Para sistemas DPR/PSR/EO-2: los tubos de pared delgada que necesitan un casquillo de refuerzo precisan la clase de tolerancia más ajustada T4. No se recomienda la clase de tolerancia D3 para el diámetro exterior de tubo. D3 puede reducir la función y capacidad de los sistemas de conexión de tubos. La tolerancia del diámetro exterior es, en teoría, demasiado grande para EO2-FORM y el diámetro exterior del tubo de 25-42 mm.

Selección sistemática de los racores

Especificaciones del tubo

Tubos con diámetro exterior en pulgadas

Material del tubo Acero	Especificación	Construcción	Condición	Tolerancia D.E./ espesor de pared	Superficie	Adecuado		Nota
						T- Lok®	O-Lok®	
Acero al carbono C-1010	SAE J524 (AMS 5050 J, ASTM A179)	Sin costura	Totalmente recocido	SAE J524 (AMS 5050 J, ASTM A179)	plana, aceitada	X	X	1)
	SAE J525	Soldada y estirada		SAE J525		X	X	2)

Material del tubo Acero inoxidable	Especificación	Construcción	Condición	Tolerancia D.E./ espesor de pared	Superficie	Adecuado		Nota
						T- Lok®	O-Lok®	
1.4404 (= TP 316L)	ASTM A269, ASTM A213	Sin costura	Totalmente recocido	ASTM A269, ASTM A213	plana	X	X	3)
1.4301 (= TP 304)						X	X	4)
1.4401 (= TP 316)						X	X	
1.4404 (= TP 316L)	ASTM A249, ASTM A269	Soldada y estirada		ASTM A249, ASTM A269		X	X	
1.4301 (= TP 304)						X	X	
1.4401 (= TP 316)						X	X	

Material del tubo Cobre	Especificación	Construcción	Condición	Tolerancia D.E./ espesor de pared	Superficie	Adecuado		Nota
						T- Lok®	O-Lok®	
Cobre	SAE J528 (ASTM B-75)	Sin costura	Recocido blanco, temple "0"	SAE J528 (ASTM B-75)	plana	X	X	4)

1) Tubos EO recomendados para aplicaciones hidráulicas/neumáticas

2) Tubos habituales en Norteamérica

3) Tubos recomendados para aplicaciones hidráulicas/neumáticas. Buena soldabilidad y resistencia a la corrosión

4) Tubos en Norteamérica

Resumen de selección de racores

Los racores de mordida tradicionales se desarrollaron y diseñaron originalmente para condiciones de funcionamiento en sistemas de fluidos completamente diferentes de los requisitos actuales y futuros del mercado.

Parker ha desarrollado e introducido nuevos productos y tecnologías perfeccionadas de montaje para satisfacer los requisitos actuales y futuros de los equipos de fluidos. Esta nueva generación de racores para tubo y los correspondientes métodos de montaje están clasificados como *Dry Technology*. Todos los productos que cumplen los requisitos están marcados como *Dry Technology* en este catálogo.

Para todos los diseños nuevos de

- sistemas hidráulicos
- sistemas neumáticos,
- sistemas de refrigerante,
- sistemas de lubricación y
- sistemas de aspersores

sólo se deben seleccionar componentes clasificados como *Dry Technology*.

Dry Technology frente a la tecnología tradicional

EO-2 frente al tipo de mordida

- + Junta elastomérica
- + Volumen de estanqueidad suficiente para compensar la tolerancia del tubo
- + Alto grado de estanqueidad
- + Fiabilidad duradera sin reaprietes
- + Sin entrada de aire
- + Claro "tope alcanzado" en el montaje
- + Fácil comprobación del montaje
- + Herramienta de premontaje integrada
- + Sin tensión en el cono interior del cuerpo del racor
- + Sin desgaste de las herramientas de premontaje
- + Montaje directo posible de tubos de acero inoxidable (EO-2)
- + Sin gripado de las roscas de acero inoxidable
- + Se pueden usar las herramientas existentes y las máquinas EOMAT para un montaje eficaz (EO-2)
- + Todas las piezas integradas en la tuerca funcional (EO-2)
- + Sin confusión de anillos individuales
- + Menos esfuerzo de manipulación
- + Montajes ilimitados
- + La junta se puede sustituir individualmente
- + Normalizado conforme a ISO (ISO 8434/DIN 2353)
- + Producto probado millones de veces desde 1993 (EO-2)
- + Intercambiable con anillo progresivo EO (EO-2)
- Coste de componentes más elevado que los racores de mordida tradicionales
- + Bajo coste total
- + El mejor valor para el usuario final
- + Preceptivo para diversas industrias, como: automoción, moldeo por inyección, equipos móviles, construcción naval y exploración petrolífera
- + Ganando aceptación en todo el mundo

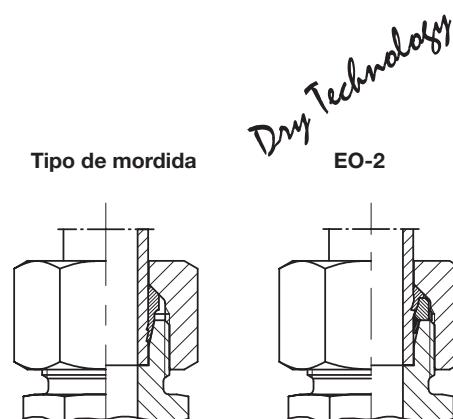

Selección sistemática de los racores

O-Lok® frente a Triple-Lok® tradicional

- + Mayor resistencia a la presión que Triple-Lok®
- + Junta elastomérica
- + Volumen de estanqueidad suficiente para compensar la tolerancia del tubo
- + Alto grado de estanqueidad
- + Fiabilidad duradera sin reaprietes
- + Sin entrada de aire
- + Claro "tope alcanzado" en el montaje
- + Fácil comprobación del montaje
- + Fácil instalación de componentes con cara plana
- + Extraordinaria resistencia a la vibración
- + Tecnología de embridado orbital Parflange®
- + Montajes ilimitados
- + La junta se puede sustituir individualmente
- + Normalizado conforme a ISO (DIN EN ISO 8434-2)
- + Un producto probado millones de veces
- Mayor coste de componentes que Triple-Lok®
- Se necesita una máquina Parflange®
- + Se pueden usar EO2 para reparación en campo
- + Bajo coste total
- + El mejor valor para el usuario final
- + Preceptivo para diversas industrias, como: Maquinaria agrícola, maquinaria de construcción móvil, moldeo por inyección
- + Ganando aceptación en todo el mundo

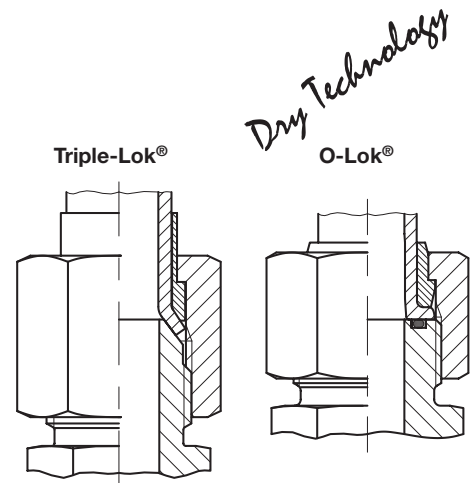

EO2-FORM frente a la punta de soldar tradicional

- + Conexión segura, con forma
- + Fácil proceso de montaje
- + Sin problemas con el tubo zincado
- + Junta elastomérica
- + Volumen de estanqueidad suficiente para compensar la tolerancia del tubo
- + Alto grado de estanqueidad
- + Fiabilidad duradera sin reaprietes
- + Sin entrada de aire
- + Claro "tope alcanzado" en el montaje
- + Fácil comprobación del montaje
- + Fácil preparación del tubo
- + Fácil inspección de calidad
- + Sin rectificaciones ni soldadura
- + Utilización de juntas EO-2 existentes
- + Montajes ilimitados
- + La junta se puede sustituir individualmente
- + Normalizado según ISO (DIN EN ISO 8434-1/-4)
- + Producto básico EO-2 probado millones de veces
- + Intercambiable con anillo progresivo EO (EO-2)
- + No se necesitan componentes nuevos ni adicionales
- Coste de componentes más elevado que los racores de mordida tradicionales
- Se necesita una máquina EO2-FORM
- + Se pueden usar EO2 para reparación en campo
- + Bajo coste total
- + El mejor valor para el usuario final
- + Aprobado para aplicaciones en prensas hidráulicas, moldeo por inyección, montacargas, esclusas y construcción naval
- + Ganando aceptación en todo el mundo

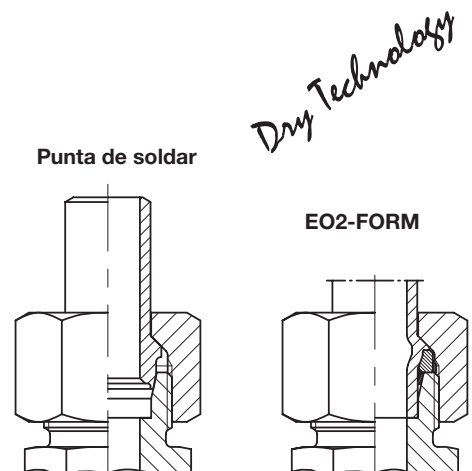

Tuerca loca frente a tubular tradicional

- + Junta elastomérica
- + Alto grado de estanqueidad
- + Fiabilidad duradera sin reaprietes
- + Sin entrada de aire
- + Excelente presión nominal
- + Alta resistencia mecánica
- + Sin escapes en montajes incompletos
- + Fácil instalación del racor
- + Sin tensión en el cono interior del cuerpo del racor
- + Sin desgaste de las herramientas de premontaje
- + Montajes ilimitados
- + La junta se puede sustituir individualmente
- + Normalizado conforme a ISO (DIN EN ISO 8434-1/-4)
- + Un producto probado millones de veces
- + Intercambiable con tubulares EO
- Coste de componentes más elevado que los racores de mordida tradicionales
- + Bajo coste total
- + El mejor valor para el usuario final
- + Preceptivo para diversas industrias, como: automoción, moldeo por inyección, equipos móviles, construcción naval y exploración petrolífera
- + El más frecuentemente utilizado y todavía ganando popularidad

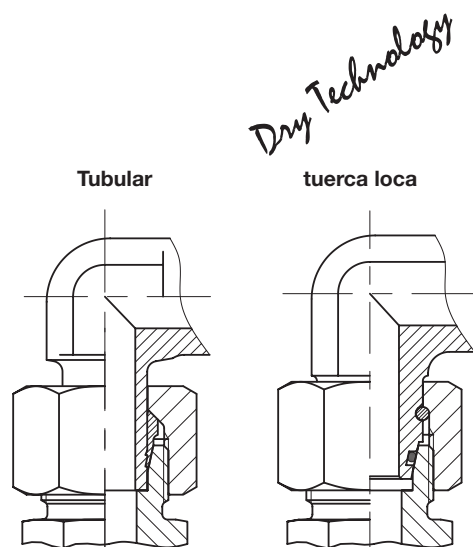

Racor macho con junta Eolastic o junta tórica frente a la rosca cónica tradicional con cierre metálico

- + Junta elastomérica
- + Alto grado de estanqueidad
- + Fiabilidad duradera sin reaprietes
- + Sin entrada de aire
- + Excelente presión nominal
- + Claro "tope alcanzado" en el montaje
- + Sin daños en la superficie de la lumbrera
- + Montaje y rendimiento casi independientes del material de la lumbrera
- + Bajos pares de apriete
- + Sin filo de estanqueidad metálico que pueda resultar dañado durante el transporte o la manipulación
- + Montajes ilimitados
- + La junta se puede sustituir individualmente
- + Normalizado según ISO (ISO 1179/ISO 6149/ISO 11926)
- + Un producto probado millones de veces
- + Intercambiable con racores tradicionales
- + Gama de productos más amplia y mejor disponibilidad
- Coste de componentes más elevado que los racores de mordida tradicionales
- + Bajo coste total
- + El mejor valor para el usuario final
- + Preceptivo para diversas industrias, como: automoción, moldeo por inyección, equipos móviles, construcción naval y exploración petrolífera
- + El más frecuentemente utilizado y todavía ganando popularidad

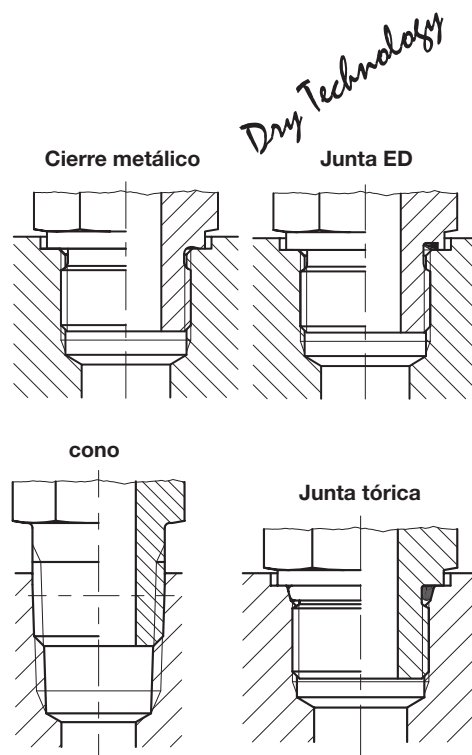

Selección sistemática de los racores

Contratuercas ajustables frente a rosca cónica

- + Junta elastomérica
- + Alto grado de estanqueidad
- + Fiabilidad duradera sin reaprietes
- + Sin entrada de aire
- + Buenas características de flujo
- + Orientable 360°
- + Más compacto que la combinación orientable giratoria
- + No se requiere sellador adicional
- + Claro "tope alcanzado" en el montaje
- + Sin daños en la superficie de la lumbrera
- + Montaje y rendimiento casi independientes del material de la lumbrera
- + Bajos pares de apriete
- + Montajes ilimitados
- + La junta se puede sustituir individualmente
- + Intercambiable con racores tradicionales
- + Disponible en codo 90°, 45°, configuración te y te orientable lateral
- Necesita superficie de cierre mecanizada
- + Precio más bajo que los banjos
- + Bajo coste total
- + El mejor valor para el usuario final
- + Ganando aceptación en todo el mundo

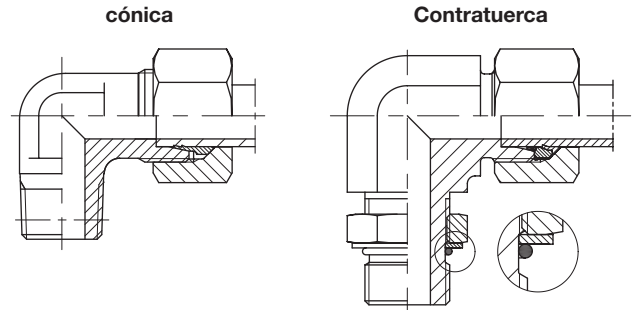

Banjo de alta presión frente a codo tradicional de baja presión

- + Junta elastomérica
- + Alto grado de estanqueidad
- + Fiabilidad duradera sin reaprietes
- + Sin entrada de aire
- + Orientable 360°
- + Diseño compacto
- + Adecuado para aplicaciones de alta presión
- + Cierre con frente pequeño
- + Claro "tope alcanzado" en el montaje
- + Sin daños en la superficie de la lumbrera
- + Montaje y rendimiento casi independientes del material de la lumbrera
- + La junta no se cae
- + Sólo hay que apretar un tornillo hueco
- + Ningún tornillo oculto
- + Montajes ilimitados
- + La junta se puede sustituir individualmente
- + Un producto probado millones de veces
- + Intercambiable con racores tradicionales
- + Disponible en codo 90° y en T
- Ligera restricción del flujo
- + Bajo coste total
- + El mejor valor para el usuario final
- + Ganando aceptación en todo el mundo

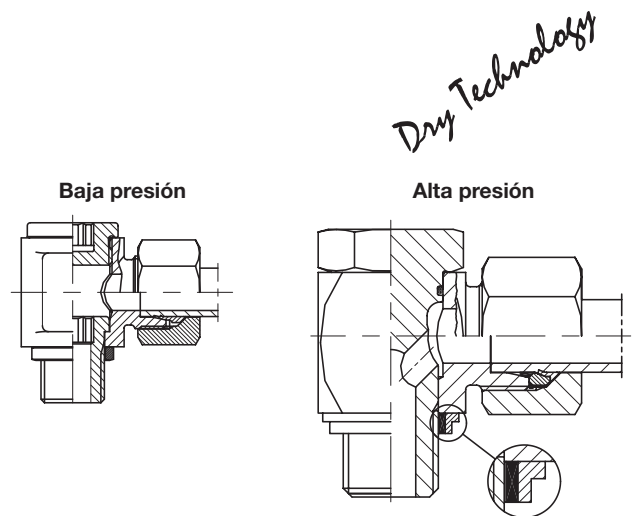



EO[®] Ermeto Original
Datos
de rendimiento



Presión nominal

Presión nominal PN

La presión nominal PN es un valor relacionado con la capacidad de presión de un componente de fluido para aplicaciones dinámicas continuas. Está redondeado para corresponder a las clasificaciones normalizadas internacionalmente. Las series lógicas de racores están agrupadas, siendo la presión nominal del grupo el "mínimo común denominador" dentro del grupo.

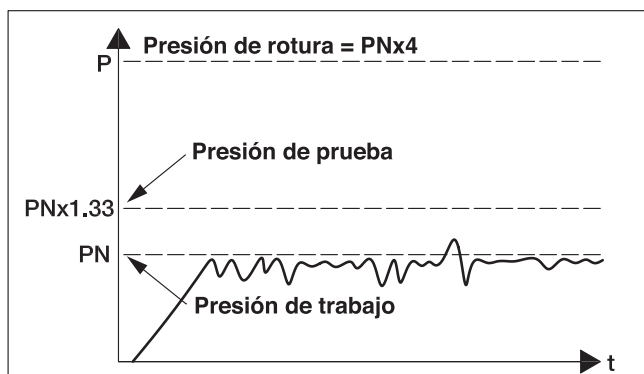

Estas presiones nominales están reconocidas a nivel internacional y sirven para emparejar tamaños comunes de componentes. Los racores para tubo Parker cumplen o superan las presiones nominales comunes normalizadas.

Para probar la resistencia a la carga dinámica a largo plazo, los componentes se prueban bajo condiciones de impulsos de presión de PN x 1.33, a 1 Hz **para 1 millón de ciclos**. Las presiones de rotura de prueba estática son como mínimo 4 veces el valor PN.

Excepción: Para válvulas de bola, las presiones de rotura de prueba estática son como mínimo 1,5 veces el valor PN de acuerdo con DIN 3230 T5 e ISO 5108.

Tabla de conversión

Bar	Mpa	PSI
100	10,0	1450
160	16,0	2321
210	21,0	3045
315	31,5	4569
350	35,0	5075
400	40,0	5801

Reducciones de presión y temperaturas

Reducciones de presión necesarias (dependiendo del material) con referencia a las presiones del catálogo para temperaturas más altas. Tanto el material metálico del racor como el compuesto de la junta elastomérica se tienen que seleccionar de acuerdo con el rango de temperatura del sistema.

Atención: para la compatibilidad con los fluidos, vea la página C5.

Material de los racores:	Reducción de presión temperaturas de funcionamiento admisibles TB en °C														
	-60	-50	-40	-35	-25	+20	+50	+100	+120	+150	+175	+200	+250	+300	+400
Acero, racores						0 %					-11 %	-19 %	-28 %		
Acero, tubos						0 %					-19 %	-27 %			
Acero inoxidable, racores						0 %					-11 %	-20 %		-30 %	
Acero insociable, tubos						0 %		-5.5 %	-11.5 %		-21.5 %		-29 %		-34 %
Latón, racores ¹⁾						-35 %									
CuNiFe, racores						0 %		-15 %		-20 %			-25 %		-35 %
Material de la junta NBR (p,e, Perbunan)															
Material de las juntas FKM															
Material de las juntas EPDM ²⁾															

	Temperatura de trabajo admisible
	Temperatura ambiente de aplicaciones hidráulicas y neumáticas
	Temperatura no admisible

Perbunan = marca registrada de Bayer
¹⁾ 35 % del material 1.4571 (si no extra se muestra en la columna PN "MS" para Latón)
²⁾ EPDM no es compatible con aceite (normalmente no se mantiene en stock)

Ejemplo de cálculo:
 PN racor 16S/71 = 400 bar
 Temperatura = 200 °C
 Material = Acero inoxidable
 Reducción de presión racores = 20 %
 Reducción de presión tubos = 21,5 %
 PN tubo 16 x 2.5/71, DIN 2413 III = 362 bar

Fórmula:

$$PN_{\text{racor } 200^{\circ}\text{C}} = \frac{400 \text{ bar}}{100\%} \times (100\% - 20\%) = 320 \text{ bar}$$

$$PN_{\text{tubo } 200^{\circ}\text{C}} = \frac{362 \text{ bar}}{100\%} \times (100\% - 21,5\%) = 284 \text{ bar}$$

Materiales

Racores	Materia prima	Material				Tipo de racor										
						EO				O-Lok®			Triple-Lok®			
		Designación ²⁾	Nº Material	Norma	Designación ²⁾ EE.UU.	Cuerpos	Tuer-cas	Férulas	Racores para soldar	Cuerpos	Tuer-cas	Férulas	Cuerpos	Tuer-cas	Férulas	
Acero	Barra	11SMnPb30	1.0718	DIN EN 10277-3	SAE 12L14	X				X		X	X		X	
	Acero de fácil mecanización	11SMn30	1.0715	DIN EN 10277-3	SAE 1213	X										
		46S20	1.0727	DIN EN 10277-3	SAE 1146	X										
	Piezas forjadas Acero de fácil mecanización	15S10	1.0710	DIN 1651		X										
		11SMn30 modified	1.0715	DIN EN 10087	SAE 1213 modified					X			X			
		36SMn14	1.0764	DIN EN 10087		X										
	Acero de extrusión	C10C	1.0214	DIN EN	SAE C1010		X				X	X		X	X	
		C15	1.0401	DIN 10277-3					X							
	Otro	Acero con tratamiento térmico especial a discreción del fabricante							X						X	
	Acero inoxidable	Barra	X6CrNiMoTi 17-12-2	1.4571	DIN EN 10088	ANSI 316Ti	X	X		X						
X2CrNiMo 17-13-2			1.4404	DIN EN 10088	ANSI 316L					X	X	X	X	X	X	
Piezas forjadas		X6CrNiMo Ti17-12-2	1.4571	DIN EN 10088	ANSI 316Ti	X	X		X							
		X5CrNiMo 17-12-2	1.4401	DIN EN 10088	ANSI 316					X	X	X	X	X	X	
Otro		Acero inoxidable con tratamiento térmico especial a discreción del fabricante							X							
Latón	Barra	CuZn35Ni2	2.0540	DIN 17660		X	X	X								
				ASTM B16/B453	CA360/345				X	X	X	X	X	X		
	Piezas forjadas	CuZn35Ni2	2.0540	DIN 17660		X										
				ASTM B124	CA377				X			X				

1) Los tipos de racor no estándar, como por ejemplo banjos, racores giratorios, racores orientables con contratuercas y bridas podrían estar fabricados de materiales diferentes.

2) Se pueden usar materiales equivalentes

Piezas forjadas: 11 SMn 30+Bi (similar a 1.0715/DIN EN 10087)

Rectas: 11 SMn Pb30 (1.0718/DIN EN 102773)

Materiales Especiales

"Debido a su fiabilidad y resistencia a la corrosión, los aceros inoxidables austeníticos que ofrecemos habitualmente cumplen con todas las exigencias de los mercados, incluyendo petróleo y gas, construcción naval, generación de energía o pasta y papel, entre otros. Sin embargo, los requisitos exclusivos de algunos de los proyectos a menudo exigen enfoques especiales. Parker Tube Fittings Division Europe entiende estas necesidades y dispone del conocimiento técnico y la experiencia para ayudar a nuestros clientes a encontrar las mejores soluciones cumpliendo con las demandas más exigentes. 1.4547 (6Mo), 1.4539, 2.1972 (CuNiFe), Bajo demanda podemos ofrecer Inconel y otras aleaciones."

Juntas	NBR	p.e. N552-90, Perbunan (marca registrada de Bayer)
	FKM	p.e. V894-90
	EPDM	p.e. E540-80
	PTFE	p.e. Teflon® (marca registrada de DuPont)
	POM	p.e. Delrin (marca registrada de DuPont)

Tratamiento superficial

ToughShield™ Plus

ToughShield™ Plus es el nuevo chapado estándar para todos los racores y adaptadores de acero. El chapado de zinc-níquel, de nuevo desarrollo y pendiente de patente, proporciona una excelente resistencia a la corrosión, manteniendo un rendimiento y unos valores de montaje óptimos.

Cada día, millones de racores y adaptadores Parker DIN y SAE se utilizan en las aplicaciones más exigentes de los clientes. Los requisitos de los racores y adaptadores son elevados: proporcionar resistencia a la corrosión y una larga vida útil para proteger el equipo y los componentes más caros de la oxidación, con unas propiedades de montaje óptimas para evitar tanto el exceso como el defecto de montaje.

Parker invierte continuamente en el desarrollo de su gama de productos para ofrecer a los clientes el mayor beneficio posible. Por ejemplo, Parker tiene sus propios laboratorios de pruebas e instalaciones de galvanoplastia, que han hecho avanzar el desarrollo de ToughShield™ Plus. Se dedicaron varios años a desarrollar el chapado óptimo y sus propiedades, utilizando métodos de análisis electroquímicos y de materiales de última generación para estudiar el chapado, y se utilizaron pruebas industriales de niebla salina y ACT para validar el rendimiento.

Al igual que su chapado predecesor, sin CrVI, ToughShield™ Plus cuenta con la certificación ROHs, SAE e ISO.

Los racores y adaptadores con ToughShield™ Plus están diseñados y probados para una transición sin problemas a los sistemas del cliente.

- Sin cambios en el número de pieza
- Procedimientos de montaje estables y sin cambios
- Montaje hacia delante y hacia atrás compatible con los racores/adaptadores de tubo de zinc y las rótulas de manguera
- Misma posibilidad de pintar
- Conformidad con SAE, ISO y DIN
- Cumplimiento de las homologaciones existentes
- Cumplimiento de la normativa medioambiental vigente

Más información en: www.toughshieldplus.com

Material	Sistema de racor	Tipo de racor	Protección superficial/Superficie						
			CF* pasivado brillante	CF*+ Encerado	A3K Zincado pasivado brillante	Znphr5f fosfatado negro	Natural sin recubrimiento	Natural + encerado	Natural + plata interior
Acero	EO-2	Cuerpos de racor	X						
		Tuercas funcionales		X					
	EO	Cuerpos de racor	X						
		Tuercas		X					
		Anillos progresivos con tope			X				
		Tuercas funcionales				X			
	EO2-FORM	Se usan cuerpos y tuercas de EO							
	O-Lok®	Cuerpos de racor	X						
		Tuercas	X						
		Férulas Parflange®	X						
		Férulas para soldar					X		
	Triple-Lok®	Cuerpos de racor	X						
		Tuercas	X						
		Férulas	X						

Material	Sistema de racor	Tipo de racor	Protección superficial/Superficie						
			CF* pasivado brillante	CF*+ Encerado	A3K Zincado pasivado brillante	Znphr5f fosfatado negro	Natural sin recubrimiento	Natural + encerado	Natural + plata interior
Acero inoxidable	EO-2	Cuerpos de racor					X		
		Tuercas funcionales hasta 12-L/10-S						X	
		Tuercas funcionales desde 15-L/12-S							X
	EO	Cuerpos de racor					X		
		Tuercas hasta 12-L/10-S						X	
		Tuercas desde 15-L/12-S							X
			Anillos progresivos				X		
	E02-FORM	Se usan cuerpos y tuercas de EO							
	O-Lok®	Cuerpos de racor					X		
		Tuercas					X		
		Férulas					X		
	Triple-Lok®	Cuerpos de racor					X		
Tuercas						X			
Férulas						X			
Latón	All systems	Cuerpos de racor					X		
		Tuercas					X		
		Férulas y férulas					X		

A3K de acuerdo con DIN EN ISO 4042 / Znphr5f de acuerdo con DIN EN ISO 3892 y DIN 50942

*ToughShield™ Plus chapado de zinc-níquel

Compatibilidad con los fluidos

Tanto el material metálico del racor como el compuesto de la junta elastomérica se tienen que seleccionar de acuerdo con el fluido utilizado.

Recomendaciones estándar para juntas estáticas basadas en la experiencia y en la especificación del fabricante del compuesto de estanqueidad. Para los compuestos de estanqueidad utilizados para juntas dinámicas como racores giratorios o válvulas antirretorno, vea la nota al final de la tabla.

Fluido	Material del racor			Material de las juntas		
	Acero	Acero inoxidable	Latón	NBR	FKM	EPDM
Acetona	2	1	1	3	3	1
Aceite ATF	1	1	1	1	1	3
Aceite hidráulico – A base de petróleo	1	1	3	2	1	3
Aceite lubricante SAE 10,20,30,40,50	1	1	1	1	1	3
Aceite minera natural	1	1	3	1	1	3
Aceite mineral	1	1	1	1	1	3
Aceite silicona	1	1	X	1	1	1
Aceites animales	2	2	2	1	1	2
Acetileno	2	1	3	3	3	2
Ácido clorhídrico	3	2	3	3	1	2
Ácido fosfórico	3	3	1	3	1	2
Ácido nítrico	3	1	3	3	2	3
Ácido sulfúrico	3	2	3	3	1	3
Agua	2	1	1 ²⁾	1	2	1
Agua de mar	3	2	3	1	1	1
Aguarrás	2	1	3	1	1	3
Aire (sin aceite)	1	1	1	1	1	1
Aire comprimido	1	1	1	1	1	1
Amoniaco gaseoso, frío	1	1	3	1	3	1
Amoniaco líquido	2	1	3	2	3	1

Fluido	Material del racor			Material de las juntas		
	Acero	Acero inoxidable	Latón	NBR	FKM	EPDM
Aral Vitam BAF	1	1	X	1	1	3
Argón	1	1	1	1	1	1
Asfalto	3	1	3	2	1	3
ASTM-Oil, N° 1	1	1	1	1	1	3
ASTM-Oil, N° 2	1	1	1	1	1	3
ASTM-Oil, N° 3	1	1	1	1	1	3
ASTM-Oil, N° 4	1	1	1	2	1	3
Benceno	1	1	1	3	1	3
Bisulfuro de carbono	1	1	3	3	1	X
Butano	1	1	3	1	1	3
Castrol, Biotec HVX	1	1	X	1	1	3
Cloro (seco)	3	1	3	3	1	X
Combustible diesel	1	1	1	1	1	3
DEA, Econa E22	1	1	X	1	X	3
DEA, Econa E46	1	1	X	1	X	3
Dióxido de azufre	3	1	3	3	3	1
Dióxido de carbono	1	1	1	1	2	1
Disolvente Stoddard	1	1	2	1	1	3
ECOOIL	1	1	X	1	1	X
ESSO, Univis 13	1	1	X	1	1	3
ESSO, Univis 26	1	1	X	1	1	3
ESSO, Univis 32	1	1	X	1	1	3
ESSO, Univis 46	1	1	X	1	1	3
Etanol (alcohol etílico)	1	1	1	1	3	1
Éter	1	1	1	3	3	2
FINA, Biohydran RS 38	1	1	X	1	1	3
Fluido de freno de automóviles	1	1	1	3	3	1
Fluido para transmisiones	1	1	1	1	1	3
FRAGOL, Hydrolub 125	1	1	X	1	X	3
Freón 11	X	X	1	2	2	3
Freón 12	1	3	1	2	1	3
Freón 22	3	1	1	3	2	3
Fuel-oil para calefacción	1	1	1	1	1	3
Gas de la combustión	3	1	3	3	2	X
Gas natural, sin tratar	3	2 ¹⁾	3	3	3	3
Gas, natural	1	1	2	1	1	3
Gas, propano líquido (LPG)	1	1	1	1	1	3
Gasolina	2	1	1	2	1	3
Glicerina	2	1	2	1	1	1
Glicol (etilenglicol)	1	1	2	1	1	1
Helio	1	1	1	1	1	1
Hidrógeno	3	1	X	1	1	1
Houghton Safe 1120	1	1	X	3	1	1
Houghton Safe 620	1	1	X	1	2	1
Hydrolube	1	1	1	1	1	1
Keroseno	1	1	1	1	1	3
Metano	1	1	1	1	1	3
Metanol	1	1	1	1	3	1
MIL-F-8192 (JP-9)	1	1	1	3	1	3
MIL-H-5606	1	1	1	1	1	3
MIL-H-6083	1	1	1	1	1	3
MIL-H-7083	1	1	1	1	2	1
MIL-H-7808	2	1	3	2	1	3
MIL-H-8446 (MLO-8515)	1	1	2	2	1	3
MIL-L-2104 & 2104B	1	1	1	1	1	3
Neón	3	1	1	1	1	1
Nitrógeno	1	1	1	1	1	1
Óxido de carbono	1	1	1	1	1	1

Fluido	Material del racor			Material de las juntas		
	Acero	Acero inoxidable	Latón	NBR	FKM	EPDM
Oxígeno (gas, frío)	3	1	2	3	3	3
Ozono	1	1	3	3	1	1
Peróxido de hidrógeno	3	1	3	3	1	2
Petróleo	1	1	1	1	1	3
Petróleo crudo	2	1	3	2	1	3
Plantohyd 32 S	1	1	X	1	1	3
Plantohyd 40 N	1	1	X	1	1	3
Propano	1	1	1	1	1	3
R134A	1	1	1	3	3	1
Salmuera (cloruro sódico)	X	2	X	1	1	1
SHELL, Naturelle HF-E-46	1	1	X	1	1	3
SHELL, Tellus Oil DO 32	1	1	X	1	1	3
Skydrol 500	1	1	3	3	3	1
Skydrol 7000	1	1	3	3	2	1
Soluciones jabonosas	3	1	3	1	1	1
Taladrina	1	1	X	1	3	1
Tolueno	1	1	1	3	2	3
Tricloroetano	2	1	X	3	1	3
Vapor	2	1	2	3	3	1
Vaselina	1	1	1	1	1	3
Xileno	1	1	1	3	1	3
Yodo	3	1	3	2	1	2

Aplicabilidad: 1 = satisfactorio

2 = aceptable

3 = no recomendado

X = datos insuficientes

NBR = p.e. Perbunan (marca registrada de Bayer)

FKM

¹⁾ Para gas natural no tratado se requiere acero inoxidable con dureza reducida.

²⁾ El latón es resistente a la corrosión en circunstancias normales. En caso de sobrecarga (por ejemplo, debido a sobreapriete) la resistencia, especialmente contra derivados amoniacales y nítricos, puede resultar afectada de forma negativa. Esto podría ocasionar defectos de la conexión.

Esta tabla de compatibilidad con los fluidos sólo es aplicable en las denominadas "juntas estáticas", como las juntas tóricas y las juntas de estanqueidad de perfil (p.e. junta ED, junta DOZ) en racores de tubo y sistemas de brida.

Para los datos de compatibilidad con los fluidos de válvulas, racores giratorios u otros componentes multifuncionales, por favor vea las correspondientes páginas de los productos.

Aceites biodegradables

Debido al creciente interés por el medio ambiente y las nuevas legislaciones, los aceites biodegradables están adquiriendo cada vez mayor importancia tanto para aplicaciones móviles como estacionarias. El uso de fluidos no inflamables seguirá limitado a aplicaciones especiales, como minería, fábricas siderúrgicas y máquinas pesadas.

Fluidos

Los aceites biodegradables se pueden clasificar en 3 categorías:

HEPG (Fluidos de base glicol)

- + Amplia gama de temperatura (-45 °C ... 100 °C)
- + Muy estables contra el envejecimiento
- + Las juntas NBR y FKM son compatibles
- + Cambio moderado de viscosidad con la temperatura
- + Solubles en agua
- No se pueden mezclar con aceites minerales ni con los tipos HEES y HETG
- Se recomienda limpiar a fondo las tuberías cuando se cambie de aceite mineral
- Pueden disolver las pinturas
- Se ha de tener cuidado con la compatibilidad de los materiales (por ejemplo, no se han de usar materiales que contengan zinc)
- Densidad > 1.100 kg/m³ posibles cambios de diseño
- ¿Precio?

HETG (Fluidos de base vegetal)

- + Se pueden mezclar con aceites minerales
- + Los materiales normales de las juntas son compatibles (p.e. NBR o FKM)
- + Buenas propiedades de lubricación
- + Pintura resistente al fluido
- + Los cambios de viscosidad con la temperatura son moderados
- Rango de temperatura limitado (-25 °C a +70 °C)
- No se debe sobrepasar la temperatura máxima
- Vida limitada
- Sensibles a los rayos ultravioletas y al ozono
- Se ha de tener cuidado con la absorción de agua (¿descomposición?)
- ¿Precio?

HEES (Fluidos sintéticos de base éster)

- + Amplia gama de temperatura -30°C ... +90°C o más de 100°C con algunas variantes)
- + Buena vida de servicio
- + Se pueden mezclar con aceites minerales
- + Compatibles con los materiales normales de las juntas (FKM y NBR recomendado)
- + Pinturas de máquinas resistentes al fluido
- + Los cambios de viscosidad con la temperatura son moderados
- + Buenas propiedades de lubricación
- + Peligro de hidrólisis con la absorción de agua (filtros, secador, oclusión)
- + ¿Precio?

Compatibilidad

Generalmente, los racores de acero HPCE con juntas estándar NBR son adecuados para la mayoría de las aplicaciones.

	-20° C ... 80°C	80°C ... 120°C
HEPG	NBR	No adecuado para aceite
Polialkilenglicol	FKM	
HETG	NBR	-
Aceite vegetal	FKM	FKM
HEES	NBR	-
Ester sintético	FKM	FKM

Compuestos de estanqueidad adecuados

La experiencia muestra que la compatibilidad con los fluidos no es un aspecto crítico para las juntas estáticas utilizadas en los racores de tubo. En caso de duda, por favor póngase en contacto con el departamento de ingeniería de aplicaciones HPCE.

Enfoque pragmático

Si hubiese dudas a la hora de cambiar a sistemas de racores con junta flexible (ISO 6149/Eolastic/O-Lok®/EO-2), podría ser buena idea analizar detenidamente el sistema hidráulico existente. Si las juntas NBR se comportan bien en mangueras, cilindros, válvulas o filtros, no hay por qué preocuparse de los racores HPCE estándar. Normalmente, los ingenieros de diseño saben cuándo se deben usar compuestos de estanqueidad especiales, como FKM.

Características de caudal

En la mayoría de los casos, los sistemas hidráulicos se especifican únicamente con una velocidad de flujo definida en base a la experiencia. Las pérdidas de presión en las líneas no se tienen en cuenta, o se miden posteriormente cuando se prueba el sistema. Dado que las pérdidas de presión aumentan proporcionalmente más que la resistencia al flujo, es importante lograr la mejor especificación del sistema, teniendo dichas pérdidas en consideración al planificar las conexiones de los tubos. El cálculo no es tan difícil como se piensa, y en este capítulo se ofrecen diversas directrices. Además, también se ofrece información sobre cómo se pueden evitar unas pérdidas de presión excesivas, ya que éstas se traducen en pérdidas de rendimiento y en un calor excesivo. En las líneas de aspiración se produce ruido y posiblemente cavitación.

Fluidos

Todas las indicaciones dadas con respecto a las restricciones y propiedades del flujo se refieren exclusivamente a líquidos. Para fluidos gaseosos, también se debe tener en cuenta la densidad variable del gas.

Unidades

c = Velocidad del fluido $\left[\frac{m}{s} \right]$

d = Diámetro interior del tubo [m]

L = Longitud del tubo [m]

p = Presión [Pa], 1 bar = 100000 Pa

\dot{V} = Caudal $\left[\frac{m^3}{s} \right]$, 1 $\frac{m^3}{s} = 60000 \frac{l}{min}$

λ = Factor de rozamiento del tubo

$\nu(T)$ = Viscosidad cinemática del fluido dependiendo de la temperatura $\left[\frac{m^2}{s} \right]$

$\rho(T)$ = Densidad del fluido dependiendo de la temperatura $\left[\frac{kg}{m^3} \right]$

ζ = Coeficiente individual de pérdida de presión

Sólo se han usado unidades base. Esto tiene la ventaja de que la fórmula no contiene factores de corrección y no hay riesgo de confusión, por ejemplo, que los valores se utilicen con la unidad errónea. Si los valores se dan en otras unidades – por ejemplo, el caudal en l/min – es aconsejable convertirlos a las unidades base antes de comenzar el cálculo.

Pérdidas de presión en las tuberías

Para calcular las pérdidas de presión en las tuberías, primero se debe determinar si hay un flujo laminar o turbulento. El flujo laminar es homogéneo y sin turbulencia. En caso de flujo turbulento, las pérdidas aumentan mucho más rápidamente.

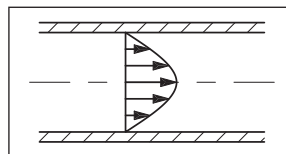

Perfil del caudal con flujo laminar

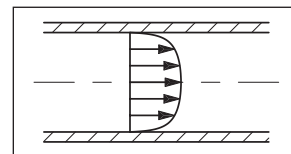

Perfil del caudal con flujo turbulento

El tipo de flujo se define mediante un número Reynold. Con un número Reynold de más de 2320, el flujo cambia a turbulento. El número Reynold se calcula con la fórmula:

$$Re = \frac{c \cdot d}{\nu(T)}$$

El número Reynold es una cifra no dimensional. La velocidad crítica del fluido a la cual puede cambiar el régimen de caudal, se calcula mediante la fórmula:

$$c_{cr} = 2320 \cdot \frac{\nu(T)}{d} \left[\frac{m}{s} \right]$$

Con un caudal dado, la velocidad del fluido se puede calcular con la fórmula:

$$c = \frac{\dot{V} \cdot 4}{d^2 \cdot \pi} \left[\frac{m}{s} \right]$$

Posteriormente, se puede calcular el factor de rozamiento λ de la tubería. El factor de rozamiento λ de la tubería es una función del número Reynold y también depende de la rugosidad de la tubería. Dado que en las aplicaciones hidráulicas se asume generalmente el empleo de tuberías lisas, el factor de rozamiento λ de la tubería se calcula con la fórmula siguiente:

$$\text{flujo laminar, } (Re < 2320): \lambda = \frac{64}{Re}$$

$$\text{flujo turbulento, } (Re > 2320): \lambda = \frac{0,3164}{\sqrt[4]{Re}}$$

Finalmente, si se conocen todos los factores, la pérdida de presión en una determinada tubería se puede calcular con la fórmula:

$$\Delta p = \lambda \cdot \frac{L}{d} \cdot \frac{\rho(T) \cdot c^2}{2} \text{ [Pa]}$$

Cálculo de pérdidas individuales

Un sistema hidráulico no incorpora sólo tubería, sino también válvulas, racores, codos, etc., que producen pérdidas de caudal. Estas pérdidas individuales son frecuentemente mucho más altas que las pérdidas de la tubería y se calculan con la fórmula siguiente:

$$\Delta p = \zeta \cdot \rho(T) \cdot \frac{c^2}{2} \text{ [Pa]}$$

Datos de rendimiento

El coeficiente de pérdida de presión ζ se refiere a un componente hidráulico individual. Cubre las pérdidas por circulación, impacto y separación del flujo en un componente. En la mayoría de los casos, los fabricantes de válvulas o racores indican el coeficiente de pérdida de presión de sus productos. Los valores ζ no son completamente constantes. Los valores aumentan en el caso de velocidades de fluido muy bajas. El diagrama siguiente muestra el curso típico de los valores ζ para un componente, dependiendo de la velocidad del fluido, tal como se ha determinado a través de una serie de pruebas en el laboratorio de Parker Hannifin GmbH.

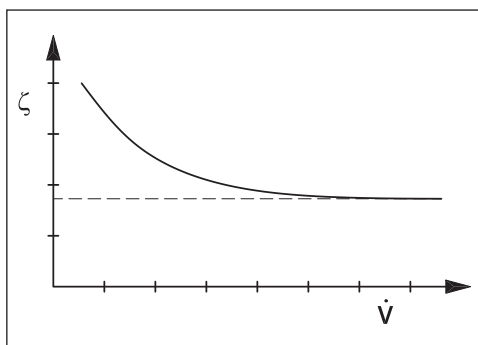

Dado que para especificar una planta hidráulica sólo se calcula generalmente la resistencia al flujo a potencia nominal, es decir, a mayores velocidades del fluido, pueden existir ligeras variaciones para cada tamaño individual.

Racores rectos, por ejemplo, G, GE, EGE, HMTX, F...MTX, F6...MX, HML0, F...MLO, F6...MLO, ...

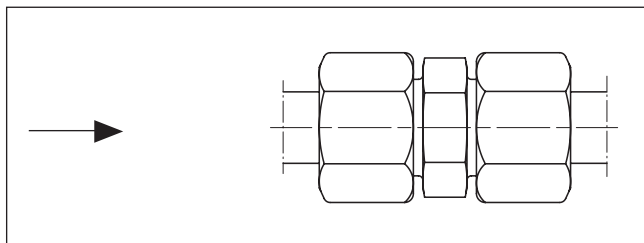

Si hay un cambio de paso entre el diámetro interior del racor y el diámetro interior del tubo, son válidas las condiciones aplicables a los reductores (véase párrafo siguiente).

En un caso normal, sin embargo, la pérdida de presión es muy pequeña, de modo que no puede ser medido por métodos normales. La literatura da un coeficiente de pérdida de presión de 0.01 a 0.05.

Reductores, por ejemplo, RED, GR, TRMTX, TRMLO, ...

Con los reductores, se debe distinguir entre incremento o reducción de sección transversal. La velocidad del fluido tomada como base para calcular la pérdida de presión es siempre la velocidad en la salida del caudal.

Extensión de la sección transversal:

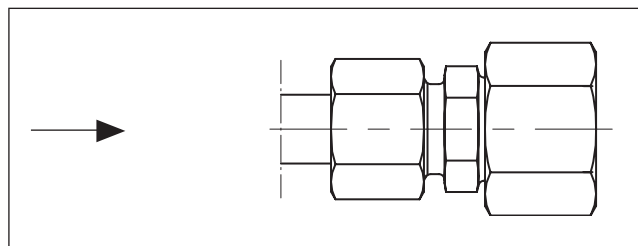

$$\zeta = \left(\frac{A_2}{A_1} - 1 \right)^2$$

Con A_1 ... Sección transversal de entrada
 A_2 ... Sección transversal de salida

La fórmula indicada es válida para un ángulo de transición de $> 60^\circ$, por lo cual también sirve para los racores EO.

Es difícil expresar una cifra, ya que el programa de reductores es muy amplio.

Con un racor de tipo RED, el coeficiente de pérdida de presión ζ puede variar entre 1.5 y 5000, siempre referido a la velocidad del fluido en la salida.

Reducción de la sección transversal:

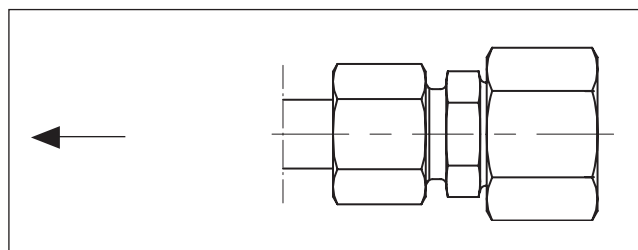

A_2/A_1	0.80	0.60	0.40	0.20
ζ	0.15	0.25	0.35	0.42

Codos, por ejemplo W, EW, EMTX, C...MTX, EMLO, C...MLO, ...

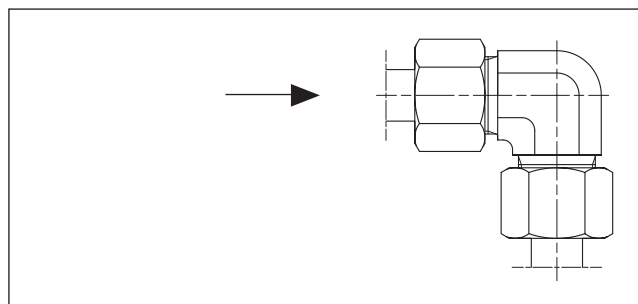

Tipo	Coefficiente de pérdida de presión ζ
W, EMTX, EMLO	1
EW, C...MTX, C...MLO	1

Curvas

Con las curvas, el coeficiente de pérdida de presión resulta de la relación entre el radio de curvatura y el diámetro interior (R/d).

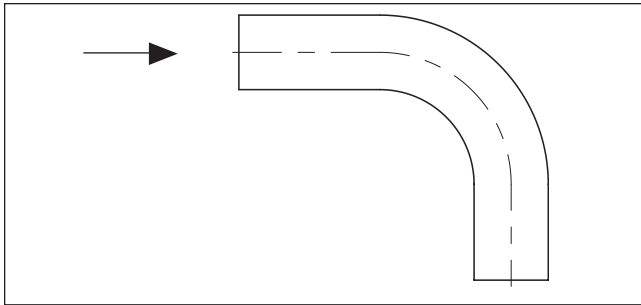

Radio de curvatura / diámetro interior	Coefficiente de pérdida de presión ζ
2	0.21
4	0.14
6 y más	0.11

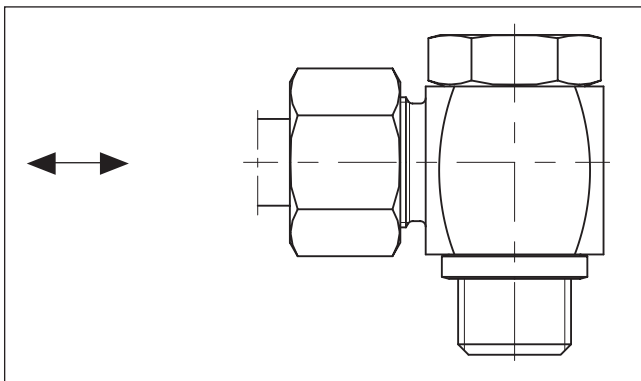
Banjos

Tipo	Coefficiente de pérdida de presión ζ
WHK	3 ... 6
WH	3 ... 6

Con WHK y WH, la pérdida de presión depende de la posición de los taladros del tornillo hueco con agujero de salida. Por tanto, el coeficiente de pérdida de presión se da como una gama.

Colectores y Tes/uniones en cruz

El coeficiente de pérdida de presión depende de si el fluido está dividido o circula junto, así como de la relación de división del fluido.

Índice a: El fluido circula recto a través del colector.

Índice b: El fluido circula a través del ramal en cruz del colector

División del flujo (a/desde ramal T)	Coefficiente de pérdida de presión ζ en caso de ramal con salida		Coefficiente de pérdida de presión ζ en caso de ramal con entrada	
	\dot{V}_b / \dot{V}	ζ_a	ζ_b	ζ_a
0,6	0,07	0,95	0,40	0,47
0,8	0,20	1,10	0,50	0,73
1,0	0,35	1,30	0,60	0,92

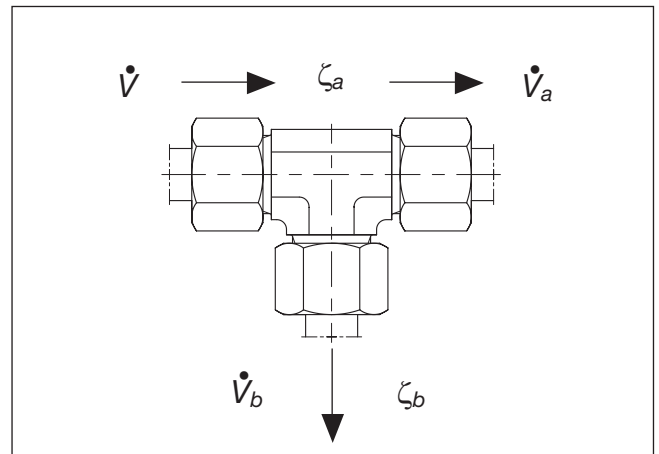

Ramal con salida

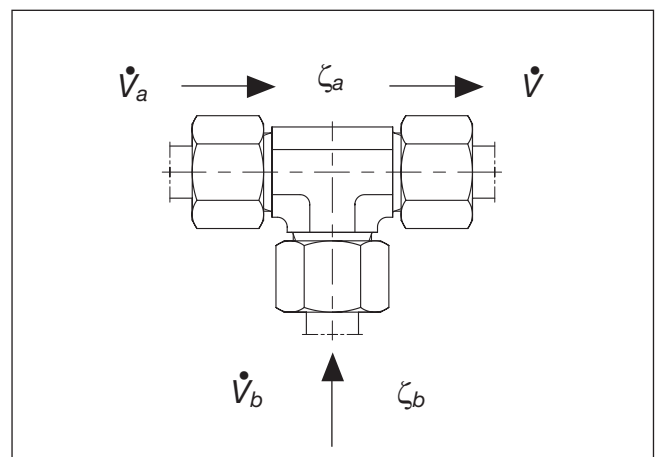

Ramal con entrada

Datos de rendimiento

Válvulas, por ejemplo, RHD, DV, VDHA, ...

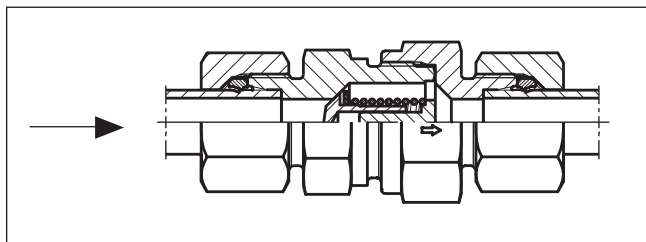

Tipo	Coefficiente de pérdida de presión ζ
RH ...	5.0
DV	5.5
LD	4.0
VDHA	5.0
VDHB	5.5

El coeficiente de pérdida de presión indicado es siempre válido para la válvula totalmente abierta.

Cálculo de la pérdida de presión (Δp – ejemplo, un WH 16-SR/A3C (Banjo)).

La pérdida de presión Δp se calcula con la fórmula siguiente:

$$\Delta p = \zeta \cdot \rho(T) \cdot \frac{c^2}{2} \text{ [Pa]}$$

Se debe calcular la pérdida de presión a un caudal de 20 l/min.

Se conocen los siguientes valores:

Diámetro interior del tubo $d = 12 \text{ mm} = 0,012 \text{ m}$

Densidad del fluido $\rho = 869,4 \text{ kg/m}^3$

(Hoja de datos del fabricante del aceite)

Coefficiente de pérdida de presión $\zeta = 4.5$

(Valor medio para racores WH)

$$\text{Caudal } \dot{V} = \text{Flow rate} \left[\frac{20}{60000} \right] = 0.000333 \left[\frac{\text{m}^3}{\text{s}} \right]$$

$$\text{Velocidad del fluido } c = \frac{\dot{V} \cdot 4}{d_2 \cdot \pi} = \frac{0,000333 \cdot 4}{0,012^2 \cdot \pi} = 2,95 \left[\frac{\text{m}}{\text{s}} \right]$$

La pérdida de caudal resultante es:

$$\Delta p = 4,5 \cdot 869,4 \cdot \frac{2,95^2}{2} = 17000 \text{ [Pa]} = 0,17 \text{ [bar]}$$

Diámetro de caudal y espesor de pared

Cómo determinar el tamaño de tubo para sistemas hidráulicos

La selección correcta del material, tipo y tamaño de tubo para una aplicación y tipo de racor específicos es esencial para un funcionamiento eficiente y sin problemas de un sistema hidráulico. La selección del tubo apropiado implica la elección del material y tamaño óptimos del mismo (D.E. y espesor de pared).

El dimensionado apropiado del tubo para las diversas secciones del sistema hidráulico se traducirá en un ahorro de costes y un rendimiento óptimo.

Un tubo demasiado pequeño ocasiona una elevada velocidad del fluido, lo cual tiene muchos efectos perjudiciales. En las líneas de presión se producen unas altas pérdidas por rozamiento y turbulencia, lo cual genera calor y unas altas caídas de presión. Las elevadas temperaturas aceleran el desgaste en las piezas móviles y el envejecimiento de juntas y mangueras, todo lo cual da lugar a un acortamiento de la vida útil de los componentes. Una alta generación de calor también significa una pérdida de energía, y por tanto, una baja eficiencia.

Los tubos demasiado grandes incrementan el coste del sistema. Así pues, es esencial un dimensionado óptimo del tubo. A continuación se ofrece un procedimiento sencillo para determinar el tamaño de los tubos.

Cómo determinar el diámetro de flujo requerido

Use la tabla para determinar el diámetro de flujo recomendado para el correspondiente caudal y tipo de línea.

La tabla está basada en las siguientes velocidades del fluido recomendadas:

¡Evitar caudales > 8 m/s! Las altas fuerzas resultantes pueden destruir las tuberías.	Lineas de presión - 3 → 5	$\left[\frac{\text{m}}{\text{s}} \right]$
	Lineas de retorno - 3 → 4	$\left[\frac{\text{m}}{\text{s}} \right]$
	Lineas de presión - 1	$\left[\frac{\text{m}}{\text{s}} \right]$

Si desea usar otras velocidades distintas de las indicadas, utilice una de las fórmulas siguientes para determinar el diámetro de flujo requerido.

$$\text{Tubo-D.I. [mm]} = 4,61 \cdot \sqrt{\frac{\text{Caudal} \left[\frac{\text{ltr.}}{\text{min}} \right]}{\text{Velocidad} \left[\frac{\text{m}}{\text{s}} \right]}}$$

Determine el espesor de pared requerido

Use la tabla segunda para determinar el espesor de pared recomendado para la presión de trabajo y diámetro de flujo de la línea requeridos. Por tanto, elija una presión de trabajo que sea igual o mayor que la presión de trabajo requerida. Para otros tubos y materiales de tubo, tendrá que calcular el espesor de pared y la presión de trabajo de acuerdo con la fórmula mostrada en el capítulo de tubos.

Máximo flujo l/min	Diámetro de flujo en milímetros		
	5 m/s Lineas de presión	3 m/s Lineas de retorno	1 m/s Lineas de aspiración
1	2.1	2.7	4.6
2	2.9	3.8	6.5
3	3.6	4.6	8.0
4	4.1	5.3	9.2
5	4.6	6.0	10.3
6	5.1	6.5	11.3
7	5.5	7.0	12.2
8	5.8	7.5	13.0
9	6.2	8.0	13.8
10	6.5	8.4	14.6
12	7.1	9.2	16.0
14	7.7	10.0	17.2
16	8.2	10.6	18.4
18	8.7	11.3	19.6
20	9.2	11.9	20.6
22	9.7	12.5	21.6
24	10.1	13.0	22.6
26	10.5	13.6	23.5
28	10.9	14.1	24.4
30	11.3	14.6	25.3
32	11.7	15.1	26.1
34	12.0	15.5	26.9
36	12.4	16.0	27.7
38	12.7	16.4	28.4
40	13.0	16.8	29.2
45	13.8	17.9	30.9
50	14.6	18.8	32.6
55	15.3	19.7	34.2
60	16.0	20.6	35.7
65	16.6	21.5	37.2
70	17.2	22.3	38.6
75	17.9	23.1	39.9
80	18.4	23.8	41.2
85	19.0	24.5	42.5
90	19.6	25.3	43.7
95	20.1	25.9	44.9
100	20.6	26.6	46.1
110	21.6	27.9	48.4
120	22.6	29.2	50.5
130	23.5	30.3	52.6
140	24.4	31.5	54.5
150	25.3	32.6	56.5
160	26.1	33.7	58.3
170	26.9	34.7	60.1
180	27.7	35.7	61.8
190	28.4	36.7	63.5
200	29.2	37.6	65.2
220	30.6	39.5	68.4
240	31.9	41.2	71.4
260	33.2	42.9	74.3
280	34.5	44.5	77.1
300	35.7	46.1	79.8
320	36.9	47.6	82.5
340	38.0	49.1	85.0
360	39.1	50.5	87.5
380	40.2	51.9	89.9
400	41.2	53.2	92.2
450	43.7	56.5	97.8
500	46.1	59.5	103.1



Dry Technology



Dimensiones

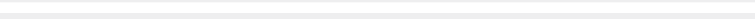

Índice

Resumen conexiones EO 24°	D3
No recomendado	D4
Extremo cono 24° EO (DIN: 3861/ISO 8434-1)/dimensión.....	D4
EO 24°-DKO tuerca loca (DIN 3865/DIN EN ISO 8434-1/-4)/dimensiones.....	D5
Resumen conexiones O-Lok®	D6-D7
Extremo O-Lok® (ISO 8434-3/SAE J1453)/dimensiones	D8
O-Lok® tuerca loca (ISO 8434-3/SAE J1453)/dimensiones	D9
Resumen conexiones Triple-Lok®	D10-D11
Extremo Triple-Lok® (ISO 8434-2/SAE J1514)/dimensiones	D12
Triple-Lok® tuerca loca (ISO 8434-3/SAE J514)/dimensiones	D13
DIN cono 60° (DIN 7631)/dimensiones	D14
Adaptador cono 60° (ISO/DIS 8434-6)/dimensiones	D15
NPSM Adaptadores tuerca loca (SAE J516)/dimensiones	D16
Dimensiones lumbreras para racores de tubo	D17-D19

Resumen conexiones EO 24°

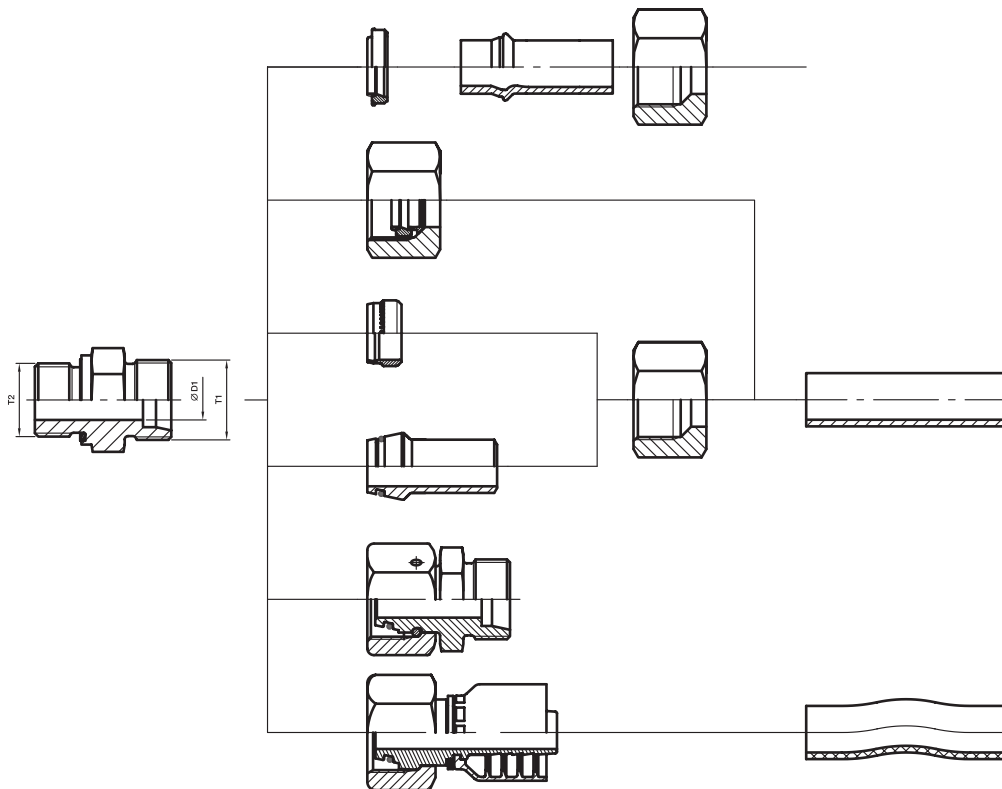

Tamaño	D1 D.E. Tubo mm	T1 Rosca métrica	D.E. Rosca mm	T2 Rosca lumbrera				
				BSP	métrica	BSP cón. (corta)	métrica cónica	
LL	04	M 08×1.0	8.0	G 1/8 A	M 08×1.0	R 1/8 tap.	M 08×1.0 tap.	
	05	M 10×1.0	10.0	G 1/8 A	M 08×1.0			
	06	M 10×1.0	10.0	G 1/8 A	M 10×1.0	R 1/8 tap.	M 10×1.0 tap.	
	08	M 12×1.0	12.0	G 1/8 A	M 10×1.0	R 1/8 tap.	M 10×1.0 tap.	
	10	M 14×1.0	14.0	G 1/4 A		R 1/4 tap.		
	12	M 16×1.0	16.0	G 1/4 A		R 1/4 tap.		
L	06	M 12×1.5	12.0	G 1/8 A	M 10×1.0		M 10×1.0 tap.	1CAxx-6-yy
	08	M 14×1.5	14.0	G 1/4 A	M 12×1.5		M 12×1.5 tap.	1CAxx-8-yy
	10	M 16×1.5	16.0	G 1/4 A	M 14×1.5		M 14×1.5 tap.	1CAxx-10-yy
	12	M 18×1.5	18.0	G 3/8 A	M 16×1.5		M 16×1.5 tap.	1CAxx-12-yy
	15	M 22×1.5	22.0	G 1/2 A	M 18×1.5		M 18×1.5 tap.	1CAxx-15-yy
	18	M 26×1.5	26.0	G 1/2 A	M 22×1.5		M 22×1.5 tap.	1CAxx-18-yy
	22	M 30×2.0	30.0	G 3/4 A	M 26×1.5		M 26×1.5 tap.	1CAxx-22-yy
	28	M 36×2.0	36.0	G 1 A	M 33×2.0			1CAxx-28-yy
	35	M 45×2.0	45.0	G 1 1/4 A	M 42×2.0			1CAxx-35-yy
	42	M 52×2.0	52.0	G 1 1/2 A	M 48×2.0			1CAxx-42-yy
S	06	M 14×1.5	14.0	G 1/4 A	M 12×1.5		M 12×1.5 tap.	1C9xx-6-yy
	08	M 16×1.5	16.0	G 1/4 A	M 14×1.5		M 14×1.5 tap.	1C9xx-8-yy
	10	M 18×1.5	18.0	G 3/8 A	M 16×1.5		M 16×1.5 tap.	1C9xx-10-yy
	12	M 20×1.5	20.0	G 3/8 A	M 18×1.5		M 18×1.5 tap.	1C9xx-12-yy
	14	M 22×1.5	22.0	G 1/2 A	M 20×1.5		M 20×1.5 tap.	1C9xx-14-yy
	16	M 24×1.5	24.0	G 1/2 A	M 22×1.5		M 22×1.5 tap.	1C9xx-16-yy
	20	M 30×2.0	30.0	G 3/4 A	M 27×2.0			1C9xx-20-yy
	25	M 36×2.0	36.0	G 1 A	M 33×2.0			1C9xx-25-yy
	30	M 42×2.0	45.0	G 1 1/4 A	M 42×2.0			1C9xx-30-yy
	38	M 52×2.0	52.0	G 1 1/2 A	M 48×2.0			1C9xx-38-yy

xx – Serie de racor • yy – Módulo de manguera
De terminal de manguera Parker (PHDE)

Dimensiones

No recomendado

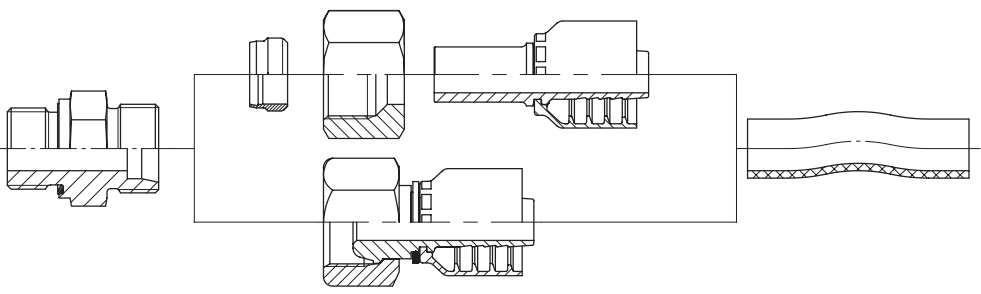
	Razón
	<p>Alto riesgo de escape de la manguera. Para el montaje de los anillos se necesitan herramientas templadas especiales.</p> <p>Utilizando la conexión universal existe un alto riesgo de grietas en el área del cono 24° de cuerpos de racor de tamaño 6-L a 18-L.</p>

Extremo cono 24° EO (DIN 3861/ISO 8434-1)/dimensión

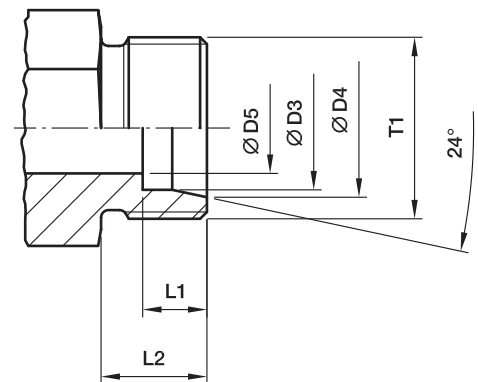

D.E. Tubo Tamaño	T1	Ø D3 mm	Ø D4 mm	Ø D5 mm	L1 mm	L2 mm
04-LL	M 08×1.0	04	5.0	3.0	4.1	8
06-LL	M 10×1.0	06	7.5	4.5	5.6	8
08-LL	M 12×1.0	08	9.5	6.0	5.6	9
10-LL	M 14×1.0	10	11.5	8.0	5.6	9
12-LL	M 16×1.0	12	13.5	10.0	6.1	9
06-L	M 12×1.5	06	8.1	4.0	7.1	10
08-L	M 14×1.5	08	10.1	6.0	7.1	10
10-L	M 16×1.5	10	12.3	8.0	7.1	11
12-L	M 18×1.5	12	14.3	10.0	7.1	11
15-L	M 22×1.5	15	17.3	12.0	7.1	12
18-L	M 26×1.5	18	20.3	15.0	7.6	12
22-L	M 30×2.0	22	24.3	19.0	7.6	14
28-L	M 36×2.0	28	30.3	24.0	7.6	14
35-L	M 45×2.0	35	38.0	30.0	10.6	16
42-L	M 52×2.0	42	45.0	36.0	11.1	16
06-S	M 14×1,5	06	8.1	4.0	7.1	12
08-S	M 16×1.5	08	10.1	5.0	7.1	12
10-S	M 18×1.5	10	12.3	7.0	7.6	12
12-S	M 20×1.5	12	14.3	8.0	7.6	12
14-S	M 22×1.5	14	16.3	10.0	8.1	14
16-S	M 24×1.5	16	18.3	12.0	8.6	14
20-S	M 30×2.0	20	22.9	16.0	10.6	16
25-S	M 36×2.0	25	27.9	20.0	12.1	18
30-S	M 42×2.0	30	33.0	25.0	13.6	20
38-S	M 52×2.0	38	41.0	32.0	16.1	22

EO 24°-DKO tuerca loca (DIN 3865/DIN EN ISO 8434-4)/dimensiones

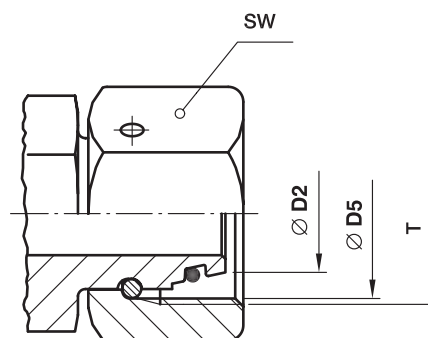

D

D.E. Tubo Tamaño	T	Ø D2 mm	Ø D5 mm Diámetro interno de rosca	SW mm
06-L	M 12×1.5	5.5	10.38	14
08-L	M 14×1.5	7.5	12.38	17
10-L	M 16×1.5	9.7	14.38	19
12-L	M 18×1.5	11.7	16.38	22
15-L	M 22×1.5	14.7	20.38	27
18-L	M 26×1.5	17.7	24.38	32
22-L	M 30×2.0	21.7	27.84	36
28-L	M 36×2.0	27.7	33.84	41
35-L	M 45×2.0	34.5	42.84	50
42-L	M 52×2.0	41.5	49.84	60
06-S	M 14×1.5	5.5	12.38	17
08-S	M 16×1.5	7.5	14.38	19
10-S	M 18×1.5	9.7	16.38	22
12-S	M 20×1.5	11.7	18.38	24
14-S	M 22×1.5	13.5	20.38	27
16-S	M 24×1.5	15.5	22.38	30
20-S	M 30×2.0	19.5	29.84	36
25-S	M 36×2.0	24.5	33.84	46
30-S	M 42×2.0	29.5	39.84	50
38-S	M 52×2.0	37.5	49.84	60

Resumen conexiones O-Lok®

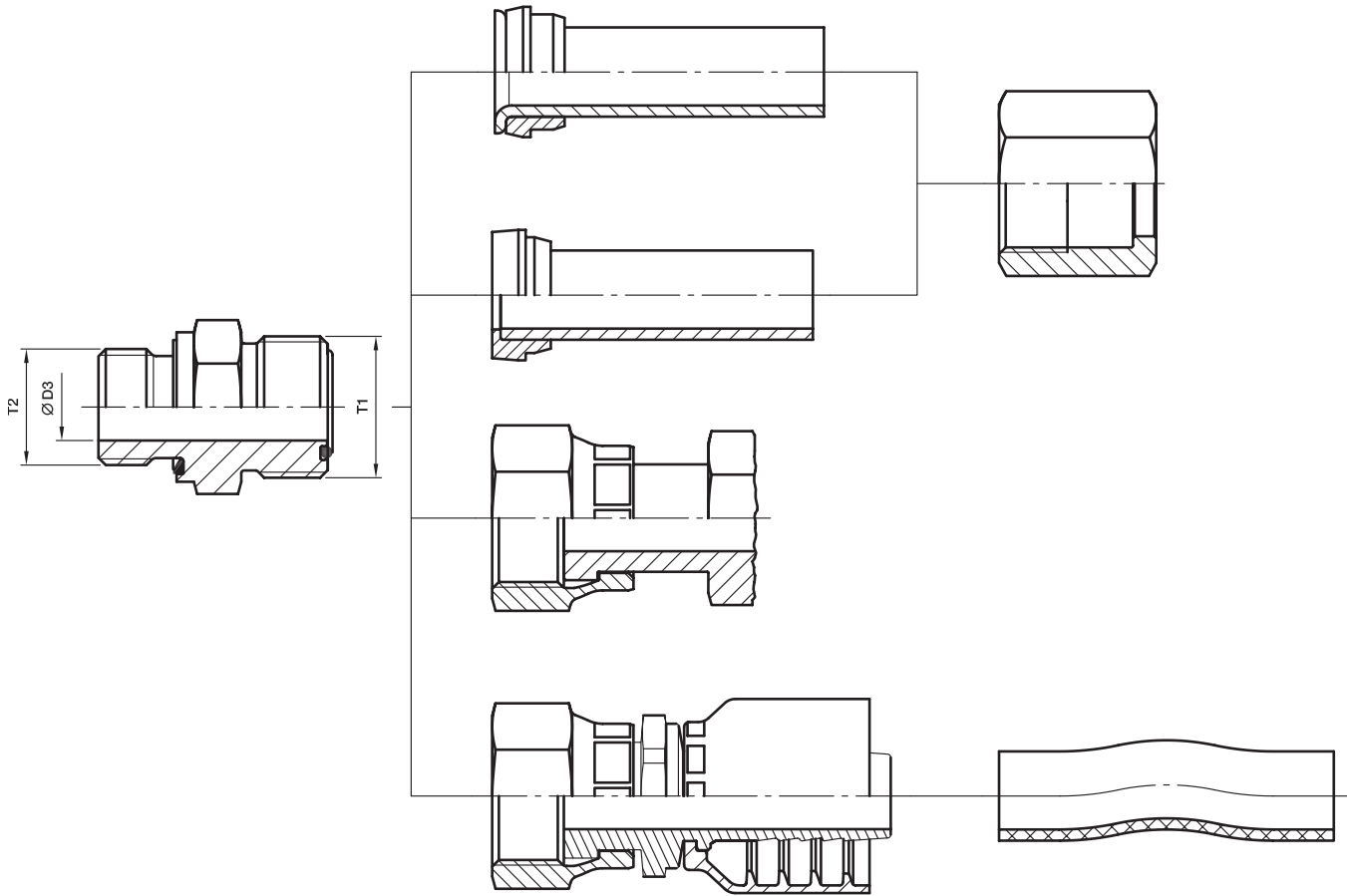

Resumen conexiones O-Lok®

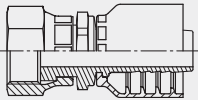
Tamaño	D.E.				T1 Rosca UN/UNF	Ø D3 Diámetro interior mm	T2 Rosca lumbrera				
	Tubo métrico D.E. mm	Espesor de pared mm	Tubo en pulgadas Tubo pulg	Espesor de pared pulg			BSP	UN/UNF	NPTF	métrica	
4	6	1.5	1/4	0.065		4.0	G 1/8 A	7/16-20	1/8	M 12x1.5	1JCxx-4-yy
4-4	6	1.5	1/4	0.065		4.5	G 1/4 A		1/4		
4-6	6	1.5	1/4	0.065	9/16-18	4.5	G 3/8 A	9/16-18	3/8		
4-8	6	1.5	1/4	0.065		4.5	G 1/2 A	3/4-16			
6	8	2.0	5/16	0.095	11/16-16	6.5	G 1/4 A	9/16-18	1/4	M 16x1.5	1JCxx-6-yy
6	10	2.0	3/8	0.095		6.5	G 1/4 A	9/16-18	1/4	M 16x1.5	
6-2	10	2.0	3/8	0.095		4.5	G 1/8 A				
6-4	10	2.0	3/8	0.095	11/16-16	4.5		7/16-20			
6-6	10	2.0	3/8	0.095		6.5	G 3/8 A		3/8		
6-8	10	2.0	3/8	0.095		6.5	G 1/2 A	3/4-16	1/2		
6-10	10	2.0	3/8	0.095		6.5		7/8-14			
6-12	10	2.0	3/8	0.095		6.5	G 3/4 A				
8	12	3.0	1/2	0.095		9.5	G 3/8 A	3/4-16	3/8	M 18x1.5	1JCxx-8-yy
8-4	12	3.0	1/2	0.095		7.5	G 1/4 A				
8-6	12	3.0	1/2	0.095		9.5		9/16-18			
8-8	12	3.0	1/2	0.095	13/16-16	9.5	G 1/2 A	1/2-20			
8-10	12	3.0	1/2	0.095		9.5		7/8-14			
8-12	12	3.0	1/2	0.095		9.5	G 3/4 A	1 1/16-12	3/4		
8-16	12	3.0	1/2	0.095		9.5		1 5/16-12			
10	14	2.5			1-14	12.5	G 1/2 A	7/8-14	1/2	M 22x1.5	
10	15	2.5			1-14	12.5	G 1/2 A	7/8-14	1/2	M 22x1.5	1JCxx-10-yy
10	16	3.0	5/8	0.120		12.5	G 1/2 A	7/8-14	1/2	M 22x1.5	
10-6	16	3.0	5/8	0.120		10.0	G 3/8 A				
10-8	16	3.0	5/8	0.120	1-14	9.5		3/4-16			
10-12	16	3.0	5/8	0.120		12.5	G 3/4 A	1 1/16-12	3/4		
10-16	16	3.0	5/8	0.120		12.5	G 1 A				
12	18	3.0			1 3/16-12	15.5	G 3/4 A	1 1/16-12	3/4	M 27x2.0	1JCxx-20-yy
12	20	3.5	3/4	0.156		15.5	G 3/4 A	1 1/16-12	3/4	M 27x2.0	
12-8	20	3.5	3/4	0.156		9.5	G 1/2 A	3/4-16	1/2		
12-10	20	3.5	3/4	0.156	1 3/16-12	12.5		7/8-14			
12-16	20	3.5	3/4	0.156		12.5	G 1 A	1 5/16-12	1		
12-20	20	3.5	3/4	0.156		12.5	G 1 1/4 A				
16	22	4.0			1 7/16-12	20.5	G 1 A	1 5/16-12	1	M 33x2.0	1JCxx-16-yy
16	25	4.0	1	0.188		20.5	G 1 A	1 5/16-12	1	M 33x2.0	
16-12	25	4.0	1	0.188		15.5	G 3/4 A	1 1/16-12	3/4		
16-20	25	4.0	1	0.188	1 7/16-12	20.5	G 1 1/4 A	1 5/8-12			
16-24	25	4.0	1	0.188		20.5	G 1 1/2 A				
20	28	4.0			1 11/16-12	26.0	G 1 1/4 A	1 5/8-12	1 1/4	M 42x2.0	1JCxx-20-yy
20	30	4.0			1 11/16-12	26.0	G 1 1/4 A	1 5/8-12	1 1/4	M 42x2.0	
20	32	4.0	1 1/4	0.188		26.0	G 1 1/4 A	1 5/8-12	1 1/4	M 42x2.0	
20-16	32	4.0	1 1/4	0.188	1 11/16-12	21.5	G 1 A	1 5/16-12			
20-24	32	4.0	1 1/4	0.188		26.0	G 1 1/2 A	1 7/8-12			
24	35	4.0			2-12	32.0	G 1 1/2 A	1 7/8-12	1 1/2	M 48x2.0	
24	38	5.0	1 1/2	0.220	2-12	32.0	G 1 1/2 A	1 7/8-12	1 1/2	M 48x2.0	1JCxx-24-yy
24-20	38	5.0	1 1/2	0.220		27.5	G 1 1/4 A	1 5/8-12			
32	50	3.0	2	0.120	2 1/2-12	45.0	G 2 A	2 1/2-12		M 60x2.0	

xx – Serie de racor • yy – Módulo de manguera
De terminal de manguera Parker (HPDE y PFDE)

Dimensiones

Extremo O-Lok® (ISO 8434-3/SAE J1453)/dimensiones

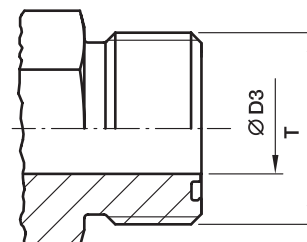

Tamaño	D.E. Tubo		T UN/UNF	T Mayor Ø rosca mm	Ø D3 mm
	pulg	mm			
4	1/4	6	9/16-18	14.0	5.0
6	5/16, 3/8	8, 10	11/16-16	17.0	6.5
8	1/2	12	13/16-16	20.5	9.5
10	5/8	14, 15, 16	1-14	25.0	12.5
12	3/4	18, 20	1 3/16-12	30.0	15.5
16	7/8, 1	22, 25	1 7/16-12	36.0	20.5
20	1 1/4	28, 30, 32	1 11/16-12	42.5	26.0
24	1 1/2	35, 38	2-12	50.5	32.0
32	2	50	2 1/2-12	63.0	45.0

Todas las dimensiones mostradas son nominales sólo para identificación.

Se pueden encontrar pequeñas desviaciones entre SAE J1453 e ISO 8434-3 en tamaños de paso interior.

O-Lok® tuerca loca (ISO 8434-3/SAE J1453)/dimensiones

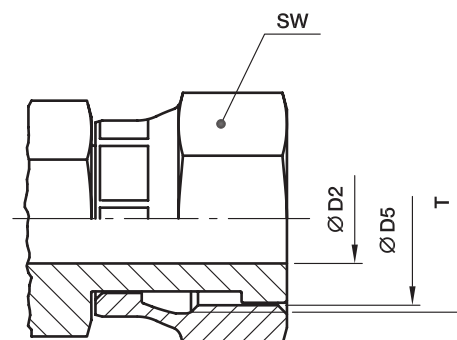

D

Tamaño	D.E. Tubo		T UN/UNF	Ø D5 Diámetro interno de rosca mm	SW mm	Ø D2 mm
	pulg	mm				
4	1/4	6	9/16-18	12.5	17	4.0
6	5/16, 3/8	8, 10	11/16-16	16.0	22	6.5
8	1/2	12	13/16-16	19.0	24	9.0
10	5/8	14, 15, 16	1-14	23.0	30	11.5
12	3/4	18, 20	1 3/16-12	28.0	36	14.0
16	7/8, 1	22, 25	1 7/16-12	34.0	41	20.0
20	1 1/4	28, 30, 32	1 11/16-12	40.5	50	26.0
24	1 1/2	35, 38	2-12	48.0	60	32.0

Todas las dimensiones mostradas son nominales sólo para identificación.

Se pueden encontrar pequeñas desviaciones entre SAE J1453 e ISO 8434-3 en tamaños de paso interior.

Resumen conexiones Triple-Lok®10-11

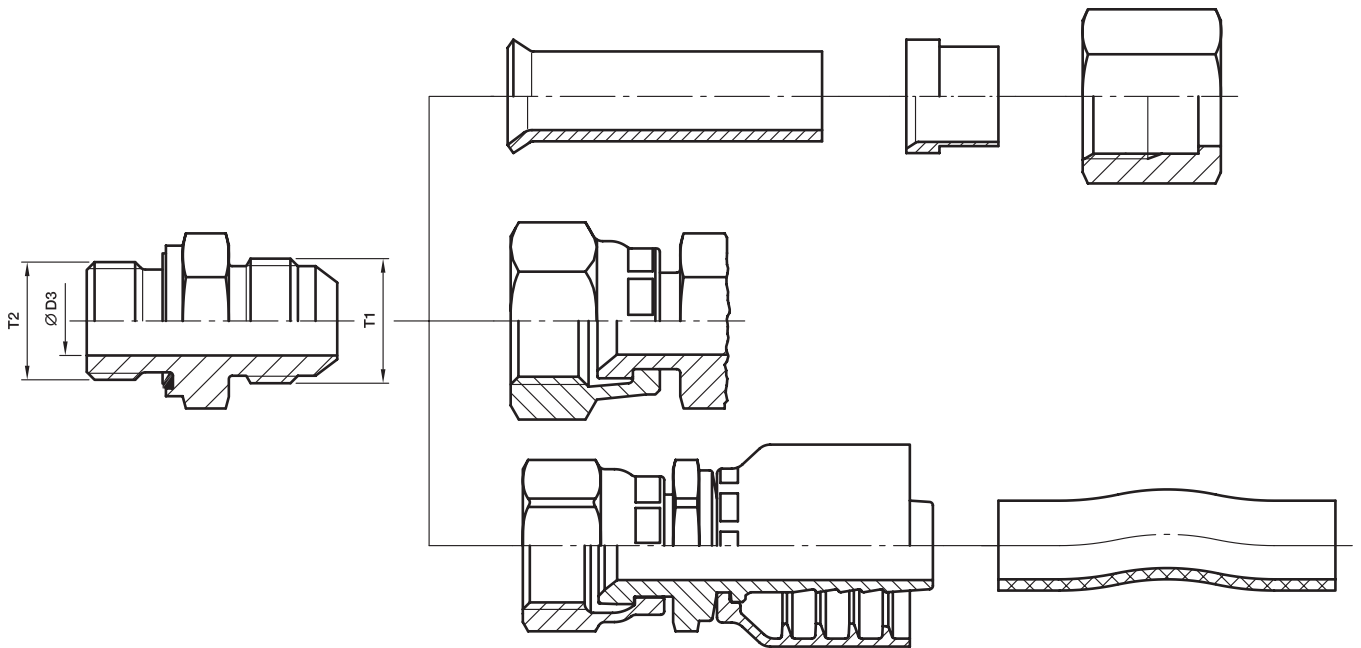

Resumen conexiones Triple-Lok®10-11

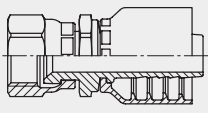
Tamaño	Tubo				T1 Rosca UN/UNF	Ø D3 Diámetro interior mm	T2 Rosca lumbrera			
	Tubo métrico		Tubo en pulgadas				BSPP (BSPT, NPTF)	UN/UNF	métrica	
	D.E. mm	Espesor de pared mm	D.E. pulg	Espesor de pared pulg						
4	6	1.5	1/4	0.065		G 1/8 A	7/16-20	M 10×1.0	168xx-4-yy	
4-4	6	1.5	1/4	0.065	7/16-20	G 1/4 A				
4-5	6	1.5	1/4	0.065				1/2-20		
4-6	6	1.5	1/4	0.065			G 3/8 A	9/16-18		
4-8	6	1.5	1/4	0.065			G 1/2 A			
5	8	1.5	5/16	0.065		G 1/8 A	1/2-20	M 12×1.5	168xx-5-yy	
5-4	8	1.5	5/16	0.065	1/2-20	G 1/4 A				
5-6	8	1.5	5/16	0.065			G 3/8 A			
5-8	8	1.5	5/16	0.065			G 1/2 A			
6-2	10	1.5	3/8	0.065			G 1/8 A			106xx-6-yy
6	10	1.5	3/8	0.065	9/16-18	G 1/4 A	9/16-18	M 14×1.5		
6-6	10	1.5	3/8	0.065			G 3/8 A			
6-8	10	1.5	3/8	0.065			G 1/2 A	3/4-16		
8-4	12	2.0	1/2	0.083			G 1/4 A			168xx-8-yy
8	12	2.0	1/2	0.083	3/4-16	G 3/8 A	3/4-16	M 16×1.5		
8-8	12	2.0	1/2	0.083			G 1/2 A		M 18×1.5	
8-10	12	2.0	1/2	0.083				7/8-14		
8-12	12	2.0	1/2	0.083			G 3/4 A	1 1/16-12		
10-6	14, 15, 16	2.5	5/8	0.095			G 3/8 A			168xx-10-yy
10-8	14, 15, 16	2.5	5/8	0.095	7/8-14		3/4-16			
10	14, 15, 16	2.5	5/8	0.095			G 1/2 A	7/8-14	M 18×1.5	
10-12	14, 15, 16	2.5	5/8	0.095			G 3/4 A	1 1/16-12	M 22×1.5	
12-8	18, 20	3.0	3/4	0.109			G 1/2 A	3/4-16		106xx-12-yy
12-10	18, 20	3.0	3/4	0.109	1 1/16-12		7/8-14	M 22×1.5		
12	18, 20	3.0	3/4	0.109			G 3/4 A	1 1/16-12	M 27×2.0	
12-16	18, 20	3.0	3/4	0.109			G 1 A	1 5/16-12		
14	22	3.0	7/8	0.109		1 3/16-12	G 3/4 A	1 3/16-12	M 27×2.0	-
14-16	22	3.0	7/8	0.109		G 1 A	1 5/16-12			
16-12	25	3.0	1	0.120		G 3/4 A	1 1/16-12			106xx-16-yy
16	25	3.0	1	0.120	1 5/16-12	G 1 A	1 5/16-12	M 33×2.0		
16-20	25	3.0	1	0.120		G 1 1/4 A	1 5/8-12			
20-12	28, 30, 32	3.0	1 1/4	0.120		G 3/4 A				106xx-20-yy
20-16	28, 30, 32	3.0	1 1/4	0.120	1 5/8-12	G 1 A				
20	28, 30, 32	3.0	1 1/4	0.120		G 1 1/4 A	1 5/8-12	M 42×2.0		
24-20	35, 38	4.0	1 1/2	0.120	1 7/8-12	G 1 1/4 A				106xx-24-yy
24	35, 38	4.0	1 1/2	0.120		G 1 1/2 A	1 7/8-12	M 48×2.0		
28-24	42	3.0			2 1/4-12	G 1 1/2 A			-	
32	50	3.5	2	0.134	2 1/2-12	G 2 A	2 1/2-12		106xx-32-yy	

xx – Serie de racor • yy – Módulo de manguera
De terminal de manguera Parker
(HPDE y PFDE)

Dimensiones

Extremo Triple-Lok® (ISO 8434-2/SAE J514)/dimensiones

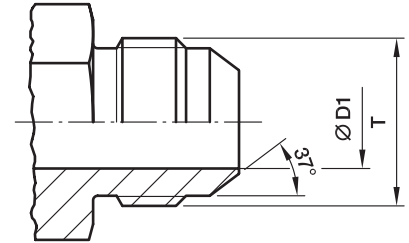

Tamaño	D.E. Tubo		T UN/UNF	T Mayor ØØ Rosca mm	Ø D1 mm
	pulg	mm			
4	1/4	6	7/16-20	11.0	4.5
5	5/16	8	1/2-20	12.5	6.0
6	3/8	10	9/16-18	14.0	7.5
8	1/2	12	3/4-16	19.0	10.0
10	5/8	14, 15, 16	7/8-14	22.0	12.5
12	3/4	18, 20	1 1/16-12	27.0	15.5
14	7/8	22	1 3/16-12	30.0	18.0
16	1	25	1 5/16-12	33.0	21.5
20	1 1/4	28, 30, 32	1 5/8-12	41.0	27.5
24	1 1/2	35, 38	1 7/8-12	47.5	33.0
28*	1 3/4	42	2 1/4-12	57.0	39.0
32	2	-	2 1/2-12	63.5	45.0

*El tamaño 28 no forma parte de SAE J514 ni ISO 8484-2.

Todas las dimensiones mostradas son nominales sólo para identificación.

Se pueden encontrar pequeñas desviaciones entre SAE J514 e ISO 8434-2 en tamaños de paso interior.

Abocardado adecuado

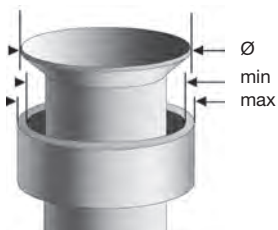

D.E. tubo		Ø D	
mm	pulg	Min.	Max.
6	1/4"	8.6	9.7
8	5/16"	10.2	11.3
10	3/8"	11.7	12.7
12	1/2"	16.0	17.3
14		19.3	20.2
15		19.3	20.2
16	5/8"	19.3	20.2
18		23.4	24.7
20	3/4"	23.4	24.7
22	7/8"	26.5	27.8
25	1"	29.7	31.0
28		37.6	38.9
30		37.6	38.9
32	1 1/4"	37.6	38.9
35		43.2	45.3
38	1 1/2"	43.2	45.3
42		52.0	54.8
	2"	59.2	61.2

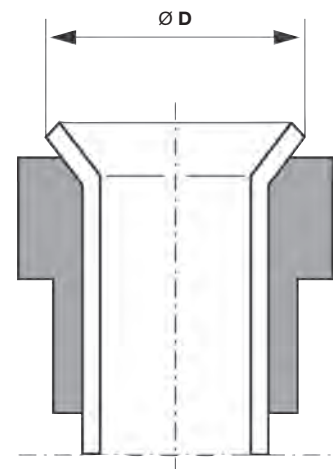

Abocardado 37° según ISO 8484-2 no compatible con abocardado según DIN 3949.

Triple-Lok® tuerca loca (ISO 8434-2/SAE J514)/dimensiones

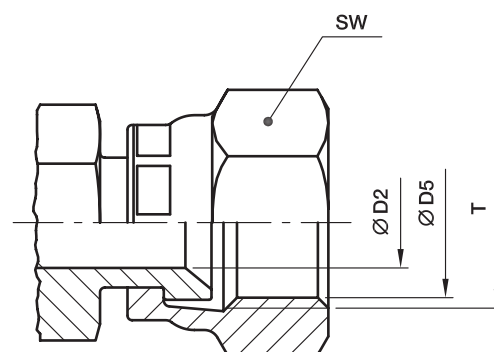

Tamaño	D.E. Tubo		T UN/UNF	SW mm	Ø D5 Diámetro interno de rosca mm	Ø D2 mm
	pulg	mm				
4	1/4	6	7/16-20	17	10.0	4.4
5	5/16	8	1/2-20	17	11.5	6.0
6	3/8	10	9/16-18	19	13.0	7.5
8	1/2	12	3/4-16	22	17.5	9.9
10	5/8	14, 15, 16	7/8-14	27	20.5	12.3
12	3/4	18, 20	1 1/16-12	32	25.0	15.5
14	7/8	22	1 3/16-12	35	28.0	18.0
16	1	25	1 5/16-12	38	31.0	21.5
20	1 1/4	28, 30, 32	1 5/8-12	50	39.0	27.5
24	1 1/2	35, 38	1 7/8-12	60	45.5	33.0
32	2	-	2 1/2-12	75	61.5	45.0

Todas las dimensiones mostradas son nominales sólo para identificación.

Se pueden encontrar pequeñas desviaciones entre SAE J514 e ISO 8434-2 en tamaños de paso interior.

Dimensiones

DIN extremo cono 60° (DIN 7631)/dimensiones

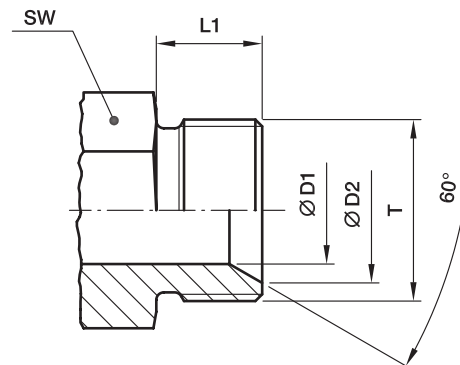

D.E. Tubo mm	T	Ø D1 mm	Ø D2 mm	L1 mm	SW mm
4-5	M 10×1.5	3	8.0	8	11
06	M 12×1.5	4	9.0	10	12
08	M 14×1.5	6	11.0	10	14
10	M 16×1.5	8	13.0	11	17
12	M 18×1.5	10	15.0	11	19
15	M 22×1.5	12	19.0	12	24
18	M 26×1.5	15	22.0	12	27
22	M 30×1.5	19	26.0	14	32
28	M 38×1.5	25	33.0	14	41
35	M 45×1.5	32	40.0	16	46
42	M 52×1.5	39	47.0	16	55

Adaptador extremo cono 60° (ISO/DIS 8434-6)/dimensiones

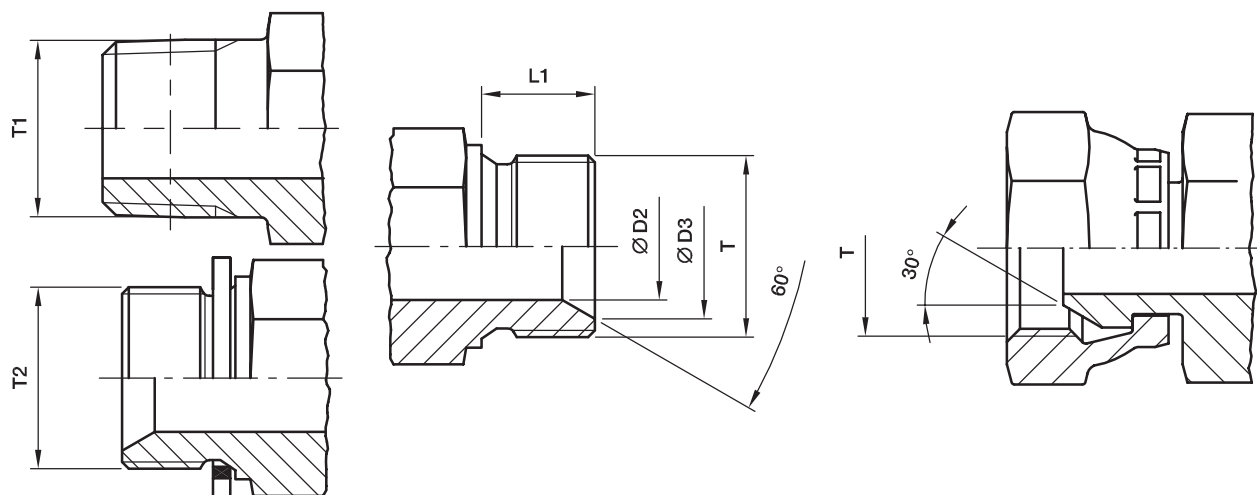

Tamaño	T BSPP	D2 mm	D3 mm	L1 mm	T1		T2 BSPP
					BSPT	NPT(F)	
02	G 1/8 A	3.5	7.5	8	1/8	1/8	1/8
					1/4	1/4	1/4
04	G 1/4 A	4.7	10.4	11	1/4	1/4	1/4
					1/8	1/8	1/8
					3/8	3/8	3/8
06	G 3/8 A	7.9	14.0	12	3/8	3/8	3/8
					1/4	1/4	1/4
					1/2	1/2	1/2
08	G 1/2 A	11.1	17.5	14	1/2	1/2	1/2
					3/8	3/8	1/4
						3/4	3/8
10	G 5/8 A	14.3	19.3	16	1/2		1/2
					3/4		5/8
12	G 3/4 A	16.7	22.9	16	3/4	3/4	3/4
					1/2	1/2	1/4
					1	1	3/8
16	G 1 A	22.2	28.7	19			1/2
					1	1	5/8
					3/4	3/4	3/4
20	G 1 1/4 A	28.6	36.8	22	1 1/4		3/4
							1
							1 1/4
24	G 1 1/2 A	33.3	42.7	22	1 1/2		1
							1 1/4
							1 1/2
32	G 2 A	46.0	54.6	25			1 1/2
							2

Dimensiones

NPSM Adaptadores tuerca loca (SAE J516)/dimensiones

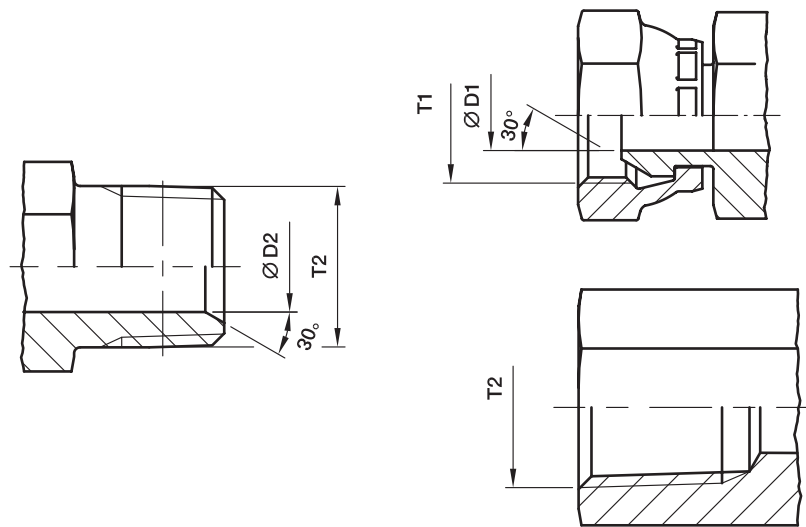

Tamaño	T1 Rosca NPSM	Ø D1 mm	Ø D2 mm	T2 Rosca NPTF
2-2	1/8-27	4.0	5.0	1/8-27
2-4	1/4-18	5.6	7.0	1/8-27
4-4	1/4-18	5.6	7.0	1/4-18
4-6	3/8-18	8.8	10.0	1/4-18
4-8	1/2-14	12.0	13.5	1/4-18
6-4	1/4-18	5.6	7.0	3/8-18
6-6	3/8-18	8.8	10.0	3/8-18
6-8	1/2-14	12.0	13.5	3/8-18
8-4	1/4-18	5.6	7.0	3/4-16
8-6	3/8-18	8.8	10.0	1/2-14
8-8	1/2-14	12.0	13.5	1/2-14
8-12	3/4-14	16.3	18.0	1/2-14
10-6	3/8-18	8.8	10.0	7/8-14
10-8	1/2-14	12.0	13.5	7/8-14
10-12	3/4-14	16.3	18.0	7/8-14
12-6	3/8-18	8.8	10.0	3/4-14
12-8	1/2-14	12.0	13.5	3/4-14
12-12	3/4-14	16.3	18.0	3/4-14
12-16	1-11.5	21.4	28.9	
16-12	3/4-14	16.3	13.5	1-11.5
16-16	1-11.5	21.4	28.9	1-11.5
16-20	1 1/4-11.5	29.0	32.0	1-11.5
20-16	1-11.5	21.4	28.9	1 1/4-11.5
20-20	1 1/4-11.5	29.0	32.0	1 1/4-11.5
24-24	1 1/2-11.5	34.5	38.0	1 1/2-11.5
32-32	2-11.5	46.0	49.0	2-11.5

Roscas macho/Dimensiones de lumbreras para racores de tubo

Extremos rosca macho preferidos para aplicaciones hidráulicas

Para diseños nuevos se recomienda la versión métrica de acuerdo con DIN ISO 6149

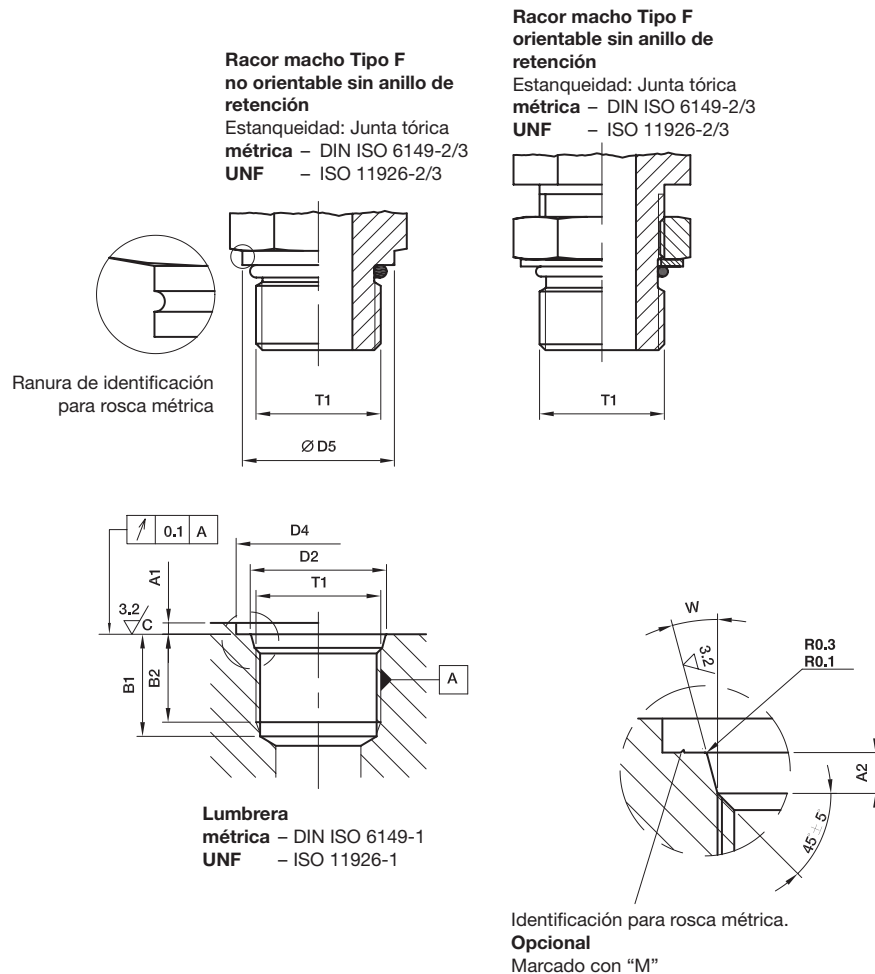

Rosca T1	D5	D4		D2 0.1	A1 max.	A2 0.4	B1 min.	B2 min.	W ± 1°	Identificación interna	
		pequeña dim.	gran dim.							Rosca diámetro mayor	Rosca diámetro menor
M 08×1.0	11.8	14	17	9.10	1.0	1.6	11.5	10.0	12°	8.00	6.92
M 10×1.0	13.8	16	20	11.10	1.0	1.6	11.5	10.0	12°	10.00	8.92
M 12×1.5	16.8	19	23	13.80	1.5	2.4	14.0	11.5	15°	12.00	10.38
M 14×1.5	18.8	21	25	15.80	1.5	2.4	14.0	11.5	15°	14.00	12.38
M 16×1.5	21.8	24	28	17.80	1.5	2.4	15.5	13.0	15°	16.00	14.38
M 18×1.5	23.8	26	30	19.80	2.0	2.4	17.0	14.5	15°	18.00	16.38
M 22×1.5	26.8	29	34	23.80	2.0	2.4	18.0	15.5	15°	22.00	20.38
M 27×2.0	31.8	34	40	29.40	2.0	3.1	22.0	19.0	15°	27.00	24.84
M 33×2.0	40.8	43	49	35.40	2.5	3.1	22.0	19.0	15°	33.00	30.84
M 42×2.0	49.8	52	60	44.40	2.5	3.1	22.5	19.5	15°	42.00	39.84
M 48×2.0	54.8	57	66	50.40	2.5	3.1	25.0	22.0	15°	48.00	45.84
7/16-20 UNF-2B	13.8	21	–	12.40	1.6	2.4	14.0	11.5	12°	11.11	9.74
1/2-20 UNF-2B	16.8	23	–	14.50	1.6	2.5	14.0	11.5	12°	12.70	11.30
9/16-18 UNF-2B	16.8	25	–	15.65	1.6	2.5	15.5	12.7	12°	14.29	12.76
3/4-16 UNF-2B	21.8	30	–	20.60	2.4	2.5	17.5	14.3	15°	19.05	17.33
7/8-14 UNF-2B	26.8	34	–	23.95	2.4	2.5	20.0	16.7	15°	22.23	20.26
1 1/16-12 UN-2B	31.8	41	–	29.15	2.4	3.3	23.0	19.0	15°	26.99	24.69
1 5/16-12 UN-2B	40.8	49	–	35.50	3.2	3.3	23.0	19.0	15°	33.34	31.04
1 5/8-12 UN-2B	49.8	58	–	43.50	3.2	3.3	23.0	19.0	15°	41.28	38.99
1 7/8-12 UN-2B	54.8	65	–	49.85	3.2	3.3	23.0	19.0	15°	47.63	45.33

Dimensiones de lumbreras para racores de tubo

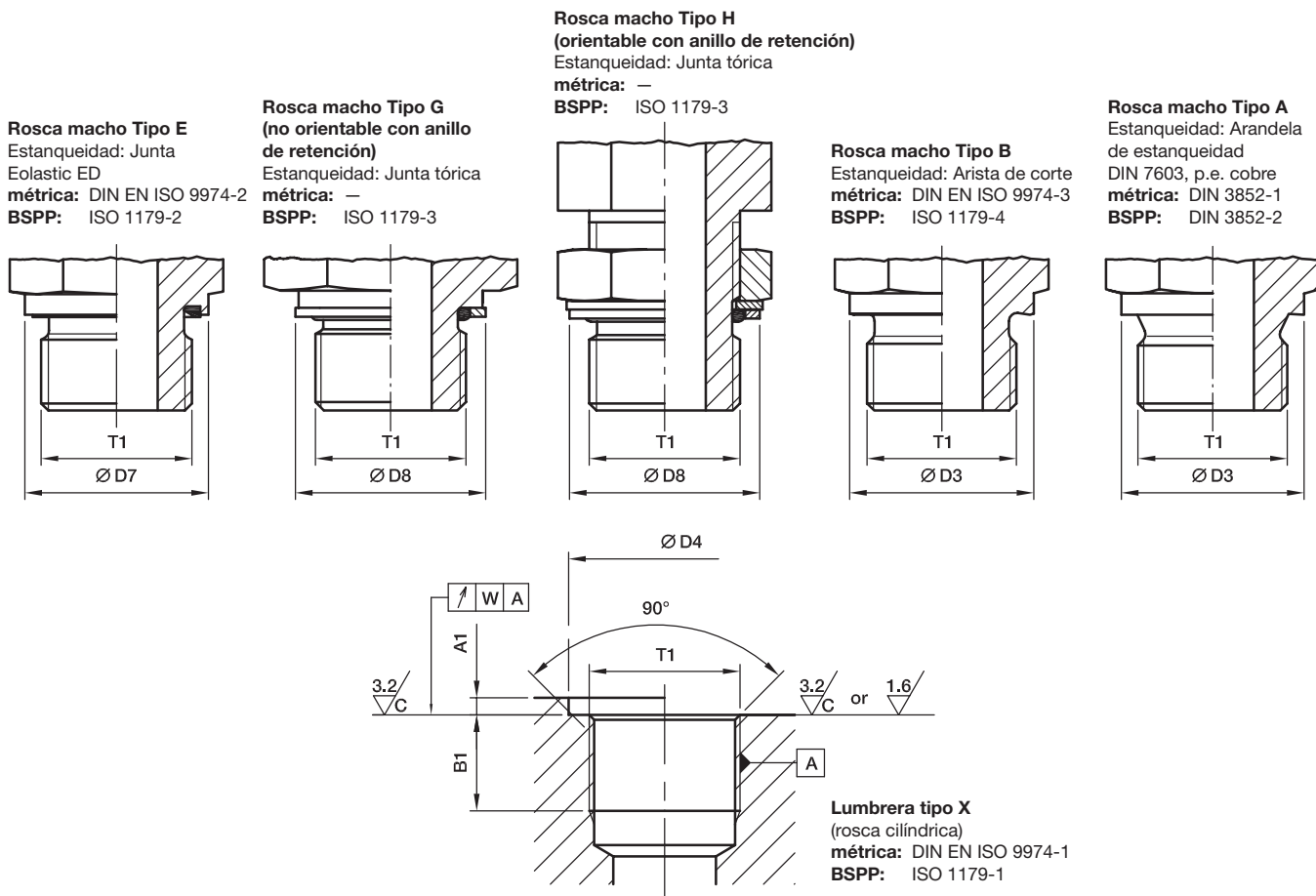

Rosca T1	Ø D3 mm	Ø D7 mm	D8		D4 min. pequeño	D4 ^{+0.4} ancho	A1 max.	B1 min.	W	Identificación interna	
			pe-queño	ancho						Rosca diámetro mayor	Rosca diámetro menor
M 08x1.0			12.8	13.15					0.1	8.00	6.92
M 10x1.0	13.9	13.9	14.8	14.75	15	20	1.0	8	0.1	10.00	8.92
M 12x1.5	16.9	16.9	17.8	17.75	18	25	1.5	12	0.1	12.00	10.38
M 14x1.5	18.9	18.9	19.8	19.75	20	25	1.5	12	0.1	14.00	12.38
M 16x1.5	20.9	21.9	22.8	21.75	23	28	1.5	12	0.1	16.00	14.38
M 18x1.5	22.9	23.9	24.8	23.75	25	30	2.0	12	0.1	18.00	16.38
M 20x1.5	24.9	25.9	26.8	25.75	27	34	2.0	14	0.1	20.00	18.38
M 22x1.5	26.9	26.9	27.8	27.75	28	34	2.5	14	0.1	22.00	20.38
M 26x1.5	30.9	31.9	32.8	31.75	33	42	2.5	16	0.2	26.00	24.38
M 27x2.0	31.9	31.9	32.8	32.75	33	42	2.5	16	0.2	27.00	24.84
M 33x2.0	38.9	39.9	40.8	39.75	41	47	2.5	18	0.2	33.00	30.84
M 42x2.0	48.9	49.9	50.8	49.75	51	58	2.5	20	0.2	42.00	39.84
M 48x2.0	54.9	54.9	55.8	54.95	56	65	2.5	22	0.2	48.00	45.84
G 1/8 A	13.8	13.9	14.8	15.00	15	19	1.0	8	0.1	9.73	8.57
G 1/4 A	17.8	18.9	19.8	19.50	20	25	1.5	12	0.1	13.16	11.45
G 3/8 A	21.8	21.9	22.8	23.50	23	28	2.0	12	0.1	16.66	14.95
G 1/2 A	25.8	26.9	27.8	28.50	28	34	2.5	14	0.1	20.96	18.63
G 3/4 A	31.8	31.9	32.8	34.50	33	42	2.5	16	0.2	26.44	24.12
G 1 A	38.8	39.9	40.8	43.50	41	47	2.5	18	0.2	33.25	30.29
G 1 1/4 A	48.8	49.9	50.8	52.50	51	58	2.5	20	0.2	41.91	38.95
G 1 1/2 A	54.8	54.9	55.8	60.00	56	65	2.5	22	0.2	47.80	44.85

*Para roscas en pulgadas: diámetro ampliado según ISO 1179-1 para aceptar diseños de múltiples juntas.

Dimensiones de lumbreras para racores de tubo

Rosca macho NPT/F

Estanqueidad: Rosca cónica¹⁾
NPT ANSI/ASME B 1.20.1-1983
NPTF ANSI/ASME B 1.20.3-1976

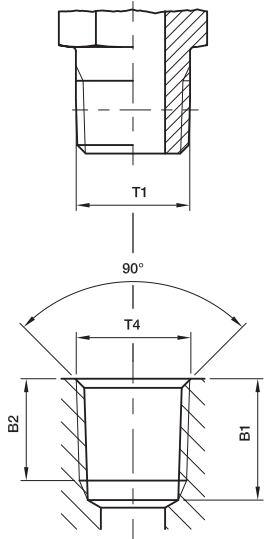

Lumbrera NPT/F (cónica)
NPT ANSI/ASME B 1.20.1-1983
NPTF ANSI/ASME B 1.20.3-1976

Rosca macho BSPT

Estanqueidad: Rosca cónica¹⁾
 ISO 7/BS 21/DIN 2999-1

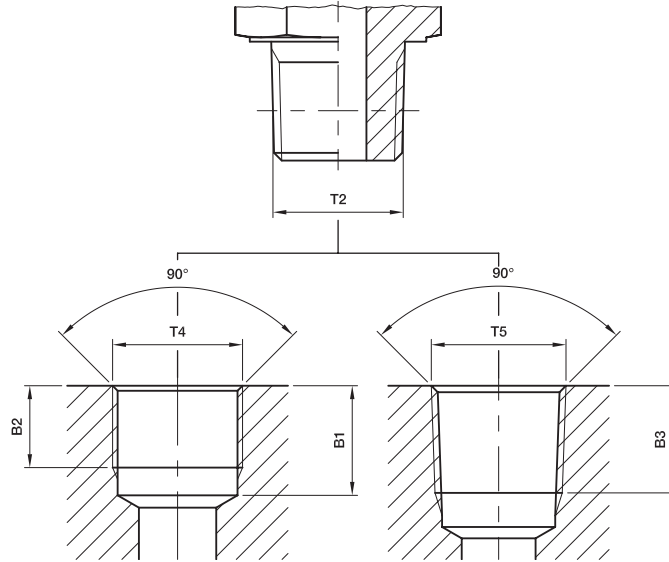

Lumbrera BSPP (cilíndrica)
 ISO 7/1-Rp
 BS 21-Rp (ISO 1179-1)

Lumbrera BSPT (cónica)
 ISO 7/1-Rc/BS 21-Rc
 DIN 2999-Rc (Japón: PT)

Rosca macho Tipo C

Estanqueidad: Rosca cónica corta¹⁾
metricá DIN 3852-1
BSPT DIN 3852-2

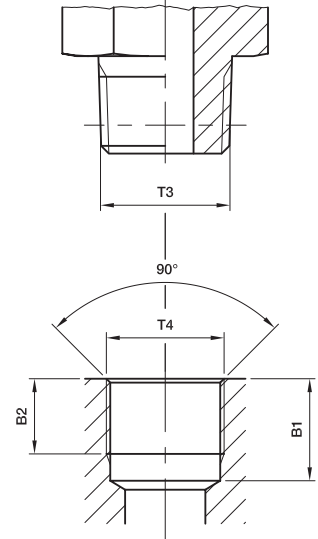

Lumbrera (cilíndrica)
metricá DIN 3852-1
BSPP DIN 3852-2

D

Rosca T1	Rosca T2	Rosca T3	Rosca T4	Rosca T5	B1 min.	B2 min.	B3 min.
1/8-27 NPT/F*			1/8-27 NPT/F*		11.6	6.9	
1/4-18 NPT/F*			1/4-18 NPT/F*		16.4	10.0	
3/8-18 NPT/F*			3/8-18 NPT/F*		17.4	10.3	
1/2-14 NPT/F*			1/2-14 NPT/F*		22.6	13.6	
3/4-14 NPT/F*			3/4-14 NPT/F*		23.1	14.1	
1-11.5 NPT/F*			1-11.5 NPT/F*		27.8	16.8	
1 1/4-11.5 NPT/F*			1 1/4-11.5 NPT/F*		28.3	17.3	
1 1/2-11.5 NPT/F*			1 1/2-11.5 NPT/F*		28.3	17.3	
	R 1/8		Rp 1/8	Rc 1/8	9.7	7.9	7.4
	R 1/4		Rp 1/4	Rc 1/4	12.0	11.2	11.0
	R 3/8		Rp 3/8	Rc 3/8	13.5	12.0	11.4
	R 1/2		Rp 1/2	Rc 1/2	17.6	15.0	15.0
	R 3/4		Rp 3/4	Rc 3/4	19.1	16.0	16.3
	R 1		Rp 1	Rc 1	21.4	19.1	19.0
	R 1 1/4		Rp 1 1/4	Rc 1 1/4	21.4	19.9	21.4
	R 1 1/2		Rp 1 1/2	Rc 1 1/2	22.4	20.6	21.4
		M 08x1.0 tap.	M 08x1.0		10.0	5.5	
		M 10x1.0 tap.	M 10x1.0		10.0	5.5	
		M 12x1.5 tap.	M 12x1.5		13.5	8.5	
		M 14x1.5 tap.	M 14x1.5		13.5	8.5	
		M 16x1.5 tap.	M 16x1.5		13.5	8.5	
		M 18x1.5 tap.	M 18x1.5		13.5	8.5	
		M 20x1.5 tap.	M 20x1.5		15.5	10.5	
		M 22x1.5 tap.	M 22x1.5		15.5	10.5	
		R 1/8 tap.	Rp 1/8		8.5	5.5	
		R 1/4 tap.	Rp 1/4		12.5	8.5	
		R 3/8 tap.	Rp 3/8		12.5	8.5	
		R 1/2 tap.	Rp 1/2		16.5	10.5	

* En la gama de racores **EO** sólo se fabrica la rosca **NPT**.
 En la gama **Triple-Lok**®, **O-Lok**® y **adaptadores** para **acero** se fabrica la rosca **NPTF**, y para **acero inoxidable** se fabrica la rosca **NPT**.
 1) La estanqueidad sólo se puede conseguir mediante la ayuda de juntas líquidas o plásticas.

Dry Technology



Índice

Instrucciones de seguridad	E4
General	E5
Selección del proceso de montaje	E6
Nuevas instrucciones de montaje EO para montaje final a 30°	E10
Instrucciones de montaje del anillo progresivo EO PSR/DPR	E11
Instrucciones de montaje EO-2	E16
Instrucciones de comprobación para herramientas de montaje EO	E22
Instrucciones de montaje EO2-FORM.....	E23
Instrucciones de comprobación para herramientas EO2-FORM	E29
Montaje del racor para soldar.....	E30
Instrucciones de montaje O-Lok®	E31
Instrucciones de montaje Triple-Lok®	E35
Instrucciones de comprobación para O-Lok® / Triple-Lok®	E39



Montaje de tubos

Instrucciones de seguridad

Los terminales de tubo son conexiones seguras de alta presión.

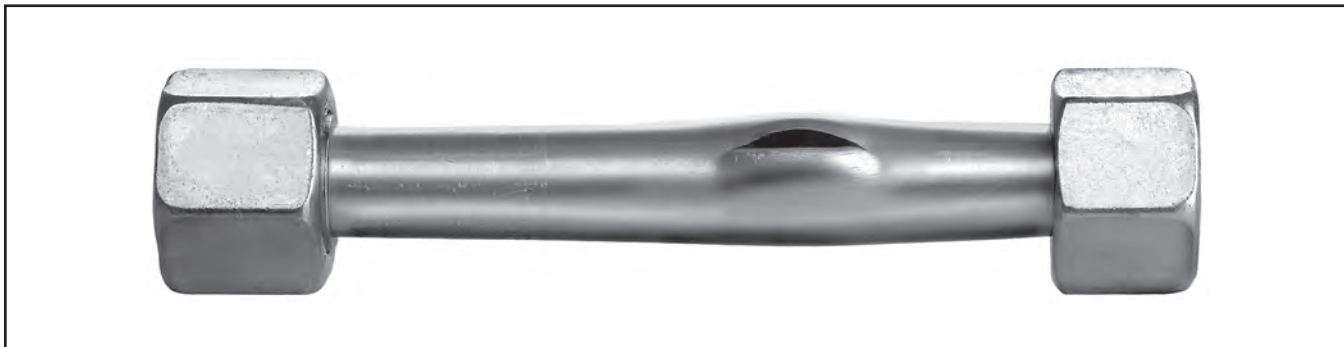

Un terminal de tubo Parker cuidadosamente montado proporcionará una unión estanca incluso hasta que reviente el tubo. La experiencia ha demostrado que se pueden evitar averías, reaprietes y fugas siguiendo estas instrucciones de seguridad. Por favor, revise sus procedimientos de montaje de racores.

Instrucciones generales de seguridad

- Un montaje incompleto reducirá la capacidad de presión y vibración de un racor. Puede incluso contribuir a una disminución del ciclo de vida de una conexión y producir escapes. En casos extremos, la conexión puede fallar debido a cizallamiento o grietas del tubo.
- Después de abrir una conexión de tubo, la unidad se debe volver a apretar con la misma fuerza aplicada en el montaje inicial. Un apriete insuficiente puede provocar fugas y reducir la resistencia a la vibración. Un apriete excesivo puede reducir la posibilidad de montajes repetidos. En casos extremos, los componentes pueden quedar destruidos.
- Los terminales de tubo Parker están concebidos únicamente para conexiones en aplicaciones de fluidos.
- Siga las recomendaciones dadas para los tubos. Con materiales o tolerancias no estándar se producirá un montaje incorrecto.
- No use rodamientos de bolas, pasadores, tapones cónicos, mone-das o arandelas en lugar del tapón Parker correcto como piezas de obturación para conos de 24°.
- Una vez efectuado el montaje, la conexión del tubo y el cuerpo del racor deben permanecer juntos. El cuerpo del racor únicamente se debe usar para un solo premontaje.
- Las fugas de aire de los racores bajo presión pueden ser peligrosas.
- Los tubos bajo tensión pueden dar lugar a rotura por vibración. Se deben respetar exactamente la longitud del tubo y los ángulos de curvatura. Las líneas de tubo se han de fijar con abrazaderas.
- Los tubos no se deben fijar entre sí, sino en puntos de fijación adecuados. Los soportes de placa, las conexiones de cable y elementos de fijación no resultan adecuados. Los tubos no son monturas donde se integran otros componentes, por ejemplo, filtros, ventiladores o válvulas de paso.
- Se debe impedir la oscilación, los aumentos súbitos de presión y los esfuerzos usando mangueras flexibles, por ejemplo.
- Un apriete insuficiente o excesivo de los racores durante el montaje reduce la capacidad de resistir cargas de presión y vibración, acortando de este modo la vida del tubo. En estas circunstancias, se pueden producir escapes a través del tubo.
- En caso de desmontaje/transporte y remontaje, asegúrese de que no penetra suciedad en el sistema, que los elementos de conexión (roscas, superficies de estanqueidad) no están dañados, que las juntas no se han perdido y que los tubos no se han doblado ni aplanado. Recomendamos que se utilicen tapones protectores adecuados.
- Los racores desmontados se deben inspeccionar para verificar si presentan daños, sustituyéndolos si fuese necesario.

- No utilice cortadores manuales ni cortadores de tubo.
- La suciedad y las partículas metálicas pueden producir daños en el sistema y fugas.
- Se deben respetar los parámetros de funcionamiento dados (por ejemplo, presión, temperatura, compatibilidad con el fluido).
- Evite caudales > 8 m/s. Las altas fuerzas resultantes pueden destruir las tuberías.
- Se seguirán las normas que sean de aplicación (por ejemplo CE, ISO, BG, TÜV, DIN).
- Los racores para soldar están fabricados de materiales soldables. Ningún otro tipo de racor es adecuado para soldar.
- EO-NIROMONT y Parflange LUBSS son lubricantes de alto rendimiento. El empleo de otros lubricantes produce generalmente un incremento de la fuerza de montaje.
- Las herramientas y lubricantes recomendados por Parker garantizan un montaje seguro.
- Los componentes y herramientas de fabricantes distintos no son necesariamente compatibles. Para una total seguridad, use sólo componentes Parker.
- Los racores se deben manejar con cuidado.
- Las tuberías se deben adaptar sin tensión de los correspondientes conectores antes del montaje. Es necesario un giro fácil de la tuerca en toda la longitud de rosca. De lo contrario se podrían producir fugas. En casos extremos con vibraciones adicionales, se pueden producir grietas.
- Las vibraciones se deben suprimir con abrazaderas para tubo.
- Las unidades que vibren deben estar separadas con mangueras. De lo contrario se pueden producir grietas en el tubo.

Instrucciones de seguridad específicas para el montaje

- Durante el montaje de un anillo progresivo y racor EO-2, el tubo tiene que apoyarse en el racor o en la herramienta. Sin apoyo del tubo, el anillo no podrá morder suficientemente. Bajo carga, la conexión puede fallar debido a cizallamiento del tubo.
- Para una ausencia total de fugas en los racores Triple-Lok® es esencial que los tubos estén correctamente abocardados. Se ha de prestar cuidado especial al diámetro de abocardado y al acabado superficial.
- Los racores de tipo de mordida premontados (PSR / DPR) necesitan una instalación final de acuerdo con las instrucciones de montaje.
- Los racores con anillo progresivo de acero inoxidable se tienen que premontar en herramientas endurecidas. De lo contrario, la conexión puede fallar bajo carga debido a cizallamiento del tubo.
- No premontar los anillos progresivos ni las tuercas funcionales en tubulares montados por uno mismo. Existe riesgo de falso montaje, con resultado de escape de la conexión bajo carga.
- La utilización de anillos de corte de acero para tubos de acero inoxidable u otras combinaciones de útiles no autorizadas darán lugar a un montaje incorrecto.

En caso de duda, por favor póngase en contacto con su representante Parker.

General

El montaje de los racores Parker sigue siempre el mismo patrón:

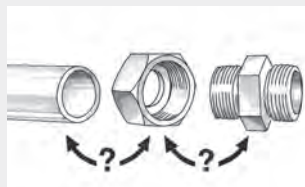

Combinaciones de material

- Use el racor recomendado
- Seleccione los componentes adecuados de acuerdo con el material del tubo



Preparación del tubo

- Corte y desbarbe a fondo
- Siga las recomendaciones de longitud recta mínima del tubo
- Utilice casquillos de refuerzo cuando sea necesario



Montaje con máquina

- Método preferido
- Más eficaz
- Recomendado para racores EO/EO-2 de gran D.E. (+ 30 mm)
- Parflange® recomendado para abocardado a 37°

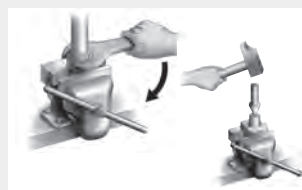

Montaje manual

- Económico para montar pequeñas cantidades
- Adecuado para tubos de pequeño D.E.
- Para trabajos de reparación
- El abocardado a mano no ofrece resultados fiables
- Los racores de anillo progresivo de acero inoxidable necesitan montarse con herramientas de pre-montaje



Comprobación del montaje

- Compruebe el resultado de la preparación del tubo para el montaje
- ⚠ Los montajes incorrectos se deben corregir o desechar

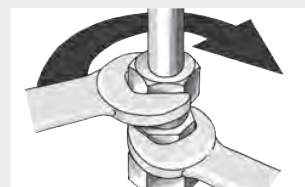



















Instalación final

- El montaje final del racor se efectuará de acuerdo con las instrucciones
- No monte bajo tensión
- Sujete en soportes rígidos
- Apriete las abrazaderas después de la instalación final del racor







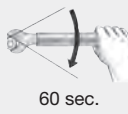

Montaje de tubos

Selección del proceso de montaje para sistemas de mordida

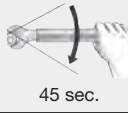
Máquinaria de taller para montaje industrial					
Proceso			Producto		
Procedimiento	Equipo	Proceso/Tiempo*	Nivel de producción adecuado:	EO con anillo progresivo PSR/DPR	EO-2
Premontaje usando una máquina EOMAT ECO		 30 sec.	máx. 50 montajes por día	servicio hidráulico e instalación in situ	ideal para montaje en taller, no adecuado para producción en serie
Premontaje usando una máquina EOMAT UNI		 15 sec.	máx. 100 montajes por día	ideal para montaje en taller, no adecuado para la serie LL	ideal para montaje en taller, no adecuado para la serie LL
Premontaje usando una máquina EOMAT PRO		 8-12 sec.	mín. 100 montajes por día	ideal para montaje en taller y producción en serie	ideal para montaje en taller y producción en serie
Premontaje usando una máquina EO-KARRYFORM		 20 sec.	máx. 100 montajes por día	no aplicable	no aplicable
Conformado del tubo usando una máquina EO2-FORM F3		 20 sec.	máx. 300 montajes por día	no aplicable	no aplicable
Conformado del tubo usando una máquina EO2-FORM PRO22		 6 sec.	mín. 100 montajes por día	no aplicable	no aplicable
Abocardado del tubo usando una máquina Parflare ECO		 30 sec.	máx. 50 montajes por día	no aplicable	no aplicable
Abocardado del tubo usando una máquina Parflange® 1025		 45 sec.	máx. 100 montajes por día	no aplicable	no aplicable
Abocardado del tubo usando una máquina Parflange® 50		 30 sec.	Basic: máx. 500 montajes por día PRO: 1200 montajes por día	no aplicable	no aplicable

* Promedio del tiempo total de montaje de racores de tamaño mediano, incluyendo la comprobación del montaje y el apriete final

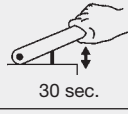
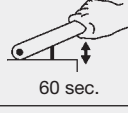
Selección del proceso de montaje para sistema de mordida

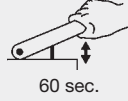
Montaje manual para reparación en campo					
Proceso			Producto		
Procedimiento	Equipo	Proceso/Tiempo*	Nivel de producción adecuado:	EO con anillo progresivo PSR/DPR	EO-2
Directo en el racor		 60 sec.	máx. 10 montajes por semana	sólo reparación en campo no para producción eficaz ni tubos con D.E. mayor de 22 mm método preferido para PSR no para acero inoxidable	sólo reparación en campo no para producción eficaz ni tubos con D.E. mayor de 22 mm
Premontaje en un tornillo de banco		 45 sec.	máx. 10 montajes por semana	sólo reparación en campo no para producción eficaz	sólo reparación en campo no para producción eficaz
Abocardado en tornillo de banco		 120 sec.	máx. 10 abocardados por semana	no aplicable	no aplicable
Premontaje usando el dispositivo HVM-B		 30 sec.	máx. 50 montajes por día	el montaje final en el racor debe ser 1/2 vuelta no para tubos con D.E. mayor de 15 mm no para acero inoxidable	no aplicable
Premontaje usando EO-KARRYMAT		 60 sec.	máx. 20 montajes por día	ideal para trabajos de reparación y pequeñas instalaciones in situ No adecuado para producción de volumen	ideal para trabajos de reparación y pequeñas instalaciones in situ No adecuado para producción de volumen
Abocardado de tubo usando el dispositivo KARRYFLARE		 60 sec.	máx. 20 abocardados por día	no aplicable	no aplicable

*Promedio del tiempo total de montaje de racores de tamaño mediano, incluyendo la comprobación del montaje y el apriete final







Selección del proceso de montaje para sistema de conformado de tubos

Máquinaria de taller para montaje industrial			Producto		
Proceso			EO2-FORM	Triple-Lok®	O-Lok®
Procedimiento	Equipo	Proceso/Tiempo*			
Premontaje usando una máquina EOMAT ECO		 30 sec.	no aplicable	no aplicable	no aplicable
Premontaje usando una máquina EOMAT UNI		 30 sec.	no aplicable	adecuado para montaje en taller. El proceso preferido es Parflange®	no aplicable
Premontaje usando una máquina EOMAT PRO		 10 sec.	no aplicable	no aplicable	no aplicable
Premontaje usando una máquina EO-KARRYFORM		 20 sec.	ideal para montaje en taller. No recomendado para producción en masa.	ino aplicable	no aplicable
Conformado del tubo usando una máquina EO2-FORM F3		 40 sec.	ideal para montaje en taller y producción en serie	no aplicable	no aplicable
Conformado del tubo usando una máquina EO2-FORM PRO22		 6 sec.	ideal para montaje en taller y producción en serie	no aplicable	no aplicable
Abocardado del tubo usando una máquina Parflare ECO		 30 sec.	no aplicable	ideal para montaje en taller. No recomendado para producción en masa.	no aplicable
Abocardado del tubo usando una máquina Parflange® 1025		 45 sec.	no aplicable	ideal para montaje en taller. No recomendado para producción en masa. No adecuado para montaje de tubos de acero inoxidable mayores de 25 mm	ideal para montaje en taller. No recomendado para producción en masa. No adecuado para montaje de tubos de acero inoxidable mayores de 25 mm
Abocardado del tubo usando una máquina Parflange® 50		 30 sec.	no aplicable	ideal para montaje en taller y producción en serie	ideal para montaje en taller y producción en serie. Alimentado automático de férulas disponible para producción en masa

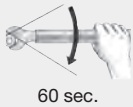
* Promedio del tiempo total de montaje de racores de tamaño mediano, incluyendo la comprobación del montaje y el apriete final

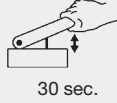
Selección del proceso de montaje para sistema de conformado de tubos

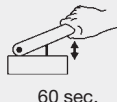
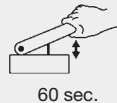
Montaje manual para reparación en campo					
Proceso			Producto		
Procedimiento	Equipo	Proceso/Tiempo*	EO2-FORM	Triple-Lok®	O-Lok®
Directo en el racor		 60 sec.	no posible usar EO-2 para reparación en campo	no posible usar la máquina 1015 o herramientas de abocardado a mano para reparación en campo	no posible use férulas para soldar o manguera flexible para reparaciones en campo
Premontaje en un tornillo de banco		 45 sec.	no posible usar EO-2 para reparación en campo	no posible usar la máquina 1015 o herramientas de abocardado a mano para reparación en campo	no posible use férulas para soldar o manguera flexible para reparaciones en campo
Abocardado en tornillo de banco		 120 sec.	no aplicable	ideal para trabajos de reparación. No adecuado para producción de volumen. No para acero inoxidable.	no posible use férulas para soldar o manguera flexible para reparaciones en campo
Premontaje usando el dispositivo HVM-B		 30 sec.	no aplicable	no aplicable	no aplicable
Premontaje usando EO-KARRYMAT		 60 sec.	no posible usar EO-2 para reparación en campo	no aplicable	no aplicable
Abocardado de tubo usando el dispositivo KARRYFLARE		 60 sec.	no posible usar EO-2 para reparación en campo	ideal para trabajos de reparación y pequeñas instalaciones in situ no adecuado para producción industrial	no aplicable

* Promedio del tiempo total de montaje de racores de tamaño mediano, incluyendo la comprobación del montaje y el apriete final

Nuevas instrucciones de montaje EO para montaje final a 30°

Pre-montaje tradicional

- Según DIN 3859 T2
- Puede usarse opcional
- Programación de máquina
- Programación manual

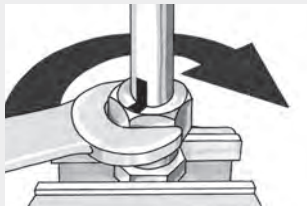

- Programación de máquina: Programación de máquina correspondiente a 1/4 de vuelta de tuerca

- Programación manual: Apriete la tuerca 1/4 de vuelta

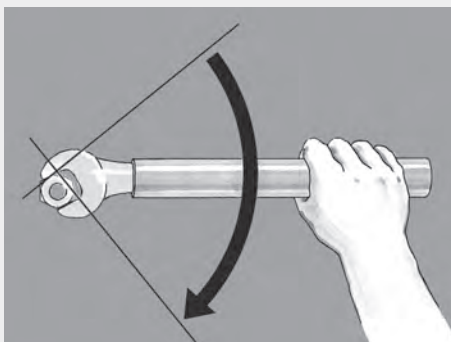

Montaje final
Antes 90°
1/4 de vuelta tras un aumento perceptible de la fuerza

Pre-montaje EO optimizado

- Machine preset
- Manual preset

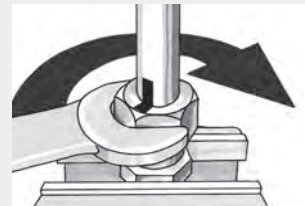

- Programación de máquina: Programación de máquina correspondiente a 1/2 de vuelta de tuerca

- Programación manual: Apriete la tuerca 1/2 vueltas

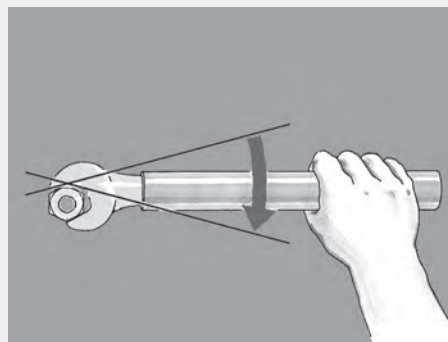

Montaje final
Ahora 30°
1/12 de vuelta tras un aumento perceptible de la fuerza

Instrucciones de montaje del anillo progresivo EO PSR/DPR

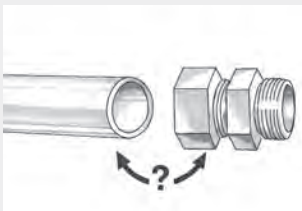

Combinaciones de material

- Seleccione el racor con anillo progresivo EO adecuado

Material del tubo	Cuerpo del racor EO	Instrucciones de montaje
Acero	Acero	
Acero inoxidable	Acero inoxidable	Premontaje necesario a máquina o con una herramienta endurecida
Cobre	Latón	Casquillo de refuerzo E necesario
Plástico p.e. Poliamida	Acero o latón	
Acero	Acero	Se debe usar DPR de acero inoxidable Premontaje necesario a máquina o con una herramienta endurecida



Preparación del tubo

- Corte y desbarbe a fondo
- No monte bajo tensión

Ø tubo	Longitud mín. del extremo recto									
	Serie L									
	06	08	10	12	15	18	22	28	35	42
L mín	39	39	42	42	45	49	53	53	60	60
Ø tubo	Serie S									
	06	08	10	12	14	16	20	25	30	38
L mín	44	44	47	47	54	54	59	68	73	82

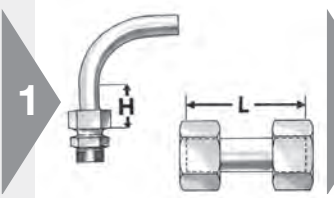

- Longitud mín. del extremo recto H = 2x tamaño de tuerca
- Use una unión tuerca loca "GZ" en lugar de tubos cortos

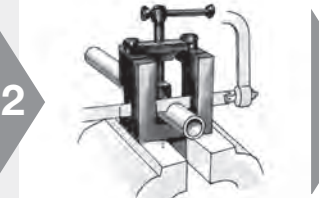

- Corte el tubo a escuadra
- desviación máx. ± 1°
- ⚠ No use cortadores de tubo
- Útil para corte manual de tubos EO (AV)



- Elimine las rebabas internas y externas
- máx. chafán 0.3 mm x 45°
- Recomendación: Útil de desbarbar 226



Casquillos de refuerzo VH

- Casquillo de refuerzo VH para tubos de pared delgada o de metal blando

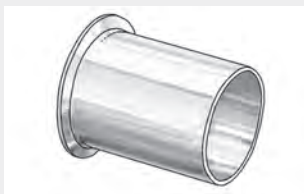

Casquillo de refuerzo E

- Casquillo de refuerzo E para tubos de plástico

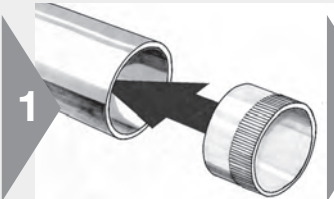

- Inserte el casquillo de refuerzo como se muestra

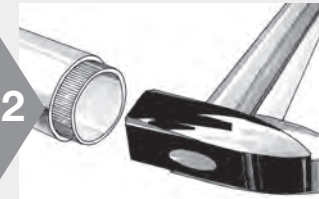

- Inserte el VH en el extremo del tubo

Tabla de selección de VH para anillo progresivo EO

Para tubos de acero, material ST 37.4, y para tubos de acero inoxidable, material 1.4571 y 1.4541

Espesor de pared	4	5	6	8	10	12	14	15	16	18	20	22	25	28	30	35	38	42
3																	■	■
2.5																	●	●
2																	●	●
1.5																		
1																		
0.75			●															

- Casquillo de refuerzo necesario
- Casquillo de refuerzo necesario para líneas muy cargadas (vibraciones)

Para tubos de metal blando (por ejemplo, cobre)

Espesor de pared	4	5	6	8	10	12	14	15	16	18	20	22	25	28	30	35	38	42	
3.5																		●	●
3																		●	●
2.5																		●	●
2																		●	●
1.5																		●	●
1																		●	●
0.75																		●	●
0.5																		●	●

EO con anillo progresivo PSR/DPR



EOMAT PRO



EOMAT UNI



EO-KARRYMAT

Premontaje 100% con EOMAT/EO-KARRYMAT

- Método preferido
- Más eficaz
- Dispositivo HVMB no adecuado para montaje 100% de racores PSR

Automatik	
12-L PSR/DPR	
1 Contador	123
Fin vida MOK	123456

2



Ok?

3

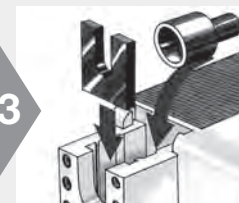

4

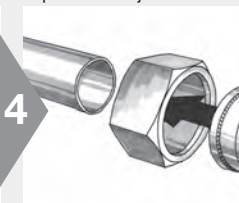

- EOMAT ECO/UNI y EO-KARRYMAT: Ajuste según la tabla de presiones sobre la máquina (PSR/DPR) Se requiere una reducción de presiones programadas para materiales de tubo más blandos que el acero y el acero inoxidable
- EOMAT PRO: reconocimiento automático de herramienta
- Máquinas no EOMAT: Compruebe indicación

5

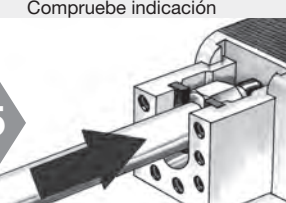

6



7

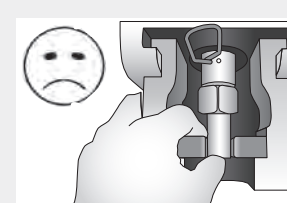

8

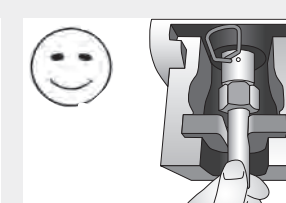

- Use un cono de montaje MOK genuino de Parker
- Controle (vea las instrucciones de comprobación)
- Limpie y lubrique el cono de montaje y rosca de forma regular
- Para EOMAT PRO use cono de montaje "MOK...PRO" con chip de memoria

- Inserte los útiles adecuados
- Limpie y lubrique los conos de montaje regularmente
- EO-KARRYMAT: Cierre la válvula de la bomba de mano
- Placas de soporte en 2 piezas para 35-L y 42-L

- Tuerca deslizante y anillo progresivo como se muestra al final del tubo

9

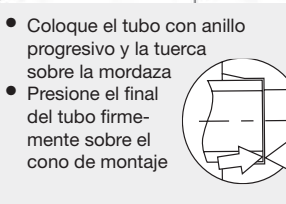

10

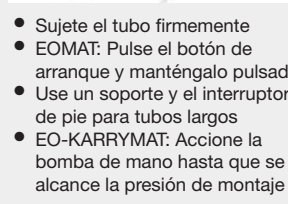

11

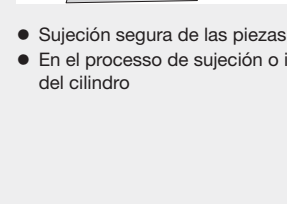

12

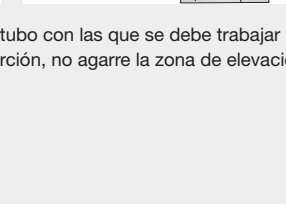

- Coloque el tubo con anillo progresivo y la tuerca sobre la mordaza
- Presione el final del tubo firmemente sobre el cono de montaje

- Sujete el tubo firmemente
- EOMAT: Pulse el botón de arranque y manténgalo pulsado
- Use un soporte y el interruptor de pie para tubos largos
- EO-KARRYMAT: Accione la bomba de mano hasta que se alcance la presión de montaje

- Sujeción segura de las piezas de tubo con las que se debe trabajar
- En el proceso de sujeción o inserción, no agarre la zona de elevación del cilindro

7

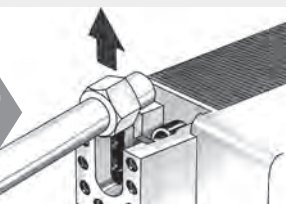

8

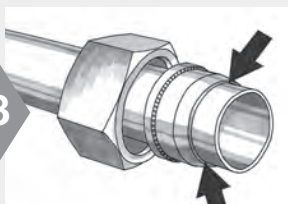

9



10

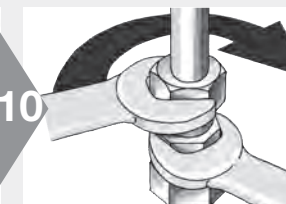

- Después de finalizar el premontaje, retire el tubo para comprobar el montaje
- EO-KARRYMAT: Abra la válvula de la bomba de mano

- Compruebe que hay una rebaba circular visible delante de la arista de corte
- No importa que el anillo pueda girar en el extremo del tubo

- Use el calibre de distancia AKL para comprobar en la producción en masa

- Monte el racor apretando con una llave (sin extensión de llave) Marque la posición de la tuerca
- El cuerpo se debe mantener rígido

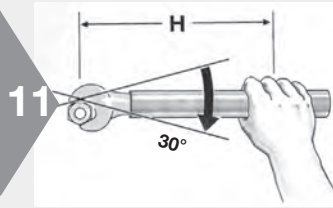

- ⚠ Después, apriete firmemente el racor 30° (½ cara)
- ⚠ Se recomienda usar extensión de llave para tamaños mayores de 20 mm diám. ext. **(vea tabla)**
 - Pares de apriete disponibles a petición

Longitud de llave

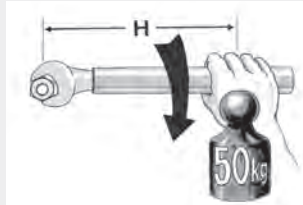

Tamaño	Longitud de llave H [mm]
22-L	400
28-L 20-S	500
35-L 25-S	800
42-L 30-S	1000
38-S	1200

EO con anillo progresivo PSR/DPR

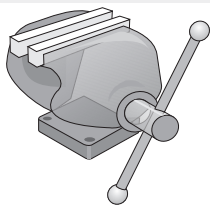

Pre-montaje con herramienta VOMO endurecida

- Método fiable para trabajos de reparación
- Sólo económico para montaje de pequeñas cantidades
- ⚠ El EO de acero inoxidable con anillo progresivo debe ser pre-montado usando una herramienta (VOMO)
- Para tubos sobre 25 mm, se recomienda EO-KARRYMAT/EOMAT

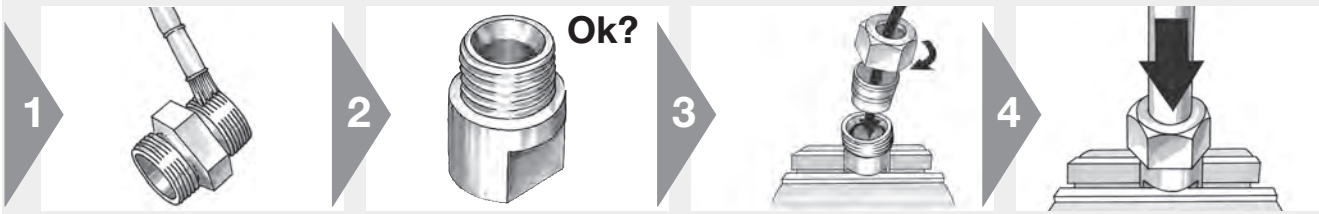

- ⚠ Se deben lubricar las roscas de montaje de acero inoxidable
- Use el lubricante de alto rendimiento EO-NIROMONT para racores de acero inoxidable

- Control (vea las instrucciones de comprobación)
- Se deben comprobar regularmente los conos de los cuerpos de pre-montaje (después de 50 pre-montajes) con medidores de cono (KONU)
- Limpie y lubrique el cono de montaje y la rosca regularmente

- Use la herramienta de pre-montaje VOMO
- El cuerpo del racor puede usarse sólo una vez (no para acero inoxidable)
- Ajuste la tuerca a mano

- ⚠ Presione el extremo del tubo firmemente en el cono de montaje
-

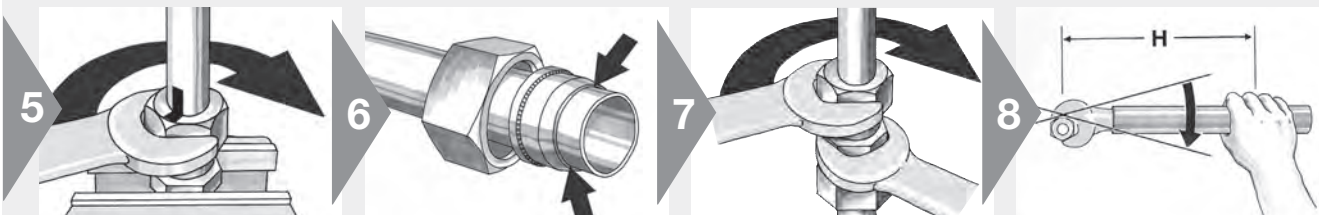

- ⚠ Marque la posición de la tuerca
- Apriete la tuerca 1½ de vuelta
- ⚠ Se recomienda el uso de extensión de llave para tamaños sobre 20 mm de D.E. (vea tabla)

- Comprobación de montaje:**
- Afloje la tuerca
 - Compruebe para asegurar que el collar visible cubre el frente del primer borde de corte
 - ⚠ No importa si el anillo puede rotarse sobre el extremo del tubo

- Monte el racor hasta el tope de apriete (sin extensión de llave)
- ⚠ Marque la posición de la tuerca
- ⚠ El cuerpo se debe mantener rígido

- ⚠ Entonces apriete el racor firmemente por 30° (½ flat)
- ⚠ Se recomienda el uso de la extensión de llave para tamaños sobre 20 mm de D.E. (vea tabla)
- Los pares de apriete disponibles a petición

Longitud de llave

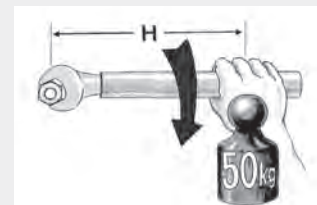

Tamaño	Longitud de llave H [mm]
22-L	400
28-L 20-S	500
35-L 25-S	800
42-L 30-S	1000
38-S	1200

EO con anillo progresivo PSR/DPR

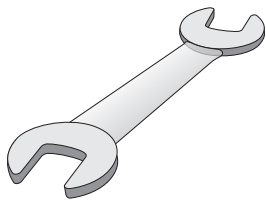

Montaje directo

- Un procedimiento simple para montajes individuales de pequeñas dimensiones
 - No económico para montaje en serie
- ⚠ Los tubos \varnothing 30, 35, 38 y 42 mm se deben premontar en un tornillo de banco
- ⚠ Las conexiones de acero inoxidable se deben montar con herramienta de pre-montaje (VOMO)
- ⚠ Los racores apropiadamente limpios ("BE") se deben montar con herramienta de pre-montaje

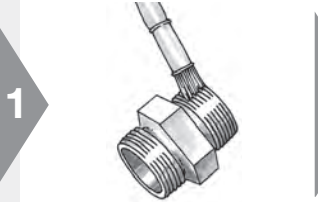

- 1
- ⚠ La lubricación de las roscas reducirá el desgaste y las fuerzas de montaje
 - ⚠ Las roscas de racores de acero inoxidable deben lubricarse
 - ⚠ Use lubricante especial de alta calidad EO-NIROMONT para racores de acero inoxidable

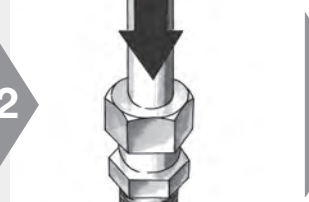

- 2
- Apriete la tuerca a mano
 - ⚠ Inserte el extremo del tubo firmemente en el cuerpo del racor

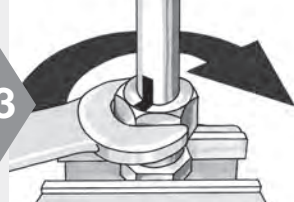

- 3
- Marque la posición de la tuerca
 - Apriete la tuerca 1½ vueltas
 - ⚠ Se recomienda usar extensión de llave para tamaños mayores de 20 mm diám. ext. (vea tabla)
 - El cuerpo del racor se debe usar una sólo vez

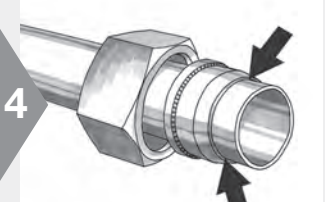

- 4
- Comprobación del montaje:**
- Afloje la tuerca
 - ⚠ Compruebe que hay una rebaba circular visible delante de la arista de corte
 - No importa que el anillo pueda girar en el extremo del tubo

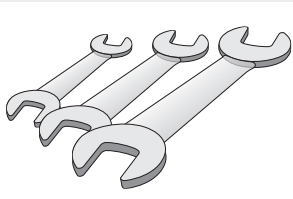

Montaje repetido

- Cada vez que se desconecte el extremo del tubo, se debe volver a apretar correctamente el racor
- ⚠ Los anillos progresivos EO no se pueden reemplazar una vez montados

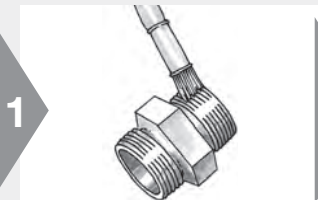

- 1
- ⚠ Las roscas de racores de acero inoxidable deben lubricarse
 - ⚠ Use lubricante especial de alta calidad EO-NIROMONT para racores de acero inoxidable

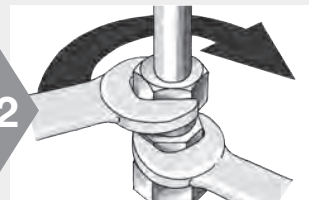

- 2
- Al repetir el montaje, la tuerca debe abretarse con una llave en la posición original
 - El cuerpo se debe mantener rígido
 - ⚠ Se recomienda el uso de llave de extensión para tamaños superiores a 20 mm D.E. (vea tabla)

Longitud de llave

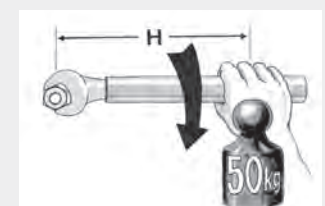

Tamaño	Longitud de llave H [mm]
22-L	400
28-L 20-S	500
35-L 25-S	800
42-L 30-S	1000
38-S	1200

Instrucciones de montaje EO-2



Preparación del tubo

- Corte y desbarbe a fondo
- No monte bajo tensión

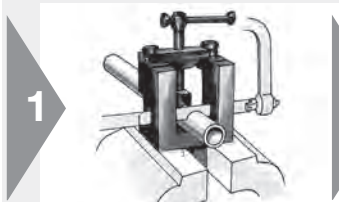

1

- Corte el tubo a escuadra
- máx. desviación $\pm 1^\circ$
- ⚠ No use cortadores de tubo
- Útil para cortar tubos EO (AV)

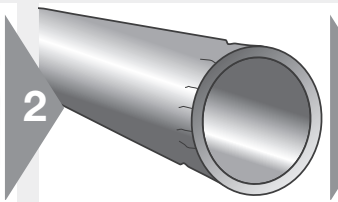

2

- No deforma el extremo del tubo al cortar o doblar
- Tanto las marcas como los arañazos pueden resultar en fugas
- Los tubos de paredes delgadas y lisas son muy sensibles.



3

- Elimine las rebabas internas y externas
- máx. chafilán 0.3 mm \times 45°
- La junta puede resultar dañada por rebabas grandes

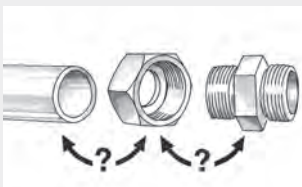

Combinaciones de material

- Seleccione el tipo de FM adecuado

	Tubo de acero	Tubo de acero inoxidable	Tubo de plástico
Racor de acero	FM...CF	FM...SSA	FM...CF+E
Racor de acero inoxidable	—	FM...71	FM...71+E



Casquillo de refuerzo E

- Inserción de tubo E para tubos de plástico



Casquillos de refuerzo VH

- Casquillo de refuerzo VH para tubos de pared delgada o de metal blando

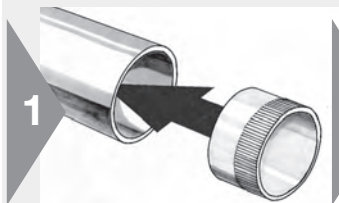

1

- Selección del casquillo de refuerzo: vea las instrucciones que se entregan en cada caja de producto

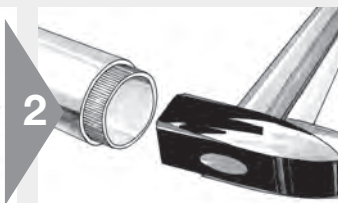

2

- Inserte el VH en el extremo del tubo

Uso de casquillo de refuerzo VH con racores EO-2

∅ Tubo	0.5	0.75	1	1.5	2	2.5	3	3.5	4
4									
6									
8									
10									
12									
14									
15									
16									
18									
20									
22									
25									
28									
30									
35									
38									
42									

Test funcional requerido para otros materiales o dimensiones no especificadas.
 Casquillo de refuerzo VH **no requerido** para EO-2 y tubo de acero.
 Test funcional requerido para tubo de acero inoxidable.
 Casquillo de refuerzo VH **no requerido** para EO-2 y tubo de acero.
 Casquillo de refuerzo VH **no requerido** para EO-2/71 o EO-2/SSA y tubo de acero inoxidable.

Instrucciones de montaje EO-2



Sustitución de la junta / Montaje repetido

- La junta DOZ se puede cambiar por separado

Longitud de llave

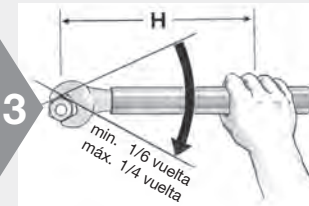
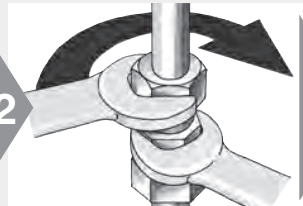
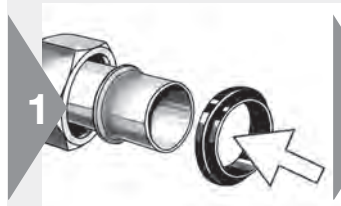
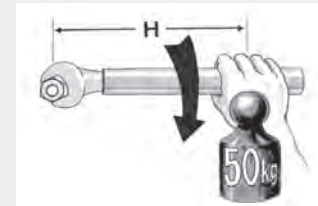

1

2

3

- Después del desmontaje, la junta se puede sacar del tubo
- Compruebe si está dañada y cámbiela si es necesario
- La abrasión en las partes exteriores de goma no afecta al rendimiento

- Monte el racor apretando con una llave (sin extensión de llave)
- ⚠ El cuerpo se debe mantener rígido

- ⚠ Después, apriete firmemente el racor un mín. de 1/6 de vuelta de vuelta (máx. 1/4) (1 a 1 1/2 caras)
- ⚠ Se recomienda usar extensión de llave para tamaños mayores de 20 mm diám. ext. (vea tabla)

Tamaño	Longitud de llave H [mm]
22-L	400
28-L 20-S	500
35-L 25-S	800
42-L 30-S	1000
38-S	1200

E

Instrucciones de montaje EO-2



EOMAT PRO



EOMAT UNI



EO-KARRYMAT

Montaje con EOMAT/EO-KARRYMAT

- Método preferido
- Más eficaz
- El dispositivo HVM-B no es adecuado para EO-2

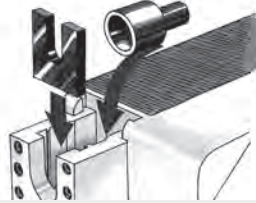
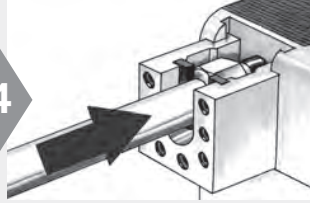
1	2	3	4
<p>Automatik</p> <p>12-L EO-2</p> <p>Contador 123 </p>	<p>Ok?</p> 		

- EOMAT ECO/UNI: El ajuste se realizará de acuerdo con la tabla de presión de la máquina (vea las instrucciones que se entregan en cada caja de producto)
- EOMAT PRO: reconocimiento automático de herramienta
- EO-KARRYMAT: Consulte la tabla de la máquina
- Máquinas no EOMAT: compruebe la idoneidad

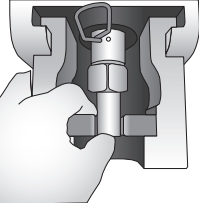

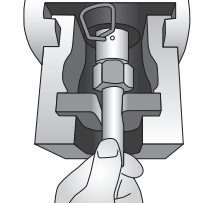
- ⚠ Use un cono de montaje MOKEO2 genuino de Parker
 - Verifique la profundidad de inserción de acuerdo con las instrucciones de comprobación MOK
 - Para EOMAT PRO use cono de montaje "MOK...PRO" con chip de memoria
- Ventajas: montaje fácil y seguro

- Inserte los útiles adecuados
- Placas de soporte de tubos en 2 piezas para 35-L y 42-L
- EO-KARRYMAT: Cierre la válvula de la bomba de mano

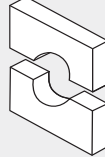

- Coloque el tubo con la tuerca funcional en la guía
- Inserte firmemente el extremo del tubo en el cono de premontaje
- Afloje la tuerca para una fácil inserción del tubo

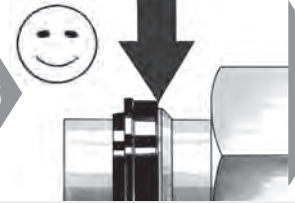
- Sujeción segura de las piezas de tubo con las que se debe trabajar
- En el proceso de sujeción o inserción, no agarre la zona de elevación del cilindro

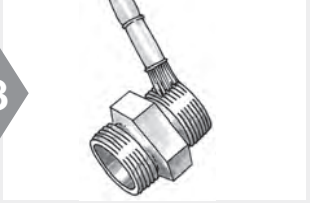
5	6	7	8
			

- Sujete el tubo firmemente
- EOMAT: Pulse el botón de arranque y manténgalo pulsado
- Use un soporte y el interruptor de pie para tubos largos
- EO-KARRYMAT: Accione la bomba de mano hasta que se alcance la presión de montaje. Después abra la válvula de la bomba de mano

Comprobación del montaje:

- La separación entre el anillo de estanqueidad y el anillo de retención debe estar cerrada
- Se permite una pequeña relajación (aprox. 0,2 mm)

Abertura no cerrada:

- ⚠ Compruebe todos los componentes, tubo, máquina, herramientas y ajuste de presión
- ⚠ Repita el montaje con mayor presión si fuese necesario

- ⚠ Las roscas de los racores de acero inoxidable deben estar lubricadas
- ⚠ Use el lubricante especial de alto rendimiento EO-NIROMONT para racores de acero inoxidable



9

- Monte el racor apretando con una llave (sin extensión de llave)

⚠ El cuerpo se debe mantener rígido



10

min. 1/6 vuelta
máx. 1/4 vuelta

H

Longitud de llave



Tamaño	Longitud de llave H [mm]
22-L	400
28-L 20-S	500
35-L 25-S	800
42-L 30-S	1000
38-S	1200

⚠ Después, apriete firmemente el racor 1/8 de vuelta (máx. 1/4) (1 a 1½ caras)

⚠ Se recomienda usar extensión de llave para tamaños mayores de 20 mm diám. ext. **(vea tabla)**

Instrucciones de montaje EO-2

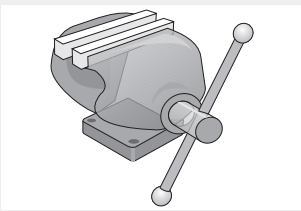

Montaje en tornillo de banco

- Método fiable
- Sólo económico para montaje de pequeñas cantidades

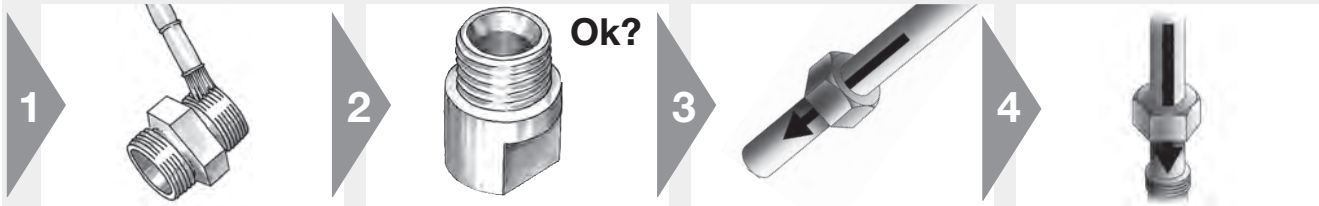

- 1
- ⚠ Las roscas de los racores de acero inoxidable deben estar lubricadas
 - ⚠ Use el lubricante especial de alto rendimiento EO-NIROMONT para racores de acero inoxidable

- 2
- Ok?
- Verifique la profundidad de inserción de acuerdo con las instrucciones de comprobación VOMO
 - Use la herramienta de premontaje VOMO
 - El cuerpo del racor sólo se puede usar una vez y los componentes deben permanecer juntos

- 3
- Inserte la tuerca funcional en el tubo
 - Ventaja: fácil inserción del tubo, particularmente en caso de grandes dimensiones

- 4
- ⚠ Inserte firmemente el extremo del tubo en el cono de premontaje
 - Apriete la tuerca a mano
-

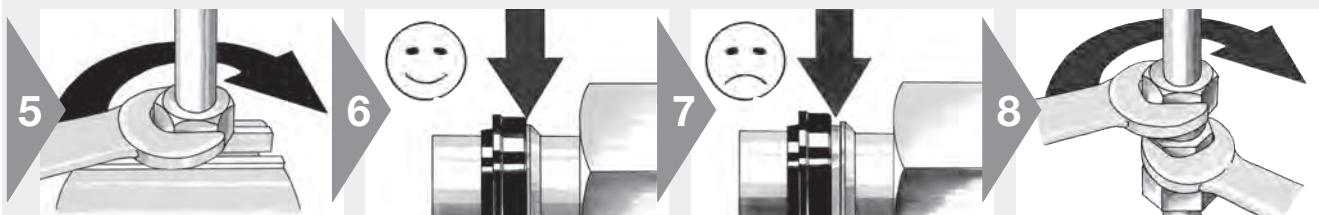

- 5
- Apriete hasta que se observe una resistencia perceptible (aprox. 1 a 1 1/2 vueltas)
 - ⚠ Se recomienda usar extensión de llave para tamaños mayores de 20 mm diám. ext. (vea tabla)

- 6
- Comprobación del montaje:
- La separación entre el anillo de estanqueidad y el anillo de retención debe estar cerrada
 - Se permite una pequeña relajación (aprox. 0,2 mm)

- 7
- Abertura no cerrada:
- ⚠ Repita el montaje con mayor presión si fuese necesario. Comprobar que la separación está cerrada

- 8
- Monte el racor apretando con una llave (sin extensión de llave)
 - ⚠ El cuerpo se debe mantener rígido

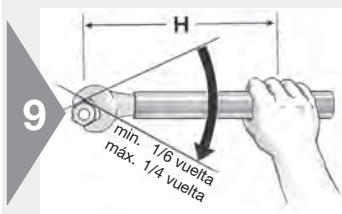

- 9
- ⚠ Después, apriete firmemente el racor 1/6 de vuelta (máx. 1/4) (1 a 1 1/2 caras)
 - ⚠ Se recomienda usar extensión de llave para tamaños mayores de 20 mm diám. ext. (vea tabla)

Longitud de llave

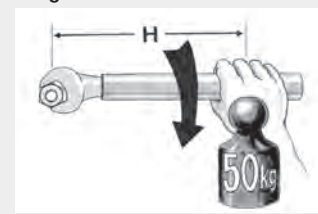

Tamaño	Longitud de llave H [mm]
22-L	400
28-L 20-S	500
35-L 25-S	800
42-L 30-S	1000
38-S	1200

Instrucciones de montaje EO-2

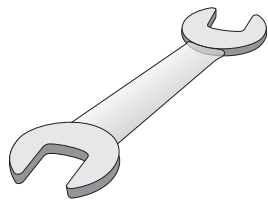

Montaje directo

- Un procedimiento simple para montajes individuales de pequeñas dimensiones
 - No resulta económico para montaje en serie
- ⚠ Los tubos \varnothing 30, 35, 38 y 42 mm se deben premontar en un tornillo de banco

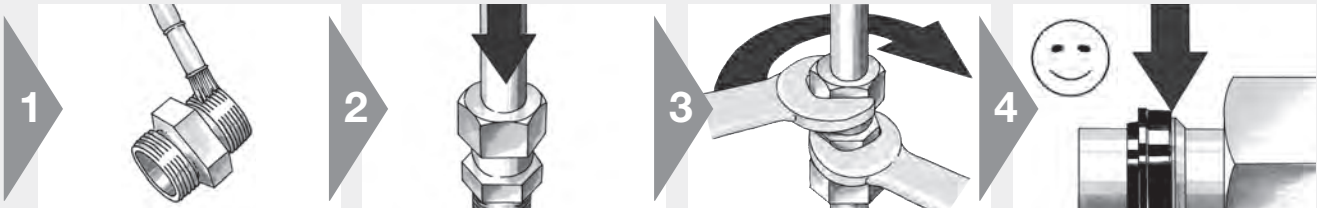

- ⚠ Las roscas de los racores de acero inoxidable deben estar lubricadas
- ⚠ EO-NIROMONT es un lubricante especial de alto rendimiento para racores de acero inoxidable

- ⚠ Inserte firmemente el extremo del tubo en el cono de premontaje
- Afloje la tuerca para una fácil inserción del tubo

- Apriete hasta que se observe una resistencia perceptible (aprox. 1 a 1 1/2 vueltas)
- ⚠ Se recomienda usar extensión de llave para tamaños mayores de 20 mm diám. ext. (vea tabla)

- Comprobación del montaje:**
- La separación entre el anillo de estanqueidad y el anillo de retención debe estar cerrada
 - Se permite una pequeña relajación (aprox. 0.2 mm)

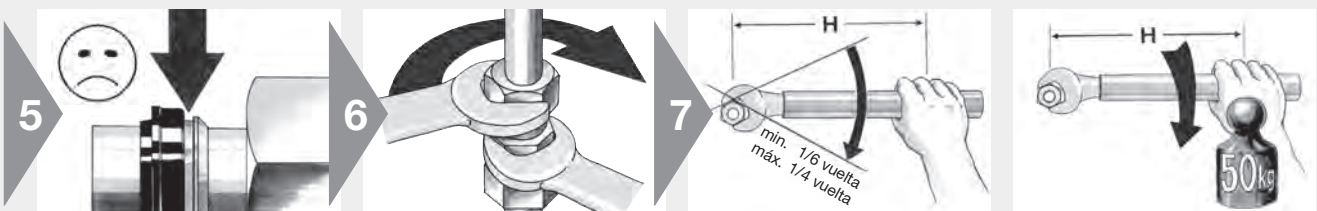

- ⚠ **Abertura no cerrada:** Compruebe todos los componentes, incluido el tubo

- Monte el racor apretando con una llave (sin extensión de llave)
- ⚠ El cuerpo se debe mantener rígido

- ⚠ Después, apriete firmemente el racor un mín. de 1/6 de vuelta (máx. 1/4) (1 a 1 1/2 caras)
- ⚠ Se recomienda usar extensión de llave para tamaños mayores de 20 mm diám. ext. (vea tabla)

Longitud de llave

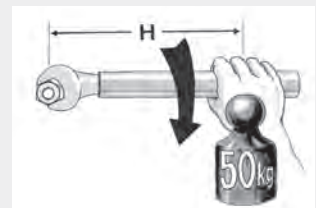

Tamaño	Longitud de llave H [mm]
22-L	400
28-L 20-S	500
35-L 25-S	800
42-L 30-S	1000
38-S	1200

Instrucciones de comprobación para herramientas de montaje EO

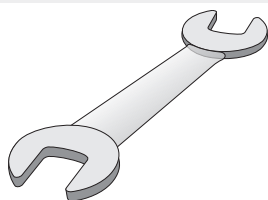

Herramientas VOMO para premontaje manual en un tornillo de banco MOK para usar en máquinas de premontaje EO

- ⚠ El uso de herramientas dañadas, desgastadas o inadecuadas puede producir fallo del racor o daños en la máquina
- ⚠ Las herramientas se deben comprobar con regularidad, al menos cada 50 montajes
- ⚠ Las herramientas desgastadas se deben sustituir ⚠ Use sólo herramientas originales Parker
- ⚠ Las herramientas se deben mantener limpias y lubricadas

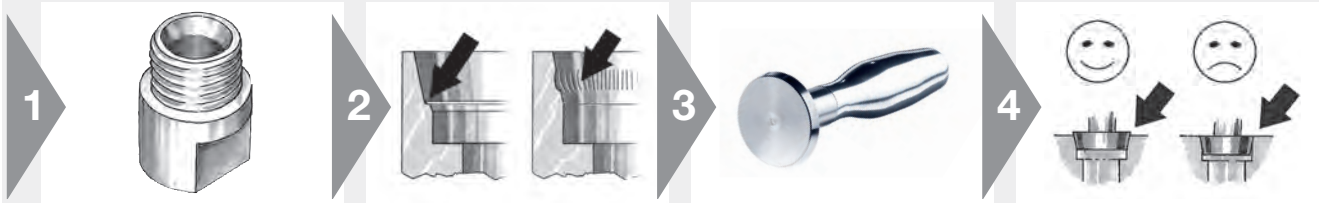

1

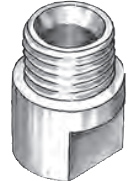

- Limpie la superficie del cono para realizar la comprobación

2

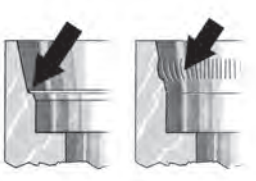

- Compruebe el contorno: La parte posterior del comprobador debe sobresalir ligeramente de la cara superior del cono, o puede estar a ras

3



- Compruebe la deformación de la geometría
- ⚠ Se debe usar el comprobador de conos especial KONU
- Los comprobadores de conos KONU son dispositivos de precisión y se deben manejar en consonancia

4

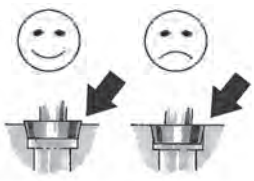

- Compruebe el contorno: La parte posterior del comprobador debe sobresalir ligeramente de la cara superior del cono, o puede estar a ras

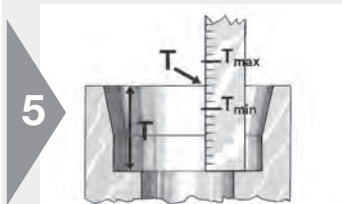

5

- Verifique la profundidad de inserción
- ⚠ Desviaciones de la profundidad de inserción puede causar fugas

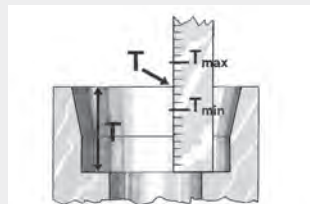

- Profundidad de inserción T

Tabla: guía para útil de premontaje (Mok y Vomo)

Tipo	T _{min}	T _{max}	Tipo	T _{min}	T _{max}
6-L	6.95	7.05	6-S	6.95	7.05
8-L	6.95	7.05	8-S	6.95	7.05
10-L	6.95	7.05	10-S	7.45	7.55
12-L	6.95	7.05	12-S	7.45	7.55
15-L	6.95	7.05	14-S	7.95	8.05
18-L	7.45	7.55	16-S	8.45	8.55
22-L	7.45	7.55	20-S	10.45	10.55
28-L	7.45	7.55	25-S	11.95	12.05
35-L	10.45	10.55	30-S	13.45	13.55
42-L	10.95	11.05	38-S	15.95	16.05

Instrucciones de montaje EO2-FORM



Combinaciones de material

- Seleccione los materiales adecuados
- Vea el catálogo para las especificaciones exactas del tubo

Tabla de selección de material

Material del tubo	Material de racor y tuerca	Material de las juntas
Acero	Acero	Acero/NBR o Acero/FKM
Acero inoxidable	Acero inoxidable	Acero inoxidable FKM/NBR
Acero inoxidable	Acero	Acero/NBR o Acero/FKM

E



Preparación del tubo

- Corte y desbarbe a fondo
- Corte y curve los tubos exactamente

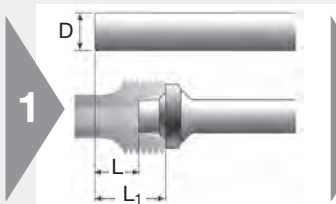

- Tenga en cuenta la longitud extra (vea la tabla de preparación del tubo)

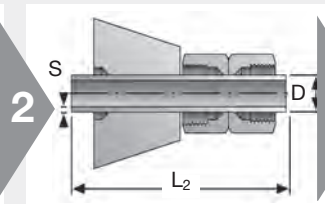

- Longitudes mínimas L₂ de tubos rectos (vea la tabla)

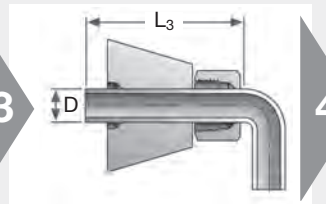

- Longitudes mínimas L₃ de extremos rectos de tubo antes del curvado (vea la tabla)



- Corte el tubo a escuadra
- máx. desviación ± 1°
- ⚠ No use cortadores de tubo
- Útil para corte manual de tubos EO (AV)



- Elimine las rebabas internas y externas
- máx. chafilán 0,3 mm × 45°
- Recomendación: Útil de desbarbar 226

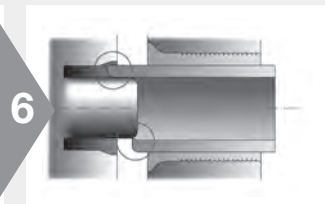

- Las virutas, suciedad, rebabas internas o externas y pintura impiden una inserción correcta del tubo
- ⚠ Los tubos sucios producirán desgaste o daño de las herramientas

Instrucciones de montaje EO2-FORM

Tabla de preparación del tubo – Serie L

EO-KARRYFORM min = 115 mm
 WorkCenter F3 min = 135 mm
 WorkCenter PRO22 min = 100 mm

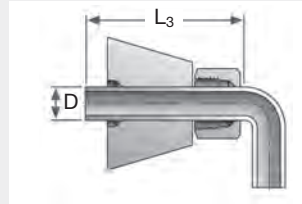
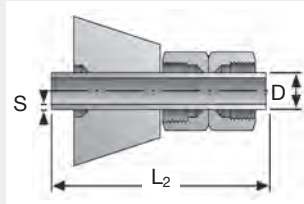
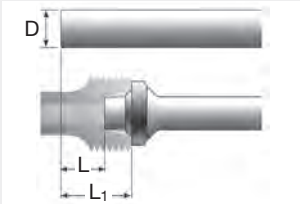

- Longitud extra
- Longitud mínima del tubo
- Longitud recta mínima antes del curvado
- Distancia mínima de las curvas en U

D.E. tubo Serie	S Espesor de pared	L Acero ± 0.5	L Acero inoxidable ± 0.5	L ₁ Acero	L ₁ Acero inoxidable	L ₂	L ₃
6L	1.0	6.0	6.0	13.0	13.0	90	63
	1.5	6.0	6.0	13.0	13.0		
	2.0	5.5		12.5			
8L	1.0	5.5	5.5	12.5	12.5	92	65
	1.5	5.5	5.5	12.5	12.5		
	2.0	5.0		12.0			
10L	1.0	5.5	5.5	12.5	12.5	95	68
	1.5	5.0	6.0	12.0	13.0		
	2.0	5.0	6.0	12.0	13.0		
12L	1.0	5.5	5.5	12.5	12.5	95	70
	1.5	5.0	5.5	12.0	12.5		
	2.0	5.0	5.5	12.0	12.5		
15L	1.0	5.0	6.5	12.0	13.5	102	75
	1.5	5.0	6.5	12.0	13.5		
	2.0	5.0	6.0	12.0	13.0		
	2.5	5.0		12.0			
18L	1.5	5.5	6.0	13.0	13.5	110	80
	2.0	5.5	6.5	13.0	14.0		
	2.5	6.0		14.0			
	3.0	6.0	6.5	14.0	14.0		
22L	1.5	6.0	6.0	13.5	13.5	120	90
	2.0	6.5	7.0	14.0	14.5		
	2.5	6.5	7.0	14.0	14.5		
	3.0	7.0	7.5	14.5	15.0		
28L	1.5	5.5	6.0	13.0	13.5	140	98
	2.0	5.5	7.0	13.0	14.5		
	2.5	7.0	7.5	14.5	15.5		
	3.0	7.0		14.5			
	4.0	6.5		14.0			
35L	2.0	7.0	8.5	17.5	19.0	170	115
	2.5	7.5	9.5	18.0	20.0		
	3.0	8.5	10.5	19.0	21.0		
42L	2.0	7.5	7.5	18.5	18.5	190	125
	3.0	9.0	10.5	20.0	21.5		
	4.0	9.0	10.5	20.0	21.5		
	5.0	10.0		21.0			

Instrucciones de montaje EO2-FORM

Tabla de preparación del tubo – Serie S

EO-KARRYFORM min = 115 mm
 WorkCenter F3 min = 135 mm
 WorkCenter PRO22 min = 100 mm

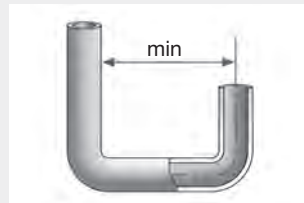
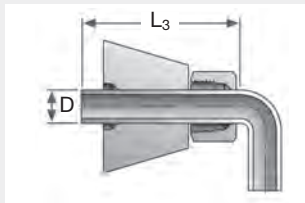
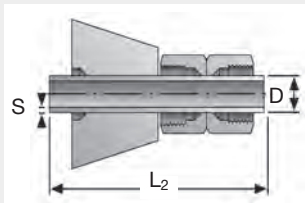
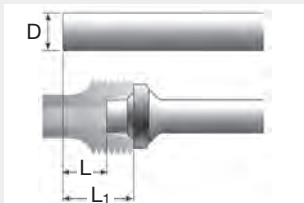

- Longitud extra
- Longitud mínima del tubo
- Longitud recta mínima antes del curvado
- Distancia mínima de las curvas en U

D.E. tubo Serie	S Espesor de pared	L Acero ± 0.5	L Acero inoxidable ± 0.5	L ₁ Acero	L ₁ Acero inoxidable	L ₂	L ₃
6S	1.0	6.0	6.0	13.0	13.0	92	65
	1.5	6.0	6.0	13.0	13.0		
	2.0	5.5		12.5			
8S	1.0	5.5	5.5	12.5	12.5	92	68
	1.5	5.5	5.5	12.5	12.5		
	2.0	5.0		12.0			
10S	1.5	5.0	6.0	12.5	13.5	100	70
	2.0	5.0	6.0	12.5	13.5		
	3.0	4.5		12.0			
12S	1.5	5.0	6.5	12.5	14.0	100	72
	2.0	5.0	6.0	12.5	13.5		
	2.5	5.0	6.0	12.5	13.5		
	3.0	4.5	4.5	12.0	12.0		
16S	1.5	5.0	6.5	13.5	15.0	110	80
	2.0	5.5	6.5	14.0	15.0		
	2.5	5.5	6.5	14.0	15.0		
	3.0	5.0	6.5	13.5	15.0		
	4.0		6.0		14.5		
20S	2.0	7.0	7.0	17.5	18.5	135	98
	2.5	7.0	8.0	17.5	18.5		
	3.0	7.0	8.0	17.5	18.5		
	3.5	7.0		17.5			
25S	2.0	8.5	8.5	20.5	20.5	155	112
	2.5	8.5	9.0	20.5	21.0		
	3.0	8.0	9.5	20.0	21.5		
	4.0	8.5	9.5	20.5	21.5		
30S	2.0	8.0	8.5	21.5	22.0	165	122
	2.5	8.5	9.0	22.0	23.0		
	3.0	8.5	9.5	22.0	23.0		
	4.0	9.5	10.0	23.0	23.5		
	5.0	8.5	9.0	22.0	22.5		
38S	2.5	7.5	9.0	21.0	25.0	190	135
	3.0	10.0	9.5	26.0	25.5		
	3.5	10.0	11.5	26.0	27.5		
	4.0	10.0	11.0	26.0	27.0		
	5.0	11.0	12.5	27.0	28.5		
	6.0	11.5	12.5	27.5	28.5		
	7.0	11.5	12.5	27.5	28.5		



Instrucciones de montaje EO2-FORM



Conformado de tubo con EO2-FORM F3

- Método de conformado fiable
- Proceso fiable

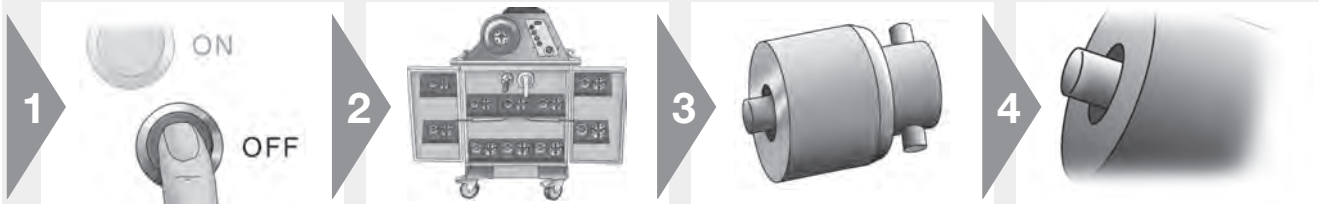

- ⚠ Cambie la herramienta sólo cuando la máquina está parada (botón OFF)
- ⚠ Obedezca las instrucciones de seguridad
- ⚠ No haga funcionar la máquina sin útiles

- Abra las puertas para acceder a las herramientas y útiles de manejo
- Los útiles se almacenan en el piso intermedio o superior

- Seleccione el punzón de conformado apropiado al material del tubo, diámetro externo y espesor de pared

- Compruebe el punzón de conformado para suciedad, desgaste o daño

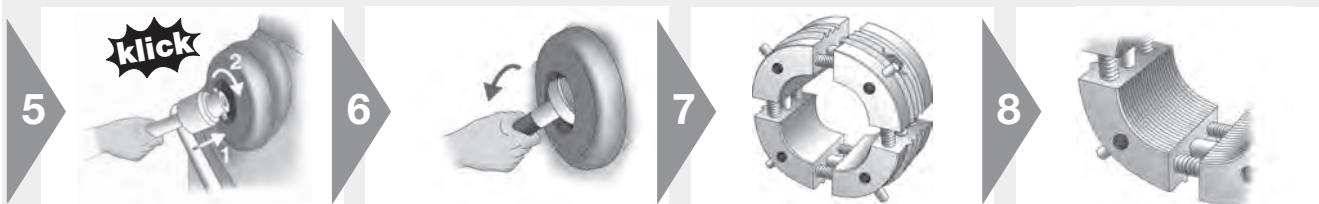

- Utilice sujeción magnética para insertar el punzón de conformado
- Gire en sentido horario para fijar la bayoneta

- Mueva la sujeción magnética para extraer la manivela

- Seleccione el juego de mordazas adecuado al diámetro externo del tubo y material
- ⚠ Mantenga las mordazas de prensado de tubo inoxidable separadas de otros materiales de tubo para prevenir la corrosión por contacto

- Compruebe las mordazas por suciedad, daños o desgaste.



- Utilice pistola para manejar el juego de mordazas
- Empuje y sujete la manivela para agarrar el juego de mordazas

- Inserte el juego de mordazas hasta que alcance el final (gire la pistola para mejor inserción)
- Suelte la manivela para fijar el juego de mordazas
- ⚠ Nunca haga funcionar la máquina mientras la pistola permanece insertada

- ⚠ Las superficies frontales deben ser completamente lisas
- ⚠ Los segmentos de las mordazas deben coincidir sin espacios entre ellos.

- ⚠ Utilice gafas de protección

Instrucciones de montaje EO2-FORM

E

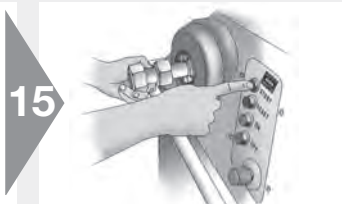
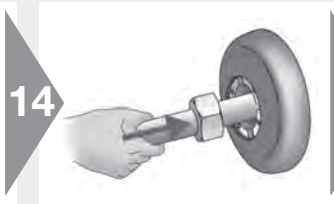
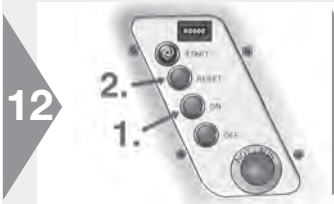

- Conecte el drive de la máquina (botón ON)
- Cada vez que se conecte el drive, se debe pulsar primero el botón RESET
- Se inicia el reconocimiento automático de la herramienta. Las mordazas se cerrarán, el botón RESET se debe mantener pulsado hasta que las luces se enciendan
- La luz en este botón indica que está "listo para comenzar"



- ⚠ Asegúrese que el extremo no tiene rebabas, y suciedad. Lubrique el interior y el exterior del extremo del tubo.
- Use EO-NIROMONT para un mejor funcionamiento



- Inserte el extremo con tuerca en la herramienta abierto hasta que encuentre el final del tubo
- Presione el extremo del tubo firmemente hasta que pare. No gire el extremo del tubo en sentido anti-horario para evitar el desbloqueo del punzón de conformado



- Pulse y mantenga el botón de arranque (START) hasta que el tubo esté prensado
- En lugar del botón de arranque (START), se puede utilizar el pedal de cambio. Sostenga el tubo firmemente hasta que las mordazas de prensado se cierren
- Use apoyo para tubos largos. No acercarse hasta la herramienta mientras la máquina está en funcionamiento



- El tubo puede extraerse después de que las mordazas de prensado se abran
- Pulse el botón RESET hasta que se encienda indicando que la máquina está lista para la próxima operación
- Compruebe las herramientas regularmente (aprox. cada 50 montajes) para suciedad y desgaste
- Extraiga las herramientas para limpieza
- Limpie las mordazas de prensado con un cepillo de alambre
- Limpie la mordaza de conformación con aire comprimido
- Reemplace las herramientas desgastadas

Instrucciones de montaje EO2-FORM



Comprobación del montaje

- Compruebe el resultado del montaje
- ⚠ Los montajes incorrectos se deben desechar

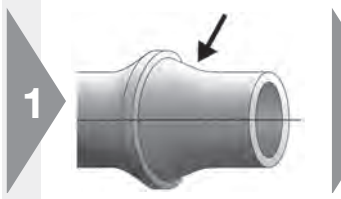

- La superficie de estanqueidad (flecha) debe estar libre de arañazos y daños

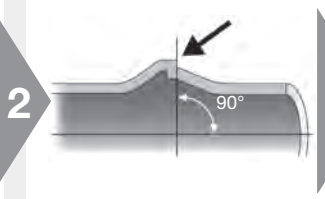

- Compruebe el contorno: la superficie de contacto para la junta (flecha) debe ser plana, en ángulo recto con el tubo

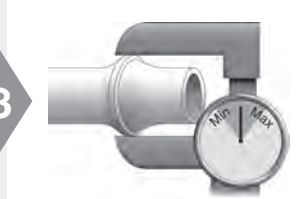

- Comprobación del diámetro exterior \varnothing ... (vea la tabla)
- ⚠ Los extremos de tubo incorrectos se deben desechar. Las herramientas se tienen que limpiar y comprobar

Comprobación del D.E. del tubo

\varnothing Tubo Serie	min \varnothing [mm]	max \varnothing [mm]
6-L/S	8.4	10.3
8-L/S	10.5	12.3
10-L	12.8	14.3
12-L	14.8	16.3
15-L	18.5	20.3
18-L	21.5	24.0
22-L	26.0	27.8
28-L	32.0	33.8
35-L	39.5	42.5
42-L	45.5	49.5
10-S	13.5	15.5
12-S	15.5	17.5
14-S	17.5	19.5
16-S	19.5	21.5
20-S	24.5	27.5
25-S	30.0	34.0
30-S	35.0	39.0
38-S	43.0	47.0

* \varnothing 42.0 mm probado con éxito con tubos de acero inoxidable

Instalación

- El tubo debe encajar sin tensión

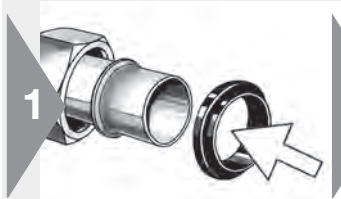
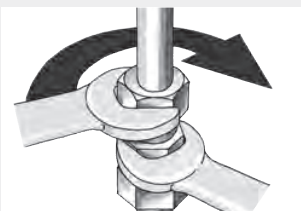

- Ponga la junta (DOZ) en el extremo del tubo

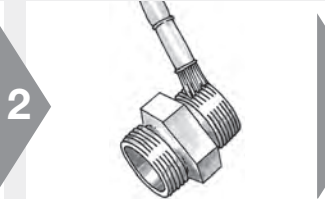

- Las roscas de los racores de acero inoxidable deben estar lubricadas
- EO-NIROMONT es un lubricante especial de alto rendimiento para racores de acero inoxidable

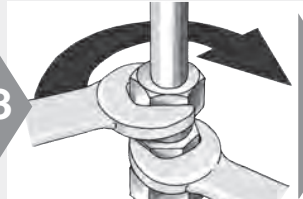

- El tubo debe encajar sin tensión
- Monte el racor apretando con una llave (sin extensión de llave)
- ⚠ El cuerpo se debe mantener rígido

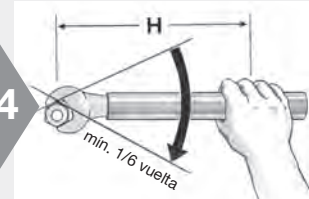

- ⚠ Después, apriete firmemente el racor 1/6 de vuelta (1 cara)
- ⚠ Se recomienda usar extensión de llave para tamaños mayores de 20 mm diám. ext. (vea la tabla)
- ⚠ Un montaje incorrecto reduce el rendimiento y la fiabilidad de la conexión

Longitud de llave

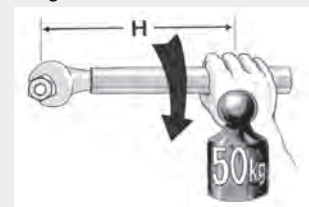

Tamaño	Longitud de llave H [mm]
22-L	400
28-L 20-S	500
35-L 25-S	800
42-L 30-S	1000
38-S	1200

Instrucciones de comprobación para herramientas EO2-FORM



Punzón de conformado y mordazas para la máquina EO2-FORM

- ⚠ El uso de herramientas dañadas, desgastadas o inadecuadas puede provocar fallo del racor y daños en la máquina
- ⚠ Las herramientas se deben comprobar con regularidad, al menos cada 50 montajes
- ⚠ Las herramientas desgastadas se deben sustituir
- ⚠ Use sólo herramientas originales Parker
- ⚠ Las herramientas se deben mantener siempre limpias y lubricadas

1

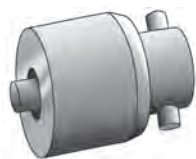

- Limpie el punzón de conformado para su comprobación
- No lo desarme

2



- Comprobación ocular: La superficie debe estar libre de desgaste y daños
- Use una pistola de soplado de aire para limpiar las virutas y la suciedad

3



- Limpie el punzón de conformado para su comprobación
- No lo desarme
- Los punzones no deben estar sueltos ni dañados

4

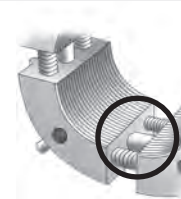

- Comprobación ocular: La superficie de agarre debe estar limpia y libre de desgaste
- Use un cepillo de púas de alambre para limpiar las partículas metálicas de la superficie de agarre
- Compruebe resortes y tornillos que conectan

E

Montaje de tubos

Racor para soldar

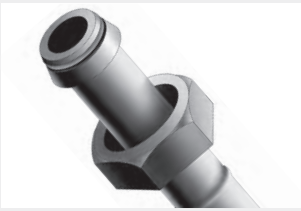

Montaje del racor para soldar

- Punta para soldar y racor para soldar EO
- ⚠ Utilice material soldable
- ⚠ Dependiendo de la aplicación o de la especificación del proyecto, pueden ser necesarios requisitos especiales para: preparación del tubo, proceso de soldadura, cualificación del operario, inspección de la conexión soldada y acabado superficial



Preparación del tubo

- Corte y desbarbe a fondo
- No monte bajo tensión

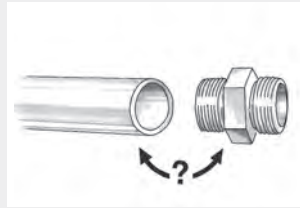

Combinaciones de material

- Seleccione el material de tubo adecuado

Material del racor	Especificaciones de tubo
Acero	Acero soldable
Acero inoxidable	Acero inoxidable soldable

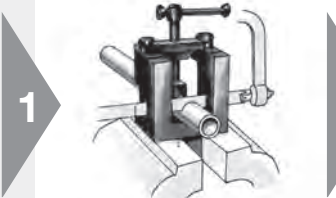

1

- Corte el tubo a escuadra
- máx. desviación $\pm 1^\circ$
- ⚠ No use cortadores de tubo
- Útil para corte manual de tubos EO (AV)

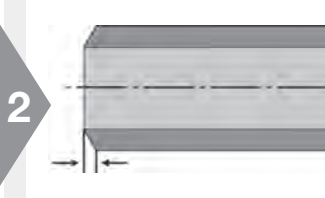

2

- Bisel del extremo del tubo similar al bisel de la punta de soldar

Montaje

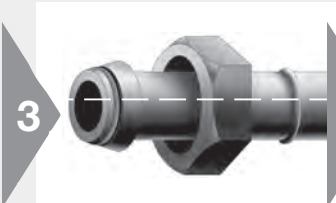

3

- Introduzca la tuerca en el extremo del tubo
- Suelde el racor en el extremo del tubo
- El racor y el tubo deben estar alineados
- ⚠ Desmonte todas las juntas elastoméricas antes de soldar



4

- Limpie la soldadura
- calibre el diámetro interior
- Compruebe la calidad de la soldadura
- Proteja la superficie si es necesario

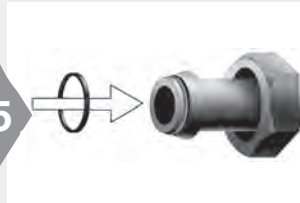

5

- Monte la junta tórica
- Lubrique la junta tórica para facilitar el montaje
- Evite dañar o torcer la junta tórica

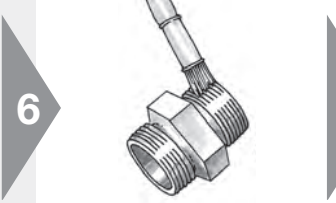

6

- ⚠ Las roscas de los racores de acero inoxidable deben estar lubricadas
- ⚠ Use el lubricante especial de alto rendimiento EO-NIROMONT para racores de acero inoxidable



7

- Monte el racor apretando con una llave (sin extensión de llave)

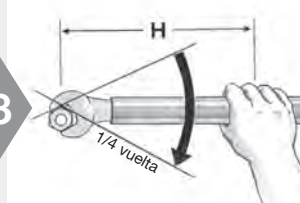

8

- ⚠ Después, apriete firmemente el racor $\frac{1}{4}$ de vuelta ($1\frac{1}{2}$ caras)
- ⚠ El cuerpo se debe mantener rígido

Instrucciones de montaje O-Lok®



Selección del tubo

- Seleccione el material de tubo adecuado

Tubo de acero		Tubo de acero inoxidable
Sin costura, estirado en frío	Soldado y reestirado	Sin costura, estirado en frío
NF A 49330	NF A 49341	
ISO 3304 R	DIN 2393	NF A 49341
DIN 2391C pt 1	BS 3602/2	DIN 17458 DA/T3
BS 3602 pt1	SAE J525	ASTM A 269
SAE J524		1.4571 a petición



Preparación del tubo

- Corte y desbarbe a fondo

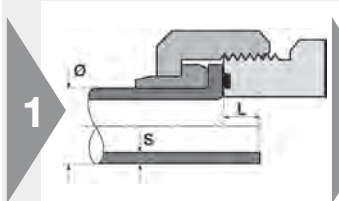

- Calcule la longitud del tubo antes de cortar
- Añada la longitud extra "L"



- Longitud mínima de extremos de tubo rectos (**ver tabla siguiente**)

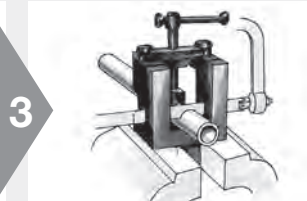

- Corte el tubo a escuadra
- máx. desviación ± 1°
- ⚠ No use cortadores de tubo
- Use el útil para corte manual de tubos AV



- Elimine las rebabas internas y externas
- máx. chaffán 0.3 mm × 45°
- Recomendación: Útil de desbarbar 226
- ⚠ Es esencial un desbarbado y limpieza apropiados del diámetro interior para la calidad de la superficie de estanqueidad

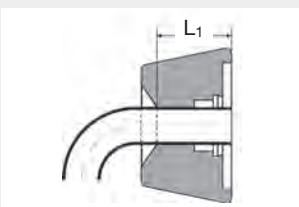

Tubo métrico [mm]		Longitud recta mínima para comenzar a curvar L1 [mm]	Longitud extra ~ L [mm] para espesor de pared del tubo							
Ø Tubo	Espesor de pared		1	1.5	2	2.5	3	3.5	4	5
6	1.0 - 1.5	40	4.5	5.5						
8	1.0 - 2.0	40	5.0	5.0						
10	1.0 - 2.0	40	2.5	4.0	3.5					
12	1.0 - 3.0	50	3.5	4.5	4.5	4.0	4.0			
14	1.5 - 2.0	50			5.0					
15	1.0 - 2.0	50		4.5	5.0					
16	1.5 - 3.0	50		3.0	3.0	3.0	2.5			
18	1.5 - 2.0	50		6.0	5.5					
20	2.0 - 3.5	50			3.5	4.0	4.0	3.5		
22	1.5 - 2.5	50			6.5	7.0				
25	2.0 - 4.0	50				4.0	4.5		4.0	
28	1.5 - 3.0	50			6.0	7.0				
30	2.0 - 4.0	50			5.0				5.0	
32	2.0 - 4.0	50							3.5	
35	2.0 - 3.0	50							7.0	
38	2.0 - 5.0	50							5.0	4.5
50	3.0	50							4.0	

Tubo en pulgadas [pulg]		Longitud recta mínima para comenzar a curvar L1 [mm]	Longitud extra ~ L [pulg] Espesor de pared del tubo										
Ø Tubo	Espesor de pared		0.028"	0.035"	0.049"	0.065"	0.083"	0.095"	0.109"	0.120"	0.134"	0.156"	0.188"
1/4"	0.020 - 0.065	40	4.5	5.0	4.0								
3/8"	0.020 - 0.095	40		3.5	3.5	4.0	4.0	4.0					
1/2"	0.028 - 0.095	50		3.5	3.5	3.5	3.5	3.5					
5/8"	0.035 - 0.120	50			4.0	4.0	3.0	4.5	4.0	4.5			
3/4"	0.035 - 0.156	50			4.0	4.0	3.0	2.5	3.5	4.0	4.5		
1"	0.035 - 0.188	50				3.5	3.5	2.5	4.5	4.5	5.0		
1 1/4"	0.049 - 0.188	50					4.0	3.0	3.0	4.0	4.0	4.5	4.5
1 1/2"	0.049 - 0.220	50					4.5	4.5	5.0	5.0	5.0	6.0	5.5
2"	0.083 - 0.120	50						4.0	4.0	5.0			

Instrucciones de montaje O-Lok®



Parflange® 50



Parflange® 1025

Embridado y montaje a máquina O-Lok®

- Método preferido
- Más eficaz
- Parflange® recomendado

1



2



3



4



Máquinas Parflange®:

- Seleccione el punzón de abocardar de acuerdo con las dimensiones del tubo
- Use punzones especiales "SS" para tubo de acero inoxidable
- El punzón debe estar limpio y libre de desgaste, daño y partículas metálicas
- Mantenga limpio el punzón y lubríquelo regularmente

- Seleccione los punzones de embridar de acuerdo con las dimensiones del tubo
- Use punzones especiales "SS" para tubo de acero inoxidable a fin de evitar corrosión de contacto
- La superficie de agarre debe estar limpia y libre de desgaste
- Use sólo útiles de embridado originales Parker O-Lok®

- Cargue el punzón en la máquina
- Compruebe que el sistema de lubricación está lleno de aceite EO-NIROMONT (LUBSS)

- Coloque la férula en la media mordaza inferior
- Ponga la media mordaza superior sobre la inferior

5



6

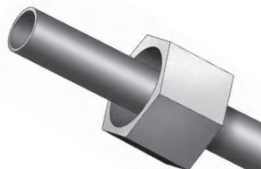

7

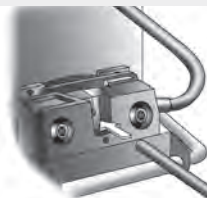

8



- Ponga las mordazas en el portamordazas
- 50: Cierre la tapa de seguridad

- ¡Introduzca la tuerca en el tubo antes de embridar!
- Abra las roscas hacia la máquina

- ⚠ Presione el tubo firmemente en las mordazas hasta que haga contacto con el tope

- Baje la palanca para fijar el tubo en la mordaza (1025)
- Las mordazas cierran automáticamente en la 1040/50
- Pulse el botón para comenzar el ciclo de abocardado
- ⚠ Mantenga las manos alejadas de la zona de trabajo

9

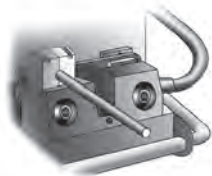

- Parflange® 1025: Libere la mordaza
- Retire el tubo de la máquina
- Use el separador de mordaza para liberar el tubo
- Parflange® 1040/50: La liberación de la mordaza es automática

Instrucciones de montaje O-Lok®

Comprobación de la brida



- 1
- Limpie la brida para su inspección
 - ⚠ Compruebe si la superficie de estanqueidad tiene grietas, rebabas, arañazos o picaduras



- 2
- Comprobación dimensional del abocardado
 - El diámetro exterior abocardado no debe ser mayor que el diámetro exterior de la férula
 - El diámetro exterior no debe ser inferior al diámetro pequeño en el frente de la férula
 - En caso de duda, mida



D.E. tubo		Ø D	
mm	pulg	min. [mm]	máx. [mm]
6	1/4"	12.10	12.75
8		14.85	15.75
10	3/8"	14.85	15.75
12	1/2"	18.00	18.90
14		22.20	23.45
15		22.20	23.45
16	5/8"	22.20	23.45
18		26.60	27.85
20	3/4"	26.60	27.85
22		32.95	34.20
25	1"	32.95	34.20
28		39.35	40.55
30		39.35	40.55
32	1 1/4"	39.35	40.55
35		47.25	48.50
38	1 1/2"	47.25	48.50
50	2"	58.90	60.60

Instalación en el racor

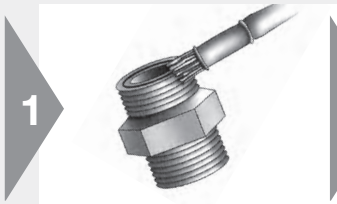

- 1
- ⚠ Racores de acero: Sin lubricación de las roscas
 - Racores de acero inoxidable: Lubricar la junta tórica y las roscas necesaria
 - EO-NIROMONT es un lubricante especial de alto rendimiento para racores de acero inoxidable

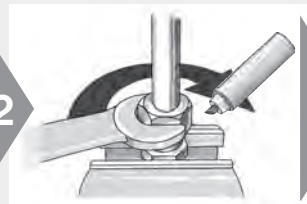

- 2
- Rosque la tuerca en el cuerpo
 - Apriete hasta que no haya movimiento relativo entre los componentes
 - Marque el cuerpo y la tuerca como comprobación de calidad

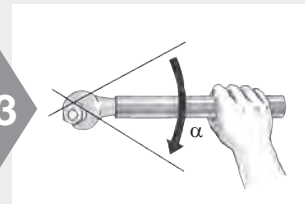

- 3
- Apriete al nivel de par recomendado
 - Apriete con una llave el número de caras indicadas α
 - 1 cara = 60°
 - ⚠ El cuerpo se debe mantener rígido

Recomendación de apriete

Tubo métrico [mm]	Tubo en pulgadas [pulg]	Módulo SAE	Rosca SAE	recomendación		referencia	
				Tubo	Tuerca loca	Acero	Acero inox.
6	1/4"	-4	9/16-18	1/4 - 1/2	1/2 - 3/4	25	32
8	3/8"	-6	11/16-16	1/4 - 1/2	1/2 - 3/4	40	50
10	3/8"	-6	11/16-16	1/4 - 1/2	1/2 - 3/4	40	50
12	1/2"	-8	13/16-16	1/4 - 1/2	1/2 - 3/4	65	70
14	5/8"	-10	1-14	1/4 - 1/2	1/2 - 3/4	80	100
15	5/8"	-10	1-14	1/4 - 1/2	1/2 - 3/4	80	100
16	5/8"	-10	1-14	1/4 - 1/2	1/2 - 3/4	80	100
18	3/4"	-12	1 3/16-12	1/4 - 1/2	1/3 - 1/2	115	145
20	3/4"	-12	1 3/16-12	1/4 - 1/2	1/3 - 1/2	115	145
22		-16	1 7/16-12	1/4 - 1/2	1/3 - 1/2	150	190
25	1"	-16	1 7/16-12	1/4 - 1/2	1/3 - 1/2	150	190
28	1 1/4"	-20	1 11/16-12	1/4 - 1/2	1/3 - 1/2	190	235
30	1 1/4"	-20	1 11/16-12	1/4 - 1/2	1/3 - 1/2	190	235
32	1 1/4"	-20	1 11/16-12	1/4 - 1/2	1/3 - 1/2	190	235
35	1 1/2"	-24	2-12	1/4 - 1/2	1/3 - 1/2	245	305
38	1 1/2"	-24	2-12	1/4 - 1/2	1/3 - 1/2	245	305
50	2"	-32	2 1/2-12	-	-	-	490

* Método de "caras desde la resistencia de la llave" para acero y acero inoxidable

Instrucciones de montaje O-Lok®

**O-Lok®: Sustitución de la junta tórica**

- Se deberá usar la herramienta de montaje Parker CORG para racor O-Lok® con ranura para junta tórica cautiva (O-Lok®)



1

- Inserte la junta tórica en la ranura situada en el lateral de la herramienta



2

- Coloque el extremo abierto de la herramienta sobre el extremo del tubo del racor



3

- Empuje el pistón de la herramienta hasta que la junta tórica se libere en la ranura del racor

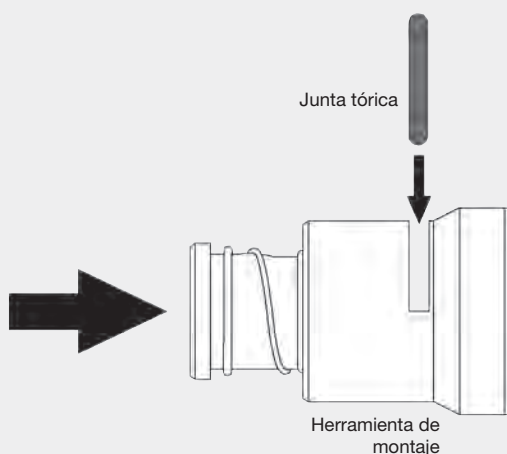

- Función de la herramienta de montaje Parker CORG

Instrucciones de montaje Triple-Lok®



Selección del tubo

- Seleccione el material de tubo adecuado

Tubo de acero		Tubo de acero inoxidable
Sin costura, estirado en frío	Soldado y reestirado	Sin costura, estirado en frío
NF A 49330	NF A 49341	
ISO 3304 R	DIN 2393	NF A 49341
DIN 2391C pt 1	BS 3602/2	DIN 17458 DA/T3
BS 3602 pt1	SAE J525	ASTM A 269
SAE J524		



Preparación del tubo

- Corte y desbarbe a fondo

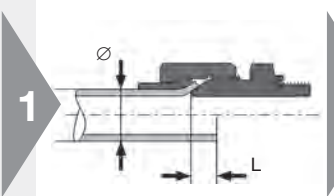

- 1
- Calcule la longitud del tubo antes de cortar
 - Añada la longitud extra "L"



- 2
- Longitud mínima L1 de extremos de tubo rectos (ver tabla siguiente)

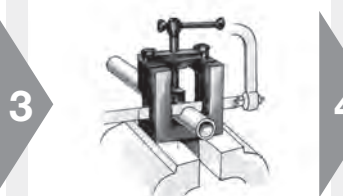

- 3
- Corte el tubo a escuadra
 - máx. desviación $\pm 1^\circ$
 - ⚠ No use cortadores de tubo
 - Use el útil para corte manual de tubos AV



- 4
- Elimine las rebabas internas y externas
 - máx. chafán 0.3 mm \times 45°
 - Recomendación: Útil de desbarbar 226
 - ⚠ Es esencial un desbarbado y limpieza apropiados del diámetro interior para la calidad de la superficie de estanqueidad



Tabla de preparación del tubo

Tubo métrico [mm]		Tubo en pulgadas [pulg]		Longitud extra ~ L [mm]	Longitud recta mínima para comenzar a curvar L1 [mm]	Abocardado D [mm]
Ø Tubo	Espesor de pared	Ø Tubo	Espesor de pared			
6	1.0 – 1.5	1/4"	0.020 – 0.065	2.0	40	8.6 – 9.7
8	1.0 – 1.5	5/16"	0.020 – 0.065	2.0	40	10.2 – 11.3
10	1.0 – 1.5	3/8"	0.020 – 0.065	2.0	42	11.7 – 12.7
12	1.0 – 2.0	1/2"	0.028 – 0.083	2.5	43	16.0 – 17.3
14	1.5 – 2.0			2.5	52	19.3 – 20.2
15	1.0 – 2.5			2.5	52	19.3 – 20.2
16	1.5 – 2.5	5/8"	0.035 – 0.095	2.5	52	19.3 – 20.2
18	1.5 – 3.0			3.0	56	23.4 – 24.7
20	2.0 – 3.0	3/4"	0.035 – 0.109	3.0	57	23.4 – 24.7
22	1.5 – 3.0			3.0	58	26.5 – 27.8
25	2.0 – 3.0	1"	0.035 – 0.120	3.0	58	29.7 – 31.0
28	1.5 – 3.0			4.0	65	37.6 – 38.9
30	2.0 – 3.0			4.0	65	37.6 – 38.9
32	2.0 – 3.0	1 1/4"	0.049 – 0.120	4.0	65	37.6 – 38.9
35	2.0 – 3.0			4.0	70	43.2 – 45.3
38	2.0 – 4.0	1 1/2"	0.049 – 0.120	4.0	70	43.2 – 45.3
42*	2.0 – 3.0			5.0	80	52.0 – 54.8
50	2.0 – 3.5	2"	0.058 – 0.134	5.0		59.2 – 61.2

- * Tubo D.E. 42 mm:
- 1015: no indicada
- KarryFlare: se requiere punzón de abocardado especial KARRYFLARE/FPIN42

Instrucciones de montaje Triple-Lok®

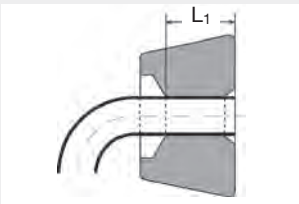
Abocardado y montaje a máquina Triple-Lok®

- Método preferido
- Más eficaz
- Parflange® recomendado

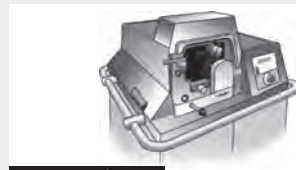

Parflange® 50



Parflange® 1025



- 1 Seleccione el punzón de abocardar de acuerdo con las dimensiones del tubo
- Use punzones especiales "SS" para tubo de acero inoxidable
- El punzón debe estar limpio y libre de desgaste y daños
- Cargue las herramientas en la máquina
- Mantenga limpio el punzón y lubríquelo regularmente



- 2 Seleccione los punzones de abocardar de acuerdo con las dimensiones de tubo
- Use punzones especiales "SS" para tubo de acero inoxidable
- La superficie de agarre debe estar limpia y libre de desgaste
- Use sólo herramientas originales Parker para abocardar Triple-Lok®

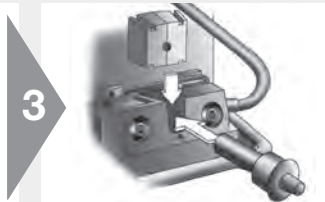

- 3 Cargar herramienta en la máquina
- Mantenga las superficies deslizantes limpias y lubricadas
- 50: Cierre la tapa de seguridad
- Compruebe que el sistema de lubricación está lleno de aceite EO-NIROMONT (LUBSS)

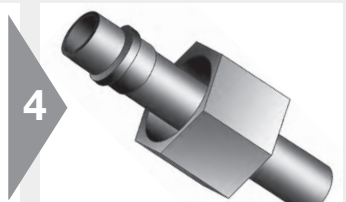

- 4 Deslice la tuerca y la férula, como se muestra, en el extremo del tubo

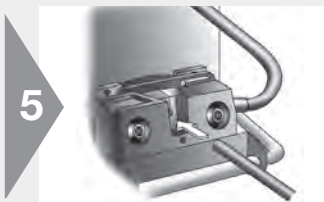

- 5 Presione el tubo firmemente en la mordaza hasta el tope del tubo
- Parflange® 1025: Accione la palanca de agarre
- Parflange® 1040/50: Sujeción automática del tubo



- 6 Sujete el tubo firmemente
- Presione el botón de arranque
- Mantenga las manos lejos del área de trabajo

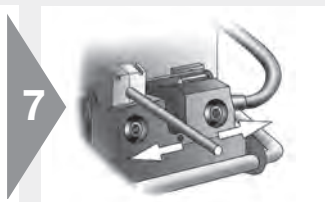

- 7 Parflange® 1025: Libere las mordazas
- Parflange® 1040/50: La liberación de la mordaza es automática
- Retire el tubo de la máquina
- Use el separador de mordazas para liberar el tubo

Instrucciones de montaje Triple-Lok®

Abocardado 37° con EOMAT/KARRYFLARE/Parflare ECO

- Método preferido
- Método más eficiente
- Recomendado Parflange®



EOMAT UNI

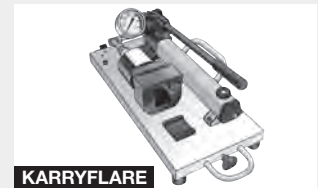

KARRYFLARE

E

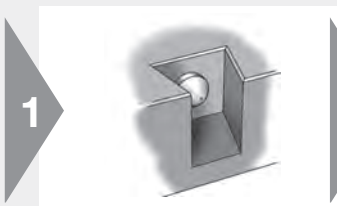

1

- Punzón de abocardado integrado en el bloque de abocardado
- El punzón se debe limpiar y mantenerlo libre de desgaste o daños
- Mantenga el punzón de abocardado limpio
- KARRYFLARE: el punzón de abocardado para tubo de 42 mm de D.E. se debe fijar con la cara plana hacia arriba



2

- Seleccione las mordazas según el D.E. de tubo
- La superficie de agarre debe estar limpia y libre de desgaste
- Use sólo herramienta genuino Parker para abocardar Triple-Lok®
- Mantenga las superficies deslizantes limpias y lubricadas

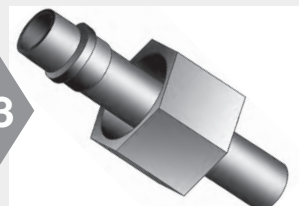

3

- Deslice la tuerca y la férula como se muestra sobre el extremo del tubo



4

- Lubrique el interior del extremo del tubo
- Lubricante EO-NIROMONT recomendado

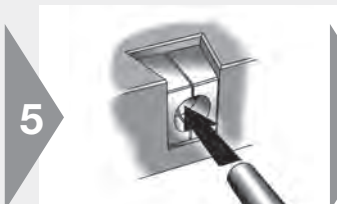

5

- ⚠ Presione el tubo firmemente en la mordaza contra el tope del tubo
- KARRYFLARE: Cierre la válvula sobre la bomba manual
- KARRYFLARE: Mantenga la tapa cerrada



6

- EOMAT UNI: Ajuste según la presión en la máquina
- EOMAT III/A: Selección de menú (FLARE)
- KARRYFLARE: Refiérase a la tabla sobre la máquina
- Máquinas no-EOMAT: Compruebe indicación



7

- Sostenga el tubo firmemente
- EOMAT: Presione y mantenga el botón de arranque
- KARRYFLARE: Accione la bomba manual hasta que se alcance la presión de montaje
- ⚠ Mantenga las manos fuera del área de trabajo
- ⚠ KARRYFLARE: No exceda la presión máx. de 400 bar

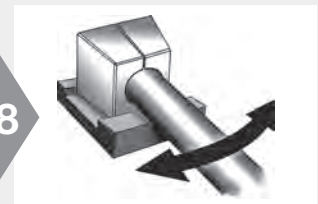

8

- KARRYFLARE: Abra la válvula de la bomba manual
- Retire el tubo de la máquina
- Use separador de mordazas para liberar el tubo

Instrucciones de montaje Triple-Lok®

Comprobación del abocardado



- Limpie la zona abocardada para su inspección
- ⚠ Compruebe si la superficie de estanqueidad tiene grietas, rebabas, arañazos o picaduras



- Comprobación dimensional del abocardado
- El diámetro exterior abocardado no debe ser mayor que el diámetro exterior de la férula
- El diámetro exterior no debe ser inferior al diámetro pequeño en el frente de la férula
- En caso de duda, mida

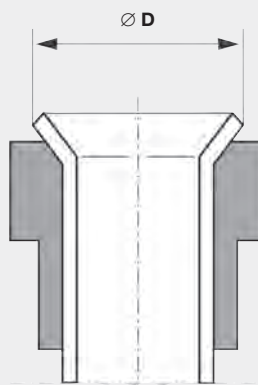

D.E. Tubo		Ø D	
mm	pulg	Min.	Max.
6	1/4"	8.6	9.7
8	5/16"	10.2	11.3
10	3/8"	11.7	12.7
12	1/2"	16.0	17.3
14		19.3	20.2
15		19.3	20.2
16	5/8"	19.3	20.2
18		23.4	24.7
20	3/4"	23.4	24.7
22	7/8"	26.5	27.8
25	1"	29.7	31.0
28		37.6	38.9
30		37.6	38.9
32	1 1/4"	37.6	38.9
35		43.2	45.3
38	1 1/2"	43.2	45.3
42		52.0	54.8
50	2"	59.2	61.2

Instalación

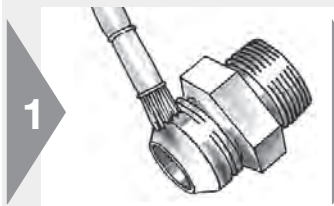

- Racores de acero: Sin lubricación
- ⚠ Racores de acero inoxidable: Lubricación necesaria
- Use el lubricante especial de alto rendimiento EO-NIROMONT para racores de acero inoxidable

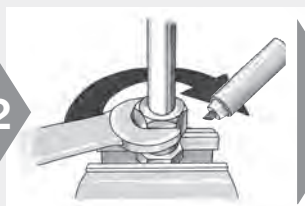

- Rosque la tuerca en el cuerpo
- Apriete hasta que exista un contacto metálico total (apriete a llave)
- Marque el cuerpo y la tuerca como comprobación de calidad
- Apriete con la llave el número de caras indicado
- ⚠ El cuerpo se debe mantener rígido

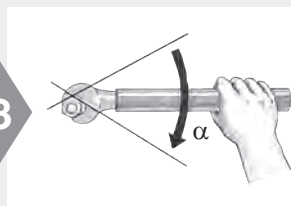

- Use la extensión de llave para racores de mayor tamaño (28 mm+)

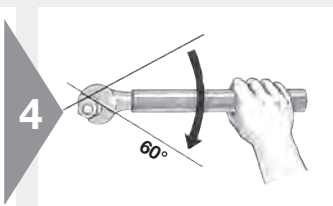

- 1 cara = 60°

Recomendación de apriete

Tubo métrico [mm]	Tubo en pulgada [pulg]	Rosca SAE	recomendación				referencia	
			α método de caras desde apriete a llave por acero		α método de caras desde apriete a llave por acero inox.		Par de apriete Nm -0% + 10%	
			tubo	tuerca loca	tubo	tuerca loca	acero	acero inox.
6	1/4"	7/16-20	2	2	2	2	18	30
8	3/8"	1/2-20	2	2	2	2	20	40
10	3/8"	9/16-18	2	1.5	1.5	1	30	60
12	1/2"	3/4-16	2	1.5	1.5	1	57	115
14	5/8"	7/8-14	1.5	1.5	1.5	1	81	145
15	5/8"	7/8-14	1.5	1.5	1.5	1	81	145
16	5/8"	7/8-14	1.5	1.5	1.5	1	81	145
18	3/4"	1 1/16-12	1.5	1.25	1.25	1	114	180
20	3/4"	1 1/16-12	1.5	1.25	1.25	1	114	180
22		1 3/16-12	1.5	1.25	1	1	136	225
25	1"	1 5/16-12	1.5	1	1	1	160	255
28	1 1/4"	1 5/8-12	1	1	1	1	228	295
30	1 1/4"	1 5/8-12	1	1	1	1	228	295
32	1 1/4"	1 5/8-12	1	1	1	1	228	295
35	1 1/2"	1 7/8-12	1	1	1	1	265	345
38	1 1/2"	1 7/8-12	1	1	1	1	265	345
42		2 1/4-12	1	1	1	1	340	400

Instrucciones de comprobación para O-Lok®/Triple-Lok®



Herramientas para máquinas Parflange®

- ⚠ El uso de herramientas dañadas, desgastadas o inadecuadas puede provocar fallo del racor y daños en la máquina
- ⚠ Las herramientas se deben comprobar con regularidad, al menos cada 50 montajes
- ⚠ Las herramientas desgastadas se deben sustituir
- ⚠ Use sólo herramientas originales Parker
- ⚠ Las herramientas se deben mantener siempre limpias y lubricadas

1



- Limpie el punzón para su comprobación

2



- Comprobación ocular: La superficie debe estar libre de desgaste y daños

3



- Limpie las medias mordazas para su comprobación
- ⚠ No las desarme
- Los pasadores de fijación no deben estar sueltos ni dañados

4



- Comprobación ocular: La superficie de agarre debe estar limpia y libre de desgaste
- Use un cepillo de púas de alambre para limpiar las partículas metálicas de la superficie de agarre



Ajuste de las mordazas Parflange®

- Las mordazas Parflange® se pueden ajustar a las desviaciones correctas del diámetro de abocardado
- ⚠ El reajuste de las mordazas no ayudará si el ajuste general de la máquina es incorrecto o los componentes están dañados (tope de tubo desgastados, conexiones roscadas flojas)

1



- Para reducir el diámetro de abocardado, gire los tornillos en sentido anti-horario
- ⚠ Reajuste ambos tornillos simultáneamente

2

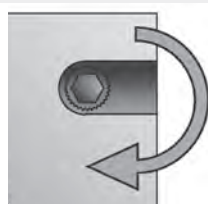

- Para incrementar el diámetro de abocardado, gire los tornillos en sentido horario
- ⚠ Reajuste ambos tornillos simultáneamente
- 1 clic = aprox. 0.05 mm

3



- Ajuste los tornillos en pasos pequeños
- Después compruebe el diámetro de abocardado
- ⚠ Bloquee los tornillos para evitar desajustes



Montaje de racores

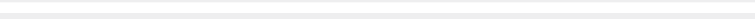

Índice

Conexiones de lumbrera M	F4
Conexiones de lumbrera BSPP	F5
Conexiones de lumbrera UNF	F6
Conexiones de lumbrera cónicas	F7
Racores orientables con contratuerca.....	F8
Tuercas locas EO	F9
Tuercas locas Triple-Lok® / O-Lok®	F10
Bridas.....	F11
Sustitución / DA.....	F12
Curvado de tubos.....	F13
Guía de fabricación de líneas de tubo.....	F14

F

Conexiones de lumbrera

Montaje de conexión de lumbrera con rosca métrica



- Rosca métrica
DIN ISO 6149-2/3
ISO 9974-2/3
DIN 3859-T2

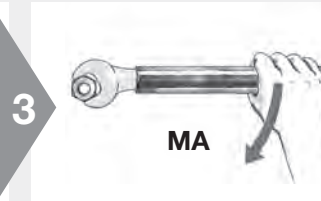
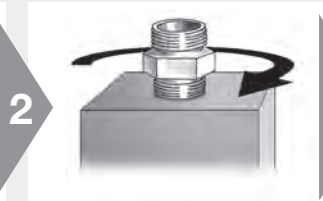
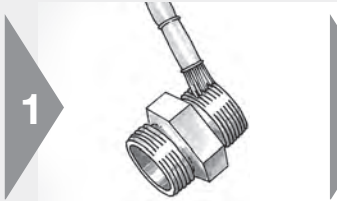

⚠ Las roscas de los racores de acero inoxidable deben estar lubricadas

- EO-NIROMONT es un lubricante especial de alto rendimiento para racores de acero inoxidable

• Apriete la tuerca a mano

• Después apriete de acuerdo con la tabla

Par de apriete para racores de acero zincado con rosca métrica en puertos de acero

Producto	D.E. tubo	Racores macho rectos para lumbrera						Válvulas antirretorno RHW/RHZ Forma E con estanqueidad	Banjo EO		Extremos orientables		Tapones para conos		
		Tamaño de rosca T	Forma A para arandela de sellado	Forma B con arista de corte	Forma E con estanqueidad ED	Forma F con estanqueidad con junta tórica	Forma G Junta tórica con estanqueidad y anillo de retención		WH/TH	WHK	ISO 9974 Junta tórica y arandela anti-extrusión	DIN ISO 6149-2/3 Junta tórica	aceitado VSTI-ED Forma E con estanqueidad ED	aceitado VSTI-OR Forma F con estanqueidad con junta tórica	
Serie		mm	Nm	Nm	Nm	Nm	Nm	Nm	Nm	Nm	Nm	Nm	Nm	Nm	Nm
EO L Triple-Lok®	6	M 10x1.0	9	18	18	15	18	18	18	18	18	15	12	18	
	8	M 12x1.5	20	30	35	25	35	25	45	45	25	25	25	33	
	10	M 14x1.5	35	45	35	35	45	35	55	55	40	35	35	40	
	12	M 16x1.5	45	65	70	40	55	50	80	80	55	40	50	50	
	15	M 18x1.5	55	80	90	45	70	70	100	100	70	45	65	70	
	18	M 22x1.5	65	140	90	60	160	125	140	140	90	60	90	100	
	22	M 26x1.5	90	190	180	100*	250	145	320	320	180	100	135	135	
	28	M 33x2.0	150	340	310	160	310	210	360	360	310	160	225	310	
35	M 42x2.0	240	500	450	210	450	360	540	540	450	210	360	330		
42	M 48x2.0	290	630	540	260	540	540	700	700	540	260	360	420		
EO S O-Lok®	6	M 12x1.5	20	35	35	35	35	35	45	45	35	35	25	35	
	8	M 14x1.5	35	55	45	45	45	45	55	55	45	45	35	45	
	10	M 16x1.5	45	70	70	55	70	55	80	80	55	55	50	55	
	12	M 18x1.5	55	110	90	70	70	70	100	100	70	70	65	70	
	14	M 20x1.5	55	150	125	80	80	100	125	125	90	90	80	80	
	16	M 22x1.5	65	170	135	100	100	125	135	135	90	100	90	100	
	20	M 27x2.0	90	270	180	170	170	135	320	320	190	170	120	170	
	25	M 33x2.0	150	410	310	310	310	210	360	360	310	310	225	310	
	30	M 42x2.0	240	540	450	330	330	360	540	540	450	330	360	330	
	38	M 48x2.0	290	700	540	420	420	540	700	700	540	420	360	420	

Tolerancia de pares de apriete indicados en la tabla de arriba +10 %
 Nota: Lubrique la rosca con aceite hidráulico antes de apretar. *Rosca M 27x2.0
 En los extremos de los espárragos ISO 6149-2/-3, lubrique la junta tórica con una ligera capa de fluido del sistema fluido del sistema o un lubricante compatible para ayudar a que la junta tórica se deslice más allá de la esquina de la entrada del puerto y evitar dañarla.

⚠ Los montajes en puertos hechos de materiales que difieren ampliamente del acero en robustez y resistencia a fricción, usualmente requiere pares modificados. ¡Siempre se requiere una reducción del par cuando el ángulo de giro desde el punto de apriete manual al par recomendado es mayor de 30°!

En este caso se recomienda reducir el par:

Material del puerto	Dureza	Reducción de par en
Acero con uso de lubricación de alta eficacia (ej. Aditivo a aceite hidráulico)	Todas	10 %
Hierro forjado ductile (ej. GGG50)	Todas	10 %
Aluminio	HB 150	15 %
	HB 125	20 %
	HB 100	30 %
	< HB 100	35 %

Conexiones de lumbrera



Montaje de conexión de lumbrera con rosca cilíndrica BSPP

- Rosca BSPP G ISO 1179-1 DIN 3859-T2

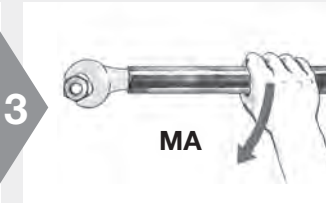
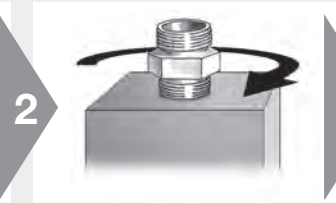
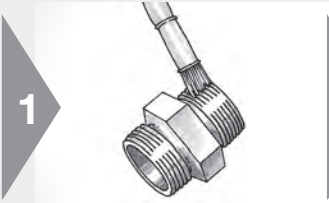

⚠ Las roscas de los racores de acero inoxidable deben estar lubricadas

- EO-NIROMONT es un lubricante especial de alto rendimiento para racores de acero inoxidable

• Apriete la tuerca a mano

• Después apriete de acuerdo con la tabla

F

Par de apriete para racores de acero zincados con rosca BSPP en puertos según ISO 1179 de acero

Producto	D.E. tubo	Racores macho rectos para lumbrera					Válvulas antirretorno RHW/RHZ Forma E con estanqueidad ED	Banjos EO		Extremos orientables valves ISO 1179-3 Junta tórica y arandela antiextrusión	Tapones para conos aceitado VSTI-ED Forma E con estanqueidad ED	
		Tamaño de rosca T	Forma A con estanqueidad	Forma B con ariste de corte	Forma E con estanqueidad ED	Forma G Junta tórica con estanqueidad y anillo de retención		WH/TH	WHK			Nm
Serie		Inch	Nm	Nm	Nm	Nm	Nm	Nm	Nm	Nm	Nm	Nm
EO L Triple-Lok®	6	G 1/8 A	9	18	18	18	18	18	18	18	18	13
	8	G 1/4 A	35	35	25	35	35	45	45	35	30	
	10	G 1/4 A	35	35	45	35	35	45	45	35	(30)	
	12	G 3/8 A	45	70	55	70	50	70	70	60	60	
	15	G 1/2 A	55	140	70	90	85	120	120	90	80	
	18	G 1/2 A	65	100	125	90	65	120	120	90	(80)	
	22	G 3/4 A	90	180	180	180	140	230	230	180	140	
	28	G 1 A	150	330	310	310	190	320	320	310	200	
	35	G 1 1/4 A	240	540	450	450	360	540	540	450	400	
42	G 1 1/2 A	290	630	540	540	540	700	700	540	450		
EO S O-Lok®	6	G 1/8 A								25	13	
	6	G 1/4 A	35	55	40		45	45	45	40	30	
	8	G 1/4 A	35	55	40		45	45	45	40	(30)	
	10	G 3/8 A	45	90	80		60	70	70	60	60	
	12	G 3/8 A	45	90	80		60	70	70	60	(60)	
	14	G 1/2 A	65	150	115		145	120	120	90	80	
	16	G 1/2 A	65	130	115		100	120	120	90	(80)	
	20	G 3/4 A	90	270	180		145	230	230	180	140	
	25	G 1 A	150	340	310		260	320	320	310	200	
	30	G 1 1/4 A	240	540	450		360	540	540	450	400	
	38	G 1 1/2 A	290	700	540		540	700	700	540	450	

Tolerancia de pares de apriete indicados en la tabla de arriba: +10%
Nota: Lubrique la rosca con acele hidráulico antes de apretar.

⚠ Los montajes en puertos hechos de materiales que difieren ampliamente del acero en robustez y resistencia a fricción, usualmente requiere pares modificados. ¡Siempre se requiere una reducción del par cuando el ángulo de giro desde el punto de apriete manual al par recomendado es mayor de 30°!

En este caso se recomienda reducir el par:

Material del puerto	Dureza	Reducción de par en
Acero con uso de lubricación de alta eficacia (ej. Aditivo a aceite hidráulico)	Todas	10 %
Hierro forjado ductile (ej. GGG50)	Todas	10 %
Aluminio	HB 150	15 %
	HB 125	20 %
	HB 100	30 %
	< HB 100	35 %

Conexiones de lumbrera



Montaje de conexiones de lumbrera con rosca cilíndrica SAE

- Rosca UN/UNF ISO 11926-2/3

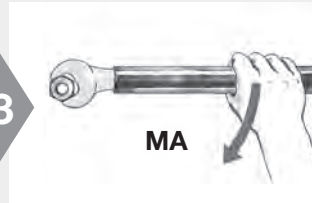
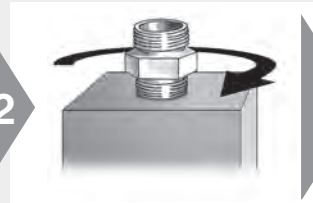
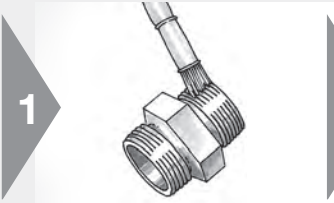

⚠ Las roscas de los racores de acero inoxidable deben estar lubricadas

- EO-NIROMONT es un lubricante especial de alto rendimiento para racores de acero inoxidable

• Apriete la tuerca a mano

• Después apriete de acuerdo con la tabla

Par de apriete para racores de acero zincados con roscas UNF en puertos según ISO 11926 de acero

Producto	Tamaño de rosca T ISO 11926	Serie	
		Par de apriete extremo no orientable con junta tórica Nm	Par de apriete extremo orientable con junta tórica Nm
Serie	pulg		
EO L Triple-Lok®	7/16-20 UN(F)	23	18
	1/2-20 UN(F)	28	28
	9/16-18 UN(F)	34	34
	3/4-16 UN(F)	60	55
	7/8-14 UN(F)	115	80
	1 1/16-12 UN(F)	140	100
	1 5/16-12 UN(F)	210	150
	1 5/8-12 UN(F)	290	290
EO S O-Lok®	1 7/8-12 UN(F)	325	325
	7/16-20 UN(F)	35	20
	1/2-20 UN(F)	40	40
	9/16-18 UN(F)	46	46
	3/4-16 UN(F)	80	80
	7/8-14 UN(F)	135	135
	1 1/16-12 UN(F)	185	185
	1 5/16-12 UN(F)	270	270
1 5/8-12 UN(F)	340	340	
1 7/8-12 UN(F)	415	415	

Tolerancia de pares de apriete indicados en la tabla de arriba: + 10 %
 Nota: Lubrique la rosca con aceite hidráulico antes de apretar.
 Lubrique la junta tórica con una ligera capa de fluido del sistema o un lubricante compatible para ayudar a la junta tórica a deslizarse por la esquina de entrada del puerto y evitar dañarla.

Material del puerto	Dureza	Reducción de par en
Acero con uso de lubricación de alta eficacia (ej. Aditivo a aceite hidráulico)	Todas	10 %
Hierro forjado ductile (ej. GGG50)	Todas	10 %
Aluminio	HB 150	15 %
	HB 125	20 %
	HB 100	30 %
	< HB 100	35 %

⚠ Los montajes en puertos hechos de materiales que difieren ampliamente del acero en robustez y resistencia a fricción, usualmente requiere pares modificados. ¡Siempre se requiere una reducción del par cuando el ángulo de giro desde el punto de apriete manual al par recomendado es mayor de 30°!

En este caso se recomienda reducir el par:

Conexiones de lumbreira



Montaje de conexiones de lumbreira con rosca cónica

- Rosca NPT / NPTF
ANSI / ASME B 1.20.1 – 1983

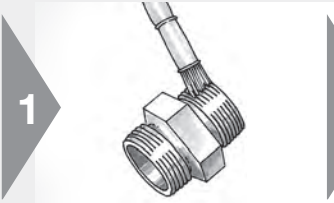

1

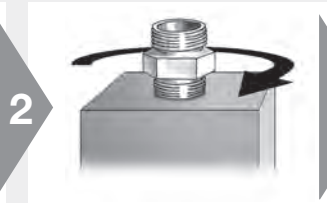

2



3

- ⚠ Las roscas de los racores de acero inoxidable deben estar lubricadas
- EO-NIROMONT es un lubricante especial de alto rendimiento para racores de acero inoxidable

- Aplique cinta de Teflon (capa de 1,5) sobre el extremo

- Después apriete de acuerdo con la tabla

Apriete de rosca NPT/NPTF

Tamaño	Rosca T NPT/F	Montaje TFFT Vueltas
4	1/8-27 NPT/F	2.0–3.0
6	1/4-18 NPT/F	2.0–3.0
8	3/8-18 NPT/F	2.0–3.0
10	1/2-14 NPT/F	2.0–3.0
12	3/4-14 NPT/F	2.0–3.0
16	1-11.5 NPT/F	1.5–2.5
20	1 1/4-11.5 NPT/F	1.5–2.5
24	1 1/2-11.5 NPT/F	1.5–2.5

La gama de racores EO sólo se fabrica con rosca NPT.
La gama de racores Triple-Lok® y O-Lok® de acero se fabrica con rosca NPTF, y la gama de acero inoxidable se fabrica con rosca NPT.

F

Racores orientables con contratuerca

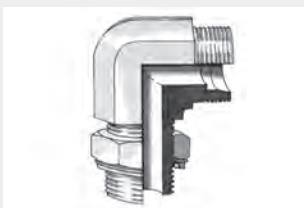

Montaje de la unión orientable

(EO: p.e. WEE, VEE, TEE, LEE - Triple-Lok® / O-Lok®: C4, V4, S4, R4)

⚠ Los pasos de montaje se deben realizar en el orden correcto

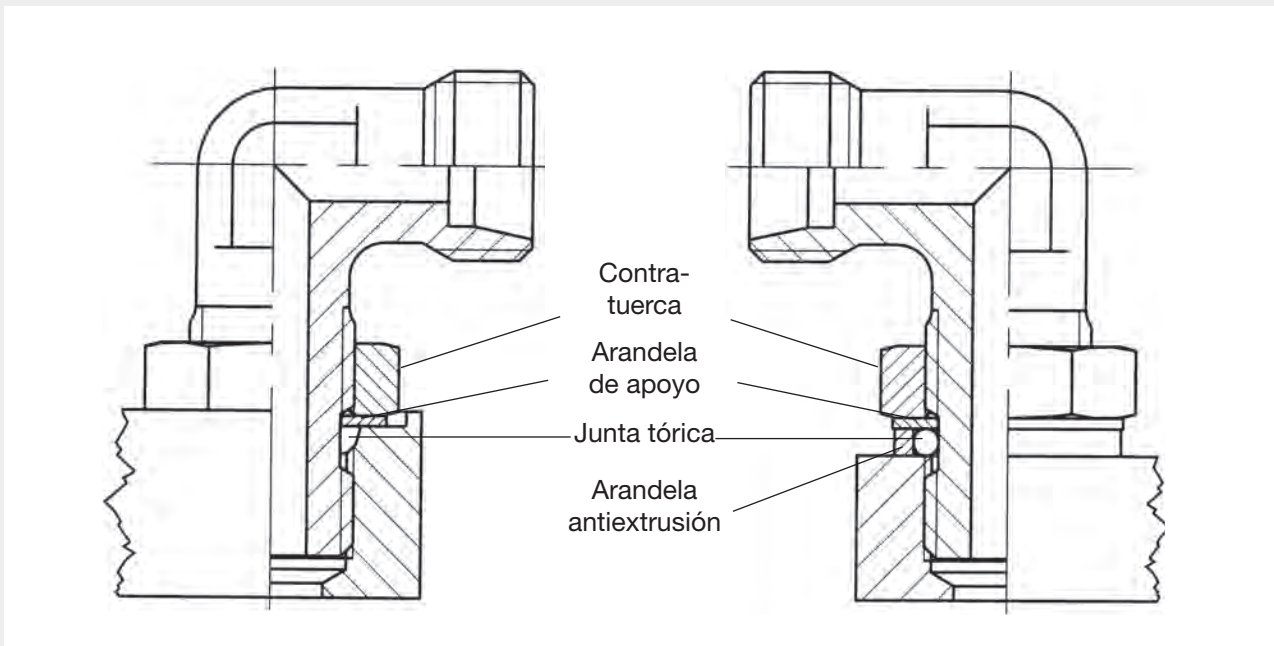

● Racor *sin* arandela antiextrusión para lumbreras ISO 6149 o UN/UNF

● Racor *con* arandela antiextrusión para lumbreras BSPP o métricas cilíndricas para frentes PEQUEÑOS.

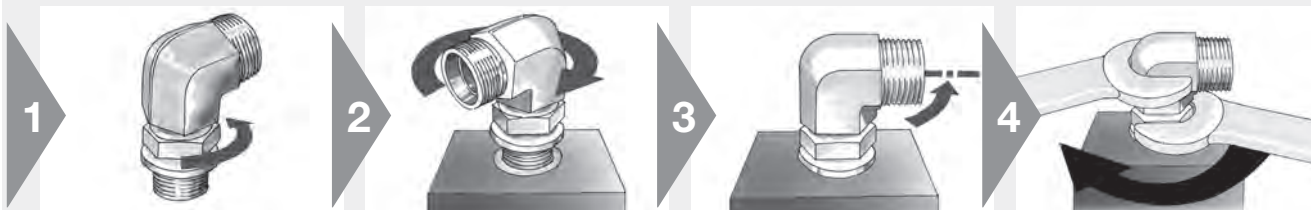

● Desenrosque la contratuerca todo lo posible

⚠ La junta tórica y la arandela de apoyo en la sección no roscada se deben colocar lo más cerca de la contratuerca

- Lubrique la junta tórica
- Con la versión BSPP y métrica cilíndrica, deslice la arandela antiextrusión sobre la junta tórica



● Rosque el racor en la lumbrera a mano hasta que haga tope la arandela antiextrusión o de apoyo



● Para orientar la dirección, desenrosque un máximo de una vuelta completa

● Rosque la contratuerca a mano

- Apriete la contratuerca con la llave
- Montenga el cuerpo en la posición deseada y apriete la contratuerca



Tuercas locas EO

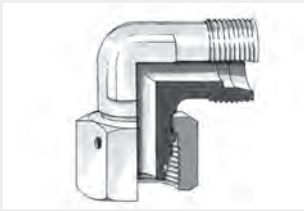

Montaje de racores EO con tuerca loca

(p.e. EW, ET, EL, EGE, RED, VKA, SKA)

- El montaje final de los racores con tuerca loca se debe hacer en los racores apropiados

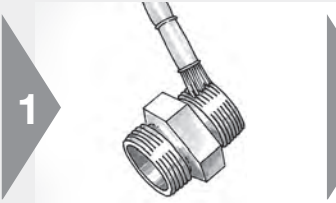

1

- ⚠ Las roscas de los racores de acero inoxidable deben estar lubricadas
- EO-NIROMONT es un lubricante especial de alto rendimiento para racores de acero inoxidable

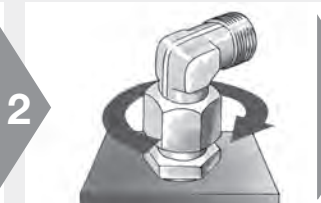

2

- Apriete la tuerca a mano

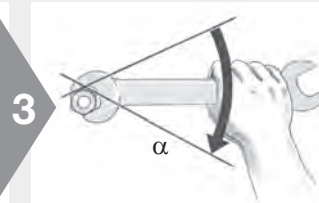

3

- ⚠ Después, apriete firmemente el racor 1/4 de vuelta (1 1/2 caras)

F

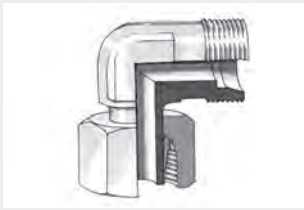

Montaje final de tubulares EO premontados en fábrica

(p.e. EVW, EVT, EVL, EVGE, KOR)

- Para todos los tubulares que se entregan premontados en fábrica, el montaje final se efectúa en el cuerpo de racor apropiado.

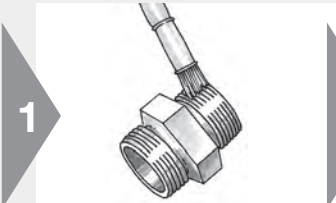

1

- ⚠ Las roscas de los racores de acero inoxidable deben estar lubricadas
- EO-NIROMONT es un lubricante especial de alto rendimiento para racores de acero inoxidable

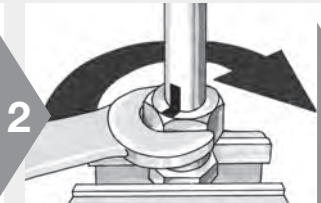

2

- Monte el racor apretando con una llave (sin extensión de llave)
- ⚠ Marque la posición de la tuerca

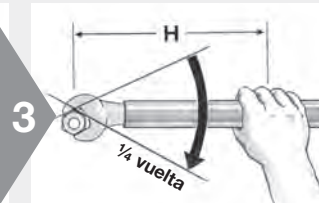

3

- ⚠ Después, apriete firmemente el racor 1/4 de vuelta (1 1/2 caras)
- ⚠ Se recomienda usar extensión de llave para tamaños mayores de 20 mm diám. ext. **(vea la tabla)**
- ⚠ El cuerpo se debe mantener rígido

Longitud de llave

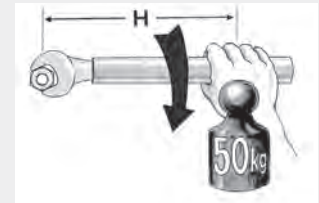

Tamaño	Longitud de llave H [mm]
18-L 16-S	300
22-L	400
28-L 20-S	500
35-L 25-S	900
42-L 30-S	1200
38-S	1500

Tuercas locas Triple-Lok® / O-Lok®



Montaje de racores Triple-Lok® y O-Lok® con tuerca loca

p.e.: Triple-Lok®: C6MX, V6MX, R6MX, S6MX, BBMTX
 O-Lok®: C6MLO, V6MLO, S6MLO, R6MLO, A0EL6

- El montaje final de los racores con tuerca loca se debe hacer en los racores apropiados

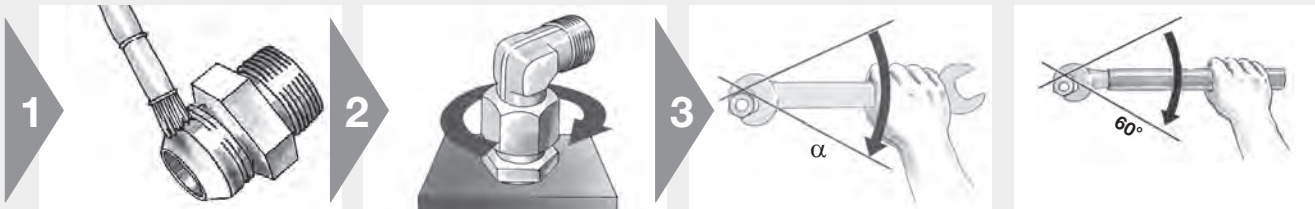

Las roscas de los racores de acero inoxidable deben estar lubricadas

- EO-NIROMONT es un lubricante especial de alto rendimiento para racores de acero inoxidable

- Apriete la tuerca a mano

- Después apriete de acuerdo con la tabla
- ⚠ El cuerpo se debe mantener rígido

- Ángulo = 60°

Pares de apriete para racores O-Lok® y Triple-Lok® con tuerca loca

O-Lok®

Tamaño	Tubo métrico mm	Tubo en pulgadas pulg	Rosca UN/UNF	Nm ¹⁾	FFWR
4	6	1/4"	9/16-18	25	1/2
6	8	5/16"	11/16-16	40	1/2
6	10	5/16"	11/16-16	55	1/2
8	12	1/2"	13/16-16	55	1/2
10	14, 15, 16	5/8"	1-14	115	1/2
12	18, 20	3/4"	1 3/16-12	130	1/2
16	22, 25	1"	1 7/16-12	150	1/2
20	28, 30, 32	1 1/4"	1 11/16-12	190	1/2
24	35, 38	1 1/2"	2-12	245	1/2
32	50	2"	2 1/2-12	490	1/2

Triple-Lok®

Tamaño	Tubo métrico mm	Tubo en pulgadas pulg	Rosca UN/UNF	Nm ¹⁾	FFFT
4	6	1/4"	7/16-20	15	2
5	8	5/16"	1/2-20	20	2
6	10	3/8"	9/16-18	45	1 1/4
8	12	1/2"	3/4-16	60	1
10	14, 15, 16	5/8"	7/8-14	75	1
12	18, 20	3/4"	1 1/16-12	100	1
16	22, 25	7/8"	1 5/16-12	150	1
20	30, 32	1 1/4"	1 5/8-12	180	1
24	38	1 1/2"	1 7/8-12	200	1
28	42		2 1/4-12	220	1
32		2"	2 1/2-12	250	1

¹⁾Tolerancia de pares de apriete indicados en la tabla de arriba max. +10 %.

Los pares de apriete que figuran en la tabla son para **componentes de acero al carbono zincados no lubricados**. Para racores de acero inoxidable, lubrique todas las superficies de contacto y apriete al límite superior de la tolerancia de par. Los pares de apriete recomendados son para conexiones que consisten de todos los componentes fabricados Parker.

Bridas

Montaje de las bridas



- Adaptadores de brida SAE
- Bridas SAE de 4 taladros
- Bridas para bombas de engranajes
- Bridas cuadradas ISO 6164

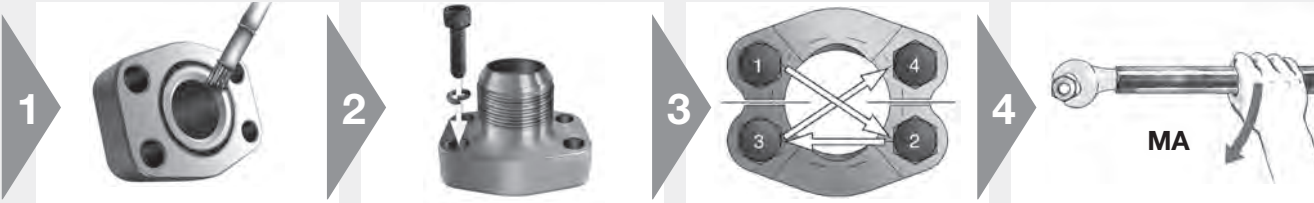

F

- Asegúrese que las superficies de estanqueidad están libres de rebabas, muescas, arañazos o cualquier contaminación
- Lubrique la junta tórica con fluido del sistema o un lubricante compatible
- Parker recomienda lubricar la superficie de contacto (cabeza) y el tercio inferior de la rosca (MOLYKOTE G-RAPID PLUS) del tornillo justo antes de utilizarlos para evitar cualquier contaminación

- Coloque las semibridas
- Coloque la arandela elástica en el tornillo y conéctelos a la brida (solo por bridas para bombas de engranajes)

- Apriete los pernos a mano
- Apriete los pernos en secuencia diagonal en pequeños incrementos al par apropiado indicado en la tabla

- Apriete los pernos de acuerdo con la tabla

Para ver el par de los tornillos, consulte la página M8.

Sustitución de una conexión de tipo mordida EO

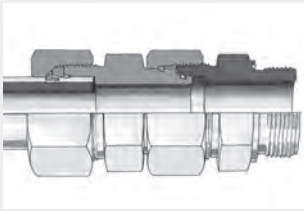

Adaptador distanciador DA

- Los adaptadores distanciadores EO permiten una fácil sustitución de conexiones de tipo mordida en tuberías existentes o la reconversión usando EO-2
- Los tubos existentes se pueden reutilizar

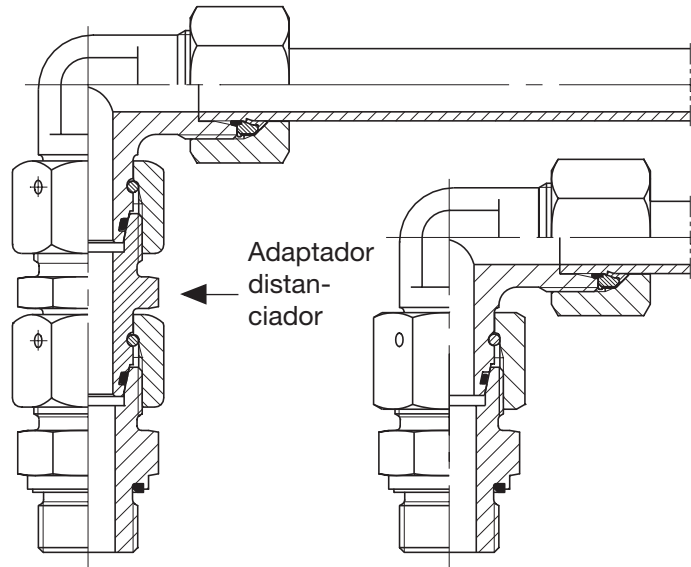

- Use como una extensión para montajes apilados

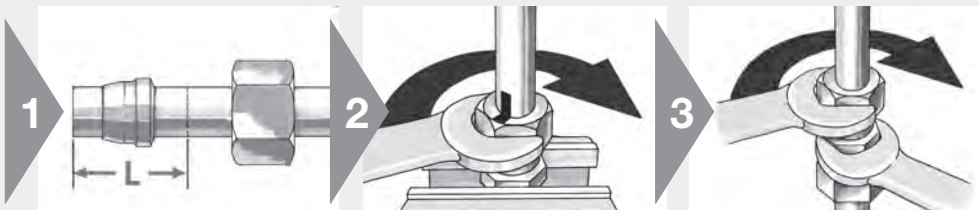

- Corte la longitud L del extremo del tubo (vea "DA" capítulo I)
- Deseche la tuerca obsoleta

- Monte la nueva tuerca funcional EO-2 o EO PSR/DPR y la tuerca

- Rosque
 - Después apriete el adaptador distanciador en el extremo del tubo
- ⚠ El cuerpo se debe mantener rígido

Curvado de tubos

Instrucciones para equipo de curvado a mano EO

- Para trabajos in situ
- No para producción en masa

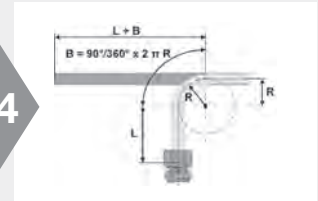
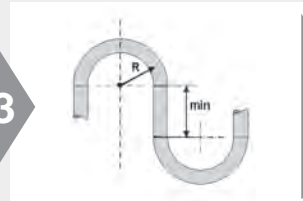
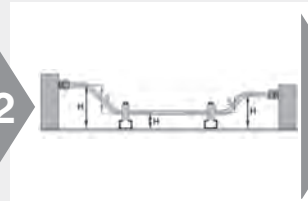
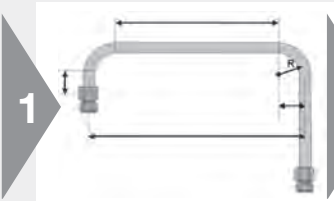

- ⚠ Antes de comenzar, piense detenidamente en el proceso completo y planifique cada uno de los pasos
- ⚠ Primero curve el tubo y después corte los extremos
 - Recopile todas las dimensiones, como longitudes rectas mínimas, longitud extra para abocardado, radio de curvado, longitudes de tubo para curvas, etc.

- Considere los distintos pasos
- Planifique la fijación

- Compruebe las especificaciones del equipo de curvado por si presentase limitaciones

- Empiece con el primer codo
- En caso de duda, deje mayor longitud del extremo del tubo

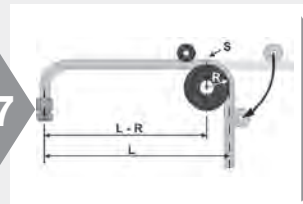
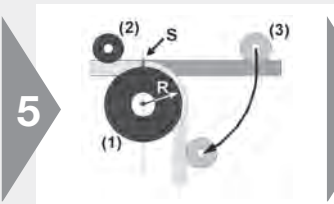

- ⚠ Marque el comienzo del curvado en el tubo (S)
 - Ajuste el tubo entre la roldana (1), el tope (2) y la roldana de apoyo (3)
 - Curve el tubo tirando de la palanca

- Compruebe ángulo de curvado
- Corrija el ángulo si es necesario
- Recopile todas las dimensiones para la siguiente operación de curvado

- ⚠ Marque el comienzo de curvado en el tubo
 - Continúe curvando
 - Compruebe y corrija cada resultado antes de empezar el siguiente curvado

- Después del último curvado, compruebe ángulos y dimensiones del tubo
- Ahora corte los dos extremos del tubo a la longitud correcta
- Asegúrese de que el tubo encaja sin tensión

F

Guía de fabricación de líneas de tubos para fabricación de sistemas estancos

Todos los sistemas hidráulicos, neumáticos y de lubricación requieren alguna forma de fabricación de tubos e instalación de racores. La fabricación e instalación correctas son esenciales para la eficiencia global, una perfecta estanqueidad y el aspecto general de cualquiera sistema.

Después de dimensionar las líneas de tubos y seleccionar el tipo de racor apropiado, considere los siguientes aspectos para el diseño de su sistema:

1. Accesibilidad de las uniones
2. Trazado adecuado de las líneas
3. Soporte adecuados de la línea de tubo
4. Herramientas de fabricación disponibles

- Mantenga las líneas de tubo alejadas de componentes que precisen un mantenimiento regular:

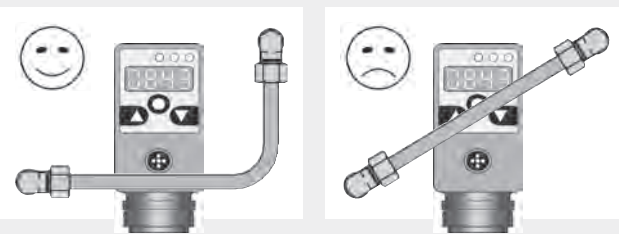

- Ángulo recto – paralelo – despejado
- La instalación debe tener un aspecto ordenado y permitir un fácil diagnóstico de averías, mantenimiento y reparación:

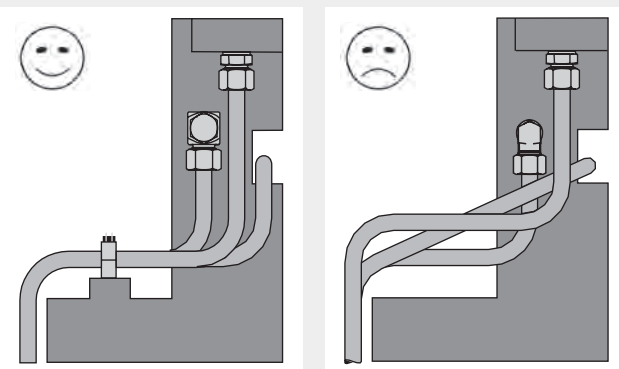

- Ejemplo de conexión tubo a manguera:

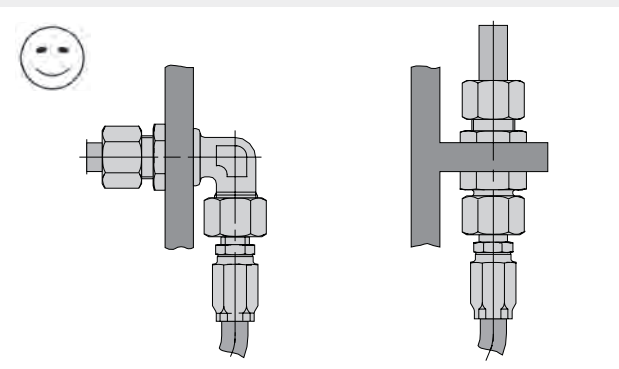

Guía de fabricación de líneas de tubos para fabricación de sistemas estancos

- No use líneas de tubo para soportar otros tubos
- Fije siempre los tubos en un punto rígido con abrazaderas
- No use canales de cable para soportar tubos

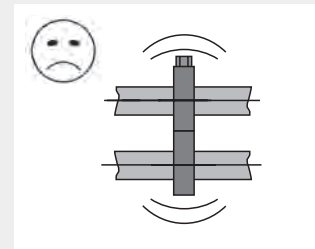
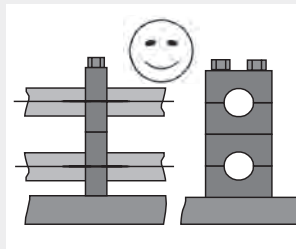

- Use las abrazaderas de tubo apropiadas:

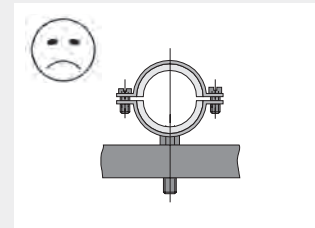
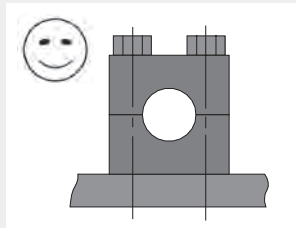

- Evite una tensión excesiva en la unión:
Una unión con una tensión excesiva acabará teniendo fugas

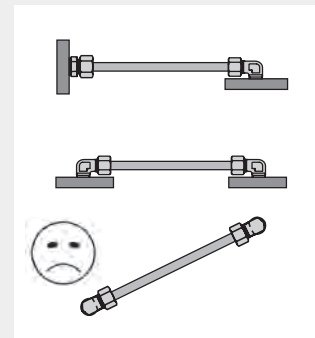
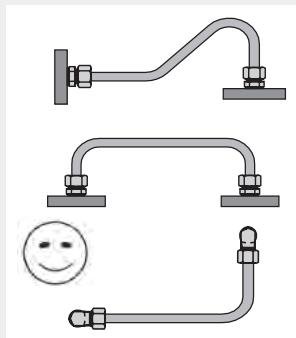

- Tenga en cuenta los efectos de dilatación

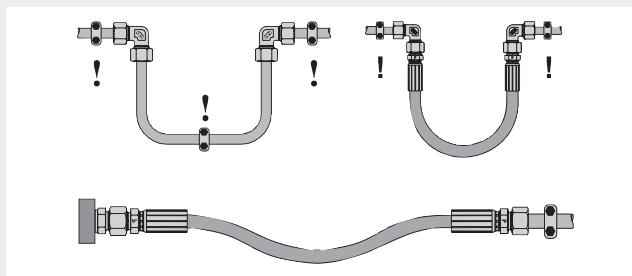

- Evite longitudes de tubo cortas:
- ⚠ Las longitudes de tubo cortas aumentan las posibilidades de fracturas por fatiga
- Use un adaptador GZR o una tuerca loca en un racor en lugar de longitudes de tubo cortas

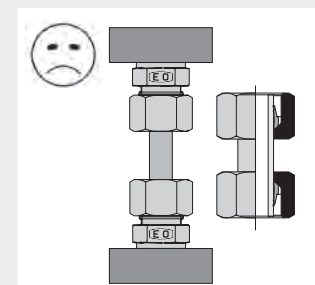
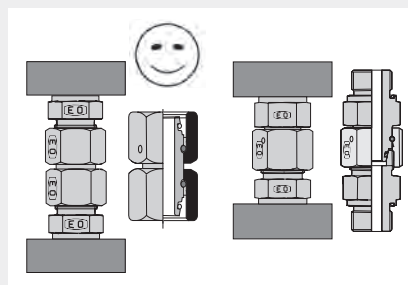

F

Guía de fabricación de líneas de tubos para fabricación de sistemas estancos

- Soporte contra las fuerzas de accionamiento:

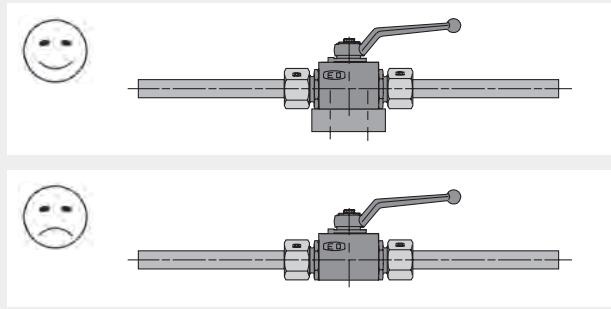

Herramientas recomendadas para la fabricación de líneas de tubo:

Corte:

Útil para cortar tubos EO AV
 Útil combinado para curvar y cortar EO BAV
 Cortadores de tubo:
 Acero: Tipo Kloskut;
 Acero inoxidable: Tipo 635 B-EX,
 Útil para cortar Tipo 218 B-SS Tru-Kut

Desbarbado:

Útil de desbarbar Parker N° 226 DEBURR

Curvado:

Útil combinado para curvar y cortar EO BAV
 Curvadora de tubos EO BV 6/18, BV 20/25
 Curvadora de tubos EO BVP (programable)

Las líneas de tubo se tienen que soportar a determinadas distancias:

Use suficientes abrazaderas de tubo para soportar el peso

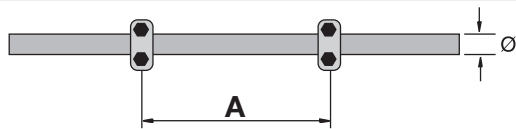

D.E. tubo [mm]	A [m]
6.0 – 12.7	1.0
12.7 – 22.0	1.2
22.0 – 32.0	1.5
32.0 – 38.0	2.0
38.0 – 57.0	2.7
57.0 – 75.0	3.0
75.0 – 76.1	3.5
76.1 – 88.9	3.7
88.9 – 102.0	4.0
102.0 – 114.0	4.5
114.0 – 168.0	5.0
168.0 – 219.0	6.0
219.0 – 324.0	6.7
324.0 – 356.0	7.0
356.0 – 406.0	7.5

Use suficientes abrazaderas de tubo para proteger las uniones contra la vibración

La vibración se tiene que eliminar cerca de los conectores:

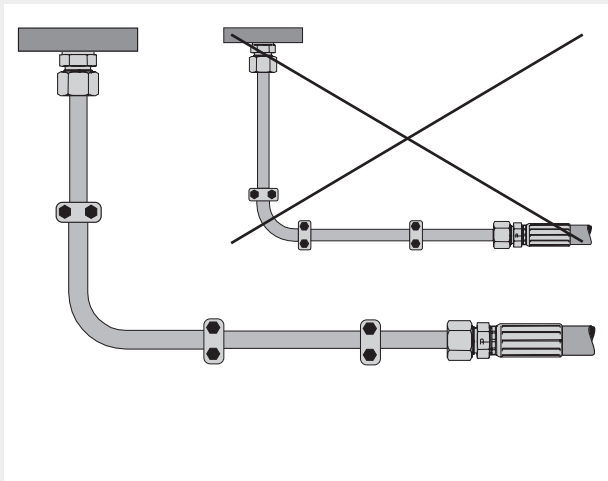

Las distancias entre abrazaderas correspondientes a los diferentes diámetros exteriores de tubos se consideran valores normativos para cargas estáticas.

Permita la dilatación y la contracción. No frene la dilatación y la contracción cerca de las curvas de tubo:

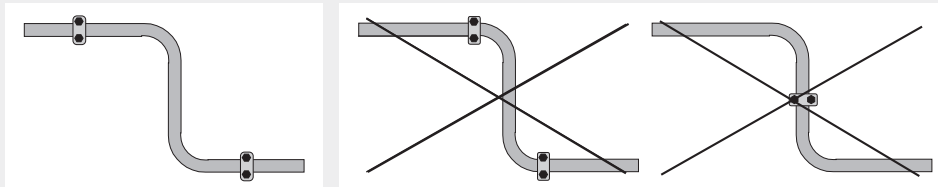



Guía de diagnóstico de averías

Diagnóstico de averías

DPR/PSR Problema	Causa probable	Solución sugerida
Fugas	Apriete insuficiente, mordida poco profunda	Apretar la tuerca con el número correcto de vueltas, montaje directo sólo para mantenimiento/repelación
		Usar las llaves y extensiones correctas, especialmente para tamaños grandes y racores de acero inoxidable; utilizar las máquinas de premontaje recomendadas
		Marcar la tuerca y el cuerpo para indicar el montaje correcto
		Utilizar la lubricación recomendada
		Utilizar máquinas de premontaje, p.e. EO-KARRYMAT, EOMAT Eco, EOMAT Uni
		Premontar las uniones fuera de la instalación para asegurar una mordida adecuada
		Comprobar que hay una rebaba visible
	El tubo no hace contacto con el resalte del racor	Cortar el tubo a la longitud correcta
		Observar la longitud recta mínima antes de la curva del tubo
		Usar una sierra de mano y una guía, no un cortador de tubos de los que usan los fontaneros
		Desbarbar cuidadosamente el extremo del tubo – sin chaflanes pronunciados
		Insertar el tubo firmemente en el cono
		Comprobar que hay una rebaba visible
		Asegurarse de que el tubo se lubrica en el montaje
	Racor dañado	Comprobar si hay daños, cambiar las piezas dañadas Manejar con cuidado todos los componentes
	Contaminación entre las superficies de estanqueidad	Mantener limpios todos los componentes
	Grietas ocultas	Comprobar si hay grietas, sustituir si es necesario
Componentes no coincidentes aplicación del sistema y la especificación	Seleccionar todos los componentes de acuerdo con la de los productos	
	Usar componentes originales Parker	
Fugas fantasmas de lubricante de montaje	Identificar con cuidado el origen de las fugas	
	No aplicar un exceso de lubricante	
Tubo fracturado detrás tuerca	Fallo por fatiga del tubo debido a vibración	Revisar el proceso final de apriete; un apriete de la insuficiente reduce la resistencia a la vibración
		Instalación sin tensiones
		Utilización correcta de abrazaderas
		Conexión de pasatabiques y manguera para aislar de la vibración
		Asegurarse de que las condiciones de funcionamiento (presión, corrosión, temperatura, picos de presión...) no sobrepasan la capacidad del racor
Grietas	Apriete insuficiente, mordida poco profunda	Apretar la tuerca con el número correcto de vueltas
		Usar las llaves y extensiones correctas, especialmente para tamaños grandes y racores de acero inoxidable
		Marcar la tuerca y el cuerpo para indicar el montaje correcto
		Utilizar la lubricación recomendada
		Premontar las uniones lejos de la instalación para asegurar una mordida adecuada
		Comprobar que hay una rebaba visible

DPR/PSR Problema	Causa probable	Solución sugerida
Grietas	Condiciones de trabajo severas	Asegurarse de que las condiciones de funcionamiento (presión, corrosión, temperatura, picos de presión...) no sobrepasan la capacidad del racor
Fugas por el tubo	Tubular, montaje final incorrecto	Usar un racor con tuerca loca
	Roscas soldadas en frío en racores de acero inoxidable	Usar racores de acero inoxidable "EODUR" de Parker (con roscas de tuerca plateadas) y lubricar siempre las roscas con fluido EO Niromont (no aceite hidráulico)
	Utilización de herramientas de premontaje desgastadas o inadecuadas	Comprobar las herramientas con regularidad y cambiar las que estén desgastadas
		Mantener las herramientas limpias y aceitadas, y examinar el cono con el comprobador "KONU" cada 50 montajes
	El tubo no apoya en el resalte del racor	Cortar el tubo a la longitud correcta
		Observar la longitud recta mínima antes de la curva del tubo
		Usar una sierra de mano y una guía, no un cortador de tubos de los que usan los fontaneros
		Desbarbar cuidadosamente el extremo del tubo – sin chaflanes pronunciados
	Condiciones de trabajo severas	Insertar el tubo firmemente en el cono
		Comprobar que hay una rebaba visible
Asegurarse de que las condiciones de funcionamiento (presión, corrosión, temperatura, picos de presión...) de los productos		
Anillo instalado en dirección errónea	Comprobar que hay una rebaba visible	
	Instalar el anillo en la orientación correcta	
	Usar un racor premontado o EO-2	
Se usa un anillo de acero en un tubo de acero inoxidable	Comprobar siempre el montaje antes de la instalación final	
	Usar anillos de mordida de acero inoxidable para tubo de acero inoxidable, premontaje necesario	
Racor de acero inoxidable no premontado	Premontar la unión fuera de la instalación	
Se utiliza el cuerpo del racor como herramienta de premontaje	Usar las herramientas/máquinas de premontaje especificadas	
	Usar las herramientas de premontaje especificadas, preferiblemente máquina de premontaje	
Fractura en el extremo corto del tubo	Fallo por fatiga	Usar un adaptador de tuerca loca (GZ ...)

EO-2 Problema	Causa probable	Solución sugerida
Fugas	Apriete insuficiente, mordida poco profunda	Utilizar máquinas de premontaje, p.e. EO-KARRYMAT, EOMAT Eco, EOMAT Uni
	Apriete insuficiente	Usar las llaves y extensiones correctas, especialmente para tamaños grandes y racores de acero inoxidable
		Utilizar la lubricación recomendada
		Premontar las uniones fuera de la instalación para asegurar una mordida adecuada
		Usar herramientas de premontaje originales EO



Diagnóstico de averías

EO-2 Problema	Causa probable	Solución sugerida
Fugas	Apriete insuficiente	Comprobar que la separación está cerrada
	El tubo no hace contacto con el resalte del racor	Cortar el tubo a la longitud correcta
		Observar la longitud recta mínima antes de curvar el tubo
		Usar una sierra de mano y una guía, no un cortador de tubos de los que usan los fontaneros
		Usar EO-2 MOK para tamaños grandes
		Desbarbar cuidadosamente el extremo del tubo – sin chaflanes pronunciados
	Racor dañado	Insertar el tubo firmemente en el cono
		Comprobar si hay daños
	Daño en el cono del racor	Manejar con cuidado todos los componentes
		Asegurarse de que el tubo hace contacto en el montaje
	Contaminación entre las superficies de estanqueidad	Mantener limpios todos los componentes
	Grietas ocultas	Comprobar si hay grietas, sustituir si es necesario
Componentes no coincidentes	Seleccionar todos los componentes de acuerdo con la aplicación del sistema y la especificación de los productos	
	Usar componentes originales Parker	
Fugas fantasmas de lubricante de montaje	Identificar con cuidado el origen de las fugas	
	No aplicar un exceso de lubricante	
Falta la junta (DOZ)	Usar tapones para transportar los tubos premontados. Comprobar el montaje antes de la instalación final	
Tubo fracturado detrás de la tuerca	Fallo por fatiga del tubo debido a vibración	Instalación sin tensiones
		Utilización correcta de abrazaderas
		Conexión de pasatabiques y manguera para aislar de la vibración
	Condiciones de trabajo severas	Asegurarse de que las condiciones de funcionamiento (presión, corrosión, temperatura, picos de presión...) no sobrepasan la capacidad del racor
Grietas	Apriete insuficiente	Usar las llaves y extensiones correctas, especialmente para tamaños grandes y racores de acero inoxidable
		Utilizar la lubricación recomendada
		Premontar las uniones lejos de la instalación para asegurar una mordida adecuada
		Usar herramientas de premontaje originales EO
		Comprobar que la separación está cerrada
Fugas por el tubo	Roscas soldadas en frío en racores acero inoxidable	Usar racores de acero inoxidable "EODUR" de Parker de (con roscas de tuerca plateadas) y lubricar siempre las roscas con fluido EO Niromont (no aceite hidráulico)
	El tubo no hace contacto con el resalte del racor	Cortar el tubo a la longitud correcta
		Observar la longitud recta mínima antes de la curva del tubo
		Usar una sierra de mano y una guía, no un cortador de tubos de los que usan los fontaneros
		Desbarbar cuidadosamente el extremo del tubo – sin chaflanes pronunciados
		Insertar el tubo firmemente en el cono
		Usar EO-2 MOK para tamaños grandes

EO-2 Problema	Causa probable	Solución sugerida
Fugas por el tubo	Condiciones de trabajo severas	Asegurarse de que las condiciones de funcionamiento (presión, corrosión, temperatura, picos de presión...) no sobrepasan la capacidad del racor
	Racor insuficientemente apretado	Apretar la tuerca hasta que cierre la separación entre el anillo de retención y el de la estanqueidad
		Usar las llaves y extensiones correctas, especialmente para tamaños grandes y racores de acero inoxidable
Marcar la tuerca y el cuerpo para indicar el montaje correcto		
	Utilizar la lubricación recomendada	
	Premontar las uniones lejos de la instalación para asegurar una mordida correcta	
	Se usa FM acero	Usar exclusivamente FM acero inoxidable con acero inoxidable en tubo de acero inoxidable, para combinación de racor de acero/tubo de acero inoxidable use una tuerca FM...SSA
Fractura en el extremo corto del tubo	Fallo por fatiga	Usar un adaptador de tuerca loca (GZ...)



EO-2-FORM Problema	Causa probable	Solución sugerida
Fugas	Apriete insuficiente, mordida poco profunda	Usar las llaves y extensiones correctas, especialmente para tamaños grandes y racores de acero inoxidable
	Racor dañado	Comprobar si hay daños
		Manejar con cuidado todos los componentes
	Daño del cono del racor	Asegurarse de que el tubo hace contacto en el montaje
	Contaminación entre las superficies de estanqueidad	Mantener limpios todos los componentes
	Grietas ocultas	Comprobar si hay grietas, sustituir si es necesario
	Componentes no coincidentes	Seleccionar todos los componentes de acuerdo con la aplicación del sistema y la especificación de los productos
		Usar componentes originales Parker
	Fugas fantasmas de lubricante de montaje	Identificar con cuidado el origen de las fugas
		No aplicar un exceso de lubricante
	Falta la junta (DOZ)	Usar tapones para transportar los tubos premontados
		Comprobar el montaje antes de la instalación final
	Conformado del tubo incorrecto	Comprobar el montaje antes de la instalación
Usar la herramienta correcta de acuerdo con el diámetro, espesor de pared y material del tubo		
Comprobar regularmente si las herramientas están desgastadas o dañadas		
Sustituir las herramientas dañadas		
	Usar el lubricante especificado LUBSS en el proceso de conformado	
Desalineación	Instalación sin tensiones. El extremo de tubo conformado necesita contacto con el cuerpo del racor antes del apriete final. Comprobar la longitud y curvas del tubo para asegurarse de esto	

Diagnóstico de averías

EO-2-FORM		
Problema	Causa probable	Solución sugerida
Grietas	Fallo por fatiga del tubo debido a vibración	Instalación sin tensiones
		Utilización correcta de abrazaderas
		Conexión de pasatabiques y manguera para aislar de la vibración
	Condiciones de trabajo severas	Asegurarse de que las condiciones de funcionamiento (presión, corrosión, temperatura, picos de presión...) no sobrepasan la capacidad del racor

O-Lok®		
Problema	Causa probable	Solución sugerida
Fugas	Trap-Seal dañado	Mantener unidas las superficies de estanqueidad hasta que la tuerca esté bien apretada
	Falta el Trap-Seal	Usar racores originales Parker O-Lok® con ranura para Trap-Seal (CORG)
	Trap-Seal extruido	Asegurarse de que la alineación es correcta
		Apretar al par correcto
		Usar racores originales Parker O-Lok® con ranura para junta tórica cautiva (CORG)
	Trap-Seal pellizcado debido a la purga de aire	Usar válvulas de purga (PNLOBA/FNLBA) o tomas de presión EMA y manguera para purga
	Fugas fantasmas de lubricante de montaje	Identificar con cuidado el origen de las fugas No aplicar un exceso de lubricante
	Apriete insuficiente	Usar las llaves y extensiones correctas, especialmente para tamaños grandes y racores de acero inoxidable. Usar el método recomendado de apriete o FFFT
	Racor dañado	Comprobar si hay daños
Manejar con cuidado todos los componentes		
Mala calidad de la superficie de la brida	Las marcas espirales se pueden evitar mediante el desbarbado correcto de los tubos, en particular el diámetro interior del tubo. Limpiar las herramientas y eliminar las partículas metálicas del punzón	
Grietas ocultas	Comprobar si hay grietas, sustituir si es necesario	
Tubo fracturado detrás de la tuerca	Fallo por fatiga del tubo debido a vibración	Instalación sin tensiones
		Utilización correcta de abrazaderas
		Conexión de pasatabiques y manguera para aislar de la vibración
	Condiciones de trabajo severas	Asegurarse de que las condiciones de funcionamiento (presión, corrosión, temperatura, picos de presión...) no sobrepasan la capacidad del racor
Grietas	Fallo por fatiga del tubo debido a vibración	Instalación sin tensiones
		Utilización correcta de abrazaderas
		Conexión de pasatabiques y manguera para aislar de la vibración
	Condiciones de trabajo severas	Asegurarse de que las condiciones de funcionamiento (presión, corrosión, temperatura, picos de presión...) no sobrepasan la capacidad del racor

Triple-Lok® Problema	Causa probable	Solución sugerida
Fugas	Racor dañado	Comprobar si hay daños Manejar con cuidado todos los componentes
	Contaminación entre las superficies de estanqueidad	Mantener limpios todos los componentes
	Grietas ocultas	Comprobar si hay grietas, sustituir si es necesario
	Componentes no coincidentes	Seleccionar todos los componentes de acuerdo con la aplicación del sistema y la especificación de los productos Usar componentes originales Parker
	Fugas fantasmas de lubricante de montaje	Identificar con cuidado el origen de las fugas No aplicar un exceso de lubricante
	Apriete insuficiente	Usar las llaves y extensiones correctas, especialmente para tamaños grandes y racores de acero inoxidable. Usar el método recomendado de apriete o FFFT
	Arañazos en el diámetro interior del tubo y en la zona abocardada	Utilizar el proceso Parflange para mejorar la calidad de la superficie
Tubo fracturado detrás de la tuerca	Fallo por fatiga del tubo debido a vibración	Instalación sin tensiones
		Utilización correcta de abrazaderas
		Conexión de pasatabiques y manguera para aislar de la vibración
Grietas	Fallo por fatiga del tubo debido a vibración	Instalación sin tensiones
		Utilización correcta de abrazaderas
	Conexión de pasatabiques y manguera para aislar de la vibración	
	Condiciones de trabajo severas	Asegurarse de que las condiciones de funcionamiento (presión, corrosión, temperatura, picos de presión...) no sobrepasan la capacidad del racor

Puntas para soldar Problema	Causa probable	Solución sugerida
Fugas	Desalineación	Instalación sin tensiones
		Fijar la punta de soldar en el tubo antes de finalizar la soldadura
	Junta tórica dañada	Inspeccionar la junta tórica antes de la instalación final. Asegurarse de que la junta tórica no está torcida; lubricar la junta tórica
	Falta la junta tórica	Montar la junta tórica correcta
	Junta tórica extruida	Asegurarse de que la alineación es correcta
	Junta tórica pellizcada debido a la purga de aire	Usar válvulas de purga (PNLOBA/FNLBA) o tomas de presión EMA y manguera para purga
	Fugas fantasmas de lubricante de montaje	Identificar con cuidado el origen de las fugas
		No aplicar un exceso de lubricante
Apriete insuficiente	Usar las llaves y extensiones correctas, especialmente para tamaños grandes y racores de acero inoxidable	
Racor dañado	Comprobar si hay daños	Manejar con cuidado todos los componentes

Diagnóstico de averías

Puntas para soldar Problema	Causa probable	Solución sugerida
Tubo fracturado detrás de la tuerca	Fallo por fatiga del tubo debido a vibración	Instalación sin tensiones Utilización correcta de abrazaderas Conexión de pasatabiques y manguera para aislar de la vibración
	Condiciones de trabajo severas	Asegurarse de que las condiciones de funcionamiento (presión, corrosión, temperatura, picos de presión...) no sobrepasan la capacidad del racor
Grietas	Fallo por fatiga del tubo debido a vibración	Instalación sin tensiones Utilización correcta de abrazaderas Conexión de pasatabiques y manguera para aislar de la vibración
	Condiciones de trabajo severas	Asegurarse de que las condiciones de funcionamiento (presión, corrosión, temperatura, picos de presión...) no sobrepasan la capacidad del racor

Conexión de brida Problema	Causa probable	Solución sugerida
Fugas	Desalineación	Instalación sin tensiones
	Junta tórica dañada	Inspeccionar la junta tórica antes de la instalación final. Asegurarse de que la junta tórica no está torcida; lubricar la junta tórica
	Falta la junta tórica	Montar la junta tórica correcta
	Junta tórica extruida	Asegurarse de que la alineación es correcta Apretar los pernos al par recomendado
	Junta tórica pellizcada debido a la purga de aire	Usar válvulas de purga (PNLOBA/FNLBA) o tomas de presión EMA y manguera para purga
	Fugas fantasmas de lubricante de montaje	Identificar con cuidado el origen de las fugas No aplicar un exceso de lubricante
	Apriete insuficiente	Usar las llaves y extensiones correctas, especialmente para tamaños grandes y racores de acero inoxidable
	Apriete desigual	Para bridas con más de 2 tornillos: vea en las instrucciones de montaje el orden en que se deben apretar los tornillos
Tubo fracturado detrás de la tuerca	Fallo por fatiga del tubo debido a vibración	Instalación sin tensiones Utilización correcta de abrazaderas Conexión de pasatabiques y manguera para aislar de la vibración
		Condiciones de trabajo severas
Grietas	Fallo por fatiga del tubo debido a vibración	Instalación sin tensiones Utilización correcta de abrazaderas Conexión de pasatabiques y manguera para aislar de la vibración
		Condiciones de trabajo severas

Fugas por las lumbreras		
Problema	Causa probable	Solución sugerida
Fugas	Falta la junta tórica o está dañada	Instalar una junta tórica nueva
	El racor no está apretado correctamente; apriete insuficiente	Apretar a la especificación correcta
	Apriete insuficiente en el montaje inicial	Usar las llaves y extensiones correctas, especialmente para tamaños grandes y racores de acero inoxidable Utilizar la lubricación recomendada
	Racor macho orientable no montado correctamente	Repetir el montaje con el par de apriete correcto
	Junta tórica pellizcada	Seguir el procedimiento de montaje correcto
	Racor aflojado debido a vibración	Rediseñar el sistema
		Fijación/comprobar el par de apriete
		Uniones sometidas a esfuerzos
	Roscas dañadas	Cambiar el racor
	Usar roscas cónicas (NPT/BSPT/+++)	Usar racores con junta tórica/junta ED
Rosca macho Forma B	El filo de estanqueidad Forma B está dañado; cambiar el racor	
La superficie de estanqueidad está dañada	Rectificar la superficie de estanqueidad	
Racor aflojado debido a vibración	Apriete insuficiente en el montaje inicial	Apretar la tuerca de acuerdo con el par correcto
		Usar las llaves y extensiones correctas, especialmente para tamaños grandes y racores de acero inoxidable
	Fuerzas de torsión en el montaje	Usar abrazaderas o pasatabiques para aislar la manguera retorcida Evitar tensiones en el montaje inicial
Racor fracturado	Apriete excesivo	No sobrepasar el par de apriete especificado
	Fallo por fatiga del tubo debido a vibración	Instalación sin tensiones
		Utilización correcta de abrazaderas
		Conexión de pasatabiques y manguera para aislar de la vibración
Condiciones de trabajo severas	Asegurarse de que las condiciones de funcionamiento (presión, corrosión, temperatura, picos de presión...) no sobrepasan la capacidad del racor	

Triple-Lok® 1025/50		
Problema	Causa probable	Solución sugerida
El tubo se desliza en la mordaza durante el embreadado o abocardado	Tubo demasiado pequeño	Usar un tubo dentro de la tolerancia
	Superficie de sujeción de la mordaza sucia	Limpiar con disolvente
	Superficie de sujeción de la mordaza, desgastada	(no usar cepillo de alambre) Sustituir la mordaza
Diámetro de embreadado/abocardado demasiado pequeño	El tubo se ha deslizado en la mordaza	Ver problema "El tubo se desliza en la mordaza ..."
	Punzón incorrecto	Usar el punzón correcto para el tamaño de tubo
	La mordaza necesita ajuste/mordaza incorrecta	Contactar con el representante de Parker/Usar la mordaza correcta
	Tubo no insertado hasta el tope	Insertar el tubo hasta el tope
Diámetro de embreadado/abocardado demasiado grande	Tubo forzado contra el tope	No forzar el tubo contra el tope
	La mordaza necesita ajuste/mordaza incorrecta	Contactar con el representante de Parker/Usar la mordaza correcta
	Punzón y/o pared de tubo incorrectos	Usar el punzón correcto para el tamaño de tubo

Diagnóstico de averías

Triple-Lok® 1025/50		
Problema	Causa probable	Solución sugerida
Defecto de redondez de la brida/parte abocardada	Tubo no cortado a escuadra	Cortar el tubo a escuadra, dentro de $\pm 1^\circ$
	Tubo no apoyado adecuadamente	Apoyar el tubo alineado con las mordazas
	Suciedad en el soporte de la mordaza	Limpiar y eliminar la suciedad y partículas
	Varía el espesor de la pared del tubo	Usar un tubo de buena calidad
	Punzón y/o pared de tubo incorrectos	Usar el punzón correcto para el tamaño de tubo
Superficie embridada/abocardada fisurada	Tubo de baja calidad	Usar tubo de la calidad recomendada
	Tubo demasiado duro	Usar tubo de la calidad recomendada
	Fuerte retemblado durante el desbarbado	Eliminar la vibración en el desbarbado
Superficie embridada/abocardada arañada o picada	Punzón inadecuado/falta de lubricación del punzón	Usar el lubricante recomendado
	El tubo no se ha desbarbado correctamente	Desbarbar y eliminar las virutas
	El tubo no se ha limpiado adecuadamente	Limpiar las virutas
	El punzón no está limpio	Mantener el punzón limpio pero lubricado

O-Lok® 1025/50		
Problema	Causa probable	Solución sugerida
Diámetro de embridado/abocardado demasiado grande	Tubo forzado contra el tope	No forzar el tubo contra el tope
	La mordaza necesita ajuste	Contactar con Parker
	Mordaza incorrecta	Usar la mordaza correcta
	Punzón y/o pared de tubo incorrectos	Usar el punzón correcto para el tamaño de tubo
	Férula no colocada correctamente en la mordaza	Colocar correctamente la férula en la cavidad de la mordaza
Defecto de redondez de la brida/parte abocardada	Tubo no cortado a escuadra	Cortar el tubo a escuadra, dentro de $\pm 1^\circ$
	Tubo no apoyado adecuadamente	Apoyar el tubo alineado con las mordazas
	Suciedad en el soporte de la mordaza	Limpiar y eliminar la suciedad y partículas
	Varía el espesor de la pared del tubo	Usar un tubo de buena calidad
	Punzón y/o pared de tubo incorrectos	Usar el punzón correcto para el tamaño de tubo
Superficie embridada/abocardada fisurada	Tubo de baja calidad	Usar tubo de la calidad recomendada
	Tubo demasiado duro	Usar tubo de la calidad recomendada
	Fuerte retemblado durante el desbarbado	Eliminar la vibración en el desbarbado
Superficie embridada/abocardada arañada o picada	Punzón inadecuado/falta de lubricación del punzón	Usar el lubricante recomendado
	El tubo no se ha desbarbado correctamente	Desbarbar y eliminar las virutas
	El tubo no se ha limpiado	Limpiar las virutas adecuadamente
	El punzón no está limpio	Mantener el punzón limpio pero lubricado
El punzón se rompe durante el embridado	Punzón y/o pared de tubo incorrectos, o punzón no adecuado para el material del tubo	Usar el punzón correcto para el tamaño/material del tubo



Herramientas de montaje



Herramientas de montaje

Índice

Herramientas manuales de premontaje para EO/EO-2



VOMO
p. H5



KONU
p. H6



AKL
p. H7

Herramientas manuales de premontaje



HVM-B
p. H9



EO-KARRYMAT
p. H11

Máquinas de premontaje para EO/EO-2, Triple-Lok®



EOMAT ECO
p. H13

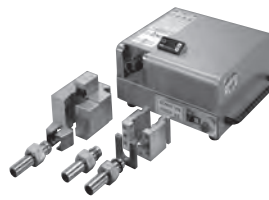

EOMAT UNI
p. H15



EOMAT PRO
p. H21

Máquina de conformado EO2-FORM, EO-3®



EO2-FORM F3
p. H24



EO2-FORM PRO22
p. H24



EO-KARRYFORM
p. H25

Herramientas de abocardado manual para Triple-Lok®

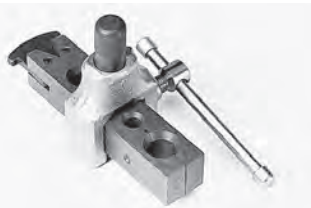

1004
p. H32



Abocardador de impacto
p. H33



KARRYFLARE
p. H34

Máquinas Parflange® para O-Lok®/Triple-Lok®



Parflare ECO
p. H35



Parflange® 1025
p. H39

















Parflange® 50
p. H41



Parflange® 50 PRO
p. H43

Índice

<p>Lubricantes</p>	<div style="display: flex; justify-content: space-around; align-items: center;"> <div style="text-align: center;">  <p>EO-NIROMONT p. H49</p> </div> <div style="text-align: center;">  <p>LUBSS p. H49</p> </div> </div>		
<p>Herramientas de corte, curvado y desbarbado</p>	<div style="display: flex; justify-content: space-around; align-items: center;"> <div style="text-align: center;">  <p>AV 6/42 p. H50</p> </div> <div style="text-align: center;">  <p>BAV 6/12 p. H51</p> </div> <div style="text-align: center;">  <p>IN-EX 226 p. H51</p> </div> </div>		
<p>Curvadoras de tubos</p>	<div style="display: flex; justify-content: space-around; align-items: center;"> <div style="text-align: center;">  <p>BV 6/18 p. H52</p> </div> <div style="text-align: center;">  <p>BV 20/25 p. H53</p> </div> </div>		
<p>Herramientas manuales</p>	<div style="text-align: center;">  <p>WZK – Caja de herramientas p. H54</p> </div>		
<p>Herramientas de montaje de juntas tóricas para O-Lok®</p>	<div style="display: flex; justify-content: space-around; align-items: center;"> <div style="text-align: center;">  <p>O-Lok® CORG p. H55</p> </div> <div style="text-align: center;">  <p>Ganzúa para juntas tóricas p. H55</p> </div> </div>		
<p>Herramientas para mecanizar lumbreras</p>	<div style="display: flex; justify-content: space-around; align-items: center;"> <div style="text-align: center;">  <p>Fresa para lumbreras p. H56</p> </div> <div style="text-align: center;">  <p>Machos de roscar p. H56</p> </div> </div>		
<p>Identificación de roscas</p>	<div style="display: flex; justify-content: space-around; align-items: center;"> <div style="text-align: center;">  <p>Kit de identificación de roscas p. H58</p> </div> <div style="text-align: center;">  <p>Placa de lumbreras p. H58</p> </div> <div style="text-align: center;">  <p>Maletín con muestras p. H59</p> </div> </div>		



Equipo de fabricación de tubos Parker

Los equipos que se describen en esta sección están diseñados para fabricar sistemas de tubo resistentes y precisos, de forma sencilla y fiable. Cada vez que fabrica un circuito de tubos, usted quiere estar seguro de que obtendrá unas uniones fuertes y fiables, curvas sin deformación y un sistema bien organizado que resista el paso del tiempo. Y desea hacerlo con el mínimo esfuerzo y sin riesgo de errores.

Los equipos de fabricación de tubos Parker están pensados para ayudarle a obtener todos estos beneficios. Parker ha capitaneado el diseño de tubos y racores durante los últimos 60 años. Gracias a esta experiencia, los ingenieros de Parker han aprendido numerosas formas de conseguir que los equipos de fabricación de tubos sean más eficientes y fiables. Y todo ello está reflejado en los equipos que figuran en este catálogo – desde mejoras que le ayudarán a hacer abocados concéntricos exactos, hasta curvadoras que le permitirán curvar tubos sin deformaciones. Todos estos equipos le ayudarán a conseguir mejores sistemas de tubo con menos trabajo y menos riesgos de errores de fabricación.

Selección de la máquina

Parker ofrece una variedad de dispositivos y máquinas de montaje para diferentes productos y aplicaciones. Vea las recomendaciones en el resumen del capítulo E.

Reciclado del equipo antiguo

Las máquinas de montaje eléctricas de la División HPCE son herramientas industriales estacionarias según la denominación del Acta de Equipamiento Eléctrico y Electrónico (Directiva EC 2002/96/EC/Directiva WEEE). Estos equipos no son de uso en hogares privados sino industriales. Dentro del ámbito del Acta Eléctrico, los usuarios industriales son responsables del reciclado profesional del equipo antiguo.

Servicio

Las máquinas de montaje y las herramientas estándar para conectores HPCE están disponibles de stock para servicio inmediato. Es posible tanto la compra como el alquiler, dependiendo del tipo de máquina y del volumen de negocio. Para proyectos limitados, podemos ofrecer los equipos de montaje mediante alquiler a través de nuestra red de distribuidores certificados. Disponemos de equipos especiales de “demostración” para presentación de ventas y ferias.

Soporte técnico

Los procedimientos de servicio de las máquinas HPCE aseguran un funcionamiento fiable de las máquinas y de los racores cuando se usan equipos de montaje originales Parker.

Todas las máquinas van acompañadas de detallados manuales de instrucciones. Los distribuidores y representantes de ventas Parker están preparados para ofrecer asesoramiento sobre la operación y la aplicación. Los ingenieros expertos en HPCE podrán aconsejarle en caso de aplicaciones especiales de los equipos de montaje HPCE.

En caso de avería de una máquina, podemos suministrar otra de sustitución en un plazo mínimo para que pueda continuar la producción. Mientras tanto, la máquina averiada se comprueba y repara en el taller de equipos HPCE. Ingenieros cualificados y expertos se ocupan de que las máquinas regresen correctamente reparadas y probadas.

HPCE también ofrece un servicio de mantenimiento y calibración

de máquinas. Las piezas de repuesto estándar, como filtros de aceite, están disponibles en stock.

Procedimiento de reparación

Por favor póngase en contacto con su Centro de Servicio Parker para solucionar el problema. Allí organizarán la reparación y le proporcionarán una máquina de sustitución en caso necesario. Por favor no envíe máquinas sin previo aviso a su representante de ventas. Para asegurar un servicio óptimo, todos los envíos de máquinas deben incluir documentación que contenga información sobre: tipo de máquina, número de serie, datos de compra, descripción del problema, nombre de contacto, número de teléfono y dirección completa para la devolución.



Ingenieros expertos garantizan el correcto funcionamiento de las máquinas de montaje HPCE

Vida de servicio de la herramienta

Las herramientas de montaje están sujetas a desgaste y se deben limpiar y comprobar regularmente (máx. 50 montajes) (Para instrucciones de montaje vea capítulo E)

Unas herramientas desgastadas pueden causar peligrosos fallos de montaje y deben reemplazarse en el tiempo.

La vida de servicio máxima se puede alcanzar por diversos factores:

- Limpieza e inspección regular
- Almacenamiento limpio y protegido de corrosión
- Desbarbado y limpieza apropiada del extremo del tubo
- Selección y uso apropiados
- Uso de lubricante especificado

Herramientas manuales de premontaje para EO/EO-2

VOMO – Herramientas de premontaje para conexiones de tubos EO/EO-2

Un útil sencillo pero esencial para el premontaje de racores EO.

La utilización de un VOMO asegura que el anillo de mordida corte de forma segura en el tubo sin dañar el cono interior del racor.

Se debe usar VOMO o EOMAT en el premontaje para todas las conexiones de:

- EO-2 con grandes dimensiones de tubo (diám. ext. de tubo 30 y superior)
- Anillo progresivo con tope/anillo progresivo EO con tubo de acero inoxidable o tubulares (p.e. terminal de manguera del tipo "BE").

Para el uso adecuado, vea las instrucciones de montaje EO. Los útiles VOMO no se desgastan, por lo que no pueden ocasionar fallos de montaje. Se deben comprobar regularmente con un comprobador de conos "KONU" (máx. después de 50 montajes) y se han de cambiar cuando estén dañados o desgastados.

Especificaciones:

Material: acero templado para herramientas

Tamaños: 4 LL – 12 LL,
6 L – 42 L,
6S – 38 S

Premontaje de: EO-2 y anillo progresivo con tope PSR/anillo progresivo con tope EO DPR

Nivel de producción: máx. 10 montajes por día

Características, ventajas y beneficios de las herramientas de premontaje:

1. **Marca de muesca** – Una muesca especial deja una marca circular en el extremo del tubo para verificar que ha hecho tope correctamente en el montaje. Los fallos ocasionados por un corte incorrecto del tubo o tope en el VOMO se pueden reconocer antes de la instalación final.
2. **Práctico** – Se puede usar un VOMO en cualquier parte para asegurar un montaje seguro del racor, incluso en lugares donde no estén disponibles las máquinas EOMAT.
3. **Seguro** – Con VOMO se pueden evitar escapes peligrosos de tubulares, terminales de manguera o tubo de acero inoxidable incorrectamente montados.



4. **Eficiente** – Sin lugar a dudas, el premontaje con VOMO contribuye a ahorrar tiempo y esfuerzo en el montaje de tipo mordida. La pequeña inversión se amortiza inmediatamente.
5. **Especial** – Los útiles VOMO están diseñados y fabricados específicamente para cumplir las normas de los racores EO.
6. **Vida de servicio de la herramienta** – Las herramientas de montaje están sujetas a desgaste y se deben limpiar y comprobar regularmente (máx. 50 montajes) (Para instrucciones de montaje vea capítulo E) Unas herramientas desgastadas pueden

causar peligrosos fallos de montaje y deben reemplazarse en el tiempo. La vida de servicio máxima se puede alcanzar por diversos factores:

- Limpieza e inspección regular
- Almacenamiento limpio y protegido de corrosión
- Desbarbado y limpieza apropiada del extremo del tubo
- Selección y uso apropiados
- Uso de lubricante especificado

Serie	Ø ext. tubo mm	Herramientas de premontaje Referencia	Comprobadores de conos Referencia
LL	04	VOMO04LLX	KONU04LL
	06	VOMO06LLX	KONU06LL
	08	VOMO08LLX	KONU08LL
	10	VOMO10LLX	KONU10LL
	12	VOMO12LLX	KONU12LL
L	06	VOMO06LX	KONU06L ¹⁾
	08	VOMO08LX	KONU08L ¹⁾
	10	VOMO10LX	KONU10L ¹⁾
	12	VOMO12LX	KONU12L ¹⁾
	15	VOMO15LX	KONU15L
	18	VOMO18LX	KONU18L
	22	VOMO22LX	KONU22L
	28	VOMO28LX	KONU28L
	35	VOMO35LX	KONU35L
	42	VOMO42LX	KONU42L
S	06	VOMO06SX	KONU06L ¹⁾
	08	VOMO08SX	KONU08L ¹⁾
	10	VOMO10SX	KONU10L ¹⁾
	12	VOMO12SX	KONU12L ¹⁾
	14	VOMO14SX	KONU14S
	16	VOMO16SX	KONU16S
	20	VOMO20SX	KONU20S
	25	VOMO25SX	KONU25S
	30	VOMO30SX	KONU30S
38	VOMO38SX	KONU38S	

1) Los comprobadores de conos para tubos de 6 a 12 mm es el mismo en las series L y S.

KONU – Comprobador de conos para herramientas VOMO/MOK/MOSI

Los comprobadores de conos son esenciales para verificar el desgaste de los cuerpos de premontaje, como VOMO, MOK o MOS.

El comprobador KONU se debe usar regularmente para impedir los fallos de montaje ocasionados por útiles desgastados o dañados (DIN 3859-2: máx. cada 50 montajes).

Para el uso adecuado, vea las instrucciones de montaje EO, capítulo E.

Especificaciones:

Material: acero templado para herramientas

Tamaños: 4 LL – 12 LL,
6 L – 42 L,
6 S – 38 S
(Los tamaños 6 L – 12 L son idénticos a 6 S – 12 S)



Características y ventajas de los comprobadores de conos:

- Especiales** – Los KONU son comprobadores de alta precisión diseñados y fabricados específicamente para cumplir las normas EO.
- Herramienta de mantenimiento** – Un racor con fugas se puede comprobar fácilmente y reemplazar si está desgastado.

Ø ext. tubo mm	Comprobadores de conos Referencia
04-LL	KONU04LL
06-LL	KONU06LL
08-LL	KONU08LL
10-LL	KONU10LL
12-LL	KONU12LL
06-L	KONU06L ¹⁾
08-L	KONU08L ¹⁾
10-L	KONU10L ¹⁾
12-L	KONU12L ¹⁾
15-L	KONU15L
18-L	KONU18L
22-L	KONU22L
28-L	KONU28L
35-L	KONU35L
42-L	KONU42L
06-S	KONU06L ¹⁾
08-S	KONU08L ¹⁾
10-S	KONU10L ¹⁾
12-S	KONU12L ¹⁾
14-S	KONU14S
16-S	KONU16S
20-S	KONU20S
25-S	KONU25S
30-S	KONU30S
38-S	KONU38S

1) La unidad de ensayo de cono para tubos de 6 a 12 es la misma en las series L y S.

Guía de selección: Comprobación del equipo para el ensamblaje EO

El rendimiento de las conexiones de los tubos EO depende de la perfecta condición de las herramientas de preensamblaje y el adecuado proceso de ensamblaje.

Existen plantillas de cono KONU para supervisar el desgaste de la herramienta MOK/VOMO y calibres AKL para comprobar el preensamblaje.

KONU – Plantilla de cono para herramientas de preensamblaje EO/EO-2

Limitaciones

La plantilla de cono KONU detecta desgaste y deformación de herramientas de preensamblaje como VOMO, MOK o MOS. Pero no detecta fallos en los ensamblajes completos.

La plantilla de cono KONU no detectará todos los errores posibles en las herramientas de preensamblaje. Las herramientas de preensamblaje deben desecharse si presentan desgaste visual o grietas, incluso si la comprobación de KONU es correcta.

	KONU	AKL
Función	Comprobación de las herramientas de preensamblaje	Comprobación de los ensamblajes PSR
Detección de: MOK/VOMO deformado	Sí, en comparación a la plantilla	Sí, si es relevante para el rendimiento PSR
Detección de: Daños visuales y grietas de MOK/VOMO	No	Sí, si es relevante para el rendimiento PSR
Detección de: Errores de ensamblaje como: extremo del tubo no asentado, subensamblaje de PSR	No	Sí, si es relevante para el rendimiento PSR
Detección de: Agarre insuficiente de PSR	No Se requiere control visual	No Se requiere control visual
Aplicación	Plantilla experta para ingenieros formados y expertos en el taller	Calibre para la producción de ensamblajes PSR

Aplicación

KONU son las herramientas especializadas para ingenieros formados y expertos. Para la supervisión práctica

de los resultados de ensamblaje en la producción se recomienda el calibre de distancia AKL.

Comprobador para montaje AKL



Comprobador de montaje AKL

Los comprobadores de montaje AKL están indicados para comprobación de resultados de pre-montaje de Anillo Progresivo PSR. Se usan en tubos pre-montados antes de la instalación final. El dispositivo LED verde se ilumina, cuando no se detecta uno de los siguientes fallos:

- Desgaste excesivo de herramientas de pre-montaje MOK
- Par de apriete excesivo
- Extremo del tubo no alcanza al final de la herramienta de montaje MOK.

Por ello, la comprobación de premontaje por el medidor KONU se puede evitar. El uso del comprobador AKL no sustituye la necesidad de comprobar la mordida (collar visible frente al anillo progresivo).

Especificación:

Función:	Comprobador con indicador LED
Para chequeo de:	Pre-montajes de Anillo Progresivo EO PSR de Parker
Serie:	L/S
D.E.Tubo:	6-38/42 mm
Dimensiones:	Long.aprox. 130-160 mm Diámetro frontal aprox. 30_52 mm
Potencia:	2 pilas AA – Mignon – LR6 (incluidas)
Descripción:	Comprobador con indicador LED, pilas, muestra e instrucciones en un maletín de plástico

Pedidos

Tamaño	Referencia	Tamaño	Referencia	Tamaño	Referencia
06-L/S	AKL06LS	35-L	AKL35L	30-S	AKL30S
08-L/S	AKL08LS	42-L	AKL42L	38-S	AKL38S
10-L	AKL10L	10-S	AKL10S		
12-L	AKL12L	12-S	AKL12S		
15-L	AKL15L	14-S	AKL14S		
18-L	AKL18L	16-S	AKL16S		
22-L	AKL22L	20-S	AKL20S		
28-L	AKL28L	25-S	AKL25S		

Características, ventajas y beneficios del comprobador AKL

1. Claro – En contraste con la evaluación visual, la decisión sobre la idoneidad o no es simple incluso para montadores no experimentados.
2. Económico – Los comprobadores AKL son de aplicación rápida. El proceso de producción no se ralentiza en comparación con otros métodos de chequeo.
3. Orientado a resultados – En la comprobación de las herramientas con el medidor AKL, los resultados del montaje quedan manifiestos. Al tiempo, la posibilidad de fallo queda detectada si el extremo del tubo no alcanza el final de la herramienta.
4. Práctico – Los comprobadores son ligeros, manejables y se pueden aplicar fácilmente. Usan pilas estándar de forma que se asegura una vida larga de funcionamiento.
5. Seguridad – La cabeza medidora está fabricada en acero de alta resistencia y no es ajustable o separable. Cada comprobador AKL se envía con una muestra para chequeo funcional regular.
6. Innovador – Para clientes de tubos hidráulicos prefabricados, hasta ahora no era fácil inspeccionar la calidad de los montajes. Así los montajes incorrectos causados por herramientas desgastadas, permanecían ocultos. Con los comprobadores AKL se puede llevar a cabo una inspección eficiente permitiendo un control de calidad proactivo junto con el proveedor del tubo.

Limitaciones

- Los comprobadores AKL son indicados únicamente para pre-montaje de máquina. Después del apriete final de la conexión, puede indicar un fallo, incluso si el Anillo Progresivo estaba bien montado por la máquina de pre-montaje.
- Los comprobadores AKL están diseñados para uso con Anillo Progresivo PSR. Parker no asume la responsabilidad para la función con otros racores

de mordida. Los comprobadores AKL no están indicados para comprobación de conexiones EO-2 y EO2-FORM.

- El uso de comprobadores AKL no reemplaza la comprobación de la mordida (collar visible frente al Anillo Progresivo).

Función

Los comprobadores AKL están indicados para chequeo del efecto que cause el uso de herramientas desgastadas en pre-montaje de Anillo Progresivo PSR. Se usan para tubos pre-montados antes del final de la instalación. Los comprobadores AKL detectan particularmente la posición del Anillo Progresivo PSR con respecto al extremo del tubo. Si se ilumina el LED verde significa que el cono se puede seguir usando. Es posible que parpadee el LED puesto que el tubo instalado en el medidor puede presentar cierta holgura. Si el desgaste de la herramienta alcanza 0,1 mm sobre el cono, el LED deja de brillar. Estos tubos con defectos de montaje no deben instalarse y se debe reemplazar la herramienta desgastada. La inspección debe realizarse de forma regular, cada 50 montajes como máximo. Entonces se puede evitar el uso del comprobador KONU.

Operación

- El LED verde iluminado indica que el cono de montaje puede seguirse utilizando.
- Si el LED no se ilumina, el montaje no puede seguirse utilizando.



Aplicaciones

- Producción en masa de montajes de tubo hidráulico para hidráulica móvil, automoción y vehículos agrícolas
- Manipuladores de tubo para montajes de tubo hidráulico
- Inspección de montajes de tubo para instalación final en planta

Dispositivos de montaje manual para conexiones de tubo EO/EO-2

Guía de selección de máquinas

Están disponibles máquinas manuales que reducen el tiempo y esfuerzo en los trabajos de montaje. La alta calidad y consistencia de montaje aseguran un rendimiento fiable de los racores. Las máquinas de Montaje EO funcionan manualmente, sin necesidad de fuente de alimentación externa.

Gracias a su bajo peso, fácil manejo y diseño sencillo pero fiable, las máquinas de montaje EO son la herramienta ideal para la preparación de pequeñas cantidades de tubos.

Para producción en masa, no resultan adecuadas las máquinas manuales. En este caso, se recomiendan las máquinas EOMAT.



Características y ventajas

- Prácticos** – Las máquinas manuales de montaje son portátiles y no necesitan fuente de alimentación. Por ello, son ideales para montaje de tubos in situ, reparaciones y mantenimiento de planta.
- Económicas** – Las máquinas manuales de montaje llenan el hueco entre el premontaje manual de racores en un tornillo de banco y la tecnología EOMAT. Estas máquinas contribuyen a ahorrar tiempo y esfuerzo en el montaje de racores de mordida. La pequeña inversión se amortiza inmediatamente.
- Montaje controlado** – Después del premontaje, la mordida del tubo se

puede inspeccionar fácilmente antes de la instalación final. Por lo tanto, es menos probable que se olvide este paso preceptivo en el montaje de racores.

- Especial** – Cada máquina ha sido desarrollada especialmente para un uso eficiente en una determinada aplicación. La HVM-B es una práctica herramienta para el premontaje rápido de Anillos Progresivos EO en tubo de acero dulce. La EO-KARRYMAT es excelente para el montaje in situ de anillos progresivos EO y racores EO-2 de tamaño mediano a grande en tubo de acero y de acero inoxidable.

Cómo seleccionar la máquina de montaje ideal para su aplicación:

	HVM-B 	EO-KARRYMAT 
Método de montaje EO-2: PSR/DPR/D: Triple-Lok®:	No adecuado Controlado por carrera No adecuado	Controlado por presión Controlado por presión No adecuado
Especificación de tubo Material: Diámetro exterior/mm: Ancho mínimo del codo en U Espesor de pared:	Acero 4–15 mm 25 mm sin limitación	Acero, acero inoxidable 6–42 mm 66 mm sin limitación
Especificación de herramienta:	Conos de montaje especiales MOSI y placas HL	Conos de montaje estándar MOK y placas GHP
Accionamiento:	Palanca con leva excéntrica	Bomba de mano
Control del proceso	Carrera de montaje determinada por la geometría de la herramienta	Control por presión de acuerdo con la tabla de selección
El premontaje equivale a: EO-2: PSR: D/DPR:	– 1 vuelta 1 vuelta	Separación eliminada 1½ vueltas 1¼ vueltas
Rendimiento Tiempo de ciclo global: Nivel de producción:	10 seg. máx. 20 montajes por día	30–60 seg. máx. 50 montajes por día
Aplicación	Herramienta simple para premontaje rápido de anillos progresivos EO de pequeñas dimensiones en tubos de acero	Muy eficaz para montaje in situ de conexiones DPR y EO-2 de tamaño mediano a grande en cualquier material de tubo adecuado. Trabajos de reparación y servicios hidráulicos.

HVM-B Herramientas de premontaje

La HVM-B es una herramienta sencilla para el premontaje rápido y seguro de los anillos progresivos con tope anillos progresivos EO. Es muy práctica y se puede usar en cualquier lugar donde haya un tornillo de banco. Adecuada para las series LL, L y S, y para tubos con diámetro exterior de 4 a 15 mm.

Atención:

- ⚠ **No adecuada para montaje de EO-2.**
- ⚠ **No adecuada para montaje de anillos progresivos de acero inoxidable.**
- ⚠ **Para el montaje final hay que girar ½ vuelta en el cuerpo del racor.**
- ⚠ **No indicada para tubos con diámetro exterior mayor de 15 mm**

Especificaciones:

Para premontaje de: Anillo progresivo con tope/Anillo progresivo EO

El premontaje equivale a: 1 vuelta de tuerca

Para la comprobación del montaje y la instalación del racor, vea el capítulo de instrucciones de montaje E.

D.E. tubo: 4 a 15 mm

Ancho mínimo del codo en U 25 mm

Series: LL, L y S

Material de tubo y racor: Acero

Peso: aprox. 7,0 kg (sin útiles)

Nivel de producción: máx. 20 montajes por día

Características y ventajas de la herramienta de premontaje:

1. **Especial** – La HVM-B está diseñada y fabricada específicamente para cumplir las normas EO-DRP.

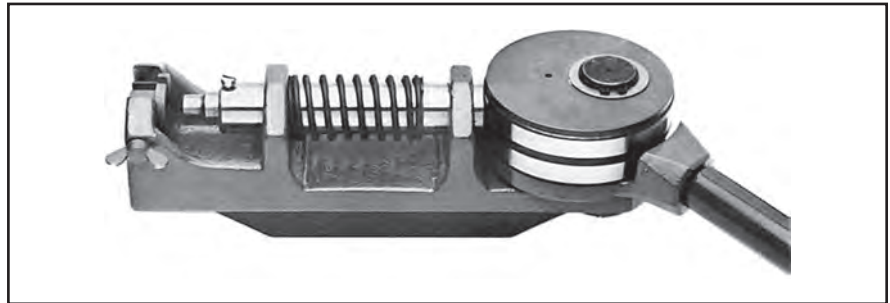

Tipo	Referencia
Aparato de mano HVM-B totalmente preensamblado, para colocar en el tornillo de banco, sin herramientas	HVMBKPLX

Serie	Ø ext. tubo mm	Guía de tubo Referencia	Cono de montaje Referencia	Comprobador de conos Referencia
LL	4	HL04X	MOSI04LLX	KONU04LL
	6	HL06X	MOSI06LLX	KONU06LL
	8	HL08X	MOSI08LLX	KONU08LL
	10	HL10X	MOSI10LLX	KONU10LL
	12	HL12X	MOSI12LLX	KONU12LL
L	6	HL06X	MOSI06LX	KONU06L ¹⁾
	8	HL08X	MOSI08LX	KONU08L ¹⁾
	10	HL10X	MOSI10LX	KONU10L ¹⁾
	12	HL12X	MOSI12LX	KONU12L ¹⁾
	15	HL15X	MOSI15LX	KONU15L
S	6	HL06X	MOSI06SX	KONU06L ¹⁾
	8	HL08X	MOSI08SX	KONU08L ¹⁾
	10	HL10X	MOSI10SX	KONU10L ¹⁾
	12	HL12X	MOSI12SX	KONU12L ¹⁾
	14	HL14X	MOSI14SX	KONU14S

1 El comprobador de conos para tubos de 6 a 12 es el mismo en las series L y S.

2. **Montaje en tornillo de banco** – Para facilitar el uso en taller, la HVM-B se puede fijar en cualquier tornillo de banco.

3. **Flexible** – Se puede usar una HVM-B en cualquier parte para asegurar un montaje seguro del racor, incluso en lugares donde

no esté disponible la tecnología EOMAT.

4. **Eficiente** – Sin lugar a dudas, el premontaje con HVM-B contribuye a ahorrar tiempo y esfuerzo en el montaje de tipo mordida. La pequeña inversión se amortiza inmediatamente.

HVM-B Herramientas de premontaje

1



2



3

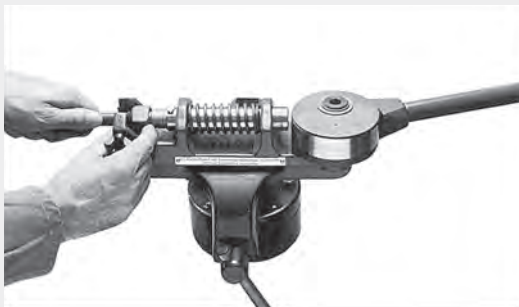

4



5



Instrucciones de funcionamiento

- Sujete la HVM-B en un tornillo de banco.
- Seleccione el cono de montaje necesario (MOS-I) y fíjelo.
- Los conos de montaje están marcados con el diám. exterior del tubo y la serie (por ejemplo, 10-L).
- Coloque la guía de tubo HL que corresponda al tamaño y apriete la palomilla.
- Las guías de tubo están marcadas con el diám. ext. del tubo (por ejemplo, "10").
- Ponga la tuerca "M" y el anillo progresivo con tope PSR/anillo progresivo "DPR" (o de corte "D") en el tubo y colóquelo en la herramienta de premontaje.
- ¡La tuerca debe estar contra la guía de tubo HL!
- Apoye el tubo contra el tope del cono de montaje.

- Tire de la palanca hasta que gire la leva excéntrica (premontaje).

Atención:

⚠ Para la comprobación del montaje y para el montaje final, vea las instrucciones PSR/DPR.

Atención:

⚠ En el montaje final la tuerca se debe apretar $\frac{1}{2}$ vuelta.

Dispositivo de premontaje portátil EO-KARRYMAT para conexiones de tubo EO



La EO-KARRYMAT es una máquina fiable para el premontaje seguro y eficaz de racores de mordida. Permite incluso el premontaje de tubo de acero y de acero inoxidable de grandes dimensiones en lugares donde no se disponga de la tecnología EOMAT. La EO-KARRYMAT consta de una unidad hidráulica y una bomba de mano. La presión hidráulica de montaje se puede ver en un manómetro. La EO-KARRYMAT se suministra como un equipo completo, con todos los componentes firmemente montados en una práctica base portátil.

Especificaciones:

Para premontaje de: EO PSR/DPR y EO-2

El premontaje equivale a:

Anillo progresivo con

tope EO (PSR): 1½ vuelta de tuerca

Anillo progresivo

EO (DPR): 1¼ vuelta de tuerca

EO-2 "Separación eliminada"

⚠ Para la comprobación del montaje y la instalación del racor, vea el capítulo de instrucciones de montaje E.

D.E. tubo: 6 a 42 mm

Ancho mínimo

del codo en U: 66 mm

Series: L y S

Material de

tubo y racor: Acero y acero inoxidable

Ciclo total: 30-60 seg.

Peso: aprox. 28 kg

Nivel de

producción

adecuado: máx. 20 montajes por día

Aceite: HLP23-1.22 (llenado antes de la entrega)

Tipo	Referencia
Máquina de montaje EO-KARRYMAT completa, incluyendo bomba de mano, maletín de transporte y manual de instrucciones. Las herramientas (cono de montaje MOK y placa de apoyo GHP) se deben pedir por separado.	EOKARRYMAT
Folleto de promoción, inglés/alemán	4044-DE/UK
Piezas de repuesto	
Bomba de mano	82C-2HP
Manómetro	EO-KARRYMAT/MANO
Pegatina con tabla de presiones	EO-KARRYMAT/CHART
Bisagra de la tapa	EO-KARRYMAT/HINGE
Cabeza de montaje	EOKARRYMAT/BLOCK







Características, ventajas y beneficios de EO-KARRYMAT:

- Ideal** – Con 28 kg, la EO-KARRYMAT es portátil y no necesita fuente de alimentación. Por ello, es la herramienta ideal para montaje in situ de tubos, reparaciones y mantenimiento de planta.
- Económica** – La EO-KARRYMAT llena el hueco entre el premontaje manual de racores en un tornillo de banco y la tecnología EOMAT. El montaje con EO-KARRYMAT es mucho menos difícil que el montaje manual, pero se consiguen los mismos resultados que con la máquina EOMAT.
- Obligatoria para acero inoxidable** – El montaje directo de tubos de acero inoxidable en racores de mordida produce fallos. Por ello, es preceptivo un proceso de premontaje especial de acuerdo con ISO 8483 / DIN 3859 y las instrucciones de los fabricantes. La EO-KARRYMAT cumple este requisito.
- Fiable** – La utilización de la EO-KARRYMAT es mucho más sencilla que el montaje manual de racores usando llaves. Ayuda a evitar los fallos ocasionados por un montaje insuficiente de los racores, lo cual resulta especialmente crítico en tubo de acero y de acero inoxidable de grandes dimensiones.
- Montaje controlado** – Después del premontaje, la mordida del tubo se puede inspeccionar fácilmente antes del montaje final. Por lo tanto, es menos probable que se olvide este paso preceptivo en el montaje de racores.
- Especial** – La EO-KARRYMAT ha sido desarrollada especialmente para un eficaz montaje in situ de anillos

progresivos EO y racores EO-2. Las herramientas están diseñadas de acuerdo permite un montaje seguro incluso de tubo de acero y de acero inoxidable de grandes dimensiones, sin un trabajo excesivo.

Aplicaciones:

- Talleres de reparación
- Servicio de reparación
- Mantenimiento de plantas en ingeniería de proceso, producción de papel, centrales eléctricas, plataformas petrolíferas y producción industrial
- Montaje in situ de sistemas de tubo

D.E. tubo	EO-2	PSR/DPR
		
Ø [mm]	P [bar]	P [bar]
6	45	30
8	55	40
10	65	50
12	75	60
14	95	70
15	95	70
16	110	90
18	110	90
20	160	120
22	120	110
25	210	160
28	160	140
30	300	200
35	250	180
38	350	280
42	300	230
		
Instalación	min. 60° max. 90°	~ 30°

Máquinas de premontaje para EO/EO-2 y Triple-Lok®

Guía de selección de máquinas

El montaje con EOMAT es mucho más económico que el montaje manual de racores EO. El tiempo de montaje y el esfuerzo se reducen notablemente. Un premontaje adecuado permitirá que el racor funcione sin fugas.

Las máquinas EOMAT están diseñadas específicamente para EO-2, anillos EO PSR/DPR y Triple-Lok®. Se consigue un montaje de alta precisión y repetibilidad.

Las máquinas EOMAT están disponibles en varias versiones para diversas aplicaciones. Todas las máquinas están diseñadas para un uso fiable en taller, incluso en condiciones de trabajo severas. El funcionamiento es muy sencillo.

Cómo seleccionar la máquina EOMAT ideal para su aplicación:



Características, ventajas y beneficios:

- 1. Universal** – El montaje de EO-2, anillos EO PSR/DPR así como el abocardado a 37° para Triple-Lok® se pueden realizar con una sola máquina.
- 2. Eficiente** – Con un ciclo de entre 12 a 15 segundos la EOMAT ahorra considerablemente tiempos de montaje y esfuerzo. La inversión queda amortizada rápidamente.
- 3. Segura** – Un premontaje correcto reduce notablemente el riesgo de racores con fugas e incluso el peligroso escape de tubos.
- 4. Potente** – Se puede hacer incluso un abocardado a 37° de tubo de

acero inoxidable de mayor tamaño en cuestión de segundos.

- 5. Flexible** – Se pueden usar todas las dimensiones de tubo de 6 a 42 mm. Sirven para todos los materiales habituales de tubo, incluso para plástico (sólo EO-2 y PSR/DPR).
- 6. Marca de muesca** – Una cresta especial deja una marca circular en el extremo del tubo para verificar que ha hecho tope correctamente en el montaje. Los fallos ocasionados por un corte incorrecto del tubo o tope en el MOK se pueden reconocer antes de la instalación final.
- 7. Fiable** – Desde hace más de 20 años, cientos de máquinas EOMAT han funcionado en condiciones de uso intensivo.

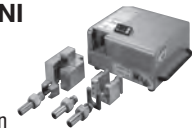
Tabla de selección de máquinas de premontaje y abocardado EOMAT

	EOMAT ECO 	EOMAT UNI 	EOMAT PRO 
Método de montaje: EO-2 D/PSR/DPR Triple-Lok®	Controlada por presión Controlada por presión –	Controlada por presión Controlada por carrera Abocardado 37° convencional	Regulado por presión Regulado por trayecto –
Especificación de tubo: Material Diámetro exterior Ancho mín. del codo en U Espesor de pared: EO-2/PSR/DPR Triple Lok®	Acero, acero inoxidable 6–42 mm 75 mm Sin limitación no aplicable	Acero, acero inoxidable 6–42 mm 65 mm Sin limitación 6×1 a 38×4 ó 42×3 mm (diám. ext. tubo × espesor de pared)	Acero, acero fino, cobre, poliamida PRO 22/PRO 42: 4–22/4–42 mm PRO 22 /PRO 42: aprox. 35/70 mm Sin limitación –
Operación: Ajuste Control del proceso Detección de errores Función de memoria Control de temp. de aceite Pedal	Ajuste de presión manual de acuerdo con la tabla de selección Dependiendo de: Tipo de montaje; dimensiones del tubo; material del tubo Manómetro Ningún No No No disponible	Selección por menú del tipo de montaje y dimensión del tubo Dependiendo de: Ajuste y control automático del parámetro de proceso Manómetro Ningún No No No disponible	Identificación de herramientas y ajuste automático, posibilidad de ajuste manual SPS con pantalla Luz de aviso y mensaje en pantalla en caso de diferencias en el proceso de montaje Valores estándar en la memoria de la máquina y posibilidad de memorización para aplicaciones especiales Luz de aviso y mensaje en pantalla Disponible
Rendimiento Ciclo total (seg.): Pre-montaje EO-2 Pre-montaje PSR/DPR Abocardado 37° Nivel de producción adecuado: Operación continua: Peso	1 Fases/230 V 20 25 – máx. 100 montajes por día 50 % aprox. 30 kg	1 Fases/230 V 12 15 15 máx. 300 montajes por día 80 % aprox. 66 kg	400V, 50Hz, 3 Fases PRO22/PRO42: aprox. 8/10 s PRO22/PRO42: aprox. 10/12 s – desde 100 montajes por día 100% aprox. 90 kg
Aplicación	Máquina portátil para reparación y talleres	Máquina universal de montaje para taller	Producción económica

EOMAT ECO Máquina para montaje portátil de racores de tubo EO-2 y PSR



Equipo profesional para montajes económicos de bajos volúmenes de racores con anillo de corte

La EOMAT ECO es una máquina portátil para montaje de racores EO-2 y EO con anillo progresivo.

Esta máquina electrohidráulica es sencilla de operar; la presión de montaje se fija en la pantalla digital. El equipo es sencillo de usar, robusto y fácil de mover.

La EOMAT ECO es una pieza ideal de equipamiento para ingenieros de servicios hidráulicos.

Datos técnicos

Aplicación:	montaje de racores de anillo progresivo Parker EO-2 y PSR montaje de racores de anillo de corte a DIN EN ISO 8434-1
Proceso:	Funcionamiento de la prensa controlado por presión por medio de las herramientas de montaje
Accionamiento:	electro hidráulico
El montaje se corresponde:	EO-2: espacio cerrado PSR: 1 ½ vueltas de tuerca
Material del tubo:	acero y acero inoxidable

Diámetros de tubo:	6 a 42 mm
Serie:	L y S
Ancho mínimo del codo en U:	75 mm
Velocidad:	Ciclo de trabajo cada 15 a 20 segundos, ciclo total aprox.de 20 a 25 segundos
Dimensiones:	La 750 x An 360 x Al 300 mm
Peso:	30 kg
Potencia eléctrica:	230V monofásica 50 Hz 700W

Operación:

Para instrucciones de montaje detalladas, vea el manual técnico de tecnología de racores, capítulo E. Para información de seguridad, vea el manual de operación de la máquina.



1. Instale el cono de montaje y la placa de soporte
2. Fije la presión en la pantalla de acuerdo a la tabla
3. Inserte tubo completo con tuerca y anillo
4. Accione el botón de ARRANQUE y manténgalo pulsado
5. Mantenga el tubo firmemente durante la operación de montaje y presione contra el tope
6. La operación de montaje se completa cuando el cilindro se ha movido hacia atrás a su posición de inicio
7. La inspección del proceso y montaje final debería llevarse a cabo de acuerdo al manual

Rendimiento:

Nivel de producción: máx.100 montajes por día.

Tipo	Referencia
Máquina EOMAT ECO básica Fácil de manejar, incluye manual de operaciones Sin herramientas, no se requiere ningún kit de anillo cortante	EOMATECO230V
Boletín	4046 – Consulte con Parker
Manual de operaciones UK/DE/FR/IT/ES	EOMATECO/MANUAL
Pegatina de tabla de presión	EOMATECO/CHART
Mantenimiento preventivo estándar	EOMATECO/INSPECTION

Fijar presiones

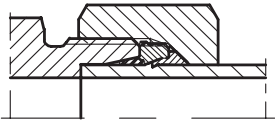
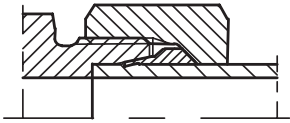
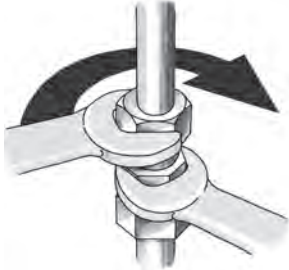
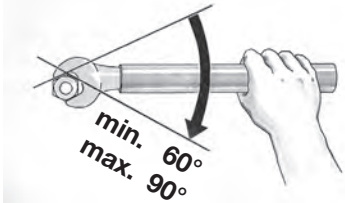
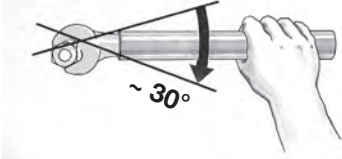
	EOMAT ECO		
D.E.Tubo	EO-2	PSR/DPR	
			
Ø (mm)	P (bar)	P (bar)	
6	25	20	
8	35	25	
10	40	35	
12	45	40	
14	60	45	
15	60	45	
16	70	60	
18	70	60	
20	105	75	
22	75	70	
25	135	105	
28	105	90	
30	190	130	
35	160	115	
38	210	180	
42	190	145	
	<p>Instalación</p> 	<p>Instalación</p> 	

Los valores establecidos son de referencia. Los resultados del pre-montaje deberían comprobarse exhaustivamente.

EOMAT UNI – Máquina de montaje universal para racores de tubo hidráulicos

General

EOMAT UNI es una máquina electro-hidráulica para montaje de:

EO-2

EO anillo progresiva PSR/DPR y racores Triple-Lok® abocardados a 37°.

Comparado con el montaje manual, reduce en gran manera el tiempo, esfuerzo y coste de montaje y también garantiza el funcionamiento libre de fugas de los montajes constantes de alta calidad. Pre-monta tubo de materiales comunes como acero (ST 37.4 NBK, ST 52.4 NBK), acero inoxidable (1.4571/1.4541/316Ti o similar) y cobre.

La gama de herramientas cubre todos los tamaños de tubo métrico en tamaños de 6 a 42 mm de diámetro externo. La presión de trabajo requerida es variable y se fija en la pantalla LED. La unidad puede por ello usarse para una variedad de aplicaciones diferentes. El herramental tanto para pre-montaje EO-2/PSR/DPR o abocardado de tubo, puede ser reemplazado manualmente, sin el uso de herramientas.

Datos técnicos

Diametros de tubo: 6–42 mm

Ancho mínimo del codo en U: 65 mm

Serie: L y S

Aceite:

Eso Nuto H 32 o semejante, 3.5 L

Presión de trabajo:

Variable desde 15 a 200 bar

Dimensiones:

La 515 mm, An 535 mm, Al 285 mm

Rendimiento:

Tiempo de ciclo total: 12–15 seg.

Nivel de producción:

máx. 300 montajes por día

Bomba hidráulica:

1.2 kW – 3.7 l/min

Conexión eléctrica:

220–240 V/ 1~ / 50 Hz / 9.5 A

Cable de conexión:

5 m – Enchufe a tierra

Peso: 66 kg

Nos reservamos el derecho a hacer modificaciones en el curso de futuros desarrollos técnicos.

Características, ventajas y beneficios:

1. **Universal** – Los montajes de EO-2, anillo progresivo EO y Triple-Lok® abocardado a 37° puede realizarse con una sola máquina.

2. **Eficiente** – Con un tiempo de ciclo de unos 15 segundos, la EOMAT UNI permite una considerable ahorro de tiempo y esfuerzo. La inversión se recupera pronto.
3. **Segura** – Un pre-montaje apropiado reduce en gran manera el peligro de fugas en racores e incluso de peligrosos estallidos de tubo.
4. **Sólida** – Incluso el abocardado a 37° de tamaños grandes de tubo de acero inoxidable se lleva a cabo en unos segundos.
5. **Flexible** – Se pueden pre-montar todas la dimensiones de tubo desde 4 a 42 mm. Cubre todos los materiales de tubo.
6. **Herramienta de taller** – Con 66 kg de peso, la EOMAT UNI se puede llevar al lugar del montaje.
7. **Ranura de marcaje** – Las herramientas de pre-montaje tienen una ranura especial en la superficie inferior diseñada para grabar una muesca circular en el extremo del tubo en montaje. La falta de esta muesca indica que el extremo del tubo no ha alcanzado el tope durante el montaje.
8. **Fiable** – Desde hace más de 20 años, cientos de máquinas se vienen operando en condiciones de trabajo muy pesado.

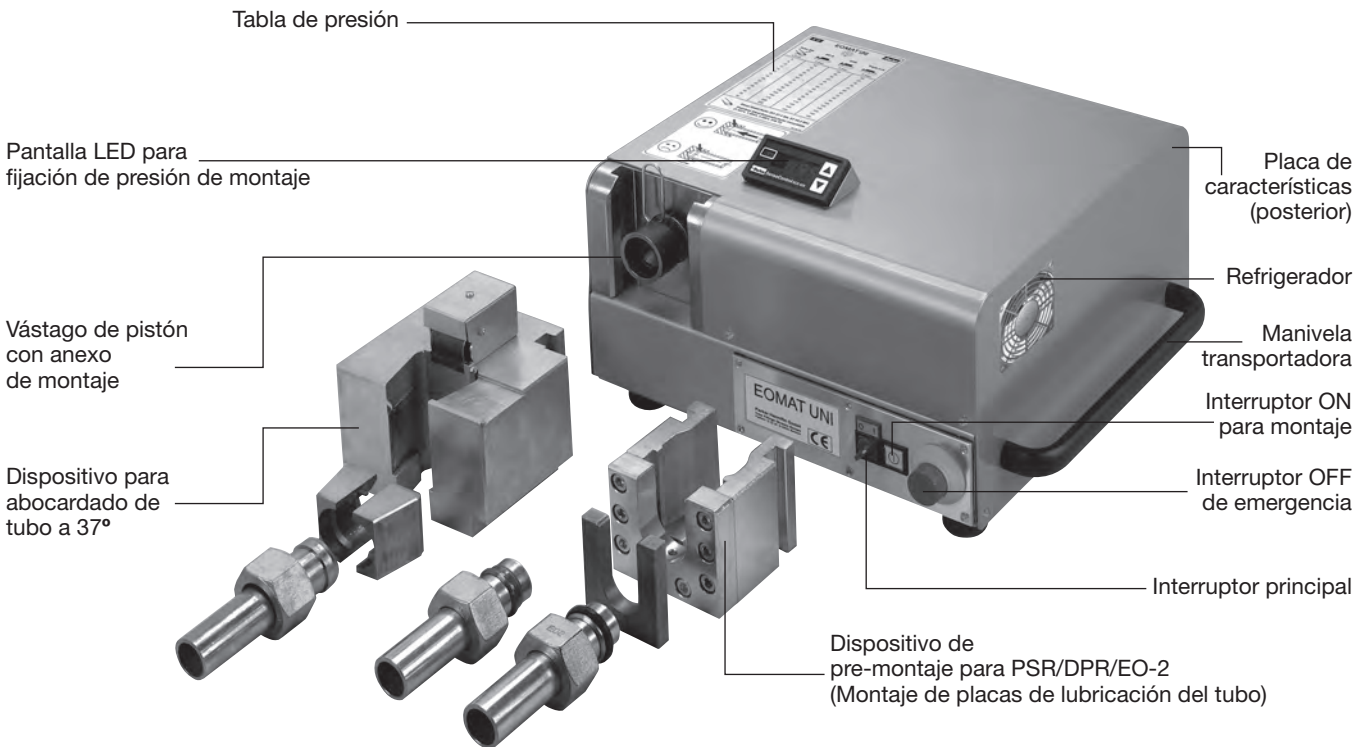

EOMAT UNI – Máquina de montaje

Montaje de EO-2

Tuercas funcionales

Vea instrucciones EO-2 para montaje de racores

1. Ajuste la presión para EO-2 según la tabla (A)
2. Inserte el dispositivo de pre-montaje en la herramienta de montaje (peso aprox. 5,5 kg).
3. Seleccione el cono de montaje (MOK) y placa de soporte (GHP) según el tamaño y tipo de tubo. Compruebe el cono de montaje usando un medidor de conos.
4. Coloque y fije el cono de montaje en el bastidor de herramientas. Coloque la placa de soporte en la ranura del dispositivo.
5. Deslice la tuerca funcional de EO-2 en el tubo, que ha debido cortarse recto y desbarbarse.
6. Coloque el tubo con la tuerca funcional EO-2 en el dispositivo de pre-montaje entre la placa de soporte y el cono de montaje.
7. Presione el tubo contra el tope del cono de montaje. Sujete el tubo en esta posición. Presione y mantenga el botón de arranque hasta que se complete el proceso de pre-montaje.
8. Saque el montaje de la placa de sujeción. Libere la tuerca y compruebe que el espacio entre el anillo de estanqueidad y el de retención está cerrado.



Premontaje de anillos progresivos

Vea instrucciones PSR/DPR para montaje de racores

1. Ajuste la presión para PSR/DPR según la tabla (A)
2. Inserte el dispositivo de pre-montaje en la herramienta de montaje (peso aprox. 5,5 kg).
3. Seleccione el cono de montaje (MOK) y placa de soporte (GHP) según el tamaño y tipo de tubo. Compruebe el cono de montaje usando un medidor de conos.
4. Coloque y fije el cono de montaje en el bastidor de herramientas. Coloque la placa de soporte en la ranura del dispositivo.
5. Engrase el anillo, tuerca y cono de montaje.
6. Deslice la tuerca y el anillo en el tubo, que ha debido cortarse recto y desbarbarse.
7. Coloque el tubo con la tuerca y el anillo en el dispositivo de pre-montaje entre la placa de soporte y el cono de montaje.
8. Presione el tubo contra el tope del cono de montaje. Sujete el tubo en esta posición. Presione y mantenga el botón de arranque hasta que se complete el proceso de pre-montaje.
9. Saque el tubo pre-montado de la placa de sujeción. El anillo se ha clavado en el tubo generando un resalte en su circunferencia (¡compruébelo!)
10. Compruebe el resultado del montaje antes de la instalación final.

Abocardado de tubos

Vea instrucciones de montaje para Triple-Lok®

1. Ajuste la presión de Triple-Lok® según la tabla (A)
2. Inserte el dispositivo de abocardado de tubo en la herramienta de montaje (peso aprox. 19,5 kg).
3. Engrase el pasador.
4. Inserte el juego de mordazas correspondiente al tamaño del tubo.
5. Deslice la tuerca y la férula sobre el tubo.
6. Empuje el tubo en el agujero de la mordaza hasta el tope de la placa. Para prevenir un error de alineamiento, los tubos más largos se deben sujetar durante el proceso de abocardado.
7. Accione el botón de arranque y manténgalo hasta que el proceso se complete.
8. Levante el tubo con la mordaza hacia arriba fuera del dispositivo.
9. Para liberar el tubo, coloque el juego de mordazas en la abertura disponible en el dispositivo y haga oscilar el tubo por un lado.
10. Compruebe superficie y dimensiones del abocardado.



¡Importante!

Sólo proceda con el premontaje cuando se haya colocado el tubo con la tuerca y el anillo de corte en el dispositivo (de no respetarse este extremo se podrían producir daños en las herramientas). Los tubos más largos deben sujetarse convenientemente durante el premontaje. Los conos de montaje se deben comprobar regularmente para su correcto dimensionado por medio de un medidor y deberían reemplazarse cuando sea necesario.







Atención: ¡no se acerque al dispositivo de premontaje en funcionamiento!

¡Importante!

No lleve el pasador hacia la mordaza sin un tubo en posición. La cara áspera de la mordaza debe estar absolutamente libre de aceite y grasa para evitar el deslizamiento del tubo.

Atención: ¡no se acerque al dispositivo de premontaje en funcionamiento!

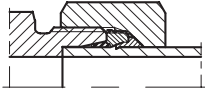
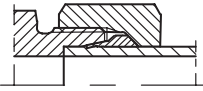
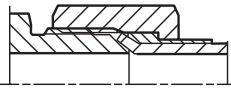
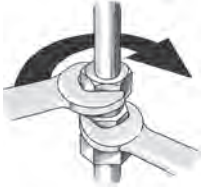
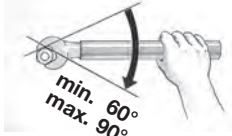
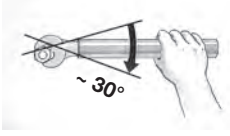
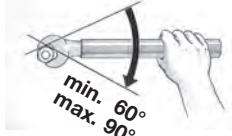
EOMAT UNI – Tabla de presión

		<h1>EOMAT UNI</h1>			
					
D.E. Tubo	EO-2	PSR/DPR	Triple-Lok®		
 Ø (mm)	 P (bar)	 P (bar)	 P (bar)		
6	30	25	20		
8	35	30	25		
10	45	35	35		
12	50	40	35		
14	60	50	45		
15	60	50	60		
16	70	55	60		
18	70	55	70		
20	100	80	95		
22	80	75	95		
25	130	100	105		
28	100	90	125		
30	180	125	135		
35	150	110	155		
38	200	170	165		
42	180	140	185		
 Instalación	 min. 60° max. 90°	 ~ 30°	 min. 60° max. 90°		
	Acero (ST 37.4 BK, ST 52.4 BK, ...) Acero inoxidable (ST 1.4571, 1.4541, 1.4301, 316 Ti, ...)				

Los valores dados son una guía. Los resultados del pre-montaje y/o abocardado de tubo deben por ello comprobarse siempre, en particular, al utilizar tubos de pared delgada.

Para instrucciones detalladas de preparación de tubo, selección de tubo, comprobación de montaje e instalación final, vea el capítulo E.

Herramientas de montaje

EOMAT UNI – Máquina de premontaje y abocardado

Referencias de pedido

Tipo	Referencia
EOMAT UNI básica Preparada para usar, incluye manual de instrucciones Llena de aceite hidráulico Sin bloque para premontaje/bloque para abocardado EO Sin herramientas para montaje EO/abocardado 37° Máquina básica 230 V, 1 Fase, 50 Hz Alquiler (uso mensual)	EOMATUNI230V EOMATRENTFEE
Dispositivo para premontaje PSR/DPR/EO-2	EOMATSCHNEIDRX
Kit de rebordeado 37° para Triple-Lok® incluido perno de rebordeado	EOMATBOERDELBX
EOMAT UNI folleto de promoción en inglés	4042/UK
EOMAT UNI folleto de promoción en alemán	4042/DE
EOMAT UNI manual de instrucciones inglés/alemán/francés/italiano	EOMATUNI/MANUAL
Mantenimiento preventivo estándar	EOMATUNI/INSPECTION

Los soportes de montaje, herramientas, comprobadores de conos y lubricante se deben pedir por separado

Herramientas de montaje para PSR/DPR/EO-2, vea la página H19.

Herramientas para abocardado 37° de Triple-Lok®, vea la página H37.

Piezas de repuesto

Tipo	Referencia
Presilla de fijación para MOK	EOMAT/CLIP
Punzón de abocardar 37°	EOMAT/FLAREPIN
Junta tórica para punzón de abocardar	EOMAT/0212500
Conjunto de tope de tubo para bloque de abocardar	EOMAT/0213800
Pegatina con tabla de presiones	EOMATUNI/CHART
Resorte para el kit de rebordeado	EOMAT/0213500

Herramientas de montaje EO PSR/DPR y EO-2 para EO-KARRYMAT/EOMAT ECO/EOMAT UNI



Cono de montaje MOK



Guía de tubo GHP



Comprobador de conos CONU para MOK



El bloque de premontaje se debe instalar en EOMAT UNI II/III

Tamaño		Referencia				
Serie	D.E. Tubo	Cono de montaje para EO/PSR/DPR MOK	Cono de montaje para EO-2 ³⁾ MOK	Placa de localización del tubo GHP	Medidor de distancia para montaje AKL	Medidor de conos KONU
LL	4	MOK04LLX	Igual que MOK para PSR/DPR	GHP04X	AKL04LL	KONU04LL
	6	MOK06LLX		GHP06X	AKL06LL	KONU06LL
	8	MOK08LLX		GHP08X	AKL08LL	KONU08LL
	10	MOK10LLX		GHP10X	AKL10LL	KONU10LL
	12	MOK12LLX		GHP12X	AKL12LL	KONU12LL
L	6	MOK06LX	MOKEO206L	GHP06X ¹⁾	AKL06LS	KONU06L ¹⁾
	8	MOK08LX	MOKEO208L	GHP08X ¹⁾	AKL08LS	KONU08L ¹⁾
	10	MOK10LX	MOKEO210L	GHP10X ¹⁾	AKL10L	KONU10L ¹⁾
	12	MOK12LX	MOKEO212L	GHP12X ¹⁾	AKL12L	KONU12L ¹⁾
	15	MOK15LX	MOKEO215L	GHP15X	AKL15L	KONU15L
	18	MOK18LX	MOKEO218L	GHP18X	AKL18L	KONU18L
	22	MOK22LX	MOKEO222L	GHP22X	AKL22L	KONU22L
	28	MOK28LX	MOKEO228L	GHP28X	AKL28L	KONU28L
	35	MOK35LX	MOKEO235L	GHP35X ²⁾	AKL35L	KONU35L
	42	MOK42LX	MOKEO242L	GHP42X ²⁾	AKL42L	KONU42L
S	6	MOK06SX	MOKEO206S	GHP06X ¹⁾	AKL06LS	KONU06L ¹⁾
	8	MOK08SX	MOKEO208S	GHP08X ¹⁾	AKL08LS	KONU08L ¹⁾
	10	MOK10SX	MOKEO210S	GHP10X ¹⁾	AKL10S	KONU10L ¹⁾
	12	MOK12SX	MOKEO212S	GHP12X ¹⁾	AKL12S	KONU12L ¹⁾
	14	MOK14SX	MOKEO214S	GHP14X	AKL14S	KONU14S
	16	MOK16SX	MOKEO216S	GHP16X	AKL16S	KONU16S
	20	MOK20SX	MOKEO220S	GHP20X	AKL20S	KONU20S
	25	MOK25SX	MOKEO225S	GHP25X	AKL25S	KONU25S
	30	MOK30SX	MOKEO230S	GHP30X	AKL30S	KONU30S
	38	MOK38SX	MOKEO238S	GHP38X	AKL38S	KONU38S

Útiles de abocardar, vea la KARRYFLARE

1) Las placas de soporte, los comprobadores de conos y las mordazas de abocardar para las series L y S para diámetro exterior de tubo 6, 8, 10 y 12 son las mismas.

2) **Nota:** Contraplacas de soporte para RAD 35 y 42 en versión de dos piezas.

3) MOK especial para una fácil inserción del tubo. MOK para EO-2 identificados con un surco giratorio

Gaveta porta-útiles

Práctica gaveta para guardar 10 piezas de cada cono de montaje MOK y placa de soporte GHP.

Tipo	Referencia
Estantería de herramientas de montaje para MOK/GHP	EOMATWERKZGAUFN.X

Vida de servicio de la herramienta

Las herramientas de montaje están sujetas a desgaste y se deben limpiar y comprobar regularmente (máx. 50 montajes) (Para instrucciones de montaje vea capítulo E). Unas herramientas desgastadas pueden causar peligrosos fallos de montaje y deben reemplazarse en el tiempo. La vida de servicio máxima se puede alcanzar por diversos factores:

- Limpieza e inspección regular
- Almacenamiento limpio y protegido de corrosión
- Desbarbado y limpieza apropiada del extremo del tubo
- Selección y uso apropiados
- Uso de lubricante especificado
- MOK EO-2 no tiene desgaste

Útiles de montaje Ferulok para EO-KARRYMAT/EOMAT ECO/EOMAT UNI



Cono de montaje



Placa de apoyo

Tamaño		Referencia	
Módulo	D.E. tubo pulg.	Placa de apoyo	Cono de montaje
4	1/4	975867-4	976521-4
6	3/8	975867-6	976521-6
8	1/2	975867-8	976521-8
10	5/8	975867-10	976521-10
12	3/4	975867-12	976521-12
14	7/8	975867-14	976521-14
16	1	975867-16	976521-16
20	1 1/4	975867-20	976521-20
24	1 1/2	975867-24	976521-24
32	2	975867-32	976521-32

Útiles de montaje para FERULOK de mordida en tubos en pulgadas.

Ajuste de la máquina de acuerdo con el correspondiente tamaño de EO DPR.

EOMAT PRO – Máquinas de montaje económicas para uniones atornilladas EO-2 y con anillos progresivos



EOMAT PRO es una potente máquina para el montaje económico y seguro de tuberías. El aparato es adecuado para el montaje de uniones atornilladas Parker EO-2 y con anillo progresivo según DIN EN ISO 8483-1 (DIN 2352) con los materiales de tubo convencionales (acero, acero fino, cobre, poliamida). EOMAT PRO trabaja de forma rápida y silenciosa, y permite el montaje de codos de tubo muy estrechos y complejos. La identificación automática de herramientas garantiza un tiempo de preparación nulo y evita los errores causados por un ajuste incorrecto del aparato. A diferencia de los aparatos de montaje convencionales con anillo cortante, Eomat PRO trabaja de forma controlada por el recorrido, consiguiendo así un resultado de montaje preciso y repetible.

Eomat PRO puede funcionar en modo automático o manual. En el modo automático, el chip transpondedor de la herramienta lee directamente los valores de ajuste. En el modo automático el operador no puede modificar los ajustes del aparato. En la pantalla aparece la dimensión del tubo y la clase de montaje (EO-2 o anillo progresivo).

Además, también aparece un práctico contador de piezas, que el operador puede reiniciar. Aparecen otros avisos para la comprobación regular y la supervisión de la vida útil de los conos de montaje.

En caso de diferencias graves y no plausibles, la pantalla muestra un mensaje de error. Al utilizar herramientas universales MOK con parámetros generales sólo aparecen como aviso las diferencias graves que no son plausibles.

Los conos de montaje adaptables MOK-RW permiten al operador optimizar los parámetros de montaje y los límites de acción en muy pocos pasos para cualquier aplicación especial. Estos parámetros individuales proporcionan el mejor resultado para el material de tubo, espesor de pared y lubricante utilizados. El aparato muestra diferencias mínimas sobre el valor teórico con una luz de aviso roja y en la pantalla se solicita un control del montaje. De este modo es posible detectar, comprobar y clasificar uniones mal montadas (p. ej. el anillo montado al revés).

El operador no puede desactivar la identificación automática de herramientas, los valores de montaje almacenados y los mensajes de error mostrados (luz de aviso roja y pantalla) durante el modo automático.

En el modo manual pueden ajustarse valores de montaje diferentes. El modo manual está protegido por un interruptor con llave.

La llave se suministra con cada aparato.

El aparato está disponible en dos variantes:

- El rápido EOMAT PRO22 para dimensiones de hasta 20-S/22-L con cabezal de montaje compacto para codos de tubo estrechos
- El potente EOMAT PRO 42 con un cabezal de montaje robusto para todas las dimensiones hasta 38-S/42-L

Datos técnicos

Aplicación:	Fabricación en serie económica de uniones de tubos Parker EO Montaje de uniones atornilladas Parker EO-2 y con anillo progresivo PSR Montaje de uniones atornilladas con anillo cortante según DIN EN ISO 8434-1
Proceso:	Modo automático PSR: Montaje controlado por el recorrido con verificación de plausibilidad
Modo manual y EO-2:	Montaje controlado por el recorrido sin detección de errores
El montaje corresponde a:	EO-2: Hendidura cerrada PSR: 1 ½ vueltas de la tuerca de unión Otros productos: Véase la documentación del fabricante
Material de tubo:	Acero, acero fino, cobre, poliamida
Especificación de tubo:	Todos los tubos permitidos para el mecanizado de uniones Parker EO
Diámetro de tubo:	EOMAT PRO22: 4 a 22 mm (excepto EO-2 – 20-S) EOMAT PRO42: 4 a 42 mm
Serie:	LL, L y S
Ancho mínimo del codo en U:	EOMAT PRO22: aprox. 35 mm EOMAT PRO42: aprox. 70 mm
Identificación de herramientas:	Tecnología RFID, transpondedor con cono de montaje MOK
Detección de errores:	Verificación de plausibilidad de los parámetros de montaje después de realizar el montaje
Pantalla:	Mensajes de texto y luz de aviso
Idiomas disponibles:	Alemán, inglés, francés, español, italiano
Indicación:	Modo automático: Clase de unión atornillada, diámetro de tubo y serie Modo manual: Presión de ajuste Contador de piezas (reinicializable)
Mensajes de error:	„Comprobar resultado de montaje“ en caso de parámetros de montaje no plausibles Solicitud de comprobación de la herramienta cada 50 montajes Solicitud de sustitución de la herramienta al alcanzar la vida útil según datos empíricos Mensajes de advertencia en caso de un nivel de aceite hidráulico o una temperatura de aceite críticos

Herramientas de montaje

Velocidad:	EOMAT PRO 22: aprox. 1,0 s de carrera/ aprox. 8–10 s todo el ciclo EOMAT PRO 42: aprox. 2,0 s de carrera/ aprox. 10–12 s todo el ciclo
Cantidad de producción rentable:	desde 100 montajes al día
Período de marcha:	100 %
Generación de ruido:	Inferior a 75 dB (A)
Condiciones ambientales:	Temperatura ambiente: 0...+40°C, temperatura de almacenamiento: –25...+60°C
Dimensiones:	Humedad sin condensación La 620 mm x An 735 mm xAl 340 mm
Peso:	90 kg
Material de servicio:	Aceite hidráulico Esso Nuto H32 o equivalente (el aparato se suministra lleno)
Potencia eléctrica:	400V 3 fases 50Hz 1100W
Cable de alimentación:	Cable de 5 m con conector inversor de fase CEE 16
Herramientas:	EOMAT PRO 22: Conos de montaje MOK PRO y bases compactas MOS EOMAT PRO 42: Conos de montaje MOK PRO y contraplacas de soporte estándar GHP
Lubricante:	EO-Niromont
Medio de comprobación:	Calibres de control de distancia AKL

Características, ventajas y beneficios del EOMAT PRO

- Coste por unidad bajo gracias al accionamiento hidráulico rápido y potente
- Cabezal de montaje compacto para codos de tubo estrechos y complejos
- Larga duración de las herramientas de montaje
- Los valores de ajuste se obtienen automáticamente de la herramienta
- El control de recorrido consigue un resultado de montaje óptimo y siempre igual
- En el modo automático el operador no puede modificar los parámetros de montaje
- Pantalla para ver el recuento de piezas y los mensajes de error
- Herramientas adaptables para unos parámetros de montaje óptimos y una mejor detección de errores
- Volumen de aceite y equilibrio térmico diseñados para una fabricación en masa con un proceso continuo o por turnos
- El interruptor de pedal ofrece un elevado grado de flexibilidad al usuario

Operación

Para consultar las instrucciones de montaje detalladas y las indicaciones de seguridad, véase el manual de operaciones

1. Colocar conos de montaje y contraplaca de soporte
2. En el modo automático, la pantalla muestra la clase de montaje y la dimensión
3. Colocar el tubo con tuerca de unión y anillo
4. Pulsar la tecla START y mantenerla pulsada
5. Sujetar el tubo durante todo el proceso de montaje y presionar en el tope

6. El proceso de montaje ha finalizado cuando el cilindro vuelve a la posición inicial
7. El control de montaje y el montaje final se producen según las instrucciones de montaje, véase el Capítulo E

Pedido

Vida útil de las herramientas de montaje

Las herramientas de montaje están sujetas a desgaste y deben comprobarse y limpiarse regularmente (aprox. cada 50 montajes) (consulte las instrucciones de comprobación en el Capítulo E). Las herramientas gastadas pueden provocar montajes defectuosos y peligrosos y deben cambiarse puntualmente. Se consigue una larga vida útil de las herramientas mediante:

- Una limpieza y lubricación regulares
- Un almacenamiento protegido de la suciedad y la corrosión
- Un desbarbado esmerado y una limpieza de los extremos del tubo
- Una asignación y manejo de las herramientas correcto
- La utilización del lubricante recomendado

Los conos de montaje MOK PRO están fabricados con acero para herramientas especialmente resistente al desgaste y, por tanto, resultan excelentes para la producción en masa. Al superarse la vida útil según datos empíricos, en la pantalla aparece la solicitud de sustitución de la herramienta. La herramienta desgastada debería sustituirse y ya no funciona en modo automático. Bajo el propio criterio del usuario, los conos de montaje pueden seguirse usando en modo manual después de superarse la vida útil teórica.

Máquina/Tipo	Referencia
Aparato base EOMAT PRO listo para funcionar, con llave para conmutador-selector Auto/Manual, con manual de operaciones, lleno con aceite hidráulico sin herramientas ni medio de comprobación	
EOMAT PRO22 Tubo AD 4-22mm 400V, 50Hz, 3 fases Alquiler (uso por meses) Alquiler-venta (24 cuotas de leasing)	EOMATPRO22400V EOMATPRORENTFEE EOMATPROLEASEFEE
EOMAT PRO42 Tubo AD 4-42mm 400V, 50Hz, 3 fases Alquiler (uso por meses) Alquiler-venta (24 cuotas de leasing)	EOMATPRO42400V EOMATPRORENTFEE EOMATPROLEASEFEE
Accesorios/Tipo	
EO-NIROMONT Lubricante líquido en bote con pincel (250 cc)	EONIROMONTAPPLICATOR
Interruptor de pedal para F3 y PRO	FOOTSWITCHSAFETYKIT
Abrazadera de fijación para MOK	EOMATPRO/CLIP
Llave de repuesto para conmutador-selector	EOMATPRO/KEY
Catálogo español	4043 via Parker Catalogueservice EMDC
Manual de operaciones 5 idiomas: UK, DE, FR, IT, ES	EOMATPRO/MANUAL
Mantenimiento preventivo estándar	EOMATPRO/INSPECTION

Herramientas de montaje para uniones atornilladas EO

Tamaño		Referencia herramienta						
Serie	D.E. Tubo (mm)	Cono de montaje adaptable para anillo progresivo	Cono de montaje estándar para anillo progresivo	Cono de montaje estándar para EO-2	Contraplaca de soporte para EOMAT PRO42	Contraplaca de soporte compacta para EOMAT PRO22	Calibre de control de distancia sólo para anillo progresivo	Unidad de ensayo para cono de montaje
LL	04	MOK04LLPRORW	MOK04LLPRO	-	GHP04X	GHP04PRO	AKL04LL	KONU04LL
	06	MOK06LLPRORW	MOK06LLPRO	-	GHP06X	GHP06PRO	AKL06LL	KONU06LL
	08	MOK08LLPRORW	MOK08LLPRO	-	GHP08X	GHP08PRO	AKL08LL	KONU08LL
	10	MOK10LLPRORW	MOK10LLPRO	-	GHP10X	GHP10PRO	AKL10LL	KONU10LL
	12	MOK12LLPRORW	MOK12LLPRO	-	GHP12X	GHP12PRO	AKL12LL	KONU12LL
L	06	MOK06LPRORW	MOK06LPRO	MOKEO206LPRO	GHP06X	GHP06PRO	AKL06LS	KONU06L
	08	MOK08LPRORW	MOK08LPRO	MOKEO208LPRO	GHP08X	GHP08PRO	AKL08LS	KONU08L
	10	MOK10LPRORW	MOK10LPRO	MOKEO210LPRO	GHP10X	GHP10PRO	AKL10LL	KONU10L
	12	MOK12LPRORW	MOK12LPRO	MOKEO212LPRO	GHP12X	GHP12PRO	AKL12LL	KONU12L
	15	MOK15LPRORW	MOK15LPRO	MOKEO215LPRO	GHP15X	GHP15PRO	AKL15L	KONU15L
	18	MOK18LPRORW	MOK18LPRO	MOKEO218LPRO	GHP18X	GHP18PRO	AKL18L	KONU18L
	22	MOK22LPRORW	MOK22LPRO	MOKEO222LPRO	GHP22X	GHP22PRO	AKL22L	KONU22L
	28	MOK28LPRORW	MOK28LPRO	MOKEO228LPRO	GHP28X	-	AKL28L	KONU28L
	35	MOK35LPRORW	MOK35LPRO	MOKEO235LPRO	GHP35X	-	AKL35L	KONU35L
42	MOK42LPRORW	MOK42LPRO	MOKEO242LPRO	GHP42X	-	AKL42L	KONU42L	
S	06	MOK06SPRORW	MOK06SPRO	MOKEO206SPRO	GHP06X	GHP06PRO	AKL06LS	KONU06L
	08	MOK08SPRORW	MOK08SPRO	MOKEO208SPRO	GHP08X	GHP08PRO	AKL08LS	KONU08L
	10	MOK10SPRORW	MOK10SPRO	MOKEO210SPRO	GHP10X	GHP10PRO	AKL10S	KONU10L
	12	MOK12SPRORW	MOK12SPRO	MOKEO212SPRO	GHP12X	GHP12PRO	AKL12S	KONU12L
	14	MOK14SPRORW	MOK14SPRO	MOKEO214SPRO	GHP14X	GHP14PRO	AKL14S	KONU14S
	16	MOK16SPRORW	MOK16SPRO	MOKEO216SPRO	GHP16X	GHP16PRO	AKL16S	KONU16S
	20	MOK20SPRORW	MOK20SPRO	MOKEO220SPRO	GHP20X	GHP20PRO	AKL20S	KONU20S
	25	MOK25SPRORW	MOK25SPRO	MOKEO225SPRO	GHP25X	-	AKL25S	KONU25S
30	MOK30SPRORW	MOK30SPRO	MOKEO230SPRO	GHP30X	-	AKL30S	KONU30S	
38	MOK38SPRORW	MOK38SPRO	MOKEO238SPRO	GHP38X	-	AKL38S	KONU38S	
		Programable con parámetros individuales para la verificación de plausibilidad	Programación con parámetros universales, sin identificación de errores activa	Programación con parámetros universales, sin identificación de errores activa	Apto también para EO-KARRYMAT y todos los aparatos Eomat de Parker	Sólo apto para el aparato EOMAT PRO22 de Parker	Para controlar el resultado de montaje del anillo progresivo Parker EO(no apto para EO-2)	Para comprobar el desgaste de conos de montaje MOK para anillo progresivo (no apto para MOK EO-2)

Herramientas de montaje

El WorkCenter F3

Todo listo a bordo

El WorkCenter F3 funciona de forma totalmente automatizada. La máquina ha sido prevista para el uso práctico en taller.

Abriendo las

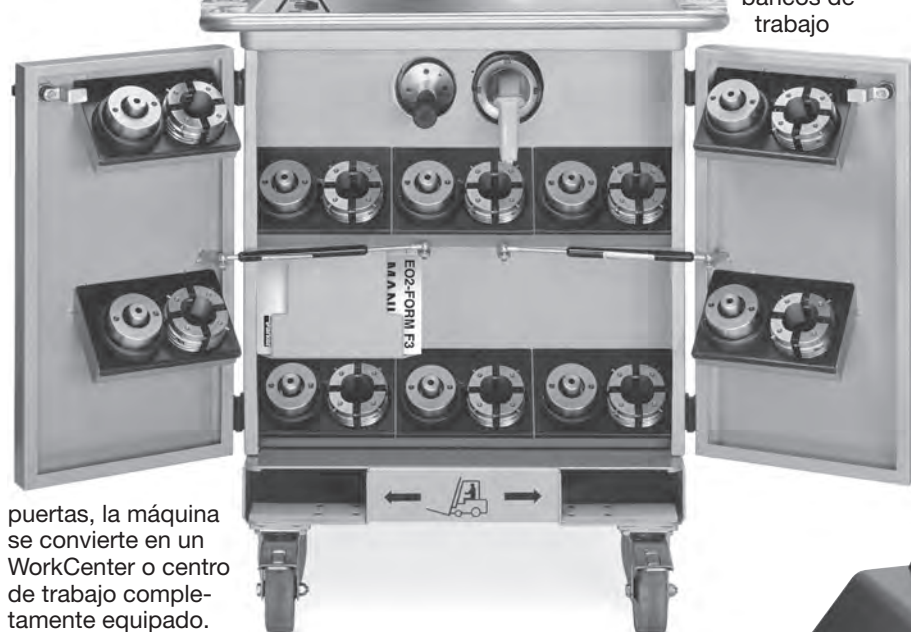

puertas, la máquina se convierte en un WorkCenter o centro de trabajo completamente equipado.

La parte delantera de la máquina cuenta con un portaherramientas en el que se colocan las herramientas de forma ordenada y limpia.

No es necesario disponer de bancos de trabajo

ni de estanterías de herramientas. Las herramientas ergonómicas especiales facilitan el ajuste de la máquina y el cambio de herramienta. La detección automática de herramienta permite al usuario encender la máquina pulsando un botón y conformar el tubo en la forma deseada en tan sólo un ciclo de trabajo. Esto hace que las uniones EO2-FORM sean especialmente fáciles de fabricar. La alta fiabilidad de las WorkCenter F3 se consigue gracias a un potente sistema hidráulico de accionamiento y a una resistente herramienta de conformado.

- Máquina de taller de uso universal
- El tubo posee un diámetro exterior de 6 a 38/42 mm
- El ciclo de trabajo dura aproximadamente 20 segundos
- Uso preferente en: Presas hidráulicas, fabricación de grúas y elevadores, maquinaria pesada, construcción naviera, de plataformas de explotación marítima y acerías.

El WorkCenter PRO22

Grandeza y clase van de la mano

El WorkCenter PRO22 está basado en la acreditada tecnología EO2-Form y ha sido especialmente optimizado para la fabricación económica de uniones de tubo EO2-FORM. En comparación con el WorkCenter F3, la máquina de producción PRO22 funciona a un rendimiento notablemente mayor y es capaz de realizar codos más estrechos. El potente accionamiento y sistema de enfriado asegura una producción en serie continuada en modo de funcionamiento a turnos. Además, la máquina funciona con un nivel de emisiones acústicas y de vibraciones extrema-

damente bajo. Con la nueva máquina es posible utilizar diámetros de tubo pequeños a medianos, de 6 a 22 mm. El cabezal de montaje compacto permite, además, realizar codos estrechos.

- Máquina de producción para la fabricación económica y sin incidentes
- El tubo posee un diámetro exterior de 6 a 22 mm
- El ciclo de trabajo presenta una duración aproximada de 6 segundos
- Uso preferente en: Fabricación de máquinas agrícolas, máquinas de construcción, camiones, carretillas elevadoras y otros equipos hidráulicos fabricados en serie



EO-KARRYFORM

Ligera. Portátil. Ahorro de costes.

Con la máquina de conformado portátil EO-KARRYFORM es posible formar conectores de tubos resistentes a la rotura en acero y acero inoxidable directamente en el punto de instalación.

La EO-KARRYFORM puede producir tubos con diámetros externos que van de seis a 42 mm. La EO-KARRYFORM consta de una unidad de accionamiento hidráulico en un carrito móvil y un cilindro de conformado, que se pueden conectar de forma segura

mediante los acoplamientos rápidos y mangueras hidráulicas de Parker. Las herramientas, que constan de marices de sujeción y pasadores de conformado además de herramientas de inserción, se pueden transportar por separado en una caja de herramientas específica. Esta máquina ligera pesa aproximadamente 135 kg, lo que permite un transporte rápido y seguro en, por ejemplo, una furgoneta adecuada al punto de montaje.

El concepto de EO-KARRYFORM es de ahorro de costes ya que también se pueden utilizar las herramientas de trabajo F3 y PRO22 para los procesos

de conformado. El tiempo del ciclo es de aproximadamente 20 segundos y el codo más pequeño de 180° es de 115 mm. Esta nueva máquina se puede implementar fácilmente para servicios móviles in situ directamente en el punto de montaje y también para el funcionamiento convencional del taller.

- Máquina portátil para la producción de conexiones de tubos resistentes a la rotura
- D.E. del tubo de 6 a 42 mm
- Tiempo de ciclo approx. 20 segundos
- Ventajosa para: talleres, directamente en el punto de montaje

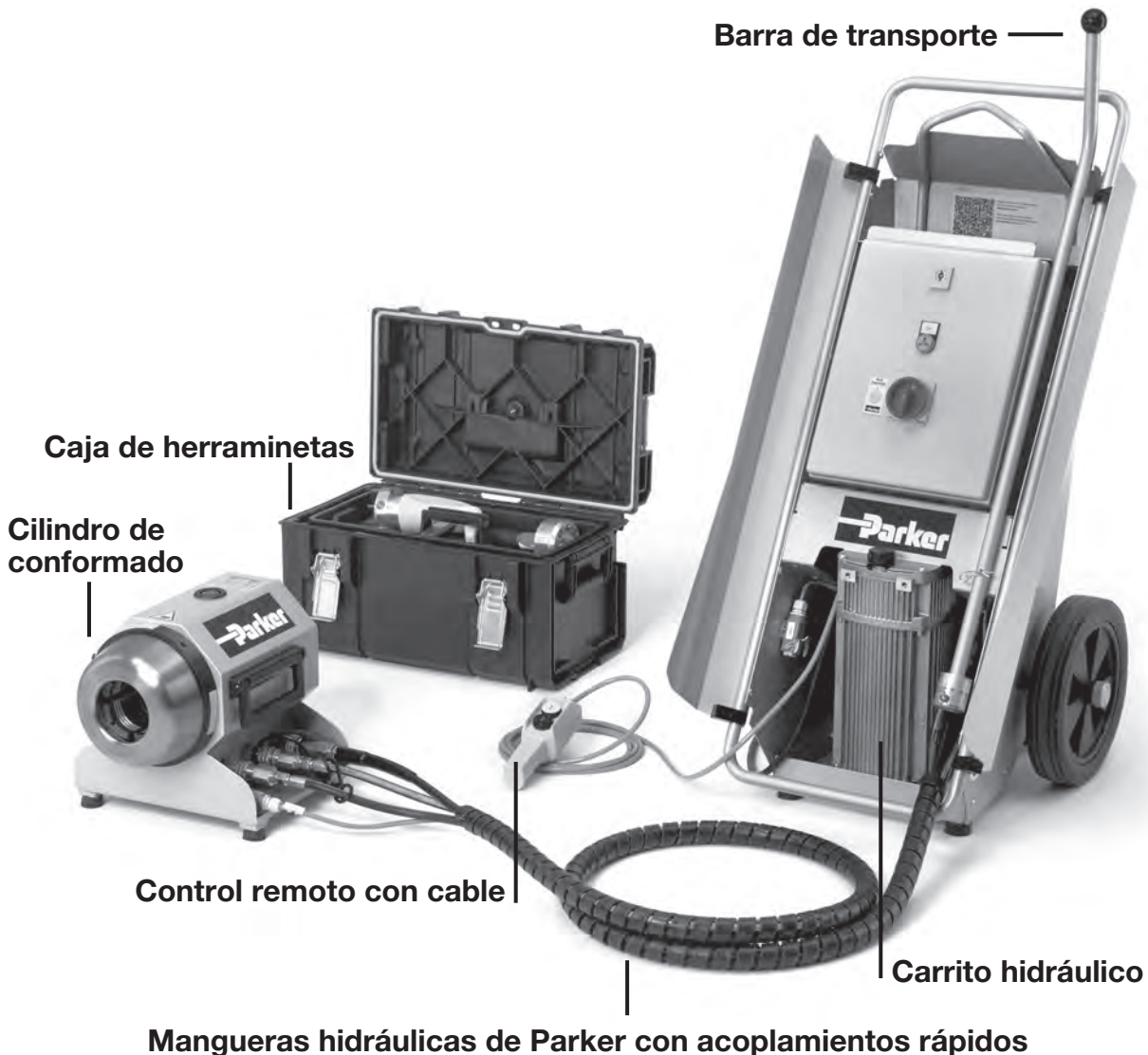

Herramientas de montaje

WorkCenter F3, PRO22 y EO-KARRYFORM

Datos técnicos	
Máquina	WorkCenter F3, PRO22 y EO-KARRYFORM
Uso previsto	Conformación en frío de extremos de tubos y unions de tubos
Procedimiento	Punzonado axial
Apto para	Uniones roscadas originales según DIN EN ISO 8434-1 Uniones de manguera de tubo según DIN 71550
Especificación de tubo	
Tubo de acero	E235 / ST37.4; E355 / ST52.4
Tubo de acero inoxidable	1.4571
Otros materiales	CuNiFe, Duplex y otros sobre demanda
Tubos para hornos	Tubos para construir turbinas disponibles bajo pedido
Herramientas	Intercambiables entre sí
Mordazas	Mordazas de sujeción „MF3“, un tipo para cada diámetro exterior de tubo
Punzón de conformado	Punzón de conformado con mandril interior „BF3“, un tipo por diámetro exterior de tubo, espesor de pared y material
Función	
Cambio de herramienta	Manual
Ajustes	WorkCenter: Detección automática de herramienta y ajuste de presión EO-KARRYFORM: Ajuste de presión manual de acuerdo con la tabla de selección
Tensión de tubo	Hidráulica
Transformación	Hidráulica
Control	De secuencia automática: Después de pulsar el botón START [ARRANQUE]: Sujeción – Conformado – Liberar – Retirar
Condiciones ambientales	
Temperatura de trabajo	WorkCenter: +10...+50°C EO-KARRYFORM: +10...+40°C
Humedad relativa	máx. 90% sin condensación

Tipo	WorkCenter F3	WorkCenter PRO22	EO-KARRYFORM
Especificaciones			
Tipo	Máquina de taller universal	Máquina de producción de alta potencia	Máquina de conformado portátil
Estructura	WorkCenter	WorkCenter	Máquina portátil para talleres, directamente en el punto de montaje
Aplicación	Alternativa a la soldadura	Producción en serie eficiente	Alternativa a la soldadura
Peso	330 kg aprox.	375 kg aprox.	Carrito hidráulico: 69 kg Cilindro de conformado: 67.5 kg Caja de herramientas: aprox. 10 kg
Dimensiones (La x An x Al)	660x800 (abierto: 1,300)x1,150	660x800 (abierto: 1,300)x1,200	Carrito hidráulico: 500 x 600 x 1200 Cilindro de conformado: 330 x 420 x 325 Caja de herramientas: 335 x 550 x 310 Longitud de las mangueras hidráulicas: 3150
Alimentación eléctrica	400 V, 50 Hz, 3 fases 230 V, 50 Hz, 3 fases 440 V, 60 Hz, 3 fases	400 V, 50 Hz, 3 fases	230 V, 50 Hz, 1 fase
Potencia de accionamiento del Motor eléctrica	4 kW	4 kW	1.1 kW
Enfriador de aceite	Opcional	Estándar	—
Especificaciones de potencia			
Tubo de acero ST37.4	6x1 ... 38x7/42x4	6x1 ... 20x2/22x2	6x1 ... 38x5/42x4
Tubo de acero inoxidable 1.4571	6x1 ... 38x5/42x3	6x1 ... 20x2/22x2	6x1 ... 38x4/42x3
Ancho mínimo del codo en U	130 mm aprox.	95 mm aprox.	115 mm aprox.
Intervalo de ciclo	15 – 20 segundos	Aprox. 6 segundos	15 – 20 segundos
Flujo de producción económica	Máx. 100 transformaciones/hora Máx. 200 transformaciones/hora (con enfriador de aceite)	Máx. 600 transformaciones/hora	Máx. 100 transformaciones/hora
Aplicaciones	Ideal para proyectos y trabajos de taller, series pequeñas e instalaciones “in situ”. Tubos de todos los diámetros	Fabricación en serie rentable de tubos de diámetro pequeño a mediano	Ideal para proyectos y trabajos de taller, series pequeñas e instalaciones “in situ”. Tubos de todos los diámetros

Características y ventajas

1. **Concepto de proceso/producto** – La tecnología EO2-FORM no es una máquina independiente ni un nuevo sistema de racor. Es una ampliación de la gama EO-2 existente desde 1993. Se usan exactamente los mismos elementos de estanqueidad probados.
2. **Concepto de centro de trabajo** – Todas las herramientas, dispositivos de manejo, lubricantes y el manual de instrucciones están bien organizados dentro de la máquina. Una vez abiertas las puertas, la máquina se convierte en un centro de trabajo independiente para preparación de tubos. En el estante superior hay unos prácticos compartimentos para reglas, bolígrafos, lubricante y cajas EO estándar con tuercas y juntas. No se necesitan bancos de trabajo ni estantes adicionales para las herramientas.
3. **Funcionamiento sencillo** – Todo lo que se necesita para iniciar un ciclo de conformado completo es pulsar un sencillo botón de arranque. Entre dos ciclos de conformado no es necesaria ninguna actividad de “posición cero” o “rearme”. Para una eficaz producción en masa, está disponible un pedal. Una etiqueta en la cabeza de la máquina muestra todos los pasos de funcionamiento en pictogramas y todas las dimensiones importantes en tablas.
4. **Fácil cambio de útiles** – Un dispositivo ergonómico tipo pistola permite un cambio rápido y fácil de la mordaza enteriza sin abrir el cabezal de conformado e incluso sin tocar los útiles. Otro mando acelera el proceso de preparación del punzón de conformar en el mecanismo de bayoneta.
5. **Manejo sencillo** – Los útiles estándar y un juego de juntas EO2 son adecuados para todas las dimensiones habituales de tubo hidráulico. No se necesitan férulas especiales para tubo de pared delgada o de pequeño diámetro.
6. **Bien organizado** – Todas las herramientas y accesorios están bien organizados en un práctico compartimento dentro de la carcasa de la máquina. Nada se puede ensuciar, perder ni confundir.
7. **Fácil transporte** – Equipada con unas ruedas robustas, la máquina puede ser movida por una sola persona sin grandes esfuerzos y sin equipos adicionales. Las fijaciones especiales para transporte con grúa y carretilla elevadora son estándar. Un carrete sirve como mango, protección y fijación para asegurar las correas cuando la máquina sea transportada por camión. Los útiles y todos los accesorios se guardan de forma segura y limpia en el interior de la máquina.
8. **Fácil logística** – EO2-FORM utiliza los mismos componentes que EO2. Se pueden pedir juegos especiales de tuercas y juntas con una sola referencia (FORM...). Esto reduce la tramitación de pedidos y contribuye a conseguir la máxima disponibilidad con un inventario óptimo.
9. **Capacidad para acero inoxidable** – Los punzones de conformado para tubos de acero inoxidable están diseñados especialmente para unos resultados óptimos y tienen un recubrimiento superficial para la máxima duración. Todos los punzones de conformar para tubo de acero inoxidable están marcados con un punto azul. Las mordazas se pueden usar tanto para tubo de acero como de acero inoxidable.
10. **Sistema funcional aprobado** – EO2-FORM lleva muchos años en el mercado. Está aprobado para usar en construcción naval, exploración petrolífera, esclusas así como en la fabricación de prensas y grúas, equipo móvil pesado y maquinaria de construcción en general. EO2-FORM ha sido probado y aprobado por autoridades como German Lloyd, DVN o usuarios finales como Daimler-Chrysler.
11. **Ahorro de costes** – Comparado con la soldadura por aportación o por capilaridad, EO2-FORM precisa mucho menos tiempo. No se necesita ninguna preparación ni acabado especial del tubo. El conformado en frío utiliza sólo una fracción de la energía necesaria para la soldadura por aportación o por capilaridad.
12. **Extraordinaria resistencia a la vibración** – El proceso consigue una transformación estructural lisa de la pared del tubo. No hay aristas vivas ni muescas que reduzcan la resistencia a la vibración.
13. **Extraordinaria resistencia mecánica** – El área de contacto de trabajo de la conexión EO2-FORM es la superficie delantera plana del aro de apoyo metálico, que está fabricado de acero de alta resistencia sometido a tratamiento térmico o de acero inoxidable. Esto proporciona una resistencia mecánica superior sin asentamiento, aflojamiento ni necesidad de reapriete.
14. **Universal** – La máquina puede conformar en frío todos los materiales habituales de tubo de acero y acero inoxidable para tubería hidráulica. Es posible conformar incluso materiales exóticos como Cu-NiFe o Duplex. Las herramientas EO2-FORM cubren tamaños de tubo métrico de 6 a 42 mm de diámetro exterior.
15. **Extremos de tubo cortos** – El compacto dispositivo de sujeción y las mordazas especiales son adecuados para mecanizar curvas de tubo complejas.
16. **Reducción de ruido/pérdida de energía** – El proceso EO2-FORM produce un contorno interior liso del tubo. Así se consigue una caída de presión, calor y ruido mínimos. Sin rincones ocultos que permitan la acumulación de aire, suciedad u otras fuentes de problemas.
17. **Limpio** – El proceso es seguro y respetuoso con el medioambiente. Como no se usa calor, se evitan los peligros derivados del propio calor o de vapores.
18. **Tubo zincado** – El proceso permite usar tubo zincado. Así se ahorra el coste de limpieza o pintura.
19. **Calidad** – La sujeción del tubo y las funciones de los útiles están totalmente automatizadas. Las juntas EO-2 estándar permiten una geometría y unas dimensiones adecuadas de las uniones. De este modo, se consigue una calidad alta y constante sin ajuste manual.
20. **Tecnología probada** – Desde 1993, millones de racores EO-2 están funcionando en todo el mundo en condiciones de trabajo pesado, proporcionando unos sistemas hidráulicos estancos.
21. **Sin restricciones** – El proceso permite usar la tecnología de estanqueidad elastomérica EO2-FORM incluso para aplicaciones donde no está permitido el uso de conectores de mordida por motivos de seguridad, como prensas hidráulicas, grúas, montacargas o esclusas.

Herramientas de montaje

WorkCenter para conexiones de tubo de alta presión EO2-FORM

Máquina Tipo	Referencia F3	Referencia PRO22	Referencia EO-KARRYFORM
WorkCenter básico para conformer extremos de tubos, Listo para uso, con asa magnética, soporte ergonómico y manual de usuario, sin herramientas, en caja de transporte especial			
Equipo universal WorkCenter Diámetro exterior de tubo 6-38/42mm 400 V, 50 Hz, 3 fases 230 V, 50 Hz, 3 fases 440 V, 60 Hz, 3 fases Alquiler (uso mensual) Alquiler-venta (24 tarifas de leasing)	EO2FORMF3400V EO2FORMF3230V EO2FORMF3440V EO2FORMF3RENTFEE EO2FORMF3LEASEFEE	EO2FORM400VPRO EO2FORMPRORENTFEE EO2FORMPROLEASEFEE	
Dispositivo portátil móvil Diámetro exterior de tubo OD 6-38/42 mm 230 V, 50 Hz, 1 fases Alquiler (uso manual) Alquiler-venta (24 tarifas de leasing)			EOKARRYFORM230V EOKARRYFORMRENTFEE EOKARRYFORMLEASEFEE
Accesorios Tipo	Referencia F3	Referencia PRO22	Referencia EO-KARRYFORM
Lubricante para punzón de conformado: EO-NIROMONT Lubricante líquido en bote con pincel (250 cc) Botella de 0,1 l Pack de recarga de 1 l	EONIROMONTAPPLICATOR EONIROMONTFLUESSX LUBSS	EONIROMONTAPPLICATOR EONIROMONTFLUESSX LUBSS	EONIROMONTAPPLICATOR EONIROMONTFLUESSX LUBSS
Kit de refrigerador	F3/COOLERKIT	included	—
Pedal	F3/FOOTSWITCH	F3/FOOTSWITCH	F3/FOOTSWITC
Soporte de punzón	F3/PINHOLDER	F3/PINHOLDER	F3/PINHOLDER
Soporte de mordazas	F3/DIEHOLDER	F3/DIEHOLDER	F3/DIEHOLDER
Segmentos de sujeción para mordaza	F3/DIECLAMP	F3/DIECLAMP	F3/DIECLAMP
Muelle de segmento de sujeción Ø 8 mm	F3/DIECLAMPSPRING8	F3/DIECLAMPSPRING8	F3/DIECLAMPSPRING8
Muelle de segmento de sujeción Ø 12 mm	F3/DIECLAMPSPRING12	F3/DIECLAMPSPRING12	F3/DIECLAMPSPRING12
Manual de operación en 5 idiomas: UK, DE, FR, IT, SWE	4033	EO2FORMPRO/MANUAL	4034
Mantenimiento preventivo estándar	EO2FORMF3/INSPECTION	EO2FORMF3/INSPECTION	EOKARRYFORM/INSPECTION

Las WorkCenter y alimentadores se envían en contenedores especiales que deberían conservarse para evitar daños en transportes futuros.

Carcasa Tipo	Referencia F3	Referencia PRO22	Referencia EO-KARRYFORM
Tapa superior de la máquina	F3/HEADCOVER	F3PRO/08836014	—
Bandeja superior	F3/TOPTRAY	F3/TOPTRAY	—
Cerradura de puerta para el compartimento de útiles	F3/DOORLOCK	F3/DOORLOCK	—
Bisagra de puerta	F3/DOORHINGE	F3/DOORHINGE	—
Amortiguador par alas puertas	F3/DOORSRING	F3/DOORSRING	—
Bandeja de herramientas para compartimento de útiles interior (superior), 6x	F3/TOOLTRAYIN	F3/TOOLTRAYIN	—
Bandeja de herramientas para compartimento de útiles interior (inferior), 6x	F3/0883611	F3/0883611	—
Bandeja de herramientas para compartimento de útiles en las puertas, 2x	F3/TOOLTRAYDOOR	F3/TOOLTRAYDOOR	—
Inserto de mordaza para bandeja de herramientas (usar tornillo M6)	F3/TOOLTRAYPIN	F3/TOOLTRAYPIN	—
Soporte para asa magnética	F3/PINHOLDERTRAY	F3/PINHOLDERTRAY	—
Soporte para zapata cómoda	F3/DIEHOLDERTRAY	F3/DIEHOLDERTRAY	—
Guía de plástico para carretilla elevadora (usar tornillo M6)	F3/FORKGUIDE	F3/FORKGUIDE	—
Rueda delantera con bloqueo	F3/FRONTWHEEL	F3/FRONTWHEEL	—
Rueda trasera	F3/BACKWHEEL	F3/BACKWHEEL	—

Etiqueta Tipo	Referencia F3	Referencia PRO22	Referencia EO-KARRYFORM
Etiqueta de puerta	F3/STICKERPARKER	F3PRO/STICKERPARKER	—
Instrucciones resumidas en el lateral	F3/STICKERINSTRUC	F3PRO/STICKERINSTRUC	—
Lubricación en parte frontal	F3/STICKERLUB	F3/STICKERLUB	—
Fijación para grúa (1 unidad)	F3/STICKERCRANE	F3/STICKERCRANE	—
Carretilla elevadora en frontal	F3/STICKERFORK	F3/STICKERFORK	—

Panel de control Tipo	Referencia F3	Referencia PRO22	Referencia EO-KARRYFORM
Contador en el panel frontal	F3/FRONTCOUNTER	F3/FRONTCOUNTER	—
Interruptor de arranque (negro con símbolo)	F3/STARTSWITCH	F3/STARTSWITCH	—
Interruptor de rearme (azul)	F3/RESETSWITCH	F3/RESETSWITCH	—
Interruptor de encendido (verde)	F3/ONSWITCH	F3/ONSWITCH	—
Interruptor de apagado (rojo)	F3/OFFSWITCH	F3/OFFSWITCH	—
Interruptor de paradas de emergencia (rojo)	F3/STOPSWITCH	F3/STOPSWITCH	—

Componentes de herramientas Tipo	Referencia F3	Referencia PRO22	Referencia EO-KARRYFORM
Pasador para el punzón	F2/PINBOLT	F2/PINBOLT	F2/PINBOLT
Tornillo de los segmentos de la mordaza	F3/DIESCREW	F3/DIESCREW	F3/DIESCREW
Kit de repuestos para juego de mordazas de sujeción (4x espigas Ø4, 4x resortes Ø8, 4x resortes Ø12, 4x tornillos)	F3/DIEKIT	F3/DIEKIT	F3/DIEKIT

WorkCenter para conexiones de tubo de alta presión EO2-FORM

Mordaza MF3EO-2			Punzón de conformar BF3EO-2		
D.E. Tubo Ø	Mordazas para tubo de acero Referencia	Mordazas para tubo de acero inoxidable Referencia	Ø x s	Punzón de conformado para tubo de acero Referencia	Punzón de conformado para tubo de acero Referencia ¹⁾²⁾
06-L/S	MF3EO2P306	MF3EO2P306	06x1.0 06x1.5 06x2.0	BF3EO206X1S BF3EO206X1.5S BF3EO206X2S	BF3EO206X1SS BF3EO206X1.5SS
08-L/S	MF3EO2P308	MF3EO2P308	08x1.0 08x1.5 08x2.0 08x2.5	BF3EO208X1S BF3EO208X1.5S BF3EO208X2S BF3EO208X2.5S	BF3EO208X1SS BF3EO208X1.5SS
10-L	MF3EO2P310	MF3EO2P310	10x1.0 10x1.5 10x2.0	BF3EO210LX1S BF3EO210LX1.5S BF3EO210LX2S	BF3EO210LX1SS BF3EO210LX1.5SS BF3EO210LX2SS
10-S	MF3EO2P310	MF3EO2P310	10x1.5 10x2.0 10x3.0	BF3EO210SX1.5S BF3EO210SX2S BF3EO210SX3S	BF3EO210SX1.5SS BF3EO210SX2SS
12-L	MF3EO2P312	MF3EO2P312	12x1.5 12x2.0	BF3EO212LX1.5S BF3EO212LX2S	BF3EO212LX1.5SS BF3EO212LX2SS
12-S	MF3EO2P312	MF3EO2P312	12x1.5 12x2.0 12x3.0	BF3EO212SX1.5S BF3EO212SX2S BF3EO212SX3S	BF3EO212SX1.5SS BF3EO212SX2SS
15-L	MF3EO2P315	MF3EO2P315	15x1.0 15x1.5 15x2.0	BF3EO215X1S BF3EO215X1.5S BF3EO215X2S	BF3EO215X1.5SS BF3EO215X2SS
16-S	MF3EO2P316	MF3EO2P316SS	16x2.0 16x2.5 16x3.0	BF3EO216X2S BF3EO216X2.5S BF3EO216X3S	BF3EO216X2SS BF3EO216X2.5SS BF3EO216X3SS

Herramientas de montaje

WorkCenter para conexiones de tubo de alta presión EO2-FORM

D.E. Tubo Ø	Mordazas para tubo de acero Referencia	Mordazas para tubo de acero inoxidable Referencia	Ø x s	Punzón de conformado para tubo de acero Referencia	Punzón de conformado para tubo de acero Referencia ¹⁾²⁾
18-L	MF3EO2P318	MF3EO2P318SS	18x1.5 18x2.0	BF3EO218X1.5S BF3EO218X2S	BF3EO218X1.5SS BF3EO218X2SS
20-S	MF3EO2P320	MF3EO2P320SS	20x2.0 20x2.5 20x3.0 20x3.5	BF3EO220X2S BF3EO220X2.5S BF3EO220X3S BF3EO220X3.5S	BF3EO220X2SS BF3EO220X2.5SS BF3EO220X3SS
22-L	MF3EO2P322	MF3EO2P322SS	22x1.5 22x2.0	BF3EO222X1.5S BF3EO222X2S	BF3EO222X1.5SS BF3EO222X2SS
25-S	MF3EO2P325	MF3EO2P325SS	25x2.0 25x2.5 25x3.0 25x4.0	BF3EO225X2S BF3EO225X2.5S BF3EO225X3S BF3EO225X4S	BF3EO225X2SS BF3EO225X2.5SS BF3EO225X3SS
28-L	MF3EO2P328	MF3EO2P328SS	28x2.0 28x2.5 28x3.0	BF3EO228X2S BF3EO228X2.5S BF3EO228X3S	BF3EO228X2SS BF3EO228X2.5SS
30-S	MF3EO2P330	MF3EO2P330SS	30x2.5 30x3.0 30x4.0 30x5.0	BF3EO230X3S BF3EO230X4S BF3EO230X5S	BF3EO230X3SS BF3EO230X4SS
35-L	MF3EO2P335	MF3EO2P335SS	35x2.0 35x2.5 35x3.0	BF3EO235X2S BF3EO235X3S	BF3EO235X2SS BF3EO235X2.5SS BF3EO235X3SS
38-S	MF3EO2P338	MF3EO2P338SS	38x3.0 38x4.0 38x5.0 38x6/7	BF3EO238X3S BF3EO238X4S BF3EO238X5S BF3EO238X6+7S	BF3EO238X3SS BF3EO238X4SS BF3EO238X5SS
42-L	MF3EO2P342	MF3EO2P342SS	42x2.0 42x3.0	BF3EO242X2S BF3EO242X3S	BF3EO242X2SS BF3EO242X3SS

Herramientas para acanaladura de tubo flexible DIN 71550

D.E. Tubo Ø	Mordazas para tubo de acero y acero inoxidable Referencia	Ø x s	Punzón de conformado para tubo de acero Referencia	Punzón de conformado para tubo de acero Referencia ¹⁾²⁾
10	MF3EO2P310	10x1.5	BF3DIN7155010X1.5S	
12	MF3EO2P312	12x1.5	BF3DIN7155012X1.5S	BF3DIN7155012X1.5SS
15	MF3EO2P315	15x2.0	BF3DIN7155015X2S	
18	MF3EO2P318	18x1.5	BF3DIN7155018X1.5S	
20	MF3EO2P320	20x2.5	BF3DIN7155020X2.5S	
22	MF3EO2P322	22x1.5	BF3DIN7155022X1.5S	BF3DIN7155022X1.5SS
25	MF3EO2P325	25x2.0	BF3DIN7155025X2S	BF3DIN7155025X2SS
28	MF3EO2P328	28x1.5 28x2.0	BF3DIN7155028X1.5S	BF3DIN7155028X1.5SS BF3DIN7155028X2SS
30	MF3EO2P330	30x1.5		BF3DIN7155030X1.5SS
32	MF3EO2P332	32x1.5	BF3DIN7155032X1.5S	
35	MF3EO2P335	35x2.0		BF3DIN7155035X2SS

Compatibilidad de las herramientas:

cursiva = herramientas para EO2-FORM F3 WorkCenter

normal = herramientas para EO2-FORM F3 y PRO22 WorkCenter

Por favor seleccione la mordaza y el punzón de conformado de acuerdo con la dimensión y material del tubo.

Vida de servicio de la herramienta

Las herramientas de montaje están sujetas a desgaste y se deben limpiar y comprobar regularmente (máx. 50 montajes) (Para instrucciones de montaje vea capítulo E). Unas herramientas desgastadas pueden causar peligrosos fallos de montaje y deben reemplazarse en el tiempo. La vida de servicio máxima se puede alcanzar por diversos factores:

1) Todos los punzones de conformado para tubos de acero inoxidable están marcados con un punto azul en la superficie delantera.

2) Los útiles de acero inoxidable tienen un recubrimiento de estaño.

Las mordazas que se utilicen sólo para tubos de acero inoxidable deberán estar marcadas con la pegatina de punto azul para evitar su utilización con tubo de acero.

- Limpieza e inspección regular
- Almacenamiento limpio y protegido de corrosión
- Desbarbado y limpieza apropiada del extremo del tubo
- Selección y uso apropiados
- Uso de lubricante especificado

Herramientas de abocardado para tubos Triple-Lok®

Guía de selección de herramientas de abocardado





Están disponibles herramientas de abocardado manual para montaje in situ y reparación en campo de conexiones de tubo Triple-Lok®.

Las herramientas de abocardado manual incluyen desde sencillos abocardadores de impacto hasta máquinas de taller accionadas por bomba de mano. El resultado de abocardado y el rendimiento del racor dependen mucho de la habilidad del operario. Las herramientas de abocardado manual no están recomendadas para producción industrial.

Características y ventajas de las herramientas de abocardado a mano

- 1. Prácticas** – Las herramientas de abocardado manual son portátiles y no necesitan fuente de alimentación. Por ello, son ideales para montaje in situ y reparaciones de campo.
- 2. Especiales** – Cada herramienta ha sido desarrollada especialmente para cumplir con las normas Parker Triple-Lok®. Las conexiones de tubo encajarán correctamente sin reaprietes.

Cómo seleccionar la máquina de abocardar ideal para su aplicación:

	Herramientas de abocardado a mano 1004/210A	Herramienta de abocardado por impacto	KARRYFLARE	Parflare ECO
				
Método de montaje Triple-Lok® O-Lok®	abocardado por impacto no adecuado	abocardado por impacto no adecuado	abocardado convencional no adecuado	abocardado convencional no adecuado
Especificación de tubo Material	cobre, acero	cobre, acero, acero inoxidable	cobre, acero, acero inoxidable	cobre, acero, acero inoxidable
Dimensión tubo métrico	6 a 16 mm (1004)	6 a 38/42 mm	6 a 38/42 mm	6 a 38/42 mm
Dimensión tubo en pulg.	1/8" a 5/8" (210A)	1/4" a 1 1/2"	1/4" a 1 1/2"	1/4" a 1 1/2"
Min. U-bend	depending on vice	depending on vice	65 mm	70 mm
Herramientas Mordazas	un dispositivo	bloque de abocardado	Mordaza de abocardar M15 ... (mismas mordazas usadas en EOMAT)	Mordaza de abocardar M15 ... (mismas mordazas usadas en EOMAT)
Punzón de abocardar	parte integral del dispositivo	punzón más martillo	parte integral del dispositivo	parte integral del dispositivo
Operación Abocardado	golpes de martillo	golpes de martillo	bomba de mano	Electrohidráulico
Control del proceso	manual	manual	presión de acuerdo con la tabla	presión de acuerdo con la tabla
Sujeción del tubo	sujeción manual	manual	sujeción automática	sujeción automática
Especificaciones Diseño	dispositivo de abocardado para	herramientas de mano para usar	Aparato de mesa portátil	Aparato de mesa portátil
Peso	aprox. 1.5 kg	–	aprox. 29 kg	aprox. 30 kg
Dimensión (WxLxH)	–	–	750x360x260 mm	750x360x300 mm
Rendimiento Tiempo de ciclo total	aprox. 1–3 min	aprox. 1–3 min	aprox. 30–60 seg.	aprox. 15–20 seg.
Nivel de producción:	10 abocardados por semana	10 abocardados por semana	máx. 50 abocardados por día	máx. 100 abocardados por día
Calidad	depende del operario	depende del operario	resultado consistente	Proceso guiado
Application	Sólo trabajos de reparación in situ; limitado a dimensiones pequeñas. Limitado a montajes individuales, no para producción industrial, reparaciones de emergencia hasta que esté disponible el tubo abocardado industrial para sustitución.		Eficaz para abocardado in situ de pequeñas cantidades, no para producción en masa	Reparaciones in situ y en taller

Herramientas de montaje

Herramientas de abocardado manual para tubos Triple-Lok®

Estas herramientas de abocardado a 37° son para usar con cobre, aleación de aluminio y tubos de pared delgada de acero o acero inoxidable. El bloque de abocardar junto con el extremo del tubo se fija con un tornillo. El punzón de abocardar se usa con un martillo. Están disponibles útiles separados para cada tamaño de tubo métrico y en pulgadas.

Estas herramientas manuales son adecuadas para pequeños trabajos de reparación in situ. No son adecuadas para tubo de pared gruesa ni para producción industrial. Debe estar disponible un tornillo de banco rígido en el lugar de montaje.

Abocardador de impacto combinado 1004 para tubo métrico de pequeño diámetro



Especificaciones

Diseño:	Herramienta de abocardado a mano para pequeños trabajos de reparación in situ
Operación:	Impacto con el punzón de abocardar
Abocardado 37°:	Conexión Triple-Lok® – ISO 8434-2/SAE J514
Material del tubo:	cobre, aluminio y acero con bajo contenido de carbono
Diámetro de tubo:	6 a 16 mm, tubo métrico
Espesor de pared:	máx. 15% de Ø ext. tubo
Requisitos:	Tornillo de banco rígido y martillo
Rendimiento:	Tiempo de ciclo total 1–3 min
Nivel de producción adecuado:	10 abocardados por semana

Características, ventajas y beneficios

1. **Ligeras** – Las herramientas de abocardado a mano se pueden usar en cualquier lugar de montaje donde no exista un taller apropiado
2. **Rápidas** – Las herramientas de abocardado a mano se pueden usar para reparaciones temporales hasta que se haya fabricado a máquina un tubo adecuado de sustitución

Aplicaciones

- Reparación en campo de maquinaria agrícola y vehículos de construcción
- Talleres de reparación pequeños
- Servicio de reparación

Operación

1. Sujete el tubo enrasado en las dos mitades del bloque
2. Limpie y lubrique el extremo del tubo y el punzón de abocardar
3. Forme el abocardado con unos pocos golpes secos del martillo
4. Suelte el tornillo de banco y libere el tubo

Vea el capítulo E para las instrucciones detalladas de montaje de Triple-Lok®

Funcionamiento

Tipo	Referencia
Abocardador de impacto combinado Dispositivo completo, incluyendo Mordazas y punzón combinados	1004-74M
Lubricante para herramientas: EO-NIROMONT Lubricante líquido en bote con pincel (250 cc)	EONIROMONTAPPLICATOR

Abocardadores de impacto para tubo métrico y en pulgadas

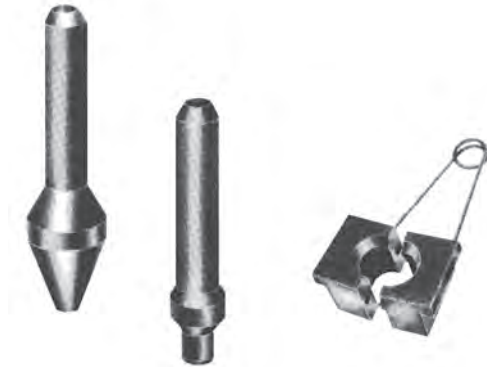

Especificaciones

Diseño:	Herramienta de abocardado a mano para pequeños trabajos de reparación in situ
Operación:	Punzón de abocardar de impacto
Abocardado 37°:	Conexión Triple-Lok® – ISO 8434-2/ SAE J514
Material del tubo:	cobre, aluminio, acero y acero inoxidable
Diámetro de tubo:	6 a 38 mm/1/4" a 1 1/2"
Espesor de pared:	máx. 15% de diám. ext. de tubo, máx. 10% de diám. ext. para tubos mayores de 20 mm diám. ext.
Requisitos:	Tornillo de banco rígido y martillo
Rendimiento:	Tiempo de ciclo total 1–3 min
Nivel de producción adecuado:	10 abocardados por semana

Operación

1. Sujete el tubo enrasado en las dos mitades del bloque
2. Limpie y lubrique el extremo del tubo y el punzón de abocardar
3. Forme el abocardado con unos pocos golpes secos del martillo
4. Use un punzón de esbozo para Ø ext. tubo de 20 mm/
3/4" y superior
5. Suelte el tornillo de banco y libere el tubo

Vea el capítulo E para las instrucciones detalladas de montaje de Triple-Lok®

Herramientas para tubo métrico			
Ø ext. tubo mm	Punzón de esbozo Referencia	Punzón de abocardado Referencia	Bloque de abocardado Referencia
06		P17408	M27406
08		P17408	M05742
10		P17408	M27410
12		P17414	M27412
14		P17414	M27414
15		P17414	M27415
16		P17414	M27416
18		P17418	M27418
20	P1E	P17418	M27420
22	P1E	P17422	M14742
25	P1E	P17422	M27425
30	P1E	P17432	M27430
32	P1E	P17432	M27432
38	P1E	P17438	M24742

Herramientas para tubo en pulgadas			
Ø ext. tubo pulg	Punzón de esbozo Referencia	Punzón de abocardado Referencia	Bloque de abocardado Referencia
1/4"		P17408	M04742
5/16"		P17408	M05742
3/8"		P17408	M06742
1/2"		P17414	M08742
5/8"		P17414	M10742
3/4"	P1E	P17418	M12742
7/8"	P1E	P17422	M14742
1"	P1E	P17422	M16742
1 1/4"	P1E	P17432	M20742
1 1/2"	P1E	P17438	M24742

Tipo	Referencia
Lubricante para herramientas: EO-NIROMONT Lubricante líquido en bote con pincel (250 cc)	EONIROMONTAPPLICATOR

KARRYFLARE es la máquina de abocardar portátil para Triple-Lok®



La KARRYFLARE es una herramienta portátil para abocardado fácil a 37°. Permite el abocardado incluso de tubo hidráulico de acero y acero inoxidable en lugares de montaje en los que la tecnología Parflange® no está disponible.

La KARRYFLARE consiste en una unidad de cardar hidráulica y una manual. La presión de hidráulico se puede leer didor situado ergonómicamente.

abo-
bomba
montaje
en un me-
camente.

La KARRYFLARE es ideal para abocardado de tubo en pequeñas cantidades y sobre el terreno. Es práctica, sencilla de manejar, fiable y fácil de transportar. La KARRYFLARE viene como una unidad con todos los componentes firmemente fijados a una práctica estructura para transporte.

Especificaciones

Aplicación: Abocardado a 37° según ISO 8434-2/SAE J514

Para conexiones hidráulicas Triple-Lok®

Diámetro externo de tubo: de 6 a 38 mm/1/4" a 1 1/2"

Capacidad máxima: 38 x 4 mm/1 1/2" x 0.120"

Con punzón especial para tubo con D.E. hasta 42 mm

Material de tubo: acero y acero inoxidable

Ancho mínimo de curvatura en U: 70 mm

Peso: aprox. 29 kg

Dimensiones: aprox. L 750 mm x An 360 mm x Al 260 mm

Aceite hidráulico: H-LP32-1.2I

Pedidos

KarryFlare y accesorios

Descripción	Referencia
KARRYFLARE Herramienta manual KARRYFLARE con bomba manual, maletín de transporte y tanque manual relleno de aceite hidráulico. Punzón de abocardar a 37° instalado. Las mordazas "M15" deben pedirse por separado.	KARRYFLARE
Accesorios	
Lata de lubricante 0.25 L	EONIROMONTFLUCESSX
EO-NIROMONT Lubricante líquido en bote con pincel (250 cc)	EONIROMONTAPPLICATOR
Folleto promocional	LEAF/4049-D1/UK/DE
Recambios	
Bloque abocardador completo	KARRYFLARE/BLOC
Punzón de abocardar estándar 6-38 mm con junta tórica	KARRYFLARE/FPIN
Punzón de abocardar especial 42 mm, con junta tórica	KARRYFLARE/FPIN42
Freno de tubo con guía	KARRYFLARE/TSTOPKPL
Pegatina con tabla de presiones	KARRYFLARE/CHART

Rendimiento

Tiempo de ciclo total: 30-60 seg.

Nivel de producción: máx. 50 abocardados por día

Características, ventajas y beneficios

1. Abocardado de tubo flexible sobre el terreno
2. Manejo sencillo
3. KARRYFLARE es portátil y no requiere suministro eléctrico
4. La calidad del abocardado es comparable a EOMAT
5. Ahorra tiempo y esfuerzo comparado al abocardado por impacto manual
6. Resultado seguro y consistente
7. Todos los elementos están situados ergonómicamente
8. Caja para transporte sólida, de metal ligero
9. Manivela telescópica y ruedas para transporte cómodo
10. Usa mordazas para abocardar "M15" (EOMAT/1015)

Aplicaciones

- Montaje de terminales a 37° en pequeñas cantidades
- Reparación de vehículos agrícolas y equipo móvil de construcción sobre el terreno
- Talleres de reparación y mantenimiento de planta
- Servicio de reparación móvil

KARRYFLARE		
Ø [mm]	Ø [pulg]	
6	1/4	35
8	5/16	45
10	3/8	60
12	1/2	60
14		80
15		100
16	5/8	100
18		120
20	3/4	160
22		160
25	1	180
28		215
30	1 1/4	230
35		270
38	1 1/2	280
42		320

Parflare ECO

Máquina de abocardado móvil para acoplamientos hidráulicos Triple-Lok®



Parflare ECO Económico, sencillo, seguro

Una completa máquina para el abocardado de acoplamientos Triple-Lok® a un precio muy económico. La Parflare ECO es una máquina móvil para abocardar tubos a 37° para los acoplamientos hidráulicos Triple-Lok® de Parker. Esta máquina electro-hidráulica es fácil de manejar, permitiendo ajustar la presión de abocardado a través de una pantalla digital. La máquina es fácil de manejar, es resistente y es fácil de transportar. Teniendo en cuenta estas características, la Parflare ECO es la máquina ideal para los técnicos de servicio hidráulico.

Áreas de aplicación:

Para la reparación y el mantenimiento de sistemas de tuberías hidráulicas, tanto en el taller como en operaciones en el campo.

Ventajas para el técnico de servicio:

- abocardado profesional
- ahorro de tiempo y esfuerzo debido al accionamiento eléctrico
- operación sencilla
- portátil y ligero
- robusto y móvil

Ventajas de compra:

- económico
- modo de operación económico
- pueden usarse las herramientas existentes
- relación precio-rendimiento insuperable

La máquina es perfecta para un uso regular pero no para una producción de alto volumen.

Datos técnicos	
Aplicación:	Abocardado de tubos para conectores hidráulicos Parker Triple-Lok®
Procedimiento:	Formación axial con chaveta de abocardado
Abocardado:	37° en DIN EN ISO 8434-2
Material de tubo:	Tubería de acero y acero inoxidable
Diámetro de tubo:	6 a 42 mm / ¼" a 1 ½"
Ancho mínimo de curvatura en U:	70 mm
Velocidad:	Tiempo de ciclo de 15 a 20 seg./tiempo total de ciclo aprox. 20 a 30 seg.
Cantidad de producción económica:	máx. 100 ensamblajes por día
Dimensiones (LxAnxAI):	750x300x360 mm
Peso:	30 kg
Operación continua	50 %
Consumo eléctrico:	Versión UE: 230 V monofase 50 Hz 700 W Versión EE.UU.: 110 V monofase 60 Hz 700 W

Tipo	Código de orden
Máquina Parflare ECO basic, lista para funcionar, incluyendo manual del operario, KARRYFLARE/FPIN instalado, "M15" Mordazas de abocardar debe pedirse por separado	Versión UE: PARFLAREECO230V Versión EE.UU.: PARFLAREECO110V
Folleto	BUL/4048/DE mediante servicio de catálogos de Parker EMDC
Manual del operario: UK/DE/FR/IT/ES	PARFLAREECO/MANUAL
Mantenimiento preventivo estándar	PARFLAREECO/INSP
Adhesivo de tabla de presión	PARFLAREECO/CHART
Chaveta de abocardado estándar 6-38 mm, con anillo de obturación	KARRYFLARE/FPIN
Chaveta de abocardado especial 42 mm, con anillo de obturación	KARRYFLARE/FPIN42

Operación:

Para ver las instrucciones de ensamblaje detalladas, véase nuestro manual de tecnología de acoplamientos, capítulo E. Para ver información de seguridad, véase el manual de operaciones.

1. Insertar las válvulas de troquel y cerrar la tapa
2. Ajustar la presión de abocardado recomendada de acuerdo con la tabla de la pantalla
3. Insertar el tubo con la tuerca de retención y el manguito
4. Pulsar el botón START y mantener pulsado
5. Mantener bien firme el tubo a lo largo de todo el proceso de abocardado
6. El proceso de abocardado finaliza cuando el cilindro ha vuelto a su posición inicial
7. La inspección del abocardado y el ensamblaje final deberían realizarse según el manual de ensamblaje





Vida útil de la herramienta

Las herramientas de ensamblaje están sujetas al desgaste y deberían limpiarse y comprobarse regularmente (máx. 50 ensamblajes) (Instrucciones de comprobación en el capítulo E). Las herramientas desgastadas pueden causar fallos de ensamblaje peligroso y deben sustituirse a tiempo. La vida útil máxima puede conseguirse siguiendo estos factores:

- Limpieza y comprobación regular
- Almacenamiento limpio y libre de corrosión
- Eliminación de rebabas y limpieza del extremo del tubo
- Selección y manejo adecuado de las herramientas
- Uso del lubricante especificado

Parflare ECO Máquina de abocardado móvil para acoplamientos hidráulicos Triple-Lok®

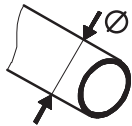
Tabla de presión

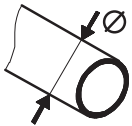
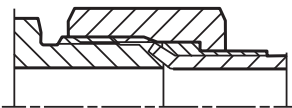
 Parflare ECO 		
 Tubo D.E.  Ø (mm)	 Tubo D.E.  Ø (pulgadas)	 Triple-Lok® P (bar)
6	1/4	20
8	5/16	25
10	3/8	35
12	1/2	35
14		45
15		60
16	5/8	60
18	3/4	70
20		95
22	1	95
25	1 1/4	110
28		130
30	1 1/2	140
35		165
38		180
42		200

Útiles de abocardar a 37° para máquina KARRYFLARE y máquinas Parflare ECO, EOMAT UNI, II y III

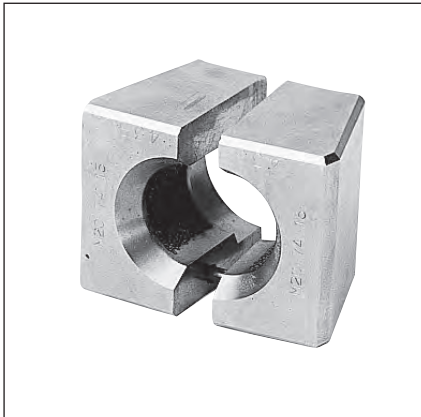

Mordazas de abocardar M1574

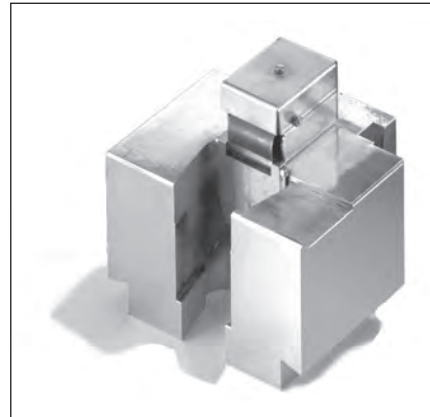

El bloque de abocardar se debe instalar en EOMAT UNI II/III

Mordazas de abocardar para tubo métrico	
D.E. tubo mm	Referencia
6	M157406-1
8	M157408-1
10	M157410-1
12	M157412
14	M157414
15	M157415
16	M157416
18	M157418
20	M157420
22	M157422
25	M157425
28	M157428
30	M157430
32	M157432
35	M157435
38	M157438
38x6	
42	M157442

Mordazas de abocardar para tubo en pulgadas	
D.E. tubo pulg	Referencia
3/16"	M037415-1
1/4"	M047415-1
5/16"	M157408-1
3/8"	M067415-1
1/2"	M087415
5/8"	M107415
3/4"	M127415
7/8"	M147415
1"	M167415
1 1/4"	M207415
1 1/2"	M157438

Diámetros de abocardado según ISO 8434-2/SAE J514 para Triple-Lok®.

El punzón de abocardar de la KARRYFLARE está integrado en la máquina. Para la EOMAT UNI los punzones de abocardar están en el bloque EOMAT (EOMATBOERDELBX).

Las mordazas de abocardar no son intercambiables con herramienta Parflange® para máquinas 1025/1040/50.

Vida de servicio de la herramienta

Las herramientas de montaje están sujetas a desgaste y se deben limpiar y comprobar regularmente (máx. 50 montajes) (Para instrucciones de montaje vea capítulo E). Unas herramientas desgastadas pueden causar peligrosos fallos de montaje y deben reemplazarse en el tiempo. La vida de servicio máxima se puede alcanzar por diversos factores:

- limpieza e inspección regular
- Almacenamiento limpio y protegido de corrosión
- Desbarbado y limpieza apropiada del extremo del tubo
- Selección y uso apropiados
- Uso de lubricante especificado

Máquinas de premontaje para O-Lok® y Triple-Lok®

Guía de selección de máquinas Parflange®

Parflange® 1025 y Parflange® 50 son máquinas de abocardado orbital diseñadas para conformar en frío conexiones de tubo de alta presión. La característica exclusiva del proceso Parflange® es que la deformación del extremo del tubo se consigue por laminación en lugar de empujando un útil en el extremo del tubo. La máquina Parflange® comprime suavemente el material del tubo y se obtiene una unión de alta resistencia con una superficie pulida del extremo del tubo. Las férulas O-Lok® se fijan firmemente en el extremo del tubo, obteniéndose una conexión de alta presión muy rígida.

Características, ventajas y beneficios

- Capacidad de estanqueidad superior** – El proceso Parflange® consigue una superficie de estanqueidad de calidad y resistencia mecánica únicas.
- Resistencia a la vibración superior** – A diferencia del abocardado convencional, el proceso Parflange® produce una conexión rígida de la férula O-Lok® en el extremo del tubo. Las conexiones Parflange®/O-Lok® funcionan mucho mejor en condiciones de esfuerzo de flexión inverso.
- Fácil de usar** – No se necesita ninguna programación ni ajuste. Se consiguen siempre resultados de alta calidad sin ajustes manuales.
- Ahorro de costes** – Comparado con la soldadura por aportación o por capilaridad, el embridado orbital requiere mucho menos tiempo. No se necesita ninguna preparación ni acabado especial del tubo. El embridado utiliza sólo una fracción de la energía necesaria para soldar por capilaridad o por aportación.
- Limpio** – El proceso Parflange® es ambientalmente limpio y seguro. Como no se usa calor ni sustancias químicas, se evitan los peligros derivados del propio calor o de vapores.
- Tubo zincado** – El proceso Parflange® permite usar tubo zincado. Se ahorra el coste de limpieza, chapado o pintura posterior al proceso.
- Concepto de proceso/producto** – Las máquinas Parflange® están diseñadas especialmente para las normas Triple-Lok® y O-Lok®. La máquina, herramientas y productos están ajustados con precisión para un rendimiento fiable.
- Tecnología probada** – Desde hace más de 10 años, cientos de máquinas Parflange® están funcionando en talleres de todo el mundo..

Cómo seleccionar la máquina Parflange® ideal para su aplicación:

Tabla de selección de máquinas	Parflange® 1025		Parflange® 50	
Método de montaje Triple-Lok® O-Lok®	Abocardado orbital 37° Embridado orbital 90°		Abocardado orbital 37° Embridado orbital 90°	
Especificación de tubo Material Dimensión tubo métrico Dimensión tubo en pulgadas Ancho mínimo del codo en U	Acero, acero inoxidable 6 mm a 25x4 mm Acero/25x2.5 acero inox. O-Lok® ¹⁾ 1/4" a 1"x0.120 Acero/1"x0.095 acero inox. O-Lok® ¹⁾ 6 mm a 42 mm / 1/4" a 1 1/2" Triple-Lok® 140 mm		Acero, acero inoxidable 6 x 1 a 38 x 5 mm/50 x 3 mm 1/4 x 0.028 a 1 1/2" x 0.188" 120 mm	
Herramientas Mordazas Punzón de abocardar/embridar	herramientas Parflange® especiales M40 ... (antiguo: M30 ...) B30 ...		herramientas Parflange® especiales M40 ... B30 ...	
Operación Ajuste Alimentación estándar de la férula Alimentación opcional de la férula Sujeción del tubo Embridado/Abocardado Control del proceso	ajuste automático carga manual no disponible sujeción manual accionamiento automático semiautomático		ajuste automático carga manual (BASIC) alimentador de férulas O-Lok® (PRO) sujeción hidráulica accionamiento automático totalmente automático	
Especificaciones Diseño Peso Dimensión (LaxAnxAI)	sobremesa aprox. 85 kg 670x390x460 mm		BASIC independiente aprox. 380 kg 840x700x1035 mm	PRO independiente aprox. 410 kg 840x700x2030 mm
Rendimiento Versión Voltaje Tiempo de ciclo total Operación continua Nivel de producción adecuado	1.5 kW 400 V 3 Fases aprox. 50 seg. 80 % máx. 100 por día	1.1 kW 230 V 1 Fase aprox. 60 seg. 80 % máx. 50 por día	4.5 kW 400 V 3 Fases aprox. 15 seg. 100 % máx. 500 por día	4.5 kW 400 V 3 Fases aprox. 15 seg. 100 % máx. 1200 por día
Aplicación	Ideal para proyectos, taller y mantenimiento Resultados de alta calidad No para producción en masa	Trabajos de reparación in situ donde no se disponga de suministro eléctrico trifásico	Eficaz máquina de producción para un montaje económico y de alta calidad	Eficaz máquina de producción para un montaje económico de alta calidad

¹⁾ Otros tamaños bajo pedido.

Máquina de producción Parflange® 1025 para O-Lok® y Triple-Lok®

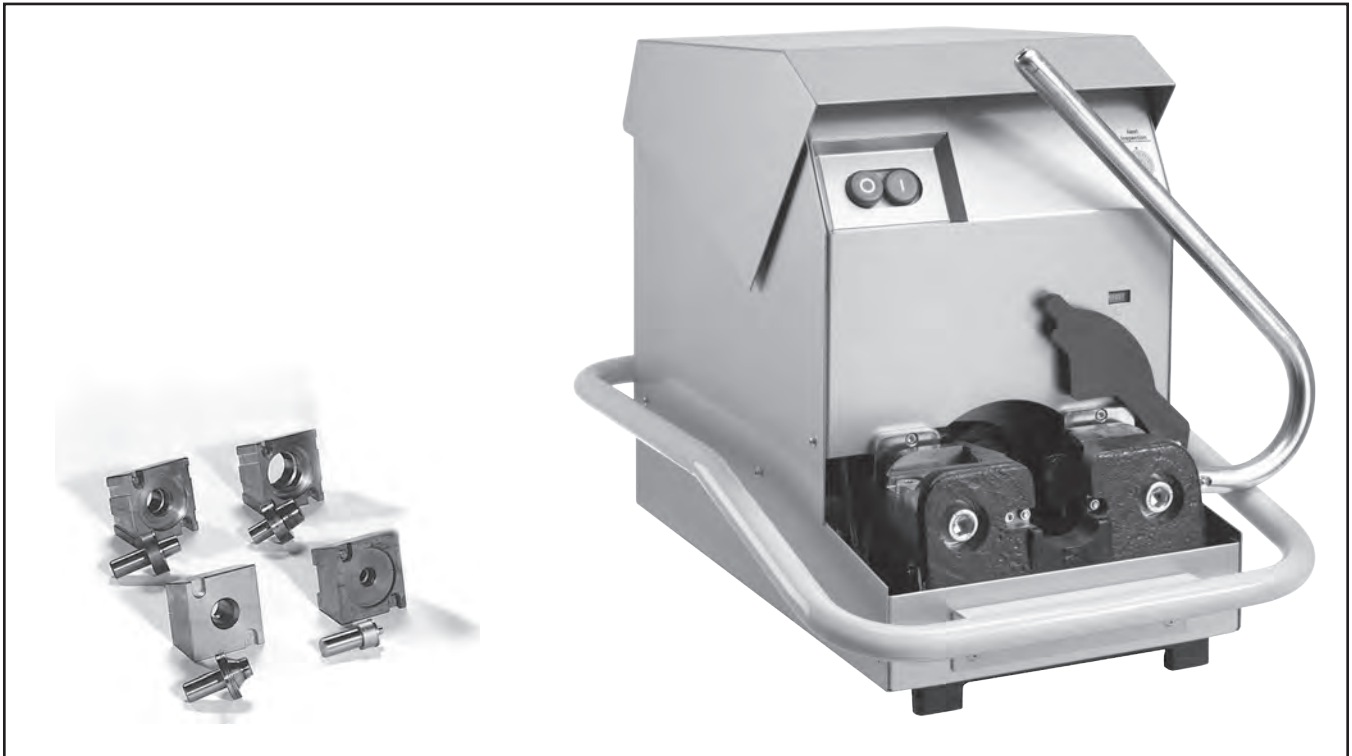

La máquina Parflange® 1025 está diseñada para conformar en frío conexiones de tubo de alta presión para Triple-Lok® y O-Lok®. Utiliza un proceso de abocardado orbital Parflange®. La máquina Parflange® 1025 comprime suavemente el material del tubo y se obtiene una unión de alta resistencia con una superficie pulida del extremo del tubo. Las férulas de brida O-Lok® y SAE se fijan firmemente en el extremo del tubo, obteniéndose una conexión de alta presión muy rígida.

La 1025 es la máquina más pequeña del programa Parflange®. Está recomendada para trabajos de montaje de bajo volumen de tubos de tamaño pequeño a mediano. La máxima capacidad de tubo es de 25 x 4 mm/1" (tubo de acero) y 25 x 2.5 mm/1" en Parker tubo 1.4571 (tubos de otros materiales se ensayaron para determinar su idoneidad). Ofrece la ventaja de un cambio rápido y fácil de útiles y un funcionamiento simple, sin ajustes manuales ni programación. Es transportable, de modo que se puede desplazar a cualquier zona que disponga de una toma de corriente eléctrica.

La Parflange® 1025 viene preparada para usar. Los útiles Parflange® se compran por separado. Para cada dimensión de tubo se necesitan mordazas y punzones especiales Parflange®.

Especificaciones

Propósito:	Embridado 180° para O-Lok® y abocardado 37° para Triple-Lok®
Proceso:	Abocardado y embridado orbital de acuerdo con el proceso Parflange®
Diseño:	Máquina de sobremesa para taller
Material de tubo:	Tubo de acero y acero inoxidable
Diámetro de tubo:	Métrico: 6 a 25 mm Pulgadas: ¼ a 1"
Capacidad máxima:	Tubo de acero 25x4/1"x0.120 (diám. ext. tubo x espesor de pared) Tubo de acero inoxidable 25x2/1"x0.095

Ancho mínimo del codo en U 140 mm

1) Otros tamaños bajo pedido.

Especificación

de tubo:	Tubo de precisión totalmente recocido, sin costuras, estirado en frío o soldado
Rendimiento: Tiempo de ciclo completo	1.5 kW: 50 seg.; 1.1 kW: 60 seg.
Nivel de producción	1.5 kW: máx. 100; 1.1 kW: máx. 50
Limitaciones:	No adecuado para tubo de acero inoxidable estabilizado con titanio (316Ti, 1.4571)
Operación:	Sujeción manual, embridado/abocardado automático
Operación continua:	80 %
Tiempo de ciclo:	Aprox. 15 a 20 seg.
Útiles:	Punzón de abocardar B30 o B40 ... y mordazas M40 ...
Sujeción de los útiles:	Manual, por palanca excéntrica
Lubricación	
de los útiles:	Dispositivo de lubricación automática
Lubricante:	EO-NIROMONT LUBSS (llenado en la entrega)
Aceite hidráulico:	HLP 23 0.5L (llenado en la entrega)
Instalación:	Se necesita banco de taller rígido y suministro eléctrico
Dimensiones:	670x390x460 mm
Peso:	85 kg

Herramientas de montaje

Características, ventajas y beneficios

- Capacidad de estanqueidad superior** – El proceso Parflange® consigue una superficie de estanqueidad de calidad y resistencia mecánica únicas.
- Resistencia a la vibración superior** – A diferencia del abocardado convencional, el proceso Parflange® produce una conexión rígida de la férula O-Lok® en el extremo del tubo. Las conexiones Parflange®/O-Lok® funcionan mucho mejor en condiciones de esfuerzo de flexión inverso.
- Fácil de usar** – No se necesita ninguna programación ni ajuste. Se consiguen siempre resultados de alta calidad sin ajustes manuales.
- Calidad** – El ajuste de la máquina, el control de los útiles e incluso la lubricación están totalmente automatizados, para conseguir unos resultados de alta calidad sin ajustes manuales.
- Pequeños radios de curvado** – El compacto dispositivo de sujeción y las mordazas especiales son adecuados para embridar extremos de tubos cortos.
- Ahorro de costes** – Comparado con la soldadura por aportación o por capilaridad, el embridado orbital requiere mucho menos tiempo. No se necesita ninguna preparación ni acabado especial del tubo. El embridado utiliza sólo una fracción de la energía necesaria para soldar por capilaridad o por aportación.
- Limpio** – El proceso Parflange® es ambientalmente limpio y seguro. Como no se usa calor ni sustancias químicas, se evitan los peligros derivados del propio calor o de vapores.
- Tubo zincado** – El proceso Parflange® permite usar tubo zincado. Se puede ahorrar el coste de limpieza o pintura.
- Gran duración de los útiles** – La máquina Parflange® 1025 está equipada con un dispositivo de lubricación automática. Los útiles no se desgastan rápidamente si el operario no lubrica con regularidad.
- Concepto de proceso/producto** – Las máquinas Parflange® están diseñadas especialmente para las normas Triple-Lok® y O-Lok®. La máquina, herramientas y productos están ajustados con precisión para un rendimiento fiable.
- Tecnología probada** – Desde hace más de 10 años, cientos de máquinas Parflange® están funcionando en talleres de todo el mundo bajo duras condiciones de trabajo.

Aplicaciones

Talleres, trabajos de proyectos, mantenimiento de planta, montaje in situ

No para producción en masa

Funcionamiento

Tipo	Referencia
Parflange® 1025 Máquina básica Preparada para usar, incluye accionamiento manual Llena de aceite hidráulico y lubricante Sin útiles Parflange® Máquina básica 400 V, 3 Fases, 50 Hz Máquina básica 230 V, 1 Fase, 50 Hz Alquiler (uso mensual)	1025-380VTRI50 1025-220VMONO50 1025RENTFEE
1025 folleto de promoción en inglés	4390/UK
1025 folleto de promoción en alemán	4390/DE
1025 manual de instrucciones en inglés/alemán/francés/italiano	4390-B5
Mantenimiento preventivo estándar	1025/INSPECTION

Las máquinas Parflange® se entregan en un contenedor especial que deberá conservarse para posteriores transportes, con el fin de evitar daños.

Piezas de repuesto

Tipo	Referencia
Lubricante de herramientas, ctd: 1L EO-NIROMONT	LUBSS
Correa de transmisión	1025/028Polyv
Leva guía con tornillo	1025/0281031
Kit de juntas para depósito hidráulico	1025/0281042
Kit de lubricación	1025/0281200
Kit retrofit: Cáster de aceite para la Parflange 1025 para recoger el lubricante residual	1025/OILSUMP

Centro de trabajo Parflange® 50



Las gabetas pueden almacenarse en la parte superior de la plataforma



Sencillo relleno de lubricante para la herramienta

El centro de trabajo Parflange® 50 es la máquina de gama superior para abocardado orbital y abocardado de montajes de tubo O-Lok® y Triple Lok®. Combina el práctico concepto del Centro de Trabajo EO2-FORM F3 con la tecnología probada Parflange®.

Gracias a su robusto diseño y el preciso control de proceso, el Centro de Trabajo Parflange® 50 alcanza resultados consistentes de alta calidad y elevada productividad. La estructura de la máquina, el programado de ciclos y todos los elementos de funcionamiento están diseñados para una ergonomía adecuada, flujo de trabajo óptimo y la más alta seguridad. Lo compacto de la unidad Parflange® y su estructura, permite el conformado de curvaturas en tubos muy pequeños y complicados. La vida útil máxima de la herramienta se consigue gracias a su sistema de lubricación automática, así como una fácil visibilidad y accesibilidad al área de trabajo de la máquina. Los compartimentos integrados para el instrumental y el espacio designado para gavetas con tuercas y férulas hacen de la Parflange® 50 una máquina cómoda y eficiente para trabajar.

Ventajas Parflange® sobre soldadura por aporte o capilaridad

Más rápido y de menor coste – 9 a 12 veces la velocidad de soldadura por inducción comparable.

Flexibilidad – Práctica para pequeñas series dado el corto tiempo de cambio de herramientas.

Preparación de tubo simple – El proceso Parflange® no requiere ninguna limpieza previa o posterior del tubo y la férula.

Seguridad – A diferencia de la soldadura por capilaridad, el proceso Parflange® no requiere ningún flux, aleación, limpiador posterior o inhibidor de óxido. El único aditivo asociado con la Parflange® sería un aceite ambientalmente seguro aplicado al punzón de abocardar.

Medioambiente – El proceso Parflange® es ambientalmente seguro y limpio. No requiere llama abierta ni ninguna forma de calentamiento. Además, no hay emisión de humos peligrosos, como es típico de soldadura por aporte o capilaridad.

Energía – El proceso Parflange® usa sólo una fracción de la energía necesaria para soldar por aporte o capilaridad.

Resistencia a corrosión – El proceso Parflange® admite o no el uso de componentes galvanizados (ej. Tubo y férula). Así el alto coste de los montajes electrogalvanizados tras producción, se elimina por el uso de tubo pregalvanizado.

Excelente calidad superficial – El proceso Parflange® elimina la vía de fuga potencial presente en las uniones por aporte o capilaridad.

Características y beneficios

- Ahorro de costes** – Comparado con la soldadura normal o por capilaridad, el abocardado orbital consume mucho menos tiempo. No es necesario una preparación y terminación especiales del tubo. El abocardado utiliza sólo una fracción de la energía que se necesita para la soldadura simple o por capilaridad.
- Tubo zincado** – El proceso de la Parflange® permite el uso de tubo zincado. Se ahorra el coste de limpieza posterior al proceso de zincado, o pintado.
- Mayor vida útil del instrumental** – La máquina Parflange® 50 está equipada con un dispositivo de lubricación automática. El operario no tiene que lubricar las herramientas regularmente para asegurar una vida larga de los punzones.
- Uso de herramientas existentes** – Todas las herramientas Parflange® que existen en el mercado (mordazas M40 y punzón B30/B40) son compatibles con la nueva generación de máquinas.

5. **El concepto de Centro de Trabajo** – Cuando las puertas se abren, el cuerpo de la máquina se convierte en Centro de Trabajo para producción de montajes de tubo O-Lok® y Triple-Lok®. Todas las herramientas están disponibles para un montaje y cambio de herramienta rápido y adecuado.

6. **Producción en masa a bajo coste** – La máquina puede solicitarse con un alimentador de férulas automático. Parflange® 50 es la solución perfecta para producción en masa a bajo coste.

7. **Universal** – Parflange® 50 puede abocardar a 37° para conexiones Triple-Lok® y abocardado de tubos para terminales O-Lok® (ORFS). Las herramientas de la Parflange® sirven para tubo métrico de 6 a 50 mm de D.E y tubo en pulgadas de ¼ a 2" D.E.

8. **Flange seal** – Parflange® 50 también es compatible con la conexión innovadora Flange Seal, lo cual contribuye a reducir el costo de componentes y tiempos de montaje.

9. **Servicio pesado** – El diseño rígido de la máquina permite su utilización para producción en masa de conexiones de tubo en acero inoxidable incluso de gran tamaño.

10. **Concepto de proceso/producto** – Las máquinas Parflange® están especialmente diseñadas para alcanzar los estándares O-Lok®, Triple-Lok® y bridas SAE. Maquinaria, herramientas y productos están bien sintonizados para un rendimiento fiable.

11. **Rendimiento de estanqueidad superior** – El proceso Parflange® consigue una superficie de estanqueidad de calidad y fuerza mecánica únicas.

12. **Superior resistencia a la vibración** – A diferencia del abocardado convencional, el proceso Parflange® resulta en una conexión rígida de la férula O-Lok® en el final del tubo. Las conexiones O-Lok®, con Parflange® rinden mucho más incluso bajo condiciones de curvatura invertidas.

13. **Eficiente** – Sus cortos tiempos de ciclo y el proceso automático permiten una eficiente producción en masa.

14. **Calidad** – La fijación del tubo, control de la herramienta e incluso la lubricación están totalmente automatizados, por lo que se alcanza una alta y consistente calidad sin ajustes manuales.

15. **Fácil de usar** – El proceso de fijación y abocardado es totalmente automático. No se necesita manipulación manual de la herramienta. El proceso se inicia presionando el extremo del tubo hacia el interior de la herramienta.

16. **Soporte para cajetines** – La parte superior está diseñada para almacenar dos cajetines estándar para tuercas, terminales y férulas Parflange®. Todo es ergonómico y cómodo para el operario.

17. **Área de trabajo iluminada** – La inserción de las férulas Parflange® y la inspección del instrumental se hace a primera vista.

18. **Relleno de lubricante práctico** – El contenedor para lubricación de herramienta es muy accesible.

19. **Cajón lateral** – Las virutas, suciedad y desechos como las férulas Parflange® se pueden retirar con un pequeño cajón. Esto permite mantener el área de trabajo más despejada y evitar el desorden de piezas móviles.

20. **Limpieza** – El proceso Parflange® es medioambientalmente limpio y seguro. Al no utilizar calor ni productos químicos, no se dan riesgos por inhalación de humos o calor.

21. **Perfecta para trabajos en proyectos** – Después de terminar un proyecto de instalación de tubería, la máquina puede retirarse a un lado. Las herramientas no se pierden ni ensucian. Para el próximo proyecto, la máquina sólo necesita transportarse y desplegarse de nuevo como Centro de Trabajo. Esto es particularmente útil para proyectos de trazado de tubería en barcos, plantas de fabricación de papel, plataformas petrolíferas o acerías.

22. **Listo para usar** – El centro de Trabajo Parflange® se entrega con todos los detalles necesarios como enchufes eléctricos, manual de funcionamiento, pequeños pictogramas para instrucción inscritos en la carcasa de la máquina y paneles dimensionales para la preparación del tubo.

23. **Nueva Generación** – El Centro de Trabajo Parflange® reemplaza la máquina Parflange® 50, la cual ha sido exitosamente utilizada en el mercado por más de 12 años.

Centro de trabajo Parflange® 50 BASIC

Descripción técnica

Centro de trabajo Parflange® 50 BASIC:

La Parflange® 50 es un Centro de Trabajo para un abocardado orbital y abocardado de conexiones de tubo para alta presión. La característica única del proceso Parflange® es que la deformación del final del tubo se adquiere mediante una acción orbital, en lugar de presionar una herramienta en el extremo del tubo.

La máquina Parflange® comprime el material del tubo suavemente y se obtiene una conexión abocardada altamente resistente con una terminación lisa de final de tubo. Las férulas de apoyo O-Lok se fijan firmemente en los extremos del tubo, lo que resulta en una conexión para alta presión muy sólida. La Parflange® 50 es el Centro de Trabajo de producción en masa para servicio pesado del programa de máquinas Parflange®. Se recomienda para producción industrial de todos los tamaños de conexiones de tubo Triple-Lok® y O-Lok®. La capacidad de tubo máxima es de 50 mm / 2" de tubo de D.E. El potente accionamiento y el proceso veloz y automático permiten ciclos cortos para una producción eficiente. La ventaja es el cambio rápido y fácil del herramental y el funcionamiento sencillo sin ajustes manuales o programado. La fijación del tubo y la lubricación de la herramienta se hace automáticamente.

La Parflange® 50 se entrega lista para usar. La herramienta Parflange® tiene que pedirse por separado. Para cada dimensión de tubo, se necesitan las mordazas de agarre especiales y los punzones Parflange®. La máquina puede moverse sobre ruedas, mediante una carretilla elevadora de horquilla y grúa. Para un uso básico, sólo se necesita una toma a la corriente eléctrica.



Especificaciones de máquina Centro de trabajo Parflange® 50 BASIC:

Propósito:	Abocardado 90° para O-Lok®, y 37° para Triple-Lok®	Nivel de producción adecuado:	máx. 500 abocardados por día
Proceso:	Abocardado orbital y abocardado orbital y embreado en conformidad con el proceso Parflange®	Herramientas:	Punzón de abocardado B30... B 40.../ Mordazas de agarre M40...
Diseño:	Centro de trabajo para producción industrial	Compartimentos de herramental:	10 juegos de mordazas, 10 punzones
Material de tubo:	Tubo de acero y acero inoxidable	Agarre de herramienta:	Automático
Diámetro de tubo:	Métrico: de 6 a 50 mm pulgada: 1/4" a 2"	Lubricación de herramienta:	Dispositivo de lubricación automático
Ancho mínimo del codo en U:	120 mm	Lubricante:	LUBSS (relleno a la entrega de la máquina)
Capacidad máxima:	Tubo de acero (ST37, ST52,...) Métrico: 38x5/50x3 mm (tubo D.E. x espesor de pared) Pulgada: 2"x0.120 tubo de acero inoxidable (1.4571, 316, ...) Métrica: 38x4 mm Pulgada: 1 1/2"x0.156	Aceite hidráulico:	HLP 46 (relleno a la entrega de la máquina)
Especificación del tubo:	Tubo de precisión totalmente templado en frío, fundido y sin fisuras o soldado y refundido.	Instalación:	Potencia eléctrica
Funcionamiento:	Amorzado automático, embreado/ abocardado automático.	Dimensiones (La x An x Al):	840x700x1035 mm
Operación continua:	100 %	Espacio para gavetas:	2 gavetas, 300x500 mm, máx. 5 Kg. cada.
Velocidad:	Tiempo de abocardado de 5 a 8 segundos/aproximadamente. Ciclo total: 15-20 seg.	Peso:	380 Kg.
		Potencia eléctrica:	400 V trifásica, 50 Hz, 5kW (versión europea)
		Opciones de transporte:	Sobre ruedas, mediante carretilla elevadora, dispositivos elevadores.

Centro de trabajo Parflange® 50 PRO

Descripción técnica

Centro de trabajo Parflange® 50 Pro:

Para producción industrial en masa de conexiones O-Lok®, hay disponibles máquinas Parflange® 50 PRO especiales con alimentador de férulas O-Lok®. Este dispositivo alimentador de férulas incrementa la productividad, particularmente en trabajos de gran volumen y un sólo tamaño de tubo.

En el modo "Alimentador activado", las férulas O-Lok® sólo necesitan insertarse en los raíles del alimentador. El primer ciclo se inicia con el cierre manual de la cubierta de seguridad. Posteriormente, todos los ciclos siguientes se inician al poner el tubo en las mordazas pre-fijadas. Todas las demás actividades de la máquina, como la fijación del tubo, abocardado, liberación del tubo, inserción de férulas O-Lok® en las mordazas, pre-fijación de mordazas así como el manejo de la cubierta de seguridad, funcionan automáticamente. El operario únicamente manipula los tubos y rellena el alimentador de vez en cuando con las férulas O-Lok®.

En el modo "Alimentador desactivado", la Parflange® 50 PRO funciona como la Parflange® 50 BASIC sin el alimentador de férulas O-Lok®. Este modo es útil para máxima flexibilidad de tamaño y montaje Triple-Lok®. Para cambio rápido y por razones de seguridad, el alimentador de férulas O-Lok® simplemente se desconecta pero no se desmonta de Centro de trabajo Parflange® 50 PRO.

Para el funcionamiento de las máquinas O-Lok® PRO, se requiere aire comprimido, incluso cuando el alimentador de férulas no está en uso.



Especificaciones de máquina Centro de trabajo Parflange® 50 PRO:

Diferencias específicas de Parflange® 50 PRO frente Parflange® 50 BASIC

Diseño:	Parflange® 50 con alimentador de férulas O-Lok®	Herramientas:	Mismas herramientas que Parflange® 50 BASIC
Funcion. normal:	Mismo que Parflange® 50 BASIC con alimentador desconectado	Alimentador:	El alimentador se entrega en una caja individual y se fija firmemente a la máquina. El alimentador puede estar conectado o no pero permanece montado.
Función. con alimentador:	El ciclo de trabajo se inicia insertando el extremo del tubo Fijación automática, abocardado automático Inserción automática de férulas O-Lok® en las mordazas Funcionamiento automático de cubierta de seguridad Pre-fijación automática de mordazas	Raíles:	Los juegos de raíles del alimentador se deben pedir por separado para cada tamaño de férula O-Lok®
Manejo manual:	Como Parflange® 50 BASIC	Instalación del alimentador:	La instalación de los juegos de raíles por tuercas estriadas y ajuste de escala de rueda según tabla
Tiempo de ciclo:	Tiempo de abocardado 5-8 seg. / aprox.15-20 seg. ciclo total	Instalación:	Potencia eléctrica, para máquinas con alimentador, suministro de aire comprimido (6 bar)
Nivel de producción adecuado:	máx. 1200 abocardados por día	Dimensiones:	700x840x2030 mm
		Peso:	410 kg

Herramientas de montaje

Parflange® 50 Pedido

Tipo	Referencia
Máquina Parflange® 50 Basic Listo para usar, incluye manual de operaciones Relleno de aceite hidráulico y lubricante Sin herramientas Parflange® Versión europea básica (non preparada para alimentador de férulas O-Lok®)	
Compra: Versión UE Versión EE.UU.	1050EU400VBASIC 1050US440V60HZBASIC
Leasing (2 años de alquiler)	1050BASICLEASEFEE
Renta (mensual)	1050BASICRENTFEE

Tipo	Referencia
Máquina Parflange® 50 PRO Versión europea Incluye alimentador de férulas O-Lok® Sin raíles para alimentador	
Compra: Versión UE Versión EE.UU.	1050EU400VPRO 1050US440V60HZPRO
Leasing (2 años de alquiler)	1050PROLEASEFEE
Renta (mensual)	no disponible

Raíles de alimentador de férulas para Parflange® 50 PRO	D.E. Tubo	Referencia
Raíl alimentador de férulas O-Lok®	6 mm/¼"	1050/RAIL04
Raíl alimentador de férulas O-Lok®	8, 10 mm/⅜"	1050/RAIL06
Raíl alimentador de férulas O-Lok®	12 mm/½"	1050/RAIL08
Raíl alimentador de férulas O-Lok®	14, 15, 16 mm/⅝"	1050/RAIL10
Raíl alimentador de férulas O-Lok®	18, 20 mm/¾"	1050/RAIL12
Raíl alimentador de férulas O-Lok®	22, 25 mm/1"	1050/RAIL16
Raíl alimentador de férulas O-Lok®	28, 30, 32 mm/1¼"	1050/RAIL20
Raíl alimentador de férulas O-Lok®	35, 38 mm/1½"	1050/RAIL24

Folleto promocional 50	4391-1 via Servicio de Catálogos Parker EMDC
Manual de funcionamiento UK/DE/FR/IT/ES	1050/MANUAL
Mantenimiento preventivo estándar	1050/INSPECTION

Lubricante de herramientas: 1L	LUBSS
Cartucho de repuesto para lubricación del punzón	1050/22900001801

La máquinas Parflange® y alimentadores se envían en contenedores especiales que deberían conservarse para evitar daños en transportes futuros.



Parflange®
50 BASIC



Parflange®
50 PRO para
producción de
montajes O-Lok®
en masa



Los juegos
detalles del
alimentador están
disponibles para
cada tamaño
O-Lok®



Lubricante de alto rendimiento
para Parflange®

Útiles para máquinas Parflange®

Selección de máquina y útiles



Parflange® 1025



Parflange® 50

Capacidad de embridado de las máquinas Parflange® 1025 para O-Lok®

Material del tubo	220 V 1.1 kW	380 V 1.5 kW
	Tamaño máx. de tubo mm (pulg)	
Acero ST37	25x4 (1"x0.120)	25x4 (1"x0.120)
Acero inox. 304L/316L*	25x2.5 (1"x0.95)	25x2.5 (1"x0.95)
Acero ST52	25x4 (1"x0.120)	25x4 (1"x0.120)

Capacidad de embridado de las máquinas Parflange® 50 para O-Lok®

Material del tubo	Tamaño máx. de tubo mm (pulg)
Acero ST37	38x5/50x3 (2x0.120)
Acero ST52	38x4 (1 1/2x0.156)
Acero inoxidable 304L/316L*	38x4 (1 1/2x0.156)

Capacidad de embridado de las máquinas Parflange® 1025 para Triple-Lok®

Material del tubo	Potencia eléctrica de la máquina	
	220 V 1.1 kW	380 V 1.5 kW
	Tamaño máx. de tubo mm (pulg)	
Acero ST37	38x4/42x3 (1 1/2x0.120)	38x4/42x3 (1 1/2x0.120)
Acero ST52	38x4/42x3 (1 1/2x0.120)	38x4/42x3 (1 1/2x0.120)
Acero inoxidable 304L/316L*	38x4/42x3 (1 1/2x0.120)	38x4/42x3 (1 1/2x0.120)
Acero inoxidable Duplex (o PW 400)	38x3.6	38x3.6

Capacidad de embridado de las máquinas Parflange® 50 para Triple-Lok®

Material del tubo	Potencia eléctrica de la máquina
	220/380 V 4.5 kW
	Tamaño máx. de tubo mm (pulg)
Acero TU 37 B	38x4/42x3 (1 1/2x0.120)
Acero TU 52 B	38x4/42x3 (1 1/2x0.120)
Acero inoxidable 304L/316L*	38x4/42x3 (1 1/2x0.120)
Acero inoxidable Duplex (o PW 400)	38x3.6

*Los útiles Parflange® para tubos de acero inoxidable tienen dimensiones diferentes y están especialmente recubiertos. Estos útiles están marcados con el sufijo "SS".

Identificación de útiles Parflange®

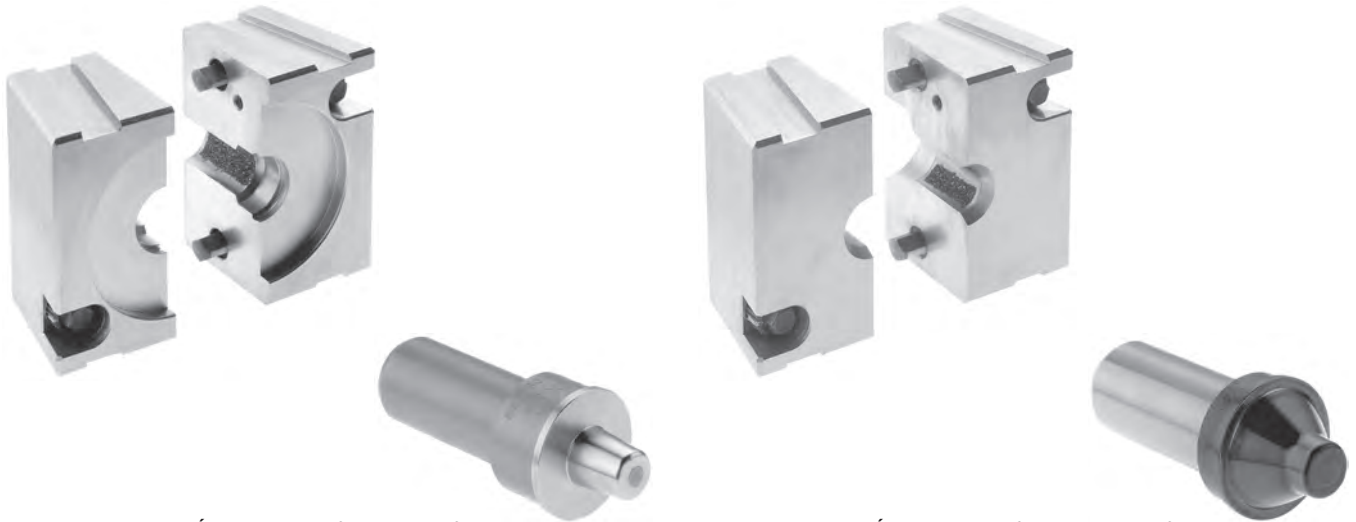

Útiles Parflange® para O-Lok®

Útiles Parflange® para Triple-Lok®

Útiles para tubo métrico

Sistema de numeración de mordaza métrica

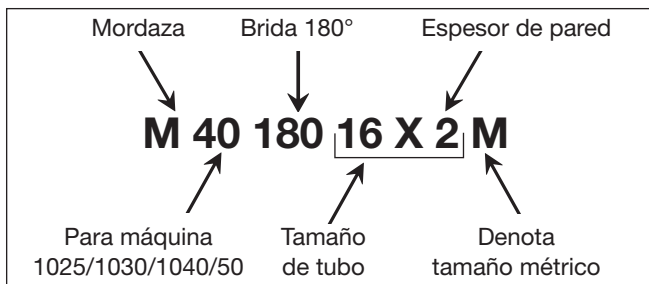

Sistema de numeración de punzón métrico

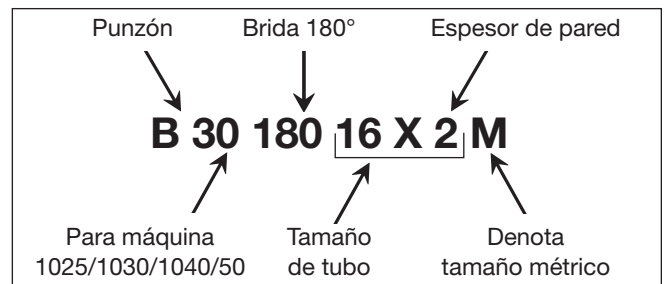

Herramental para tubo en pulgadas

Sistema de numeración de mordazas

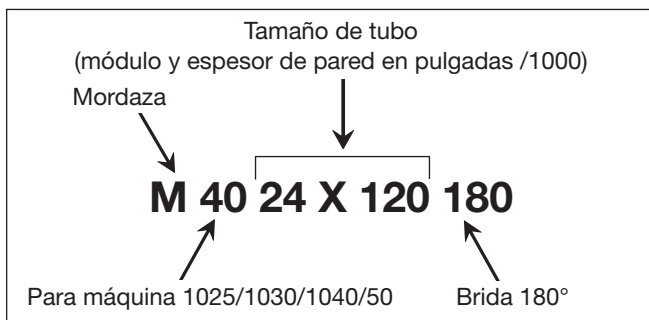

Sistema de numeración de punzones

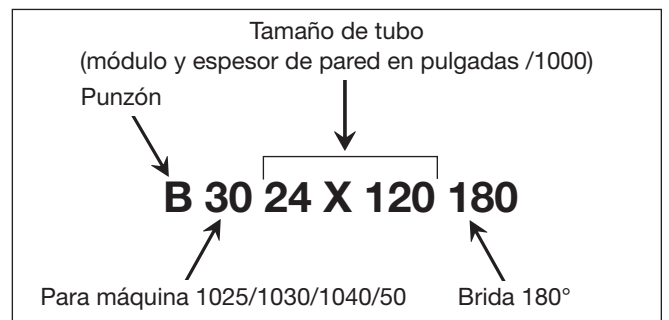

Las herramientas Parflange® para tubos de acero inoxidable tienen diferentes dimensiones y tienen un baño especial. Estas herramientas están marcadas con sufijo "SS".

Vida de servicio de la herramienta

Las herramientas de montaje están sujetas a desgaste y se deben limpiar y comprobar regularmente (máx. 50 montajes) (Para instrucciones de montaje vea capítulo E). Unas herramientas desgastadas pueden causar peligrosos fallos de montaje y deben reemplazarse en el tiempo. La vida de servicio máxima se puede alcanzar por diversos factores:

- limpieza e inspección regular
- Almacenamiento limpio y protegido de corrosión
- Desbarbado y limpieza apropiada del extremo del tubo
- Selección y uso apropiados
- Uso de lubricante especificado

Útiles Parflange® para O-Lok®

Útiles Parflange® – Referencias para Parflange® 50/1040/1030/1025

Selección de herramienta de abocardado a 90° (Tubo métrico)

Tamaño tubo mm	Tubo de acero		Tubo de acero inoxidable	
	Punzón Referencia	Mordaza Referencia	Punzón Referencia	Mordaza Referencia
06×1.0	B3018006X1M	M4018006X1M		
06×1.5	B3018006X1.5M	M4018006X1.5M		
08×1.0	B3018008X1M	M4018008X1M	B3018008X1MSS	M4018008X1MSS
08×1.5	B3018008X1.5M	M4018008X1.5M	B3018008X1.5MSS	M4018008X1.5MSS
10×1.0	B3018010X1M	M4018010X1M	B3018010X1MSS	M4018010X1MSS
10×1.5	B3018010X1.5M	M4018010X1.5M	B3018010X1.5MSS	M4018010X1.5MSS
10×2.0	B3018010X2M	M4018010X2M		
12×1.0	B3018012X1M	M4018012X1M	B3018012X1MSS	M4018012X1MSS
12×1.5	B3018012X1.5M	M4018012X1.5M	B3018012X1.5MSS	M4018012X1.5MSS
12×2.0	B3018012X2M	M4018012X2M		
15×1.0			B3018015X1MSS	M4018015X1MSS
15×1.5	B3018015X1.5M	M4018015X1.5M		
15×2.0	B3018015X2M	M4018015X2M		
16×1.5	B3018016X1.5M	M4018016X1.5M	B3018016X1.5MSS	M4018016X1.5MSS
16×2.0	B3018016X2M	M4018016X2M	B3018016X2MSS	M4018016X2MSS
16×2.5	B3018016X2.5M	M4018016X2.5M		
18×1.5	B3018018X1.5M	M4018018X1.5M		
18×2.0	B3018018X2M	M4018018X2M		
20×2.0	B3018020X2M	M4018020X2M	B3018020X2MSS	M4018020X2MSS
20×2.5	B3018020X2.5M	M4018020X2.5M		
20×3.0	B3018020X3M	M4018020X3M		
22×2.0	B3018022X2M	M4018022X2M		
22×2.5	B3018022X2.5M	M4018022X2.5M		
25×2.5	B3018025X2.5M	M4018025X2.5M	B3018025X2.5MSS	M4018025X2.5MSS
25×3.0	B3018025X3M	M4018025X3M		
28×2.0	B3018028X2M	M4018028X2M		
28×2.5	B3018028X2.5M	M4018028X2.5M		
30×2.0	B3018030X2M	M4018030X2M		
30×3.0	B3018030X3M	M4018030X3M	B3018030X3MSS	M4018030X3MSS
30×4.0	B3018030X4M	M4018030X4M		
32×3.0	B3018032X3M	M4018032X3M		
32×4.0	B3018032X4M	M4018032X4M		
35×3.0	B3018035X3M	M4018035X3M		
38×3.0	B3018038X3M	M4018038X3M		
38×4.0	B3018038X4M	M4018038X4M		

Negrita = Dimensiones estándar

Normal = Dimensiones no estándar

Solicitar a tiempo a Parker las herramientas para dimensiones de tubo no enumeradas.

Vida de servicio de la herramienta

Las herramientas de montaje están sujetas a desgaste y se deben limpiar y comprobar regularmente (máx. 50 montajes) (Para instrucciones de montaje vea capítulo E). Unas herramientas desgastadas pueden causar peligrosos fallos de montaje y deben reemplazarse en el tiempo. La vida de servicio máxima se puede alcanzar por diversos factores:

- limpieza e inspección regular
- Almacenamiento limpio y protegido de corrosión
- Desbarbado y limpieza apropiada del extremo del tubo
- Selección y uso apropiados
- Uso de lubricante especificado

Selección de herramienta de abocardado a 90° (Tubo en pulgadas)

Tamaño tubo pulgada	Tubo de acero	
	Punzón Referencia	Mordaza Referencia
1/4×0.035	B3004X035180	M4004X035180
1/4×0.049	B3004X049180	M4004X049180
3/8×0.035	B3006X035180	M4006X035180
3/8×0.049	B3006X049180	M4006X049180
3/8×0.065	B3006X065180	M4006X065180
1/2×0.035	B3008X035180	M4008X035180
1/2×0.049	B3008X049180	M4008X049180
1/2×0.065	B3008X065180	M4008X065180
5/8×0.065	B3010X065180	M4010X065180
5/8×0.083	B3010X083180	M4010X083180
3/4×0.065	B3012X065180	M4012X065180
3/4×0.083	B3012X083180	M4012X083180
3/4×0.095	B3012X095180	M4012X095180
3/4×0.120	B3012X120180	M4012X120180
1×0.065	B3016X065180	M4016X065180
1×0.095	B3016X095180	M4016X095180
1 1/4×0.120	B3020X120180	M4020X120180

¡En la División de Racordaje Hidráulico en Columbus hay disponibles mas herramientas para tubo en pulgadas!

Herramientas de montaje

Útiles Parflange® para Triple-Lok®

Tubo métrico

Tamaño tubo mm	Tubo de acero		Tubo de acero inoxidable	
	Punzón Referencia	Mordaza Referencia	Punzón Referencia	Mordaza Referencia
06x1.0 06x1.5	B3007406X1M B3007406X1.5M	M4007406M M4007406M	B3007406X1MSS	M4007406M
08x1.0 08x1.5	B3007408X1M B3007408X1.5M	M4007408M M4007408M	B3007408X1MSS B3007408X1.5MSS	M4007408M M4007408M
10x1.0 10x1.5	B3007410X1M B3007410X1.5M	M4007410M M4007410M	B3007410X1MSS B3007410X1.5MSS	M4007410M M4007410M
12x1.0 12x1.5 12x2.0	B3007412X1M B3007412X1.5M B3007412X2M	M4007412M M4007412M M4007412M	B3007412X1.5MSS	M4007412M
15x1.5 15x2.0	B3007415X1.5M B3007415X2M	M4007415M M4007415M	B3007415X1.5MSS	M4007415M
16x1.5 16x2.0	B3007416X1.5M B3007416X2M	M4007416M M4007416M	B3007416X2MSS	M4007416M
18x1.5 18x2.0	B3007418X1.5M B3007418X2M	M4007418M M4007418M	B3007418X1.5MSS	M4007418M
20x2.0 20x2.5	B3007420X2M B3007420X2.5M	M4007420M M4007420M	B3007420X2MSS B3007420X2.5MSS	M4007420M M4007420M
22x1.5 22x2.0 22x2.5	B3007422X1.5M B3007422X2M B3007422X2.5M	M4007422M M4007422M M4007422M	B3007422X1.5MSS	M4007422M
25x2.5 25x3.0	B3007425X2M B3007425X3M	M4007425M M4007425M	B3007425X2.5MSS	M4007425M
28x2.0 28x2.5	B3007428X2M B3007428X2.5M	M4007428M M4007428M		
30x3.0	B3007430X3M	M4007430M	B3007430X3MSS	M4007430M
32x3.0	B3007432X3M	M4007432M		
35x3.0	B3007435X3M	M4007435M		
38x3.0 38x4.0	B3007438X3M B3007438X4M	M4007438M M4007438M	B3007438X4MSS	M4007438M
42x3.0 42x4.0	B3007442X3M B3007442X4M	M4007442M M4007442M		

Negrita = Dimensiones estándar

Normal = Dimensiones no estándar

Solicitar a tiempo a Parker las herramientas para dimensiones de tubo no enumeradas.

Tubo en pulgadas

Tamaño tubo pulgadas	Tubo de acero	
	Punzón Referencia	Mordaza Referencia
1/4x0.049	B3004X049074	M4004074
3/8x0.049 3/8x0.065	B3006X049074 B3006X065074	M4006074 M4006074
1/2x0.065	B3008X065074	M4008074
5/8x0.065 5/8x0.095	B3010X065074 B3010X095074	M4010074 M4010074
3/4x0.095	B3012X095074	M4012074
1x0.109	B3016X109074	M4016074
1 1/4x0.120	B3020X120074	M4020074

¡En la División de Racordaje Hidráulico en Columbus hay disponibles más herramientas para tubo en pulgadas!

Vida de servicio de la herramienta

Las herramientas de montaje están sujetas a desgaste y se deben limpiar y comprobar regularmente (máx. 50 montajes) (Para instrucciones de montaje vea capítulo E). Unas herramientas desgastadas pueden causar peligrosos fallos de montaje y deben reemplazarse en el tiempo. La vida de servicio máxima se puede alcanzar por diversos factores:

- Limpieza e inspección regular
- Almacenamiento limpio y protegido de corrosión
- Desbarbado y limpieza apropiada del extremo del tubo
- Selección y uso apropiados
- Uso de lubricante especificado

Lubricantes

Lubricante EO-NIROMONT para montaje del racor

Lubricante EO-NIROMONT para herramientas de abocardar y conformar

EO-NIROMONT son lubricantes de alto rendimiento que se han desarrollado especialmente para el montaje de uniones de tubos. Estos lubricantes garantizan unos pares de apriete muy bajos en el montaje manual. En caso de montaje con máquina, los lubricantes EO-NIROMONT permiten conseguir una duración máxima de las herramientas. En los procesos de conformación, como Parflange o EO2-FORM, se consiguen superficies de obturación lisas y sin defectos. Los aditivos especiales evitan el ensamblamiento en frío al tratar el acero fino.

A diferencia de los lubricantes de alto rendimiento de Parker, según datos empíricos el uso de lubricantes universales convencionales a menudo provoca problemas como el agarrotamiento de las herramientas de conformación, especialmente al mecanizar tubos de acero fino.

Los lubricantes de alto rendimiento de Parker EO-NIROMONT se suministran en diferentes envases y viscosidades, para poderlos usar siempre de forma óptima en cualquier aplicación:

Lubricante líquido en botella de plástico

(artículo: EONIROMONTFLUCESSX)

Lubricante de alto rendimiento de Parker para lubricar roscas y anillos progresivos, y para todos los procesos de conformación en frío como Parflange o EO2-FORM. Con la práctica botella de plástico puede aplicarse directamente en el punto de lubricación. EO-NIROMONT líquido no debe faltar en ningún lugar de montaje para conexiones hidráulicas.

Lubricante líquido en botella de recambio (artículo: LUBSS)

Lubricante de alto rendimiento de Parker para todos los procesos de conformación en frío, como Parflange o EO2-FORM. La viscosidad es adecuada para la aplicación en instalaciones de lubricación automáticas de máquinas Parflange. Este lubricante es obligatorio para la conformación en frío con máquina de tubos de acero fino.

Pasta en lata

(artículo: EONIROMONTPASTX)

Lubricante de alto rendimiento de Parker para lubricar las roscas de las herramientas de preensamblado VOMO. La pasta cunde mucho y se adhiere durante mucho tiempo a las roscas. No es útil para las herramientas de conformación debido al desgaste y a la adhesión de las virutas.

Lubricante líquido en bote con pincel

(artículo: EONIROMONTAPPLICATOR)

El práctico EO-NIROMONT APPLICATOR permite aplicar el lubricante de alto rendimiento de Parker con precisión en la pieza de trabajo, gracias al pincel que lleva integrado en el tapón roscado. El bote con pincel se puede rellenar de forma práctica con la botella de plástico.

Características y ventajas del lubricante NIROMONT:

- Altamente eficaz** – EO-NIROMONT reduce espectacularmente el esfuerzo de montaje. Esto ayuda a evitar fallos de los racores como resultado de un montaje insuficiente.
- Ahorro de costes** – Los útiles de las máquinas de montaje durarán mucho más; como resultado, se obtendrá un conformado de alta calidad con una excelente superficie de estanqueidad.
- Sin soldadura en frío** – Cuando EO-Niromont se aplica correctamente, es imposible la soldadura en frío de roscas de acero inoxidable.
- Líquido** – Penetra incluso en pequeñas hendiduras.
- Pasta** – Permanece en su lugar durante cierto tiempo. Ideal para aplicar en herramientas de premontaje.
- Compatible** – EO-NIROMONT y LUBSS no afectan a las superficies de los racores ni a los materiales de las juntas.

Funcionamiento

Tipo	Referencia
EO-NIROMONT Lubricante de montaje, pasta (100 g €)	EONIROMONTPASTX
EO-NIROMONT Lubricante de montaje, líquido (250 cc)	EONIROMONTFLUCESSX
EO-NIROMONT Lubricante líquido en bote con pincel (250 cc)	EONIROMONTAPPLICATOR
Relleno de lubricante para útiles de conformado (1 L)	LUBSS



EO-NIROMONT



EO-NIROMONT APPLICATOR



LUBSS

Herramientas de corte y curvado

AV 6/42 – Útil para cortar tubo

Permite un método limpio y rápido de cortar tubos a escuadra. Las guías templadas proporcionan un corte exacto. Para obtener los mejores resultados, recomendamos que se utilicen hojas de sierra de sección profunda que corten en ambas direcciones. El AV 6/42 se puede sujetar en un tornillo de banco o fijar en el tubo para efectuar el corte.

Especificaciones:

D.E. tubo: 6–42 mm
Peso: aprox. 0.7 kg

Tipo	Referencia
Dispositivo de corte de tubos sin sierra	AV06/42KPLX
Guías de repuesto templadas	AV06/4208X

Características y ventajas del útil para cortar tubo:

1. **Corte a escuadra** – La preparación exacta del tubo reduce considerablemente las fugas ocasionadas por fallos de montaje.
2. **Sujeción de contorno** – El tubo no se deforma a causa de la sujeción.
3. **No se necesita tornillo de banco** – Si se utiliza en taller, el AV 6/42 se puede sujetar simplemente en el tubo, sin usar un tornillo de banco u otro dispositivo de fijación.
4. **Guías reemplazables** – Las guías desgastadas se pueden sustituir fácilmente para mantener un corte limpio.
5. **Ligero** – Con un peso de sólo 0.7 kg, el AV 6/42 debe estar siempre en la caja de herramientas de todo montador de tubos hidráulicos.

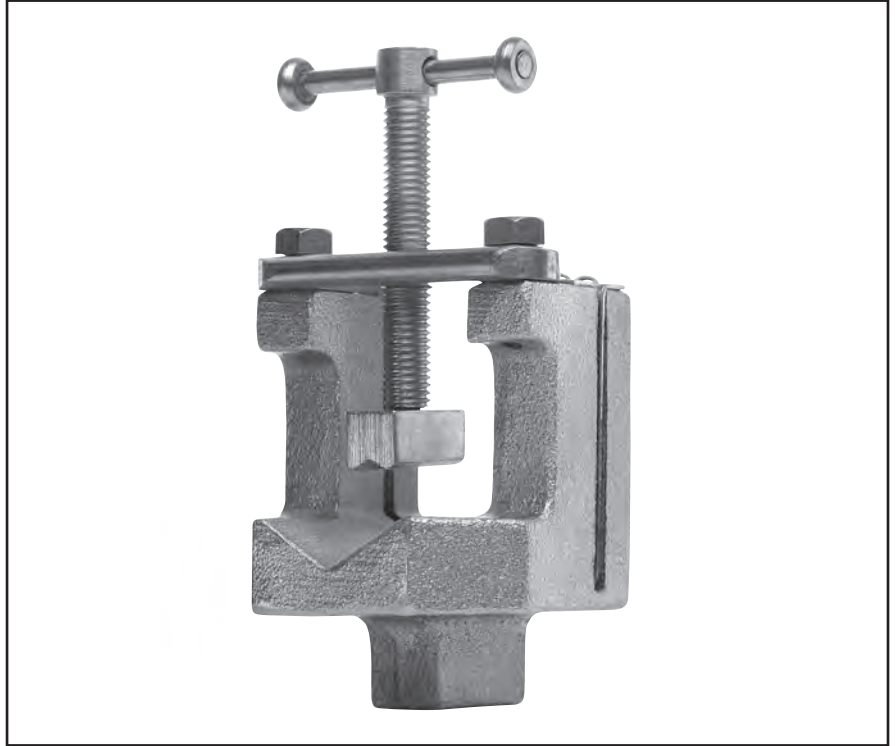

Herramientas de corte y curvado

BAV 6/12 – Útil combinado para curvar y cortar

El BAV 6/12 es un útil de taller para efectuar cortes limpios de tubos así como un curvado sencillo y exacto de tubos EO de pequeño tamaño. Se pueden conseguir unos radios de curvatura relativamente pequeños.

Con las guías templadas y seguetas triscadas se consigue un corte exacto. El BAV 6/12 se puede sujetar en un tornillo o fijar en un banco de trabajo.

Especificaciones:

D.E. tubo: 6–12 mm
Peso: aprox. 2 kg

Tipo	Referencia
Útil combinado para curvar y cortar, incluyendo 3 roldanas para tubo de 6 a 12 mm y palanca de curvado	BAV06/12KPLX
Piezas de repuesto	
Guía de repuesto endurecida	BAV06/1206X
Roldana 6/8 mm	BAV06/1209X
Roldana 10 mm	BAV06/1210X
Roldana 12 mm	BAV06/1211X
Rodillo de soporte	BAV06/1207X
palanca completa	BAV06/1220KPLX

Dimensiones de curvado en mm			
Roldanas para D.E. tubo	6/8	10	12
Radio de curvatura	19/20	25	26

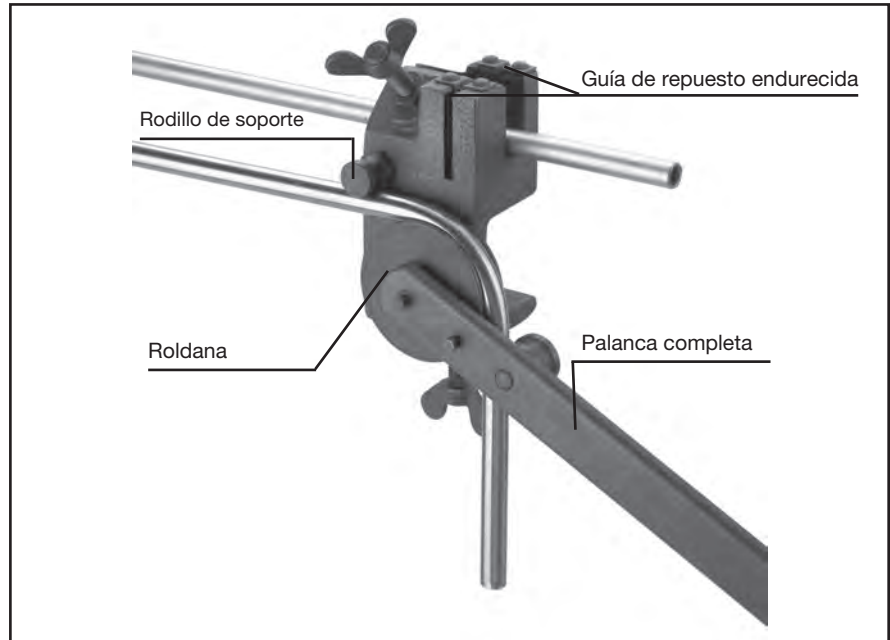

Características, ventajas y beneficios del útil combinado para curvar y cortar:

- Curvado y corte** – El BAV 6/12 es un ligero útil multiuso para todos los tubos de pequeño tamaño.
- Corte a escuadra** – La preparación exacta del tubo reduce considerablemente las fugas ocasionadas por fallos de montaje.
- No se necesita tornillo de banco** – Si se utiliza en taller, el BAV 6/12 se puede

de sujetar simplemente en un banco de trabajo.

- Pequeños radios de curvado** – Las curvas compactas de tubo permiten unos montajes ajustados.
- Ligero** – Con un peso de sólo 2 kg, el BAV 6/12 se puede llevar fácilmente al lugar de montaje.
- Contorno optimizado de la roldana** – La forma especial de la roldana permite unas curvas pequeñas sin aplantar el tubo.

Útil de desbarbar 226

Material: Plástico, aluminio con cuchillas de acero templado
D.E. tubo: 4 a 42 mm

Tipo	Referencia
Útil de desbarbar tubos plástico, 4-38 mm, 3 cuchillas	226B
Útil de desbarbar tubos aluminio, 10-54 mm, muchas cuchillas	226Z

Características y ventajas del útil de desbarbar 226:

- Desbarbado correcto** – La preparación exacta del tubo reduce notablemente las fugas originadas por fallos de montaje.

226B



226Z



Herramientas de corte y curvado

BV 6/18 – Curvadora de tubos

La BV 6/18 permite un curvado sencillo y exacto de tubos EO con diámetro exterior de hasta 18 mm. Las 6 roldanas intercambiables proporcionan unos resultados de alta calidad.

El rodillo de fijación se puede ajustar individualmente para producir una transición precisa de las curvas.

Especificaciones:

D.E. tubo: 6–18 mm
Peso: aprox. 4 kg

Tipo	Referencia
Curvadora de tubos completa, incluyendo 6 roldanas para tubo de 6 a 18 mm y palanca de curvado	BV06/18KPLX
Piezas de repuesto	
Roldana 6/8 mm	BV06/1812X
Roldana 10/12 mm	BV06/1803X
Roldana 14 mm	BV06/1804X
Roldana 15 mm	BV06/1805X
Roldana 16 mm	BV06/1806X
Roldana 18 mm	BV06/1807X
Rodillo de fijación	BV06/1802X
Palanca completa	BV06/1808KPLX

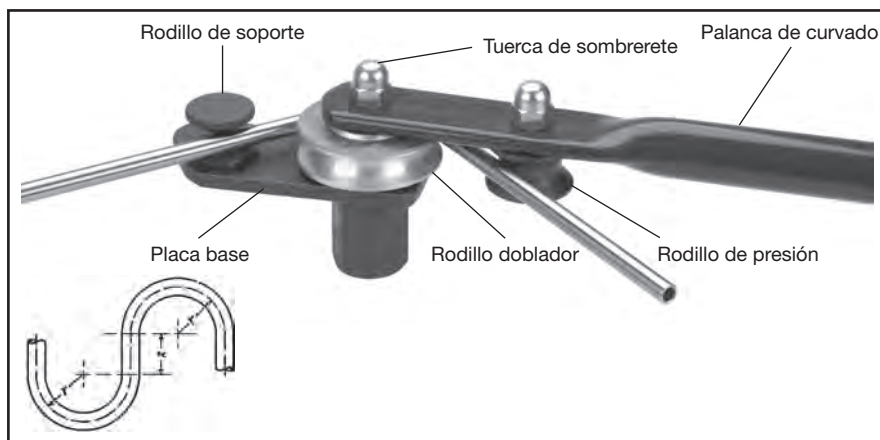

Dimensiones de curvado en mm		
Roldanas para D.E. tubo	r	≈ X
6	33.0	35
8	34.0	35
10	35.5	35
12	36.5	35
14	36.5	35
15	44.0	38
16	44.0	38
18	51.5	42

Características, ventajas y beneficios de la curvadora de tubos:

- Fijación en tornillo de banco** – Para usar fácilmente en taller, el BV se puede sujetar en un tornillo de banco.
- Pequeños radios de curvado** – Las curvas compactas de tubo permiten unos montajes ajustados.
- Ligera** – Con un peso de sólo 4 kg, la BV 6/18 se puede llevar fácilmente a cada lugar de montaje.
- Contorno optimizado de la roldana** – La forma especial de la roldana permite unas curvas pequeñas sin aplanar el tubo.

BV 20/25 – Curvadora de tubos

La BV 20/25 permite el curvado de tubos de tamaño mediano en el lugar de montaje. La palanca de curvado muestra dos espárragos universales. Se puede pedir un tubo prolongador o fabricar localmente.

Especificaciones:

D.E. tubo:	20–25 mm
3 segmentos de curvado:	20, 22, 25 mm
Radio de curvado:	$r = 86,5$ mm $x = 52$ mm
Peso:	aprox. 15 kg (sin tubo prolongador)

Tipo	Referencia
BV 20/25 Curvadora de tubos, incluyendo 3 segmentos de curvado para Ø ext. de tubo de 20 a 25 mm, con palanca de curvado sin tubo prolongador	BV20/25KPLX
Piezas de repuesto	
Segmento de curvado 20 mm	BV20/2501X
Segmento de curvado 22 mm	BV20/2502X
Segmento de curvado 25 mm	BV20/2503X
Brazo de fijación	BV20/2505X
Palanca completa	BV20/2506KPLX
Tubo prolongador	BV20/2510X

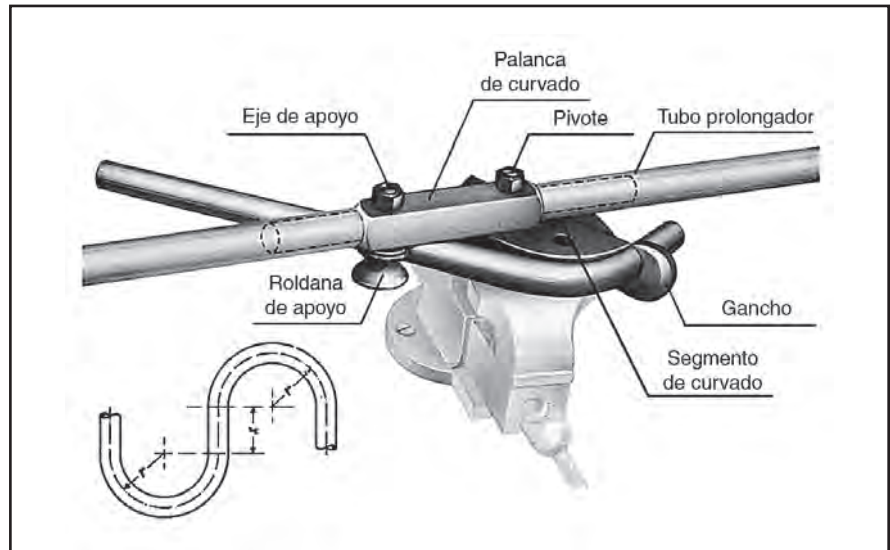

Características, ventajas y beneficios de la curvadora de tubos:

- Diseño rígido** – El sólido diseño, junto con el tubo prolongado, permite el curvado manual sin calentar el tubo.
- Contorno optimizado de la roldana** – La forma especial de la roldana permite unas curvas pequeñas sin aplanar el tubo.
- Sujeción de contorno** – El tubo no se deforma por la sujeción.
- Pequeños radios de curvado** – Las curvas compactas de tubo permiten unos montajes ajustados.
- Fijación en tornillo de banco** – Para usar fácilmente en taller, el BV se puede sujetar en un tornillo de banco.

Herramientas de montaje

WZK – Cajas de herramientas

Las herramientas que se utilizan normalmente para preparación y curvado de tubos están disponibles en cajas de herramientas organizadas. Existen dos juegos:

Características, ventajas y beneficios

1. **Herramientas bien organizadas** – Para que las herramientas no se ensucien, se dañen, se pierdan o se olvidan.
2. **Prácticas** – Para llevar todas las herramientas necesarias al lugar de montaje.
3. **Robustas** – Las cajas sólidas de metal son adecuadas para uso diario en taller.



Tipo	Contenido	Referencia
Caja de herramientas WZK1	Curvadora BV6/18	WZK1KOMPLX
Caja de herramientas WZK2	Curvadora BV6/18, útil de cortar AV6/42, segueta, lima plana, útil de desbarbado, soporte para conos de montaje VOMO y comprobador de conos KONU	WZK2KOMPLX

*VOMO/KONU no son parte de la entrega.

Herramientas de montaje de juntas tóricas

Herramientas de instalación de juntas tóricas CORG para O-Lok®

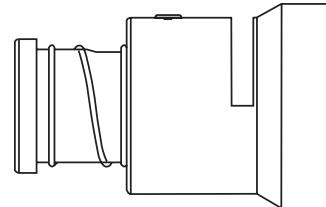

Las herramientas de montaje CORG de Parker están diseñadas para facilitar la instalación de la junta tórica en la ranura en media cola de milano del racor ORFS. Están disponibles en tamaños de -4 a -32 (tubo de 6 mm a 50 mm/1/4" a 2").

Pedido

Útil CORG Referencia	Tamaño de racor	Tamaño junta tórica
CORG-4	- 4	2-011
CORG-6	- 6	2-012
CORG-8	- 8	2-014
CORG-10	-10	2-016
CORG-12	-12	2-018
CORG-16	-16	2-021
CORG-20	-20	2-025
CORG-24	-24	2-029
CORG-32	-32	2-135

Operación

Vea el capítulo F "Montaje de racores" para las instrucciones detalladas

La herramienta de montaje CORG es fácil de usar. Su manejo implica muy pocos pasos:

1. Inserte la junta tórica en la ranura situada en el lateral de la herramienta.
2. Coloque el extremo abierto de la herramienta sobre el extremo ORFS del racor.
3. Con el extremo del racor insertado dentro de la herramienta, empuje el pistón de ésta hasta que la junta tórica se inserte en la ranura apropiada..

Ganzúa para juntas tóricas O-Lok®



Ganzúa para juntas tóricas

Una ganzúa de plástico permite desmontar fácilmente las juntas tóricas sin dañar el racor.

Pedido

Tipo	Referencia
Ganzúa de plástico para juntas tóricas	O-RINGPICK

Características y ventajas de las herramientas de instalación de juntas tóricas

1. **Especiales** – Las herramientas de instalación de juntas tóricas están diseñadas especialmente para racores O-Lok® con ranura CORG. Las juntas tóricas no se retuercen ni se dañan durante el montaje.
2. **Ahorro de costes** – Las herramientas de instalación de juntas tóricas son fáciles de usar y ahorran tiempo y dinero.

Herramientas para mecanizar lumbreras

Fresas para lumbreras y machos de roscar para lumbreras métricas

Para fabricar lumbreras métricas según ISO 6149 (para los detalles, vea el capítulo D).

Estas herramientas permiten la fabricación correcta de conexiones de lumbreras métricas. Las fresas para lumbreras y los machos de roscar están fabricados de acero rápido (HSS) para herramientas.

Referencias de fresas para lumbreras



ISO 6149 Tamaño de lumbrera	Referencia
	Frente grande ¹⁾
M 08×1.0	R1449A
M 10×1.0	R1450A
M 12×1.5	R1451A
M 14×1.5	R1452A
M 16×1.5	R1453A
M 18×1.5	R1454A
M 22×1.5	R1455A
M 27×2.0	R1456A
M 33×2.0	R1457A

1) con ranura ID

Fresas para lumbreras y machos de roscar para rosca recta SAE

Para fabricar lumbreras UNF según SAE J 1926-1 (para los detalles, vea el capítulo D)

Estas herramientas permiten la fabricación correcta de conexiones de lumbrera UNF. Las fresas para lumbreras y los machos de roscar están fabricados de acero rápido (HSS) para herramientas.

Fresas para lumbreras



Usar con tamaño de rosca UNF	Módulo SAE	Referencia
5/16-24	2	Y-34730
3/8-24	3	Y-34731
7/16-20	4	Y-34732
1/2-20	5	Y-34733
9/16-18	6	Y-34734
3/4-16	8	Y-34735
7/8-14	10	Y-34736
1 1/16-12	12	Y-34737
1 3/16-12	14	Y-34738
1 5/16-12	16	Y-34739
1 5/8-12	29	Y-34740
1 7/8-12	24	Y-34741
2 1/2-12	32	Y-34743

Machos de roscar



Usar con tamaño de rosca UNF	Módulo SAE	Referencia
5/16-24	2	5/16X24 UNF-2B
3/8-24	3	3/8X24 UNF-2B
7/16-20	4	7/16X20 UNF-2B
1/2-20	5	1/2X20 UNF-2B
9/16-18	6	9/16X18 UNF-2B
3/4-16	8	3/4X16 UNF-2B
7/8-14	10	7/8X14 UNF-2B
1 1/16-12	12	1 1/16X12 UNF-2B
1 3/16-12	14	1 3/16X12 UNF-2B
1 5/16-12	16	1 5/16X12 UNF-2B
1 5/8-12	29	1 5/8X12 UNF-2B
1 7/8-12	24	1 7/8X12 UNF-2B
2 1/2-12	32	2 1/2X12 UNF-2B

Funcionamiento de las herramientas para mecanizar lumbreras

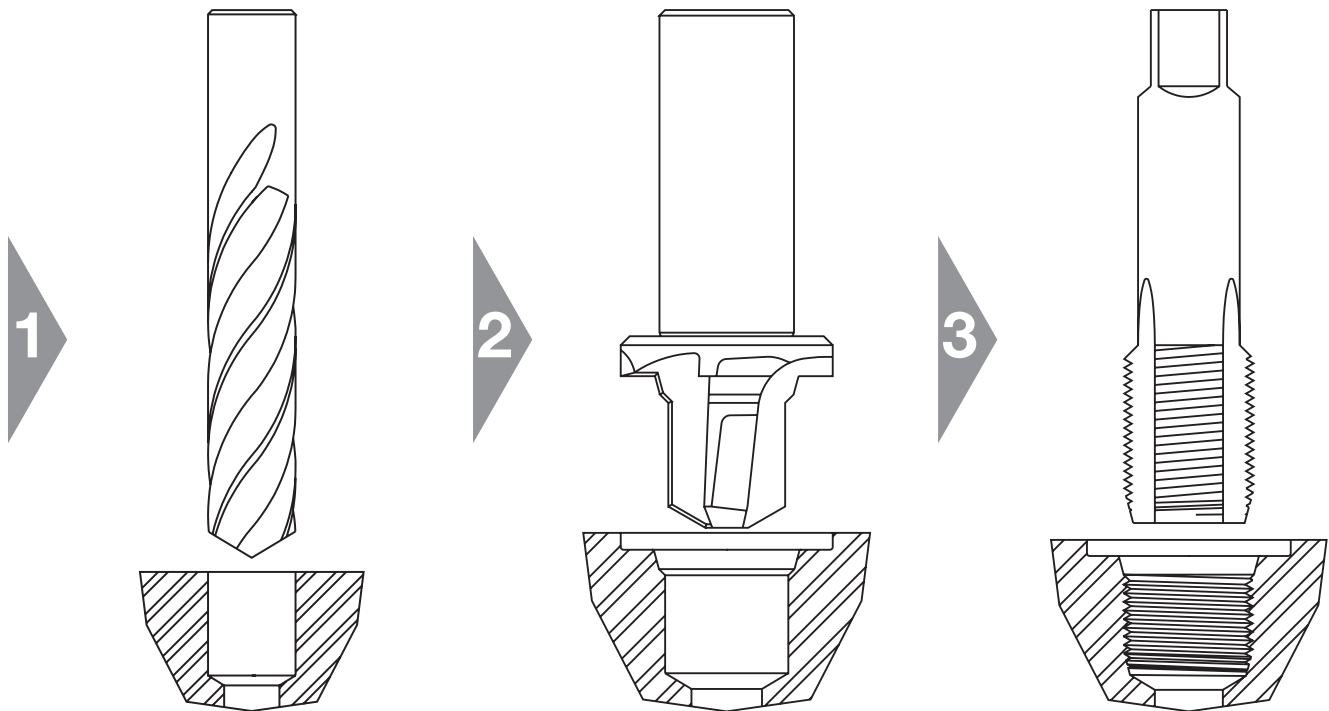

1. Hacer un taladro piloto

2. Escariar la lumbrera

3. Realizar la rosca

Nota:

Todas las dimensiones deben ser de acuerdo con las normas pertinentes. Vea el capítulo D para los detalles. Es necesario crear una superficie frontal que sea plana y perpendicular a la lumbrera. Acabado liso para impedir fugas o extrusión de la junta tórica.

Las herramientas de taladrar de Parker están hechas de acero para alta velocidad (HSS). El HSS estándar para herramientas de taladrar está indicado para uso en taller y reparaciones.

Se puede alcanzar la vida útil máxima de las herramientas de taladro Parker por medio de:

- uso para corte de acero templado y aluminio únicamente
- permanecer dentro de la velocidad de corte recomendada para HSS/materiales
- lubricación y refrigeración suficiente
- uso en taller y reparación únicamente

Estas herramientas de Parker no están indicadas para producción en serie de lumbreras hidráulicas. Para producción, Parker generalmente recomienda usar la aleación de carburo.

Identificación de roscas

Kit de identificación de roscas

Estos útiles resultan muy beneficiosos para identificar roscas internacionales, como:

- Roscas europeas (Roscas métricas, BSPP, BSPT) y
- Roscas americanas (Roscas cilíndricas NPT y SAE UNF)

El Kit de Identificación de Roscas está equipado con un calibre, perfiles de rosca y un manual de instrucciones.

Los componentes del kit de identificación de roscas no son calibres de alta precisión sino simples instrumentos para usar en taller.

Funcionamiento

Tipo	Referencia
Kit de identificación de roscas	MIK-1

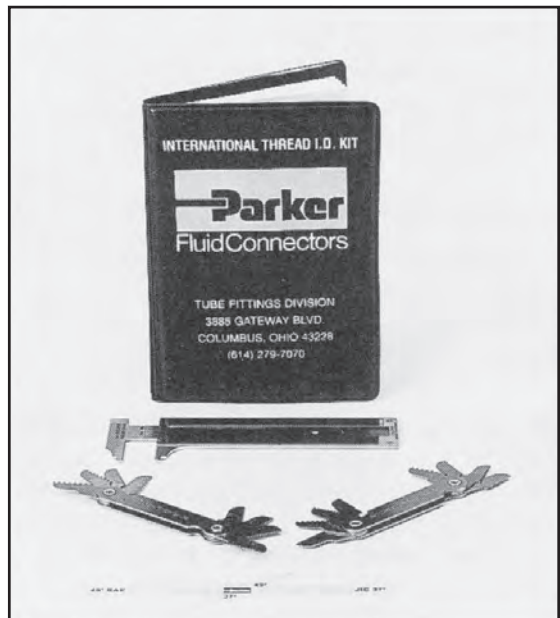

Atención: ¡El kit sólo está disponible en inglés!

Placa de lumbreras

Las placas de lumbreras son adecuadas para identificar roscas de racores con rosca macho. Las dos placas de lumbreras están mecanizadas con roscas hembras para una identificación rápida y sencilla roscando simplemente el extremo macho apropiado.

- Roscas europeas (Roscas métricas, BSPP/BSPT)
- Roscas americanas (Roscas cilíndricas NPT y SAE UNF)

Funcionamiento

Tipo	Referencia
Placa de lumbreras para roscas NPT y SAE	PORTBOARD A
Placa de lumbreras para roscas métricas y BSPP/BSPT	PORTBOARD B

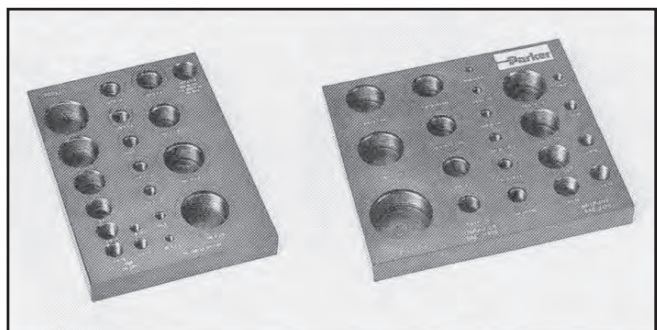

Maletín de muestras

Este maletín representativo resulta de gran utilidad para presentar los productos. Se incluyen muestras de todos los sistemas de unión roscada para tuberías de la división HPCE. Los componentes necesarios, por ejemplo, tuercas y juntas, se adjuntan como muestras individuales. Todos los componentes están dispuestos de forma clara y ordenada en el maletín, caracterizado por su estabilidad y gran calidad

Características, ventajas y beneficios

- 1. Valioso material de apoyo a las ventas** - con este maletín de muestras podrá explicar de forma fácilmente comprensible el funcionamiento y las características, las ventajas y los beneficios especiales de los componentes para uniones roscadas de la división HPCE de Parker.
- 2. Práctico** - el maletín es agradablemente ligero y fácil de llevar a las visitas a los clientes. Los distribuidores lo utilizan como material de apoyo a las ventas en sus establecimientos.
- 3. Eficiente** - el maletín puede utilizarse rápidamente y sin grandes inversiones de tiempo.
- 4. Duradero** - los componentes del maletín están íntegramente fabricados en acero inoxidable, son resistentes y no pierden el brillo ni siquiera después de muchos años de uso.
- 5. Dry Technology** - el maletín constituye un material de apoyo a las ventas práctico y convincente. Todos los tipos de unión roscada, ya se trate del sistema de anillo cortante o de la *Dry Technology*, están claramente ordenados según sus componentes.



Pedido



Tipo	Referencia
Maletín de muestras	HPCE-SAMPLECASE



EO[®] Ermeto Original
Racores DIN

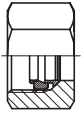
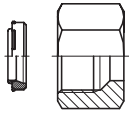
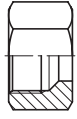

Índice visual

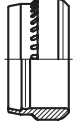
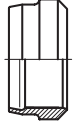
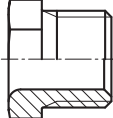
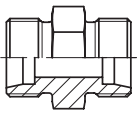
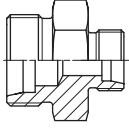
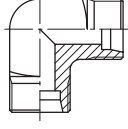
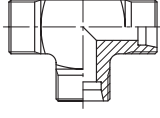
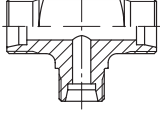
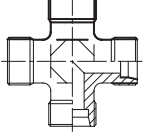
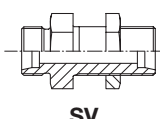
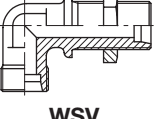
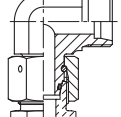
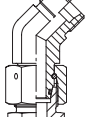
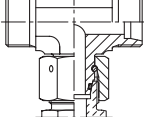
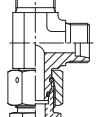
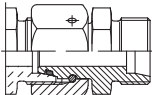
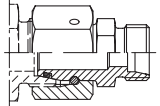
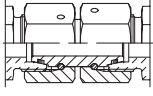
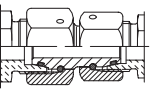
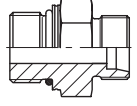
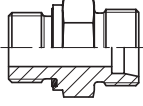
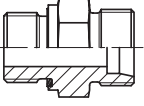
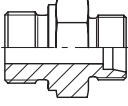
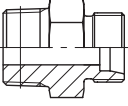
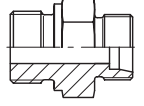
<p>Componentes</p>	<div style="display: flex; justify-content: space-around; align-items: center;"> <div style="text-align: center;">  FM p. 110 </div> <div style="text-align: center;">  FORM p. 112 </div> <div style="text-align: center;">  M p. 114 </div> <div style="text-align: center;">  D p. 115 </div> <div style="text-align: center;">  PSR p. 115 </div> <div style="text-align: center;">  DPR p. 116 </div> </div> <div style="text-align: center; margin-top: 20px;">  S p. 117 </div>
<p>Tubo-Tubo</p>	<div style="display: flex; justify-content: space-around; align-items: center;"> <div style="text-align: center;">  G p. 118 </div> <div style="text-align: center;">  GR p. 119 </div> <div style="text-align: center;">  W p. 120 </div> <div style="text-align: center;">  T p. 121 </div> <div style="text-align: center;">  TR p. 122 </div> <div style="text-align: center;">  K p. 124 </div> </div> <div style="display: flex; justify-content: space-around; align-items: center; margin-top: 20px;"> <div style="text-align: center;">  SV p. 125 </div> <div style="text-align: center;">  WSV p. 126 </div> </div>
<p>Tubo a tuerca loca</p>	<div style="display: flex; justify-content: space-around; align-items: center;"> <div style="text-align: center;">  EW p. 127 </div> <div style="text-align: center;">  EV p. 128 </div> <div style="text-align: center;">  ET p. 129 </div> <div style="text-align: center;">  EL p. 130 </div> <div style="text-align: center;">  DA p. 131 </div> <div style="text-align: center;">  RED p. 132 </div> </div>
<p>Tuerca loca a tuerca loca</p>	<div style="display: flex; justify-content: space-around; align-items: center;"> <div style="text-align: center;">  GZ p. 136 </div> <div style="text-align: center;">  GZR p. 137 </div> </div>
<p>Unión macho</p>	<div style="display: flex; justify-content: space-around; align-items: center;"> <div style="text-align: center;">  GEO p. 139 </div> <div style="text-align: center;">  GE-M-ED p. 140 </div> <div style="text-align: center;">  GE-R-ED p. 141 </div> <div style="text-align: center;">  GE-R p. 143 </div> <div style="text-align: center;">  GE-R(KEG) p. 145 </div> <div style="text-align: center;">  GE-M p. 146 </div> </div>

Índice visual

Unión macho

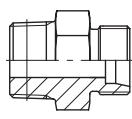

GE-M(KEG)
p. 147

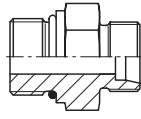

GE-UNF/UN
p. 148

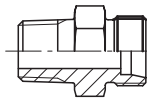

GE-NPT
p. 149

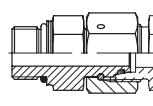

EGEO
p. 151

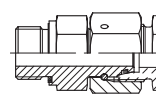

EGE-M-ED
p. 152

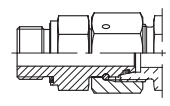

EGE-R-ED
p. 153

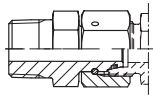

EGE-NPT
p. 154

Orientables

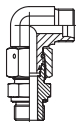

EW-M-ED
p. 155

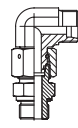

EW-R-ED
p. 156

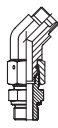

EV-M-ED
p. 157

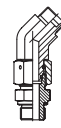

EV-R-ED
p. 58

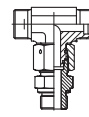

ET-M-ED
p. 159

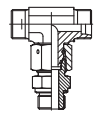

ET-R-ED
p. 160

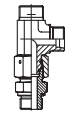

EL-M-ED
p. 161

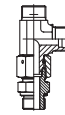

EL-R-ED
p. 162

Orientables con tuerca loca

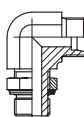

WEE-R
p. 163

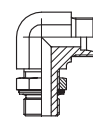

WEE-OR
p. 164

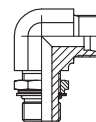

WEE-M
p. 164

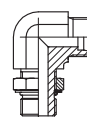

WEE-UNF
p. 164

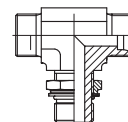

TEE-OR
p. 164

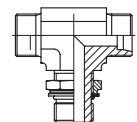

TEE-M
p. 164

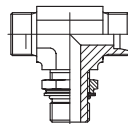

TEE-R
p. 164

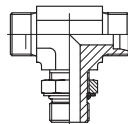

TEE-UNF
p. 164

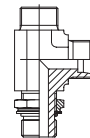

LEE-OR
p. 164

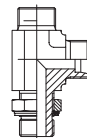

LEE-M
p. 164

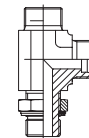

LEE-R
p. 164

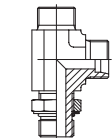

LEE-UNF
p. 164

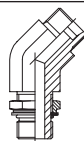

VEE-OR
p. 164

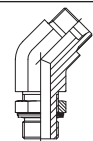

VEE-M
p. 164

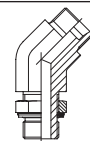

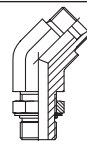

VEE-R
p. 164

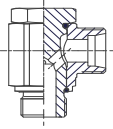
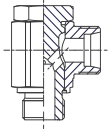
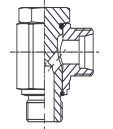
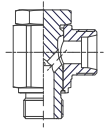
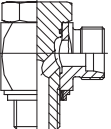
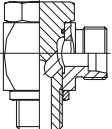
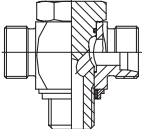
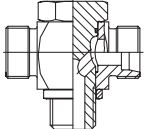
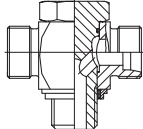
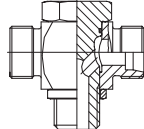
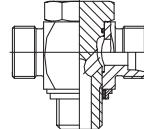
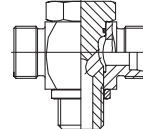
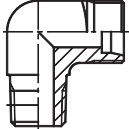
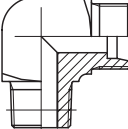
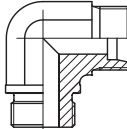
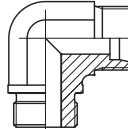
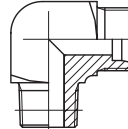
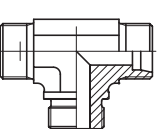
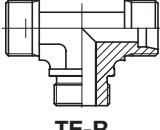
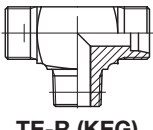
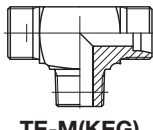
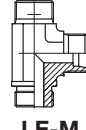
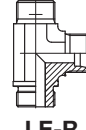
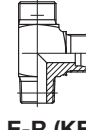
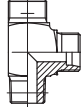
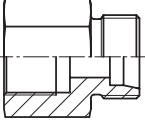
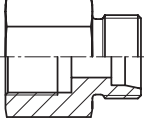
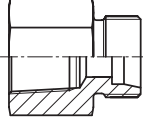
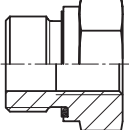
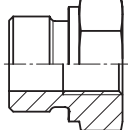

VEE-UNF
p. 164

Índice visual

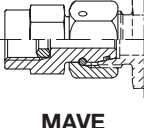
Banjos	 <p>WHK-M-CS p. 165</p>	 <p>WHK-M p. 166</p>	 <p>WHK-R-CS p. 167</p>	 <p>WHK-R p. 168</p>	 <p>WH-M-KD (71) p. 169</p>	 <p>WH-M (71) p. 170</p>
	 <p>WH-R-KD (71) p. 171</p>	 <p>WH-R (71) p. 172</p>	 <p>TH-M-KDS p. 173</p>	 <p>TH-M p. 174</p>	 <p>TH-R-KDS p. 175</p>	 <p>TH-R p. 176</p>
No orientables	 <p>WE-NPT p. 177</p>	 <p>WE-M(KEG) p. 178</p>	 <p>WE-M p. 179</p>	 <p>WE-R p. 180</p>	 <p>WE-R (KEG) p. 181</p>	 <p>TE-M p. 182</p>
	 <p>TE-R p. 183</p>	 <p>TE-R (KEG) p. 184</p>	 <p>TE-M(KEG) p. 185</p>	 <p>LE-M p. 186</p>	 <p>LE-R p. 187</p>	 <p>LE-R (KEG) p. 188</p>
	 <p>LE-M(KEG) p. 189</p>					
Tubo a hembra	 <p>GAI-M p. 190</p>	 <p>GAI-R p. 191</p>	 <p>GAI-NPT p. 192</p>			
Reducciones roscadas	 <p>RI-ED p. 193</p>	 <p>RI p. 194</p>				
Adaptador de manómetro	 <p>MAV p. 195</p>	 <p>MAVE p. 196</p>				

Índice visual

Tapones

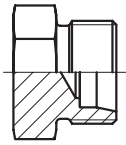

ROV
p. 197

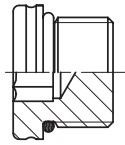

VSTI M-OR
p. 198

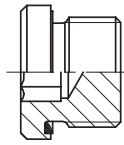

VSTI M/R-ED
p. 199

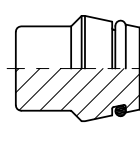

VKA
p. 1100

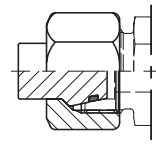

VKAM
p. 1101

Componentes



GM
p. 1102

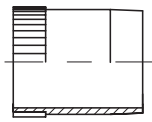

VH
p. 1103

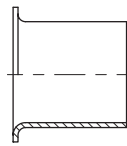

E
p. 1104



DOZ
p. 1105



ED
p. 106

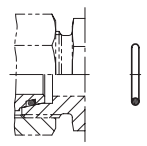

OR
p. 1107



DKI
p. 1110



KD
p. 1110



DKA
p. 1111

Información para los pedidos



Racores DIN

GE-R-ED Racor macho

Rosca macho BSPP – Junta ED (ISO 1179) / Extremo cono 24° EO

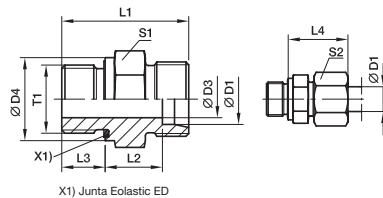

X1) Junta Elastica ED

Serie	D1	T1	D3	D4	L1	L2	L3	L4	S1	S2	Peso g/1 pieza	Referencia*	CF	71	MS	PN (bar ¹⁾)
LL ²⁾	04	G 1/8 A	3	14	20.0	9.5	6.5	19	14	10	10	GE04LLREDOMD	100	100	63	100
	06	G 1/8 A	4	14	20.0	8.0	6.5	20	14	12	11	GE06LLREDOMD	100	100	100	
L ³⁾	06	G 1/8 A	4	14	23.5	8.5	8.0	23	14	14	13	GE06LREDOMD	500	315	200	500
	06	G 1/4 A	4	19	29.0	10.0	12.0	25	19	14	28	GE06LR1/4EDOMD	500	315	200	
	06	G 3/8 A	4	22	30.5	11.5	12.0	26	22	14	44	GE06LR3/8EDOMD	420	315	200	400
	06	G 1/2 A	4	27	33.0	12.0	14.0	27	27	14	61	GE06LR1/2EDOMD	400	315	200	
	08	G 1/4 A	6	19	29.0	10.0	12.0	25	19	17	27	GE08LREDOMD	500	315	200	500
	08	G 1/8 A	4	14	24.5	9.5	8.0	24	14	17	16	GE08LR1/8EDOMD	500	315	200	
	08	G 3/8 A	6	22	30.5	11.5	12.0	26	22	17	45	GE08LR3/8EDOMD	420	315	200	400
	08	G 1/2 A	6	27	33.0	12.0	14.0	27	27	17	74	GE08LR1/2EDOMD	400	315	200	
	10	G 1/4 A	6	19	30.0	11.0	12.0	26	19	19	29	GE10LREDOMD	500	315	200	500
	10	G 1/8 A	4	14	25.5	10.5	8.0	25	17	19	21	GE10LR1/8EDOMD	500	315	200	
	10	G 3/8 A	8	22	31.5	12.5	12.0	27	22	19	43	GE10LR3/8EDOMD	420	315	200	400
	10	G 1/2 A	8	27	34.0	13.0	14.0	28	27	19	71	GE10LR1/2EDOMD	400	315	200	
	12	G 3/8 A	8	22	31.5	12.5	12.0	27	22	22	41	GE12LR1/8EDOMD	400	315	200	400
	12	G 1/8 A	4	14	26.5	11.5	8.0	26	19	22	26	GE12LR1/4EDOMD	400	315	200	
	12	G 1/4 A	6	19	31.0	12.0	12.0	27	19	22	39	GE12LR3/4EDOMD	400	315	200	315
	12	G 1/2 A	10	27	34.0	13.0	14.0	28	27	22	11	GE12LR1/2EDOMD	315	200	100	
	12	G 3/4 A	10	32	37.0	14.0	16.0	29	32	22	11	GE12LR3/4EDOMD	315	200	100	315
	15	G 1/2 A	11	27	35.0	14.0	14.0	29	27	27	11	GE15LREDOMD	315	200	100	
	15	G 3/8 A	9	22	32.5	13.5	12.0	29	24	27	11	GE15LR3/8EDOMD	315	200	100	250
	15	G 3/4 A	12	32	38.0	15.0	16.0	30	32	27	11	GE15LR3/4EDOMD	250	160	100	
	18	G 1/2 A	14	27	36.0	14.5	14.0	31	27	32	71	GE18LREDOMD	400	315	200	400
	18	G 3/8 A	9	22	33.5	14.0	12.0	30	27	32	66	GE18LR3/8EDOMD	400	315	200	
	18	G 3/4 A	15	32	38.0	14.5	16.0	31	32	32	110	GE18LR1/2EDOMD	250	160	100	250
	22	G 3/4 A	18	32	40.0	16.5	16.0	33	32	36	102	GE22LR1/2EDOMD	250	160	100	
	22	G 1/2 A	14	27	38.0	16.5	14.0	33	32	36	91	GE22LR1/2EDOMD	250	160	100	250
	22	G 1 A	19	40	43.0	17.5	18.0	34	41	36	189	GE22LR1EDOMD	250	160	100	
	28	G 1 A	23	40	43.0	17.5	18.0	34	41	41	170	GE28LREDOMD	250	160	100	250
	28	G 3/4 A	18	32	41.0	17.5	16.0	34	41	41	159	GE28LR3/4EDOMD	250	160	100	
	28	G 1 1/4 A	24	50	46.0	18.5	20.0	35	50	41	316	GE28LR11/4EDOMD	250	160	100	250
	35	G 1 1/4 A	30	50	48.0	17.5	20.0	39	50	50	272	GE35LREDOMD	250	160	100	
	35	G 1 A	23	40	46.0	17.5	18.0	39	46	50	226	GE35LR1EDOMD	250	160	100	250
	35	G 1 1/2 A	30	55	52.0	19.5	22.0	41	55	50	423	GE35LR11/2EDOMD	250	160	100	
	42	G 1 1/2 A	36	55	52.0	19.0	22.0	42	55	60	343	GE42LREDOMD	250	160	100	250
	42	G 1 A	23	40	48.0	19.0	18.0	42	55	60	324	GE42LR1EDOMD	250	160	100	
	42	G 1 1/4 A	30	50	50.0	19.0	20.0	42	55	60	348	GE42LR11/4EDOMD	250	160	100	

¹⁾ Presión mostrada = producto suministrable
²⁾ LL = serie muy ligera; ³⁾ L = serie ligera

PN (bar) = PN (MPa)
 10

Se entrega sin tuerca ni anillo. Para la información sobre cómo pedir racores completos o materiales de estanqueidad alternativos, vea la página 17.

*Por favor añada los sufijos siguientes de acuerdo con el material/superficie requeridos.

Material	GE18LREDOMDCF	Material de estanqueidad estándar (no se necesita anillo adicional)
Acero, zincado, libre Cr(VI)	GE18LREDOMD71	NBR
Acero inoxidable	GE18LREDOMDMS	NBR
Latón		NBR

¡Una forma sencilla y correcta de hacer los pedidos!

Paso 1

Selección del código de pedido

- 1.1 Todos los tamaños de racor disponibles en nuestro programa de racores están relacionados claramente en el índice de este catálogo.
- 1.2 Abra el catálogo por la página que contiene información detallada del producto elegido.
- 1.3 Seleccione el tamaño de racor deseado. El código de pedido básico está impreso en negrita en el lado derecho de la tabla de dimensiones.

Ejemplo: **GE16SREDOMD**

Paso 2

Selección del material, superficie y material de estanqueidad

Ahora añada simplemente al código de pedido básico el correspondiente código de la variante de superficie y material del producto que necesita. Este código figura en la tabla que hay al final de cada página.

2.1 Material de estanqueidad alternativo

Ejemplo: racor de acero con junta ED en material FKM
GE16SRED+OMD+VIT+CF
= GE16SREDVITOMDCF

Ejemplo: racor de acero inoxidable con junta ED en material NBR (p.e. Perbunan).
GE16SREDOMD+NBR+71
= GE16SREDNBROMD71

Paso 3

Quando pida racores completos con tuercas y anillos

- 3.1. Anillos de corte con cierre metálico PSR/DPR/D: Para estos tipos, por favor quite los sufijos "OMD" o "X".
 Ejemplo: **GE16SREDCF**
- 3.2. Tuerca funcional EO-2 con cierre elástico: Para estos tipos, por favor quite los sufijos "OMD" o "X" y añada una "Z" antes del sufijo de la serie (LL, L, S)
 Ejemplo: **pedido con tuerca funcional EO-2**
GE16(+Z)SREDCF
= GE16ZSREDCF

Perbunan = marca registrada de Bayer



Información para los pedidos – Racores EO:

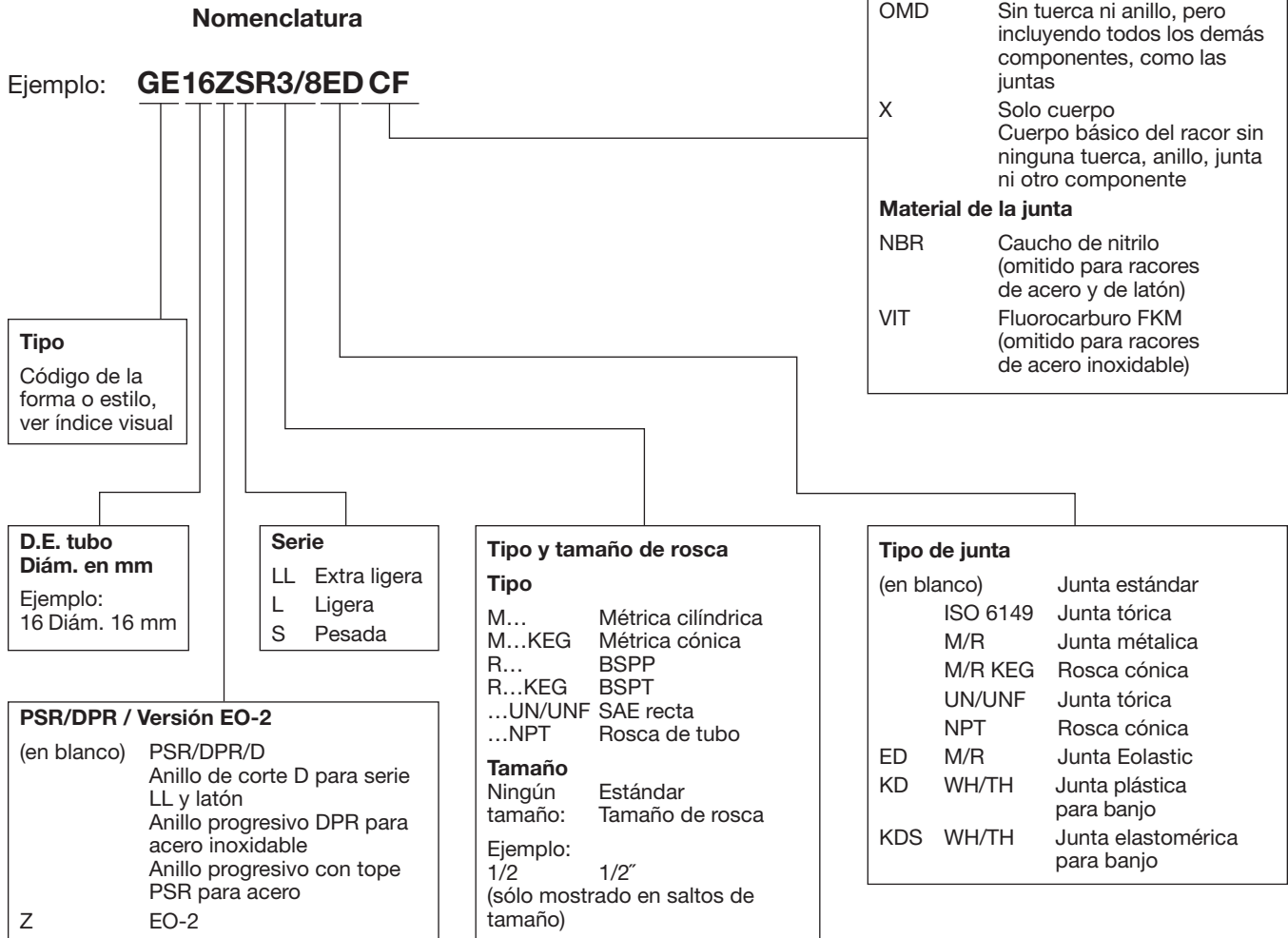

Ejemplos			
Referencias	Descripción	Referencias	Descripción
GE20ZSR1/2EDCF	Macho recto, EO-2, D.E. tubo 20 mm, serie pesada, G 1/2 BSPP, junta Eolastic, racor de acero completo con tuerca y anillo, todas las juntas NBR	EL38VITOMDCF	Te lateral orientable con tuerca loca, D.E. tubo 38 mm, serie pesado, racor de acero sin tuerca ni anillo. Tuerca loca con junta FKM
GE12LR71X	Macho recto, D.E. tubo 12 mm, serie ligera, G 3/8 BSPP, junta metálica tipo B, racor de acero inoxidable, sólo cuerpo	DOZ04LL	Junta de repuesto para juntas EO-2, D.E. 4 mm, serie muy ligera, acero con junta de nitrilo

Perbunan = marca registrada de Bayer

Códigos para estilos/formas de racor

D	Anillo de corte Extremo cono 24° EO
DA	Adaptador distanciador – Tuerca loca DKO 24° EO/Extremo cono 24° EO
DKA	Anillo de estanqueidad – Para banjos WH/TH
DKI	Anillo de estanqueidad para conexiones de manómetro
DOZ	EO-2 Anillo de estanqueidad
DPR	Anillo progresivo – Extremo cono 24° EO
E	Casquillo de refuerzo de tubo/manguera – Para tubos de plástico
ED	Junta Eolastic (para rosca BSPP y métrica cilíndrica)
EGE-M-ED	Macho recto con tuerca loca – Rosca macho métrica – junta ED (ISO 9974)/Tuerca loca DKO 24° EO
EGE-NPT	Macho recto con tuerca loca – Rosca macho NPT (SAE J476)/Tuerca loca DKO 24° EO
EGEO	Macho recto con tuerca loca – Rosca macho métrica – junta tórica (ISO 6149)/Tuerca loca DKO 24° EO
EGE-R-ED	Macho recto con tuerca loca – Rosca macho BSPP – junta ED (ISO 1179)/Tuerca loca DKO 24° EO
EL	Te lateral orientable con tuerca loca – Extremo cono 24° EO/Tuerca loca DKO 24° EO
EL-M-ED	Te orientable lateral con tuerca loca – Extremo cono 24° EO/Rosca macho métrica – Junta ED (ISO 9974)
EL-R-ED	Te orientable lateral con tuerca loca – Extremo cono 24° EO/Rosca macho BSPP – Junta ED (ISO 1179)
ET	Te orientable con tuerca loca – Extremo cono 24° EO/Tuerca loca DKO 24° EO
ET-M-ED	Te orientable central con tuerca loca – Extremo cono 24° EO/Rosca macho métrica – Junta ED (ISO 9974)
ET-R-ED	Te orientable central con tuerca loca – Extremo cono 24° EO/Rosca macho BSPP – Junta ED (ISO 1179)
EV	Codo 45° tuerca loca – Extremo cono 24° EO/Tuerca loca DKO 24° EO
EV-M-ED	Codo orientable 45° con tuerca loca – Extremo cono 24° EO/Rosca macho métrica – Junta ED (ISO 9974)
EV-R-ED	Codo orientable 45° con tuerca loca – Extremo cono 24° EO/Rosca macho BSPP – Junta ED (ISO 1179)
EW	Codo orientable con tuerca loca – Extremo cono 24° EO/Tuerca loca DKO 24° EO
EW-M-ED	Codo orientable con tuerca loca – Extremo cono 24° EO/Rosca macho métrica – Junta ED (ISO 9974)
EW-R-ED	Codo orientable con tuerca loca – Extremo cono 24° EO/Rosca macho BSPP – Junta ED (ISO 1179)
FM	EO2-Tuerca funcional
FORM	Conjunto EO2-FORM
G	Unión recta – Extremo cono 24° EO
GAI-M	Racor hembra – Rosca macho métrica (ISO 9974-1)/Extremo cono 24° EO
GAI-NPT	Racor hembra – Rosca hembra NPT (SAE 476)/Extremo cono 24° EO
GAI-R	Racor hembra – Rosca macho BSPP (ISO 1179-1)/Extremo cono 24° EO
GE-M	Racor macho – Rosca macho métrica – filo de estanqueidad metálico (ISO 9974)/Extremo cono 24° EO
GE-M (KEG)	Racor macho – Rosca macho métrica cónica corta (DIN 3852-1, tipo C)/Extremo cono 24° EO
GE-M-ED	Racor macho – Rosca macho métrica – ED (ISO 9974)/Extremo cono 24° EO
GE-NPT	Racor macho – Rosca macho NPT (SAE J476)/Extremo cono 24° EO
GEO	Racor macho – Rosca macho métrica – junta tórica (ISO 6149)/Extremo cono 24° EO
GE-R	Racor macho – Rosca macho BSPP – filo de estanqueidad metálico (ISO 1179)/Extremo cono 24° EO
GE-R (KEG)	Racor macho – Rosca macho BSP cónica corta (DIN 3852-2, tipo C)/Extremo cono 24° EO
GE-R-ED	Racor macho – Rosca macho BSPP – Junta ED (ISO 1179)/Extremo cono 24° EO
GE-UNF/UN	Racor macho – Rosca macho UNF/UN – junta tórica (ISO 11926)/Extremo cono 24° EO
GM	Contratuerca para pasatabiques – Para pasatabiques SV y WSV
GR	Reducción recta – Extremo cono 24° EO
GZ	Unión tuerca loca recta – Tuerca loca DKO 24° EO
GZR	Reducción tuerca loca recta – Tuerca loca DKO 24° EO
K	Cruz de unión igual – Extremo cono 24° EO
KD	Anillo de cierre elástico para racores orientables WH/TH de acero inoxidable – Para frentes de lumbreras grandes
KDS	Anillos de cierre elástico para banjos SWVE, WH y TH de acero – Para frentes de lumbreras pequeños y grandes
LEE	Te orientable con contratuerca – Extremo cono 24° EO/Rosca ajustable
LE-M	Te lateral macho – Extremo cono 24° EO/Rosca macho métrica – filo de estanqueidad metálico (ISO 9974)
LE-M (KEG)	Te lateral macho – Extremo cono 24° EO/Rosca macho métrica cónica corta (DIN 3852-1, tipo C)
LE-R	Te lateral macho – Extremo cono 24° EO/Rosca macho BSPP – filo de estanqueidad metálico (ISO 1179)
LE-R (KEG)	Te lateral macho – Extremo cono 24° EO/Rosca macho BSP cónica corta (DIN 3852-2, tipo C)
M	Tuerca -Extremo con 24° EO
MAV	Conexión para manómetro – Rosca hembra BSPP/Extremo cono 24° EO
MAVE	Conexión con tuerca loca para manómetro – Rosca hembra BSPP/Tuerca loca DKO 24° EO
OR	Junta tóricas
PSR	Anillo progresivo con tope – Extremo cono 24° EO
RED	Reducción para tubo – Tuerca loca DKO 24° EO/Extremo cono 24° EO

Códigos para estilos/formas de racor

RI	Reducción/Expansión de roscas – Rosca macho BSPP – filo de estanqueidad metálico (ISO 1179)/Rosca hembra BSPP (ISO 1179-1)
RI-ED	Reducción/Expansión de roscas – Rosca macho BSPP – Junta ED (ISO 1179)/Rosca hembra BSPP (ISO 1179-1)
ROV	Tapones para tubo – Extremo cono 24° EO
S	Casquillo deslizante – lumbreira de acuerdo con DIN 3854
SV	Unión pasatabiques – Extremo cono 24° EO
T	Te de unión igual – Extremo cono 24° EO
TEE	Te orientable central con contratuerca – Extremo cono 24° EO/Rosca ajustable
TE-M	Te central macho – Extremo cono 24° EO/Rosca macho métrica – filo de estanqueidad metálico (ISO 9974)
TE-M (KEG)	Te central macho – Extremo cono 24° EO/Rosca macho métrica cónica corta (DIN 3852-1, tipo C)
TE-R	Te central macho – Extremo cono 24° EO/Rosca macho BSPP – filo de estanqueidad metálico (ISO 1179)
TE-R (KEG)	Te central macho – Extremo cono 24° EO/Rosca macho BSP cónica corta (DIN 3852-2, tipo C)
TH-M	Te banjo de alta presión – Extremo cono 24° EO/Rosca macho métrica con anillo metálico
TH-M-KDS	Te banjo de alta presión – Extremo cono 24° EO/Rosca macho métrica con anillo de cierre elástico
TH-R	Te banjo de alta presión – Extremo cono 24° EO/Rosca macho BSPP con anillo metálico
TH-R-KDS	Te banjo de alta presión – Extremo cono 24° EO/Rosca macho BSPP con anillo de cierre elástico
TR	Reducción en Te – Extremo cono 24° EO
VEE	Codo orientable 45° con contratuerca – Extremo cono 24° EO/Rosca ajustable
VH	Casquillo de refuerzo – Para tubos de pared delgada
VKA	Tapones para conos – Tuerca loca DKO 24° EO
VKAM	Tapones con tuerca para cono – Tuerca loca DKO 24° EO
VSTI M/R-ED	Tapones para lumbreras – Rosca macho métrica – Junta ED (ISO 9974) – Rosca macho BSPP – Junta ED (ISO 1179)
VSTI M-OR	Tapones para lumbreras – Rosca macho métrica – junta tórica (ISO 6149)
W	Codo de unión – Extremo cono 24° EO
WEE	Codo orientable con contratuerca – Extremo cono 24° EO/Rosca ajustable
WE-M	Codo macho – Extremo cono 24° EO/Rosca macho métrica – filo de estanqueidad metálico (ISO 9974)
WE-M (KEG)	Codo macho – Extremo cono 24° EO/Rosca macho métrica cónica corta (DIN 3852-1, tipo C)
WE-NPT	Codo macho – Extremo cono 24° EO/Rosca macho NPT (SAE J476)
WE-R	Codo macho – Extremo cono 24° EO/Rosca macho BSPP – filo de estanqueidad metálico (ISO 1179)
WE-R (KEG)	Codo macho – Extremo cono 24° EO/Rosca macho BSP cónica corta (DIN 3852-2, tipo C)
WHK-M	Codo banjo de alta presión – Extremo cono 24° EO/Rosca macho métrica con junta metálica
WHK-M-CS	Codo banjo de alta presión – Extremo cono 24° EO/Rosca macho métrica con anillo de cierre elástico
WHK-R	Codo banjo de alta presión – Extremo cono 24° EO/Rosca macho BSPP con anillo metálico
WHK-R-CS	Codo banjo de alta presión – Extremo cono 24° EO/Rosca macho BSPP con anillo de cierre elástico
WSV	Codo de unión pasatabiques – Extremo cono 24° EO

FM EO2-Tuerca funcional

Para tubos de acero

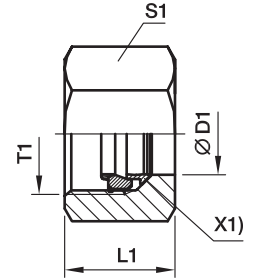

X1) Arandela antiextrusión

Serie	D1 	T1	L1	S1	Referencia				Peso g/1 pieza
					FM...CF Acero + Estanqueidad		FM...VITCF Acero + Estanqueidad		
					Estanqueidad NBR	PN (bar)	Estanqueidad FKM	PN (bar)	
LL	04	M 08x1.0	11.0	10	FM04LLCF	100	—	100	5
	06	M 10x1.0	11.5	12	—	—	—	—	6
L	06	M 12x1.5	14.5	14	FM06LCF	500	FM06LVITCF	500	12
	08	M 14x1.5	14.5	17	FM08LCF	500	FM08LVITCF	500	17
	10	M 16x1.5	15.5	19	FM10LCF	500	FM10LVITCF	500	22
	12	M 18x1.5	15.5	22	FM12LCF	400	FM12LVITCF	400	30
	15	M 22x1.5	17.0	27	FM15LCF	400	FM15LVITCF	400	48
	18	M 26x1.5	18.0	32	FM18LCF	400	FM18LVITCF	400	70
	22	M 30x2.0	20.0	36	FM22LCF	250	FM22LVITCF	250	94
	28	M 36x2.0	21.0	41	FM28LCF	250	FM28LVITCF	250	106
	35	M 45x2.0	24.0	50	FM35LCF	250	FM35LVITCF	250	160
	42	M 52x2.0	24.0	60	FM42LCF	250	FM42LVITCF	250	244
S	06	M 14x1.5	16.5	17	FM06SCF	800	FM06SVITCF	800	20
	08	M 16x1.5	16.5	19	FM08SCF	800	FM08SVITCF	800	23
	10	M 18x1.5	17.5	22	FM10SCF	800	FM10SVITCF	800	37
	12	M 20x1.5	17.5	24	FM12SCF	630	FM12SVITCF	630	39
	16	M 24x1.5	20.5	30	FM16SCF	630	FM16SVITCF	630	72
	20	M 30x2.0	24.0	36	FM20SCF	420	FM20SVITCF	420	121
	25	M 36x2.0	27.0	46	FM25SCF	420	FM25SVITCF	420	221
	30	M 42x2.0	29.0	50	FM30SCF	420	FM30SVITCF	420	248
38	M 52x2.0	32.5	60	FM38SCF	420	FM38SVITCF	420	367	

$$\frac{PN \text{ (bar)}}{10} = PN \text{ (MPa)}$$

FM EO2-Tuerca funcional

Para tubos de acero inoxidable

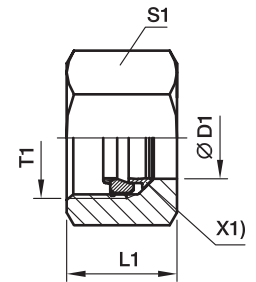

X1) Arandela antiextrusión

Serie	D1 	T1	L1	S1	Referencia								Peso g/1 pieza
					FM...71 Acero inoxidable		FM...NBR71 Acero inoxidable		FM...SSA Acero + Estanqueidad, Arandela antiextrusión: Acero inoxidable		FM...VITSSA Acero + Estanqueidad, Arandela antiextrusión Acero inoxidable		
					Estan- queidad FKM	PN (bar)	Estanqueidad NBR	PN (bar)	Estanqueidad NBR	PN (bar)	Estanqueidad FKM	PN (bar)	
LL	04	M 08×1.0	11.0	10	—	—	—	—	FM04LLSSA	100	—	—	5
	06	M 10×1.0	11.5	12	—	—	—	—	FM06LLSSA	100	—	—	6
L	06	M 12×1.5	14.5	14	FM06L71	315	FM06LNBR71	315	FM06LSSA	315	FM06LVITSSA	315	12
	08	M 14×1.5	14.5	17	FM08L71	315	FM08LNBR71	315	FM08LSSA	315	FM08LVITSSA	315	17
	10	M 16×1.5	15.5	19	FM10L71	315	FM10LNBR71	315	FM10LSSA	315	FM10LVITSSA	315	22
	12	M 18×1.5	15.5	22	FM12L71	315	FM12LNBR71	315	FM12LSSA	315	FM12LVITSSA	315	30
	15	M 22×1.5	17.0	27	FM15L71	315	FM15LNBR71	315	FM15LSSA	315	FM15LVITSSA	315	48
	18	M 26×1.5	18.0	32	FM18L71	315	FM18LNBR71	315	FM18LSSA	315	FM18LVITSSA	315	70
	22	M 30×2.0	20.0	36	FM22L71	160	FM22LNBR71	160	FM22LSSA	160	FM22LVITSSA	160	94
	28	M 36×2.0	21.0	41	FM28L71	160	FM28LNBR71	160	FM28LSSA	160	FM28LVITSSA	160	106
	35	M 45×2.0	24.0	50	FM35L71	160	FM35LNBR71	160	FM35LSSA	160	FM35LVITSSA	160	160
	42	M 52×2.0	24.0	60	FM42L71	160	FM42LNBR71	160	FM42LSSA	160	FM42LVITSSA	160	244
S	06	M 14×1.5	16.5	17	FM06S71	630	FM06SNBR71	630	FM06SSSA	630	FM06SVITSSA	630	20
	08	M 16×1.5	16.5	19	FM08S71	630	FM08SNBR71	630	FM08SSSA	630	FM08SVITSSA	630	23
	10	M 18×1.5	17.5	22	FM10S71	630	FM10SNBR71	630	FM10SSSA	630	FM10SVITSSA	630	37
	12	M 20×1.5	17.5	24	FM12S71	630	FM12SNBR71	630	FM12SSSA	630	FM12SVITSSA	630	39
	16	M 24×1.5	20.5	30	FM16S71	400	FM16SNBR71	400	FM16SSSA	400	FM16SVITSSA	400	72
	20	M 30×2.0	24.0	36	FM20S71	400	FM20SNBR71	400	FM20SSSA	400	FM20SVITSSA	400	121
	25	M 36×2.0	27.0	46	FM25S71	400	FM25SNBR71	400	FM25SSSA	400	FM25SVITSSA	400	221
	30	M 42×2.0	29.0	50	FM30S71	400	FM30SNBR71	400	FM30SSSA	400	FM30SVITSSA	400	248
38	M 52×2.0	32.5	60	FM38S71	315	FM38SNBR71	315	FM38SSSA	315	FM38SVITSSA	315	367	

$$\frac{\text{PN (bar)}}{10} = \text{PN (MPa)}$$

Conjunto EO2-FORM

Para tubos de acero

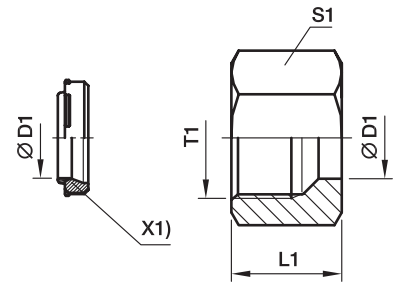

X1) Estanqueidad (DOZ)

Serie	D1 	T1	L1	S1	Referencia		PN (bar)	Peso g/1 pieza
					FORM...CF Acero + Estanqueidad NBR	FORM...VITCF Acero + Estanqueidad FKM		
L	06	M 12×1.5	14.5	14	FORM06LCF	FORM06LVITCF	500	11
	08	M 14×1.5	14.5	17	FORM08LCF	FORM08LVITCF	500	16
	10	M 16×1.5	15.5	19	FORM10LCF	FORM10LVITCF	500	20
	12	M 18×1.5	15.5	22	FORM12LCF	FORM12LVITCF	400	27
	15	M 22×1.5	17.0	27	FORM15LCF	FORM15LVITCF	400	45
	18	M 26×1.5	18.0	32	FORM18LCF	FORM18LVITCF	400	67
	22	M 30×2.0	20.0	36	FORM22LCF	FORM22LVITCF	250	88
	28	M 36×2.0	21.0	41	FORM28LCF	FORM28LVITCF	250	99
	35	M 45×2.0	24.0	50	FORM35LCF	FORM35LVITCF	250	162
	42	M 52×2.0	24.0	60	FORM42LCF	FORM42LVITCF	250	233
S	06	M 14×1.5	16.5	17	FORM06SCF	FORM06SVITCF	800	19
	08	M 16×1.5	16.5	19	FORM08SCF	FORM08SVITCF	800	22
	10	M 18×1.5	17.5	22	FORM10SCF	FORM10SVITCF	800	34
	12	M 20×1.5	17.5	24	FORM12SCF	FORM12SVITCF	630	38
	16	M 24×1.5	20.5	30	FORM16SCF	FORM16SVITCF	630	71
	20	M 30×2.0	24.0	36	FORM20SCF	FORM20SVITCF	420	115
	25	M 36×2.0	27.0	46	FORM25SCF	FORM25SVITCF	420	216
	30	M 42×2.0	29.0	50	FORM30SCF	FORM30SVITCF	420	242
38	M 52×2.0	32.5	60	FORM38SCF	FORM38SVITCF	420	366	

Conjunto EO2-FORM

Para tubos de acero inoxidable

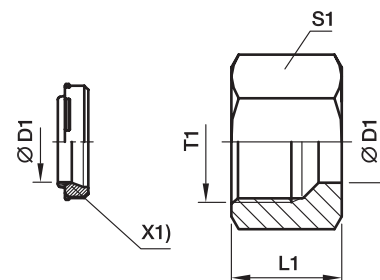

X1) Estanqueidad (DOZ)

Serie	D1 	T1	L1	S1	Referencia				PN (bar)	Peso g/1 pieza	
					FORM...71 Acero inoxidable Estanqueidad FKM	FORM...NBR71 Acero inoxidable Estanqueidad NBR	FORM...CF Acero Estanqueidad NBR	FORM...VITCF Acero Estanqueidad FKM			
L	06	M 12x1.5	14.5	14	FORM06L71	FORM06LNBR71	FORM06LCF	FORM06LVITCF	315	11	
	08	M 14x1.5	14.5	17	FORM08L71	FORM08LNBR71	FORM08LCF	FORM08LVITCF	315	16	
	10	M 16x1.5	15.5	19	FORM10L71	FORM10LNBR71	FORM10LCF	FORM10LVITCF	315	21	
	12	M 18x1.5	15.5	22	FORM12L71	FORM12LNBR71	FORM12LCF	FORM12LVITCF	315	27	
	15	M 22x1.5	17.0	27	FORM15L71	FORM15LNBR71	FORM15LCF	FORM15LVITCF	315	46	
	18	M 26x1.5	18.0	32	FORM18L71	FORM18LNBR71	FORM18LCF	FORM18LVITCF	315	68	
	22	M 30x2.0	20.0	36	FORM22L71	FORM22LNBR71	FORM22LCF	FORM22LVITCF	160	89	
	28	M 36x2.0	21.0	41	FORM28L71	FORM28LNBR71	FORM28LCF	FORM28LVITCF	160	101	
	35	M 45x2.0	24.0	50	FORM35L71	FORM35LNBR71	FORM35LCF	FORM35LVITCF	160	165	
	42	M 52x2.0	24.0	60	FORM42L71	FORM42LNBR71	FORM42LCF	FORM42LVITCF	160	237	
	S	06	M 14x1.5	16.5	17	FORM06S71	FORM06SNBR71	FORM06SCF	FORM06SVITCF	630	19
		08	M 16x1.5	16.5	19	FORM08S71	FORM08SNBR71	FORM08SCF	FORM08SVITCF	630	22
		10	M 18x1.5	17.5	22	FORM10S71	FORM10SNBR71	FORM10SCF	FORM10SVITCF	630	35
		12	M 20x1.5	17.5	24	FORM12S71	FORM12SNBR71	FORM12SCF	FORM12SVITCF	630	39
16		M 24x1.5	20.5	30	FORM16S71	FORM16SNBR71	FORM16SCF	FORM16SVITCF	400	71	
20		M 30x2.0	24.0	36	FORM20S71	FORM20SNBR71	FORM20SCF	FORM20SVITCF	400	117	
25		M 36x2.0	27.0	46	FORM25S71	FORM25SNBR71	FORM25SCF	FORM25SVITCF	400	219	
30		M 42x2.0	29.0	50	FORM30S71	FORM30SNBR71	FORM30SCF	FORM30SVITCF	400	246	
38		M 52x2.0	32.5	60	FORM38S71	FORM38SNBR71	FORM38SCF	FORM38SVITCF	315	372	

M Tuerca · Extremo cono 24° EO

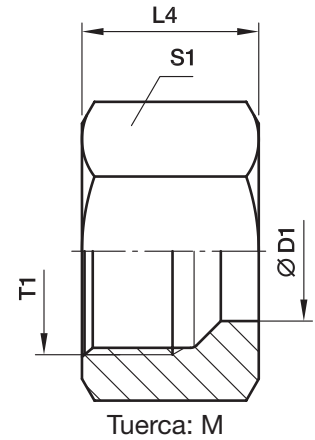

Serie	D1 	T1	L4	S1	Peso g/1 pieza	Referencia*	PN (bar) ¹⁾		
							Acero	71	MS
LL ²⁾	04	M 08×1.0	11.0	10	4	M04LL	100	100	63
	06	M 10×1.0	11.5	12	6	M06LL	100	100	63
	08	M 12×1.0	12.0	14	7	M08LL	100	100	63
	10	M 14×1.0	12.5	17	11	M10LL	100	100	63
	12	M 16×1.0	13.0	19	13	M12LL	100	100	63
L ³⁾	06	M 12×1.5	14.5	14	10	M06L	500	315	200
	08	M 14×1.5	14.5	17	15	M08L	500	315	200
	10	M 16×1.5	15.5	19	18	M10L	500	315	200
	12	M 18×1.5	15.5	22	25	M12L	400	315	200
	15	M 22×1.5	17.0	27	42	M15L	400	315	200
	18	M 26×1.5	18.0	32	62	M18L	400	315	200
	22	M 30×2.0	20.0	36	82	M22L	250	160	100
	28	M 36×2.0	21.0	41	89	M28L	250	160	100
	35	M 45×2.0	24.0	50	137	M35L	250	160	100
	42	M 52×2.0	24.0	60	216	M42L	250	160	100
S ⁴⁾	06	M 14×1.5	16.5	17	17	M06S	800	630	400
	08	M 16×1.5	16.5	19	20	M08S	800	630	400
	10	M 18×1.5	17.5	22	31	M10S	800	630	400
	12	M 20×1.5	17.5	24	34	M12S	630	630	400
	16	M 24×1.5	20.5	30	66	M16S	630	400	250
	20	M 30×2.0	24.0	36	102	M20S	420	400	250
	25	M 36×2.0	27.0	46	202	M25S	420	400	250
	30	M 42×2.0	29.0	50	219	M30S	420	400	250
	38	M 52×2.0	32.5	60	339	M38S	420	315	200

¹⁾ Presión mostrada = producto suministrable

²⁾ LL = serie muy ligera; ³⁾ L = serie ligera; ⁴⁾ S = serie pesada

$$\frac{PN \text{ (bar)}}{10} = PN \text{ (MPa)}$$

*Por favor añada los **sufijos** siguientes de acuerdo con el material/superficie requeridos.

Sufijos de referencia		
Material	Sufijo superficie y material	Ejemplo
Acero	CFX	M16SCFX
Acero inoxidable	EODURX	M16SEODURX
Latón	MSX	M16SMSX

D Anillo de corte · PSR Anillo progresivo con tope

Para extremo cono EO 24°

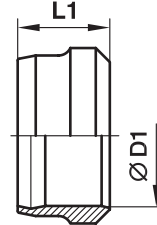

Anillo de corte:
D

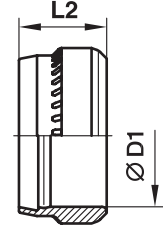

Anillo progresivo con tope:
PSR

Serie	D1	Anillo de corte D Referencia							Anillo progresivo con tope PSR Referencia			Peso g/1 pieza.
		L1	Acero	PN (bar)	Acero inox.	PN (bar)	Latón	PN (bar)	L2	Acero	PN (bar)	
LL	04	6.0	D04LLX	100	D04LL71X	100	D04LLMSX	63	—	—	—	0.3
	06	7.0	D06LLX	100	D06LL71X	100	D06LLMSX	63	—	—	—	0.8
	08	7.0	D08LLX	100	D08LL71X	100	D08LLMSX	63	—	—	—	1.0
	10	7.0	D10LLX	100	D10LL71X	100	D10LLMSX	63	—	—	—	1.3
	12	7.5	D12LLX	100	D12LL71X	100	D12LLMSX	63	—	—	—	1.6
	L	06	9.5	—	—	—	—	D06LMSX	200	9.5	PSR06LX	500
08		9.0	—	—	—	—	D08LMSX	200	9.5	PSR08LX	500	2.2
10		10.0	—	—	—	—	D10LMSX	200	10.0	PSR10LX	500	3.1
12		10.0	—	—	—	—	D12LMSX	200	10.0	PSR12LX	400	3.5
15		10.0	—	—	—	—	D15LMSX	200	10.0	PSR15LX	400	4.5
18		10.0	—	—	—	—	D18LMSX	200	10.0	PSR18LX	400	5.5
22		10.5	—	—	—	—	D22LMSX	100	10.5	PSR22LX	250	7.3
28		10.5	—	—	—	—	D28LMSX	100	10.5	PSR28LX	250	9.4
35		13.0	—	—	—	—	D35LMSX	100	13.0	PSR35LX	250	20.0
42		13.5	—	—	—	—	D42LMSX	100	13.0	PSR42LX	250	23.0
S	06	9.5	—	—	—	—	D06SMSX	400	9.5	PSR06SX	800	1.7
	08	9.0	—	—	—	—	D08SMSX	400	9.5	PSR08SX	800	3.2
	10	10.0	—	—	—	—	D10SMSX	400	10.0	PSR10SX	800	3.1
	12	10.0	—	—	—	—	D12SMSX	400	10.0	PSR12SX	630	3.5
	16	10.5	—	—	—	—	D16SMSX	250	10.0	PSR16SX	630	5.6
	20	12.5	—	—	—	—	D20SMSX	250	13.0	PSR20SX	420	11.4
	25	12.5	—	—	—	—	D25SMSX	250	13.0	PSR25SX	420	13.3
	30	13.0	—	—	—	—	D30SMSX	250	13.0	PSR30SX	420	19.3
38	13.5	—	—	—	—	D38SMSX	200	13.0	PSR38SX	420	22.5	

$\frac{\text{PN (bar)}}{10} = \text{PN (MPa)}$

DPR Anillo progresivo

Para extremo cono EO 24°

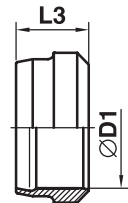

Anillo progresivo: DPR

Serie	D1 	L3	Anillo progresivo DPR		PN (bar)	Peso g/1 pieza
			Referencia			
			Acero inoxidable	Acero inoxidable SPH		
L	06	9.0	DPR06L71X	DPR06LSPH71X	315	1.7
	08	9.0	DPR08L71X	DPR08LSPH71X	315	2.2
	10	9.5	DPR10L71X	DPR10LSPH71X	315	3.1
	12	9.8	DPR12L71X	DPR12LSPH71X	315	3.5
	15	9.5	DPR15L71X	DPR15LSPH71X	315	4.5
	18	9.5	DPR18L71X	DPR18LSPH71X	315	5.5
	22	10.5	DPR22L71X	DPR22LSPH71X	160	7.3
	28	11.0	DPR28L71X	DPR28LSPH71X	160	9.4
	35	13.5	DPR35L71X	DPR35LSPH71X	160	20.0
	42	13.5	DPR42L71X	DPR42LSPH71X	160	23.0
S	06	9.0	DPR06L71X	DPR06LSPH71X	630	1.7
	08	9.0	DPR08L71X	DPR08LSPH71X	630	3.2
	10	9.5	DPR10L71X	DPR10LSPH71X	630	3.1
	12	9.8	DPR12L71X	DPR12LSPH71X	630	3.5
	16	9.5	DPR16S71X	DPR16SSPH71X	400	5.6
	20	12.5	DPR20S71X	DPR20SSPH71X	400	11.4
	25	12.5	DPR25S71X	DPR25SSPH71X	400	13.3
	30	12.5	DPR30S71X	DPR30SSPH71X	400	19.3
	38	13.0	DPR38S71X	DPR38SSPH71X	315	22.5

$$\frac{PN \text{ (bar)}}{10} = PN \text{ (MPa)}$$

S Casquillo deslizante

Para lumbreira de acuerdo con DIN 3854

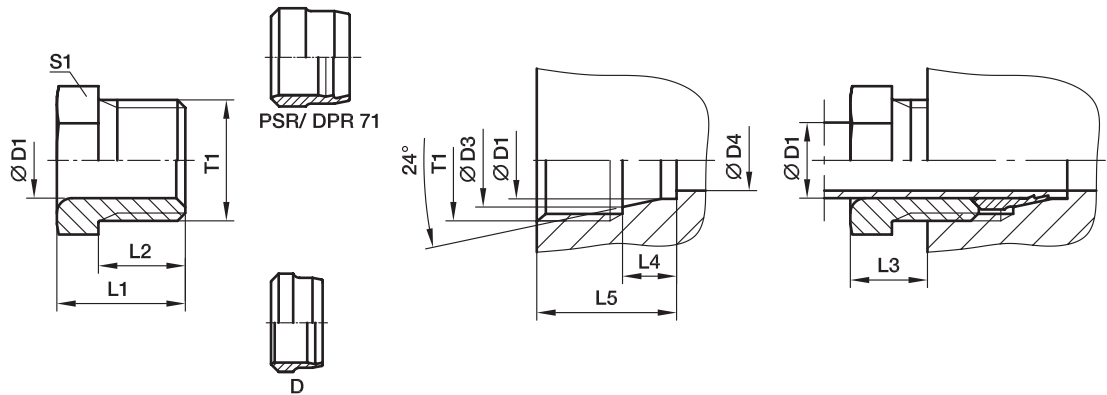

Serie	D1 ⌀	T1	D3	D4	L1	L2	L3	L4	L5	S1	Peso g/1 pieza	Referencia*	PN (bar) ¹⁾	
													Acero	71
LL ²⁾	04	M 08×1.0	5.0	3.0	12	8.0	6	4.0	12.5	8	3	S04LL	100	100
	06	M 10×1.0	7.5	4.5	13	9.0	7	5.5	14.5	10	4	S06LL	100	100
	08	M 12×1.0	9.5	6.0	14	9.5	7	5.5	14.5	12	6	S08LL	100	100
L ³⁾	06	M 12×1.5	8.1	4.0	16	11.5	10	7.0	18.5	12	9	S06L	315	315
	08	M 14×1.5	10.1	6.0	16	11.5	10	7.0	18.5	14	11	S08L	315	315
	10	M 16×1.5	12.3	8.0	17	11.5	10	7.0	18.5	17	15	S10L	315	315
	12	M 18×1.5	14.3	10.0	18	12.0	10	7.0	19.0	19	19	S12L	315	315

¹⁾ Presión mostrada = producto suministrable

²⁾ LL = serie muy ligera; ³⁾ L = serie ligera

$\frac{PN \text{ (bar)}}{10} = PN \text{ (MPa)}$

*Por favor añada los **sufijos** siguientes de acuerdo con el material/superficie requeridos.

Sufijos de referencia		
Material	Sufijo superficie y material	Ejemplo
Acero	CFX	S10LCFX
Acero inoxidable	71X	S10L71X

G Unión recta

Extremo cono 24° EO

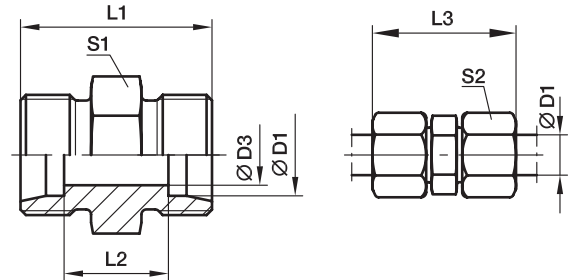

Serie	D1 	D3	L1	L2	L3	S1	S2	Peso g/1 pieza	Referencia*	PN (bar) ¹⁾		
										Acero	71	MS
LL ²⁾	04	3.0	20	12	31	9	10	5	G04LL	100	100	63
	06	4.5	20	9	32	11	12	7	G06LL	100	100	63
	08	6.0	23	12	35	12	14	10	G08LL	100	100	63
	10	8.0	23	12	35	14	17	13	G10LL	100	100	63
	12	10.0	23	11	35	17	19	16	G12LL	100	100	63
L ³⁾	06	4.0	24	10	39	12	14	12	G06L	500	315	200
	08	6.0	25	11	40	14	17	16	G08L	500	315	200
	10	8.0	27	13	42	17	19	23	G10L	500	315	200
	12	10.0	28	14	43	19	22	28	G12L	400	315	200
	15	12.0	30	16	46	24	27	51	G15L	400	315	200
	18	15.0	31	16	48	27	32	69	G18L	400	315	200
	22	19.0	35	20	52	32	36	90	G22L	250	160	100
	28	24.0	36	21	54	41	41	137	G28L	250	160	100
	35	30.0	41	20	63	46	50	214	G35L	250	160	100
	42	36.0	43	21	66	55	60	296	G42L	250	160	100
S ⁴⁾	06	4.0	30	16	45	14	17	26	G06S	800	630	400
	08	5.0	32	18	47	17	19	37	G08S	800	630	400
	10	7.0	32	17	49	19	22	44	G10S	800	630	400
	12	8.0	34	19	51	22	24	60	G12S	630	630	400
	16	12.0	38	21	57	27	30	90	G16S	630	400	250
	20	16.0	44	23	66	32	36	143	G20S	420	400	250
	25	20.0	50	26	74	41	46	251	G25S	420	400	250
	30	25.0	54	27	80	46	50	330	G30S	420	400	250
	38	32.0	61	29	90	55	60	545	G38S	420	315	200

1) Presión mostrada = producto suministrable

2) LL = serie muy ligera; 3) L = serie ligera; 4) S = serie pesada

$$\frac{PN \text{ (bar)}}{10} = PN \text{ (MPa)}$$

Se entrega sin tuerca ni anillo. Para la información sobre cómo pedir racores completos, vea la página 17.

*Por favor añada los **sufijos** siguientes de acuerdo con el material/superficie requeridos.

Sufijos de referencia		
Material	Sufijo superficie y material	Ejemplo
Acero	CFX	G16SCFX
Acero inoxidable	71X	G16S71X
Latón	MSX	G16SMSX

GR Reducción recta

Extremo cono 24° EO

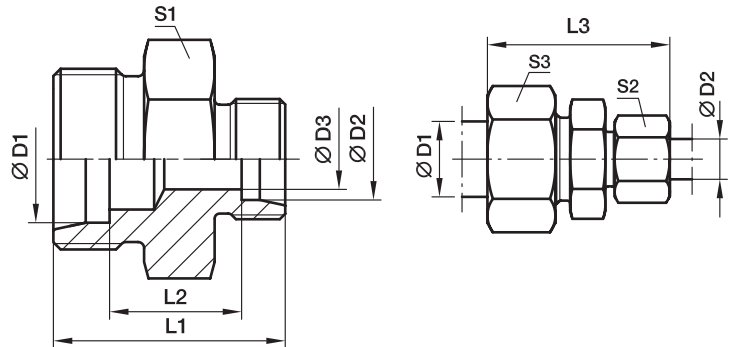

Serie	D1	D2	D3	L1	L2	L3	S1	S2	S3	Peso g/1 pieza	Referencia*	PN (bar) ¹⁾		
												Acero	71	MS
LL ²⁾	06	04	3.0	20	10.5	32	11	10	12	7	GR06/04LL	100	100	63
	08	04	3.0	22	12.5	34	12	10	14	9	GR08/04LL	100	100	63
	08	06	4.5	22	11.0	34	12	12	14	11	GR08/06LL	100	100	63
L ³⁾	08	06	4.0	25	11.0	40	14	14	17	16	GR08/06L	500	315	200
	10	06	4.0	26	12.0	41	17	14	19	21	GR10/06L	500	315	200
	10	08	6.0	26	12.0	41	17	17	19	21	GR10/08L	500	315	200
	12	06	4.0	27	13.0	42	19	14	22	26	GR12/06L	400	315	200
	12	08	6.0	27	13.0	42	19	17	22	26	GR12/08L	400	315	200
	12	10	8.0	28	14.0	43	19	19	22	29	GR12/10L	400	315	200
	15	10	8.0	29	15.0	45	24	19	27	46	GR15/10L	400	315	200
	15	12	10.0	29	15.0	45	24	22	27	45	GR15/12L	400	315	200
	18	10	8.0	30	15.5	46	27	19	32	65	GR18/10L	400	315	200
	18	12	10.0	30	15.5	46	27	22	32	64	GR18/12L	400	315	200
	18	15	12.0	31	16.5	48	27	27	32	65	GR18/15L	400	315	200
	22	12	10.0	32	17.5	48	32	22	36	80	GR22/12L	250	160	100
	22	15	12.0	33	18.5	50	32	27	36	89	GR22/15L	250	160	100
	22	18	15.0	33	18.0	50	32	32	36	89	GR22/18L	250	160	100
	28	18	15.0	34	19.0	52	41	32	41	142	GR28/18L	250	160	100
	28	22	19.0	36	21.0	54	41	36	41	139	GR28/22L	250	160	100
	35	22	19.0	39	21.0	59	46	36	50	202	GR35/22L	250	160	100
	35	28	24.0	39	21.0	59	46	41	50	206	GR35/28L	250	160	100
	42	35	30.0	43	21.5	66	55	50	60	330	GR42/35L	250	160	100
	S ⁴⁾	08	06	4.0	32	18.0	47	17	17	19	35	GR08/06S	800	630
10		06	4.0	32	17.5	48	19	17	22	41	GR10/06S	800	630	400
10		08	5.0	32	17.5	48	19	19	22	42	GR10/08S	800	630	400
12		06	4.0	34	19.5	50	22	17	24	56	GR12/06S	630	630	400
12		08	5.0	34	19.5	50	22	19	24	57	GR12/08S	630	630	400
12		10	7.0	34	19.0	51	22	22	24	59	GR12/10S	630	630	400
16		10	7.0	36	20.0	54	27	22	30	80	GR16/10S	630	400	250
16		12	8.0	36	20.0	54	27	24	30	87	GR16/12S	630	400	250
20		10	7.0	40	22.0	60	32	22	36	129	GR20/10S	420	400	250
20		12	8.0	40	22.0	60	32	24	36	131	GR20/12S	420	400	250
20		16	12.0	42	23.0	63	32	30	36	134	GR20/16S	420	400	250
25		16	12.0	46	25.5	68	41	30	46	236	GR25/16S	420	400	250
25		20	16.0	48	25.5	71	41	36	46	235	GR25/20S	420	400	250
30		20	16.0	50	26.0	74	46	36	50	299	GR30/20S	420	400	250
30		25	20.0	52	26.5	77	46	46	50	317	GR30/25S	420	400	250
38		30	25.0	59	29.5	87	55	50	60	522	GR38/30S	420	315	200

1) Presión mostrada = producto suministrable

2) LL = serie muy ligera; 3) L = serie ligera;

4) S = serie pesada

*Por favor añada los **sufijos** siguientes de acuerdo con el material/superficie requeridos.

PN (bar) = $\frac{\text{PN (MPa)}}{10}$

Se entrega sin tuerca ni anillo. Para la información sobre cómo pedir racores completos, vea la página 17.

Sufijos de referencia		
Material	Sufijo superficie y material	Ejemplo
Acero	CFX	GR16/12SCFX
Acero inoxidable	71X	GR16/12S71X
Latón	MSX	GR16/12SMSX

W Codo de unión

Extremo cono 24° EO

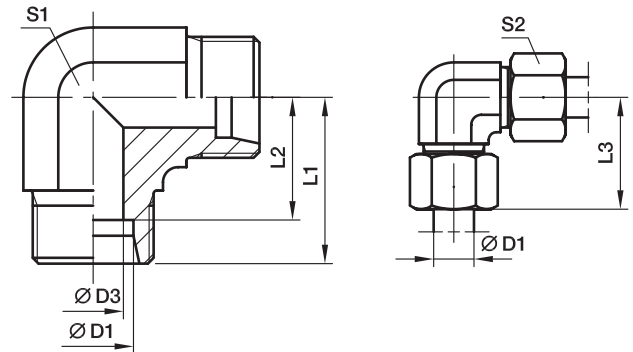

Serie	D1	D3	L1	L2	L3	S1	S2	Peso g/1 pieza	Referencia*	PN (bar) ¹⁾		
										Acero	71	MS
LL ²⁾	04	3.0	15	11.0	21	9	10	13	W04LL	100	100	63
	06	4.5	15	9.5	21	9	12	15	W06LL	100	100	63
	08	6.0	17	11.5	23	12	14	23	W08LL	100	100	63
	10	8.0	18	12.5	24	12	17	32	W10LL	100	100	63
	12	10.0	19	13.0	25	14	19	41	W12LL	100	100	63
L ³⁾	06	4.0	19	12.0	27	12	14	29	W06L	500	315	200
	08	6.0	21	14.0	29	12	17	43	W08L	500	315	200
	10	8.0	22	15.0	30	14	19	54	W10L	500	315	200
	12	10.0	24	17.0	32	19	22	80	W12L	400	315	200
	15	12.0	28	21.0	36	19	27	81	W15L	400	315	200
	18	15.0	31	23.5	40	24	32	140	W18L	400	315	200
	22	19.0	35	27.5	44	27	36	178	W22L	250	160	100
	28	24.0	38	30.5	47	36	41	340	W28L	250	160	100
	35	30.0	45	34.5	56	41	50	458	W35L	250	160	100
	42	36.0	51	40.0	63	50	60	776	W42L	250	160	100
S ⁴⁾	06	4.0	23	16.0	31	12	17	52	W06S	800	630	400
	08	5.0	24	17.0	32	14	19	74	W08S	800	630	400
	10	7.0	25	17.5	34	19*	22	97	W10S	800	630	400
	12	8.0	29	21.5	38	19*	24	137	W12S	630	630	400
	16	12.0	33	24.5	43	24	30	162	W16S	630	400	250
	20	16.0	37	26.5	48	27	36	221	W20S	420	400	250
	25	20.0	42	30.0	54	36	46	424	W25S	420	400	250
	30	25.0	49	35.5	62	41	50	603	W30S	420	400	250
	38	32.0	57	41.0	72	50	60	1010	W38S	420	315	200

¹⁾ Presión mostrada = producto suministrable

²⁾ LL = serie muy ligera; ³⁾ L = serie ligera; ⁴⁾ S = serie pesada

*S1 = 17 en 1.4571

$$\frac{\text{PN (bar)}}{10} = \text{PN (MPa)}$$

Se entrega sin tuerca ni anillo. Para la información sobre cómo pedir racores completos, vea la página 17.

Sufijos de referencia		
Material	Sufijo superficie y material	Ejemplo
Acero	CFX	W16SCFX
Acero inoxidable	71X	W16S71X
Latón	MSX	W16SMSX

*Por favor añada los **sufijos** siguientes de acuerdo con el material/superficie requeridos.

T Te de unión igual

Extremo cono 24° EO

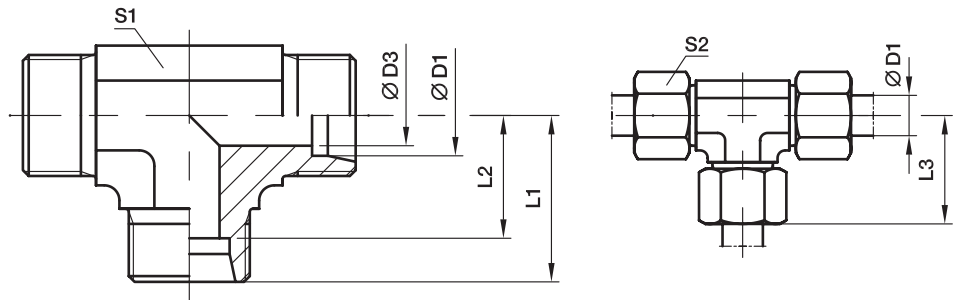

Serie	D1	D3	L1	L2	L3	S1	S2	Peso g/1 pieza	Referencia*	PN (bar) ¹⁾			
										Acero	71	MS	
LL ²⁾	04	3.0	15	11.0	21	9	10	19	T04LL	100	100	63	
	06	4.5	15	9.5	21	9	12	20	T06LL	100	100	63	
	08	6.0	17	11.5	23	12	14	27	T08LL	100	100	63	
	10	8.0	18	12.5	24	12	17	39	T10LL	100	100	63	
	12	10.0	21	15.0	27	14	19	45	T12LL	100	100	63	
L ³⁾	06	4.0	19	12.0	27	12	14	37	T06L	500	315	200	
	08	6.0	21	14.0	29	12	17	53	T08L	500	315	200	
	10	8.0	22	15.0	30	14	19	48	T10L	500	315	200	
	12	10.0	24	17.0	32	17	22	65	T12L	400	315	200	
	15	12.0	28	21.0	36	19	27	106	T15L	400	315	200	
	18	15.0	31	23.5	40	24	32	179	T18L	400	315	200	
	22	19.0	35	27.5	44	27	36	225	T22L	250	160	100	
	28	24.0	38	30.5	47	36	41	396	T28L	250	160	100	
	35	30.0	45	34.5	56	41	50	567	T35L	250	160	100	
	42	36.0	51	40.0	63	50	60	905	T42L	250	160	100	
	S ⁴⁾	06	4.0	23	16.0	31	12	17	68	T06S	800	630	400
		08	5.0	24	17.0	32	14	19	70	T08S	800	630	400
10		7.0	25	17.5	34	17	22	91	T10S	800	630	400	
12		8.0	29	21.5	38	19*	24	117	T12S	630	630	400	
16		12.0	33	24.5	43	24	30	202	T16S	630	400	250	
20		16.0	37	26.5	48	27	36	289	T20S	420	400	250	
25		20.0	42	30.0	54	36	46	545	T25S	420	400	250	
30		25.0	49	35.5	62	41	50	758	T30S	420	400	250	
38		32.0	57	41.0	72	50	60	1264	T38S	420	315	200	

¹⁾ Presión mostrada = producto suministrable

²⁾ LL = serie muy ligera; ³⁾ L = serie ligera; ⁴⁾ S = serie pesada

*S1 = 17 en 1.4571

$\frac{PN(\text{bar})}{10} = PN(\text{MPa})$

Se entrega sin tuerca ni anillo. Para la información sobre cómo pedir racores completos, vea la página 17.

Sufijos de referencia		
Material	Sufijo superficie y material	Ejemplo
Acero	CFX	T16SCFX
Acero inoxidable	71X	T16S71X
Latón	MSX	T16SMSX

*Por favor añada los **sufijos** siguientes de acuerdo con el material/superficie requeridos.

TR Reducción en Te

Extremo con 24° EO

Cuerpos de perfil en acero y latón (S1)

Serie LL 4-8 mm D1, D2, D3

Serie L 6+8 mm D1, D2, D3

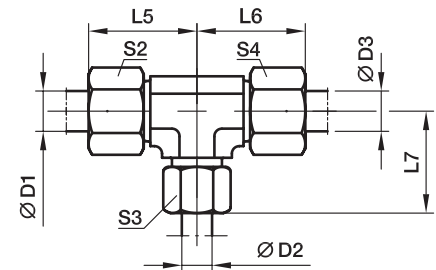
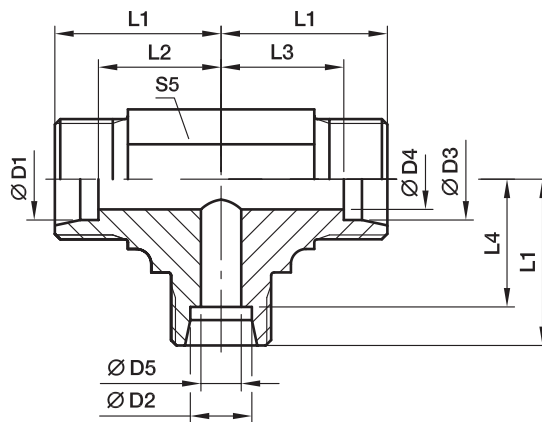
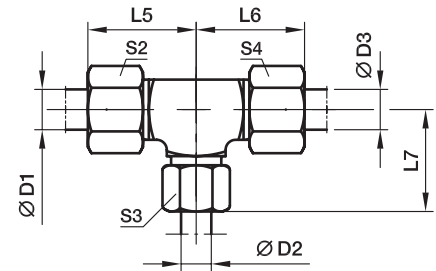

Serie	D1	D2	D3	D4	D5	L1	L2	L3	L4	L5	L6	L7	S2	S3	S4	S5	Peso g/1 pieza	Referencia*	PN (bar ¹)		
																			Acero	71	MS
LL ²)	04	08	04	3.0	6	17	13.0	13.0	11.5	23	23	23	10	14	10	12	27	TR04/08/04LL	100	100	63
	06	04	06	4.5	3	15	9.5	9.5	11.0	21	21	21	12	10	12	9	18	TR06/04/06LL	100	100	63
L ³)	06	08	06	4.0	6	21	14.0	14.0	14.0	29	29	29	14	17	14	12	54	TR06/08/06L	500	315	200
	08	06	08	6.0	4	21	14.0	14.0	14.0	29	29	29	17	14	17	12	53	TR08/06/08L	500	315	200
	06	10	06	4.0	8	22	15.0	15.0	15.0	30	30	30	14	19	14	14	53	TR06/10/06L	500	315	200
	08	10	08	6.0	8	22	15.0	15.0	15.0	30	30	30	17	19	17	14	50	TR08/10/08L	500	315	200
	10	06	10	8.0	4	22	15.0	15.0	15.0	30	30	30	19	14	19	14	46	TR10/06/10L	500	315	200
	10	08	10	8.0	6	22	15.0	15.0	15.0	30	30	30	19	17	19	14	43	TR10/08/10L	500	315	200
	10	10	06	4.0	8	22	15.0	15.0	15.0	30	30	30	19	19	14	14	49	TR10/10/06L	500	315	200
	08	12	08	6.0	10	24	17.0	17.0	17.0	32	32	32	17	22	17	17	67	TR08/12/08L	400	315	200
	12	06	12	10.0	4	24	17.0	17.0	17.0	32	32	32	22	14	22	17	66	TR12/06/12L	400	315	200
	12	08	08	6.0	6	24	17.0	17.0	17.0	32	32	32	22	17	17	17	66	TR12/08/08L	400	315	200
	12	08	12	10.0	6	24	17.0	17.0	17.0	32	32	32	22	17	22	17	68	TR12/08/12L	400	315	200
	12	10	10	8.0	8	24	17.0	17.0	17.0	32	32	32	22	19	19	17	67	TR12/10/10L	400	315	200
	12	10	12	10.0	8	24	17.0	17.0	17.0	32	32	32	22	19	22	17	67	TR12/10/12L	400	315	200
	12	12	10	8.0	10	24	17.0	17.0	17.0	32	32	32	22	22	19	17	64	TR12/12/10L	400	315	200
	10	15	10	8.0	12	28	21.0	21.0	21.0	36	36	36	19	27	19	19	105	TR10/15/10L	400	315	200
	12	15	12	10.0	12	28	21.0	21.0	21.0	36	36	36	22	27	22	19	102	TR12/15/12L	400	315	200
	15	06	15	12.0	4	28	21.0	21.0	21.0	36	36	36	27	14	27	19	107	TR15/06/15L	400	315	200
	15	10	15	12.0	8	28	21.0	21.0	21.0	36	36	36	27	19	27	19	105	TR15/10/15L	400	315	200
	15	12	12	10.0	10	28	21.0	21.0	21.0	36	36	36	27	22	22	19	101	TR15/12/12L	400	315	200
	15	12	15	12.0	10	28	21.0	21.0	21.0	36	36	36	27	22	27	19	105	TR15/12/15L	400	315	200
15	15	12	10.0	12	28	21.0	21.0	21.0	36	36	36	27	27	22	19	103	TR15/15/12L	400	315	200	
12	18	12	10.0	15	31	24.0	24.0	23.5	39	39	40	22	32	22	24	177	TR12/18/12L	400	315	200	
18	10	10	8.0	8	31	23.5	24.0	24.0	40	39	39	32	19	19	24	173	TR18/10/10L	400	315	200	
18	10	18	15.0	8	31	23.5	23.5	24.0	40	40	39	32	19	32	24	182	TR18/10/18L	400	315	200	
18	12	18	15.0	10	31	23.5	23.5	24.0	40	40	39	32	22	32	24	174	TR18/12/18L	400	315	200	

TR Reducción en Te

Extremo cono 24° EO

Serie	D1	D2	D3	D4	D5	L1	L2	L3	L4	L5	L6	L7	S2	S3	S4	S5	Peso g/1 pieza	Referencia*	PN (bar) ¹⁾		
																			Acero	71	MS
L ³⁾	18	15	18	15.0	12	31	23.5	23.5	24.0	40	40	39	32	27	32	24	179	TR18/15/18L	400	315	200
	18	18	10	8.0	15	31	23.5	24.0	23.5	40	39	40	32	32	19	24	171	TR18/18/10L	400	315	200
	22	10	22	19.0	8	35	27.5	27.5	28.0	44	44	43	36	19	36	27	232	TR22/10/22L	250	160	100
	22	12	22	19.0	10	35	27.5	27.5	28.0	44	44	43	36	22	36	27	229	TR22/12/22L	250	160	100
	22	15	15	12.0	12	35	27.5	28.0	28.0	44	43	43	36	27	27	27	240	TR22/15/15L	250	160	100
	22	15	22	19.0	12	35	27.5	27.5	28.0	44	44	43	36	27	36	27	233	TR22/15/22L	250	160	100
	22	18	18	15.0	15	35	27.5	27.5	27.5	44	44	44	36	32	32	27	236	TR22/18/18L	250	160	100
	22	18	22	19.0	15	35	27.5	27.5	27.5	44	44	44	36	32	36	27	239	TR22/18/22L	250	160	100
	22	22	18	15.0	19	35	27.5	27.5	27.5	44	44	44	36	36	32	27	228	TR22/22/18L	250	160	100
	28	10	28	24.0	8	38	30.5	30.5	31.0	47	47	46	41	19	41	36	412	TR28/10/28L	250	160	100
	28	12	28	24.0	10	38	30.5	30.5	31.0	47	47	46	41	22	41	36	408	TR28/12/28L	250	160	100
	28	15	28	24.0	12	38	30.5	30.5	31.0	47	47	46	41	27	41	36	423	TR28/15/28L	250	160	100
	28	18	28	24.0	15	38	30.5	30.5	30.5	47	47	47	41	32	41	36	421	TR28/18/28L	250	160	100
	28	22	22	19.0	19	38	30.5	30.5	30.5	47	47	47	41	36	36	36	412	TR28/22/22L	250	160	100
	28	22	28	24.0	19	38	30.5	30.5	30.5	47	47	47	41	36	41	36	415	TR28/22/28L	250	160	100
	S ⁴⁾	10	06	10	7.0	4	25	17.5	17.5	18.0	34	34	33	22	17	22	17	103	TR10/06/10S	800	630
12		08	08	5.0	5	29	21.5	22.0	22.0	38	37	37	24	19	19	19*	107	TR12/08/08S	630	630	400
12		08	12	8.0	5	29	21.5	21.5	22.0	38	38	37	24	19	24	19*	105	TR12/08/12S	630	630	400
12		10	12	8.0	7	29	21.5	21.5	21.5	38	38	38	24	22	24	19*	114	TR12/10/12S	630	630	400
12		16	12	8.0	12	33	25.5	25.5	24.5	42	42	43	24	30	24	24	190	TR12/16/12S	630	400	250
16		06	16	12.0	4	33	24.5	24.5	26.0	43	43	41	30	17	30	24	176	TR16/06/16S	630	400	250
16		08	16	12.0	5	33	24.5	24.5	26.0	43	43	41	30	19	30	24	208	TR16/08/16S	630	400	250
16		10	16	12.0	7	33	24.5	24.5	25.5	43	43	42	30	22	30	24	210	TR16/10/16S	630	400	250
16		12	16	12.0	8	33	24.5	24.5	25.5	43	43	42	30	24	30	24	386	TR16/12/16S	630	400	250
16		20	16	12.0	16	37	28.5	28.5	26.5	47	47	48	30	36	30	27	296	TR16/20/16S	420	400	250
20		10	20	16.0	7	37	26.5	26.5	29.5	48	48	46	36	22	36	27	553	TR20/10/20S	420	400	250
20		12	20	16.0	8	37	26.5	26.5	29.5	48	48	46	36	24	36	27	306	TR20/12/20S	420	400	250
20		16	20	16.0	12	37	26.5	26.5	28.5	48	48	47	36	30	36	27	285	TR20/16/20S	420	400	250
20		25	20	16.0	20	42	31.5	31.5	30.0	53	53	54	36	46	36	36	544	TR20/25/20S	420	400	250
25		16	25	20.0	12	42	30.0	30.0	33.5	54	54	52	46	30	46	36	556	TR25/16/25S	420	400	250
25		20	25	20.0	16	42	30.0	30.0	31.5	54	54	53	46	36	46	36	544	TR25/20/25S	420	400	250
25	30	25	20.0	25	49	37.0	37.0	35.5	61	61	62	46	50	46	41	791	TR25/30/25S	420	400	250	

¹⁾ Presión mostrada = producto suministrable

²⁾ LL = serie muy ligera; ³⁾ L = serie ligera; ⁴⁾ S = serie pesada

*S5 = 17 en 1.4571

PN (bar) = PN (MPa)
10

Se entrega sin tuerca ni anillo. Para la información sobre cómo pedir racores completos, vea la página 17.

*Por favor añada los **sufijos** siguientes de acuerdo con el material/superficie requeridos.

Sufijos de referencia		
Material	Sufijo superficie y material	Ejemplo
Acero	CFX	TR16/12/16SCFX
Acero inoxidable	71X	TR16/12/16S71X
Latón	MSX	TR16/12/16SMSX

K Cruz de unión igual

Extremo cono 24° EO

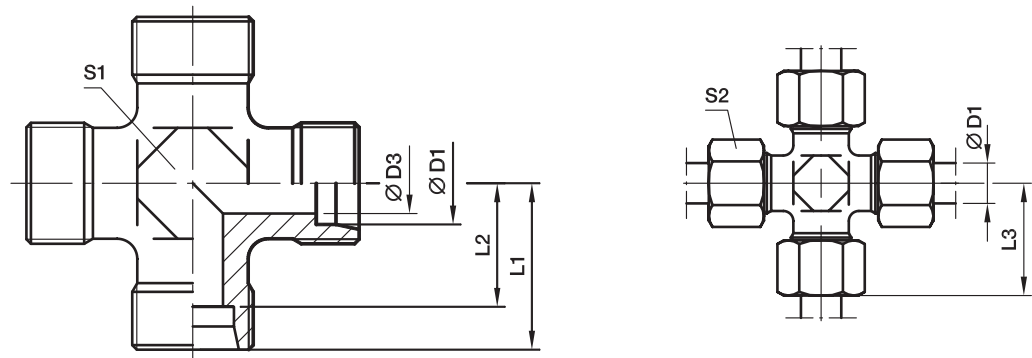

Serie	D1	D3	L1	L2	L3	S1	S2	Peso g/1 pieza	Referencia*	PN (bar) ¹⁾		
										Acero	71	MS
LL ²⁾	04	3.0	15	11.0	21	9	10	13	K04LL	100	100	63
	06	4.5	15	9.5	21	9	12	14	K06LL	100	100	63
	08	6.0	17	11.5	23	12	14	24	K08LL	100	100	63
L ³⁾	06	4.0	19	12.0	27	12	14	35	K06L	315	315	200
	08	6.0	21	14.0	29	12	17	40	K08L	315	315	200
	10	8.0	22	15.0	30	14	19	52	K10L	315	315	200
	12	10.0	24	17.0	32	17	22	69	K12L	315	315	200
	15	12.0	28	21.0	36	19	27	130	K15L	315	315	200
	18	15.0	31	23.5	40	24	32	188	K18L	315	315	200
	22	19.0	35	27.5	44	27	36	251	K22L	160	160	100
	28	24.0	38	30.5	47	36	41	392	K28L	160	160	100
	35	30.0	45	34.5	56	41	50	618	K35L	160	160	100
	42	36.0	51	40.0	63	50	60	905	K42L	160	160	100
S ⁴⁾	06	4.0	23	16.0	31	12	17	58	K06S	630	630	400
	08	5.0	24	17.0	32	14	19	82	K08S	630	630	400
	10	7.0	25	17.5	34	17	22	97	K10S	630	630	400
	12	8.0	29	21.5	38	17	24	146	K12S	630	630	400
	16	12.0	33	24.5	43	24	30	220	K16S	400	400	250
	20	16.0	37	26.5	48	27	36	339	K20S	315	315	200
	25	20.0	42	30.0	54	36	46	576	K25S	315	315	200
	30	25.0	49	35.5	62	41	50	843	K30S	315	315	200
38	32.0	57	41.0	72	50	60	1350	K38S	315	315	200	

¹⁾ Presión mostrada = producto suministrable

²⁾ LL = serie muy ligera; ³⁾ L = serie ligera; ⁴⁾ S = serie pesada

$$\frac{PN \text{ (bar)}}{10} = PN \text{ (MPa)}$$

Se entrega sin tuerca ni anillo. Para la información sobre cómo pedir racores completos, vea la página 17.

*Por favor añada los **sufijos** siguientes de acuerdo con el material/superficie requeridos.

Sufijos de referencia		
Material	Sufijo superficie y material	Ejemplo
Acero	CFX	K16SCFX
Acero inoxidable	71X	K16S71X
Latón	MSX	K16SMSX

WSV Codo de unión pasatabiques

Extremo cono 24° EO

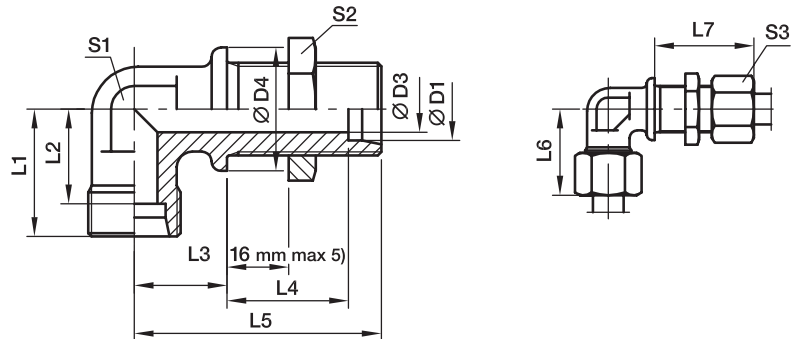

Serie	D1	D3	D4	L1	L2	L3	L4	L5	L6	L7	S1	S2	S3	Peso g/1 pieza	Referencia*	PN (bar) ¹⁾		
																Acero	71	MS
L ³⁾	06	4	17	19	12.0	14	27.0	48	27	42	12	17	14	51	WSV06LOMD	315	315	200
	08	6	19	21	14.0	17	27.0	51	29	42	12	19	17	61	WSV08LOMD	315	315	200
	10	8	22	22	15.0	18	28.0	53	30	43	14	22	19	78	WSV10LOMD	315	315	200
	12	10	24	24	17.0	20	29.0	56	32	44	17	24	22	85	WSV12LOMD	315	315	200
	15	12	27	28	21.0	23	31.0	61	36	46	19	30	27	150	WSV15LOMD	315	315	200
	18	15	32	31	23.5	24	32.5	64	40	49	24	36	32	238	WSV18LOMD	315	315	200
	22	19	36	35	27.5	30	34.5	72	44	51	27	41	36	327	WSV22LOMD	160	160	
	28	24	42	38	30.5	34	35.5	77	47	52	36	46	41	482	WSV28LOMD	160	160	
	35	30	50	45	34.5	39	36.5	86	56	58	41	55	50	729	WSV35LOMD	160	160	
	42	36	60	51	40.0	43	36.0	90	63	59	50	65	60	1091	WSV42LOMD	160	160	
S ⁴⁾	06	4	19	23	16.0	17	29.0	53	31	44	12	19	17	72	WSV06SOMD	630	630	
	08	5	22	24	17.0	18	29.0	54	32	44	14	22	19	99	WSV08SOMD	630	630	
	10	7	24	25	17.5	20	29.5	57	34	46	17	24	22	128	WSV10SOMD	630	630	
	12	8	27	29	21.5	21	30.5	59	38	47	17	27	24	168	WSV12SOMD	630	630	
	16	12	30	33	24.5	24	31.5	64	43	50	24	32	30	249	WSV16SOMD	400	400	
	20	16	36	37	26.5	30	33.5	74	48	55	27	41	36	390	WSV20SOMD	400	400	
	25	20	42	42	30.0	34	35.0	81	54	59	36	46	46	618	WSV25SOMD	400	400	
	30	25	50	49	35.5	39	37.5	90	62	64	41	50	50	889	WSV30SOMD	400	400	
	38	32	60	57	41.0	43	37.0	96	72	68	50	65	60	1337	WSV38SOMD	315	315	

¹⁾ Presión mostrada = producto suministrable

³⁾ L = serie ligera; ⁴⁾ S = serie pesada

⁵⁾ Min. espesor de pasatabique

06-18 L y 06-16 S = 3 mm

22-42 L y 20-38 S = 4 mm

$\frac{PN (bar)}{10} = PN (MPa)$

Se entrega sin tuerca ni anillo. Para la información sobre cómo pedir racores completos, vea la página 17.

Sufijos de referencia		
Material	Sufijo superficie y material	Ejemplo
Acero	CF	WSV16SOMDCF
Acero inoxidable	71	WSV16SOMD71
Latón	MS	WSV18LOMDMS

*Por favor añada los **sufijos** siguientes de acuerdo con el material/superficie requeridos.

EW Codo orientable con tuerca loca

Extremo cono 24° EO / Tuerca loca DKO 24° EO

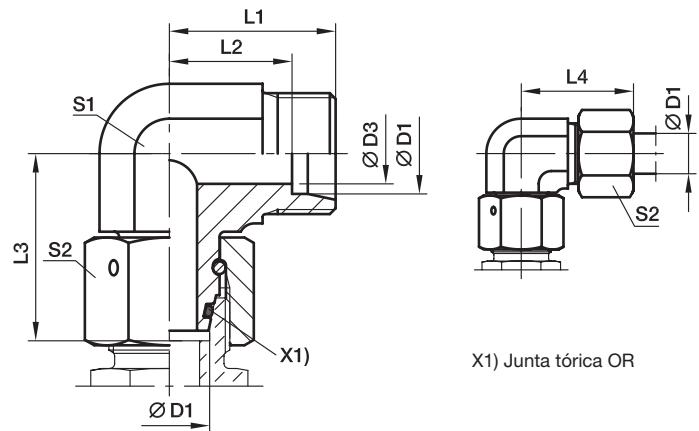

Serie	D1	D3	L1	L2	L3	L4	S1	S2	Peso g/1 pieza	Referencia*	PN (bar) ¹⁾	
											Acero	71
L ³⁾	06	4	19	12.0	26.0	27	12	14	34	EW06LOMD	500	315
	08	6	21	14.0	27.5	29	12	17	43	EW08LOMD	500	315
	10	8	22	15.0	29.0	30	14	19	58	EW10LOMD	500	315
	12	10	24	17.0	29.5	32	17	22	81	EW12LOMD	400	315
	15	12	28	21.0	32.5	36	19	27	128	EW15LOMD	400	315
	18	15	31	23.5	35.5	40	24	32	197	EW18LOMD	400	315
	22	19	35	27.5	38.5	44	27	36	258	EW22LOMD	250	160
	28	24	38	30.5	41.5	47	36	41	370	EW28LOMD	250	160
	35	30	45	34.5	51.0	56	41	50	593	EW35LOMD	250	160
	42	36	51	40.0	56.0	63	50	60	993	EW42LOMD	250	160
S ⁴⁾	06	4	23	16.0	27.0	31	12	17	48	EW06SOMD	800	630
	08	5	24	17.0	27.5	32	14	19	65	EW08SOMD	800	630
	10	6	25	17.5	30.0	34	17	22	92	EW10SOMD	800	630
	12	8	29	21.5	31.0	38	17	24	107	EW12SOMD	630	630
	16	12	33	24.5	36.5	43	24	30	212	EW16SOMD	630	400
	20	16	37	26.5	44.5	48	27	36	309	EW20SOMD	420	400
	25	20	42	30.0	50.0	54	36	46	547	EW25SOMD	420	400
	30	25	49	35.5	55.0	62	41	50	744	EW30SOMD	420	400
	38	32	57	41.0	63.0	72	50	60	1222	EW38SOMD	420	315

¹⁾ Presión mostrada = producto suministrable

³⁾ L = serie ligera; ⁴⁾ S = serie pesada

$$\frac{\text{PN (bar)}}{10} = \text{PN (MPa)}$$

Se entrega sin tuerca ni anillo. Para la información sobre cómo pedir racores completos, vea la página 17.

Sufijos de referencia			
Material	Sufijo superficie y material	Ejemplo	Material de estanqueidad estándar (no se necesita sufijo adicional)
Acero	CF	EW16SOMDCF	NBR
Acero inoxidable	71	EW16SOMD71	VIT

*Por favor añada los **sufijos** siguientes de acuerdo con el material/superficie requeridos.

EV Codo 45° tuerca loca

Extremo cono 24° EO / Tuerca loca DKO 24° EO

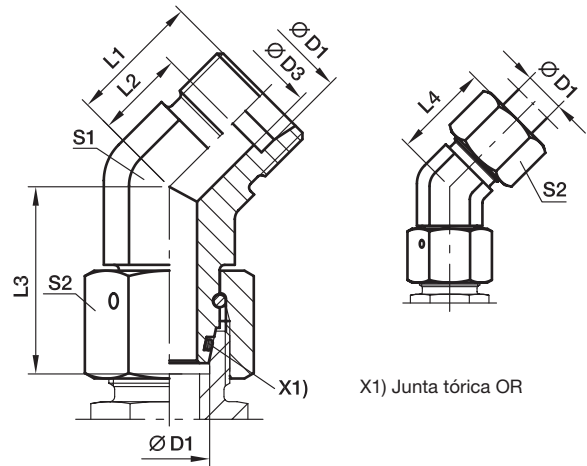

Serie	D1	D3	L1	L2	L3	L4	S1	S2	Peso g/1 pieza	Referencia*	PN (bar) ¹⁾	
											Acero	71
L ³⁾	06	4	16.0	9.0	26.0	24	14	14	37	EV06LOMD	315	315
	08	6	19.0	12.0	27.5	27	14	17	49	EV08LOMD	315	315
	10	8	19.0	12.0	29.0	27	19	19	77	EV10LOMD	315	315
	12	10	21.0	14.0	29.5	29	19	22	86	EV12LOMD	315	315
	15	12	24.0	17.0	32.5	32	22	27	144	EV15LOMD	315	315
	18	15	24.0	16.5	35.5	33	27	32	210	EV18LOMD	315	315
	22	19	26.0	18.5	38.5	35	30	36	270	EV22LOMD	160	160
	28	24	30.5	23.0	41.5	40	36	41	385	EV28LOMD	160	160
	35	30	37.0	26.5	51.0	48	50	50	805	EV35LOMD	160	160
	42	36	37.0	26.0	56.0	49	50	60	887	EV42LOMD	160	160
S ⁴⁾	06	4	16.0	9.0	27.0	24	14	17	50	EV06SOMD	630	630
	08	5	19.0	12.0	27.5	27	19	19	80	EV08SOMD	630	630
	10	7	21.0	13.5	30.0	30	19	22	95	EV10SOMD	630	630
	12	8	24.0	16.5	31.0	33	22	24	137	EV12SOMD	630	630
	16	12	24.0	15.5	36.5	34	27	30	217	EV16SOMD	400	400
	20	16	26.5	16.0	44.5	38	30	36	313	EV20SOMD	400	400
	25	20	30.5	18.5	50.0	43	36	46	529	EV25SOMD	400	400
	30	25	37.0	23.5	55.0	50	50	50	940	EV30SOMD	400	400
38	32	37.0	21.0	63.0	52	50	60	1055	EV38SOMD	315	315	

¹⁾ Presión mostrada = producto suministrable

³⁾ L = serie ligera; ⁴⁾ S = serie pesada

$$\frac{PN \text{ (bar)}}{10} = PN \text{ (MPa)}$$

Se entrega sin tuerca ni anillo. Para la información sobre cómo pedir racores completos, vea la página 17.

Sufijos de referencia			
Material	Sufijo superficie y material	Ejemplo	Material de estanqueidad estándar (no se necesita sufijo adicional)
Acero	CF	EV16SOMDCF	NBR
Acero inoxidable	71	EV16SOMD71	VIT

*Por favor añada los sufijos siguientes de acuerdo con el material/superficie requeridos.

ET Te orientable con tuerca loca

Extremo cono 24° EO / Tuerca loca DKO 24° EO

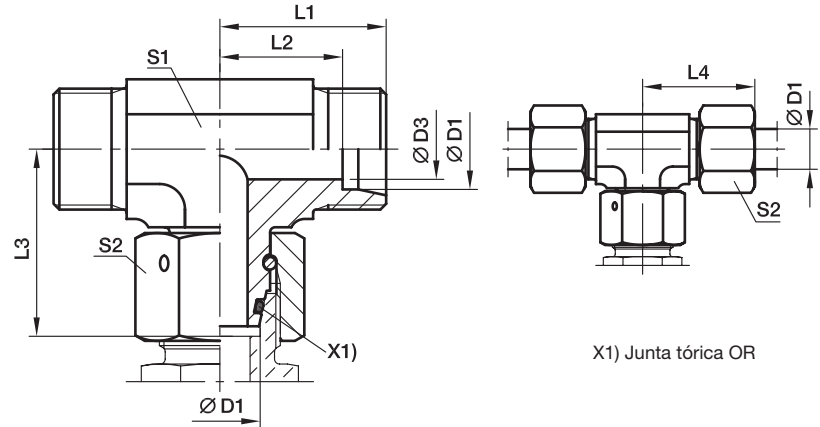

Serie	D1	D3	L1	L2	L3	L4	S1	S2	Peso g/1 pieza	Referencia*	PN (bar) ¹⁾	
											Acero	71
L ³⁾	06	4	19	12.0	26.0	27	12	14	42	ET06LOMD	500	315
	08	6	21	14.0	27.5	29	12	17	53	ET08LOMD	500	315
	10	8	22	15.0	29.0	30	14	19	71	ET10LOMD	500	315
	12	10	24	17.0	29.5	32	17	22	97	ET12LOMD	400	315
	15	12	28	21.0	32.5	36	19	27	159	ET15LOMD	400	315
	18	15	31	23.5	35.5	40	24	32	239	ET18LOMD	400	315
	22	19	35	27.5	38.5	44	27	36	308	ET22LOMD	250	160
	28	24	38	30.5	41.5	47	36	41	449	ET28LOMD	250	160
	35	30	45	34.5	51.0	56	41	50	679	ET35LOMD	250	160
	42	36	51	40.0	56.0	63	50	60	1131	ET42LOMD	250	160
S ⁴⁾	06	4	23	16.0	27.0	31	12	17	63	ET06SOMD	800	630
	08	5	24	17.0	27.5	32	14	19	79	ET08SOMD	800	630
	10	6	25	17.5	30.0	34	17	22	113	ET10SOMD	800	630
	12	8	29	21.5	31.0	38	17	24	136	ET12SOMD	630	630
	16	12	33	24.5	36.5	43	24	30	239	ET16SOMD	630	400
	20	16	37	26.5	44.5	48	27	36	388	ET20SOMD	420	400
	25	20	42	30.0	50.0	54	36	46	652	ET25SOMD	420	400
	30	25	49	35.5	55.0	62	41	50	905	ET30SOMD	420	400
	38	32	57	41.0	63.0	72	50	60	1462	ET38SOMD	420	315

¹⁾ Presión mostrada = producto suministrable

³⁾ L = serie ligera; ⁴⁾ S = serie pesada

$\frac{PN (bar)}{10} = PN (MPa)$

Se entrega sin tuerca ni anillo. Para la información sobre cómo pedir racores completos, vea la página 17.

Sufijos de referencia			
Material	Sufijo superficie y material	Ejemplo	Material de estanqueidad estándar (no se necesita sufijo adicional)
Acero	CF	ET16SOMDCF	NBR
Acero inoxidable	71	ET16SOMD71	VIT

*Por favor añada los **sufijos** siguientes de acuerdo con el material/superficie requeridos.

EL Te lateral orientable con tuerca loca

Extremo cono 24° EO / Tuerca loca DKO 24° EO

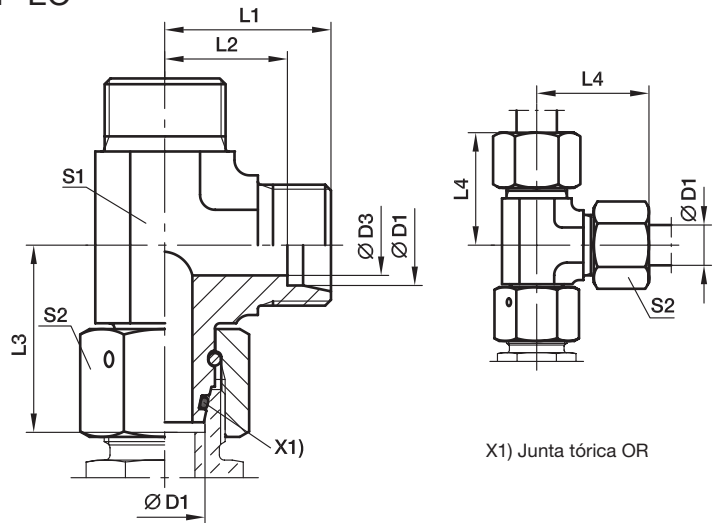

Serie	D1	D3	L1	L2	L3	L4	S1	S2	Peso g/1 pieza	Referencia*	PN (bar) ¹⁾	
											Acero	71
L ³⁾	06	4	19	12.0	26.0	27	12	14	44	EL06LOMD	500	315
	08	6	21	14.0	27.5	29	12	17	53	EL08LOMD	500	315
	10	8	22	15.0	29.0	30	14	19	68	EL10LOMD	500	315
	12	10	24	17.0	29.5	32	17	22	95	EL12LOMD	400	315
	15	12	28	21.0	32.5	36	19	27	151	EL15LOMD	400	315
	18	15	31	23.5	35.5	40	24	32	233	EL18LOMD	400	315
	22	19	35	27.5	38.5	44	27	36	309	EL22LOMD	250	160
	28	24	38	30.5	41.5	47	36	41	436	EL28LOMD	250	160
	35	30	45	34.5	51.0	56	41	50	666	EL35LOMD	250	160
	42	36	51	40.0	56.0	63	50	60	1163	EL42LOMD	250	160
S ⁴⁾	06	4	23	16.0	27.0	31	12	17	65	EL06SOMD	800	630
	08	5	24	17.0	27.5	32	14	19	84	EL08SOMD	800	630
	10	6	25	17.5	30.0	34	17	22	118	EL10SOMD	800	630
	12	8	29	21.5	31.0	38	17	24	136	EL12SOMD	630	630
	16	12	33	24.5	36.5	43	24	30	260	EL16SOMD	630	400
	20	16	37	26.5	44.5	48	27	36	375	EL20SOMD	420	400
	25	20	42	30.0	50.0	54	36	46	655	EL25SOMD	420	400
	30	25	49	35.5	55.0	62	41	50	906	EL30SOMD	420	400
	38	32	57	41.0	63.0	72	50	60	1472	EL38SOMD	420	315

¹⁾ Presión mostrada = producto suministrable

³⁾ L = serie ligera; ⁴⁾ S = serie pesada

$$\frac{PN(\text{bar})}{10} = PN(\text{MPa})$$

Se entrega sin tuerca ni anillo. Para la información sobre cómo pedir racores completos, vea la página 17.

Sufijos de referencia			
Material	Sufijo superficie y material	Ejemplo	Material de estanqueidad estándar (no se necesita sufijo adicional)
Acero	CF	EL16SOMDCF	NBR
Acero inoxidable	71	EL16SOMD71	VIT

*Por favor añada los sufijos siguientes de acuerdo con el material/superficie requeridos.

DA Adaptador distanciador

Tuerca loca DKO 24° EO / Extremo cono 24° EO

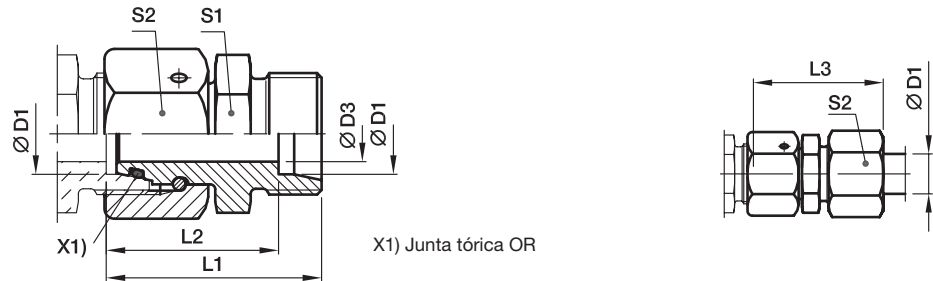

Serie	D1	D3	L1	L2	L3	S1	S2	Peso g/1 pieza	Referencia*	PN (bar) ¹⁾		
										Acero	71	MS
L ³⁾	06	2,5	43.0	36	51	12	14	33	DA06LOMD	500	315	200
	08	4.0	43.0	36	51	14	17	46	DA08LOMD	500	315	200
	10	6.0	43.0	36	51	17	19	60	DA10LOMD	500	315	200
	12	8.0	43.0	36	51	19	22	75	DA12LOMD	400	315	200
	15	10.0	43.0	36	51	24	27	118	DA15LOMD	400	315	200
	18	13.0	43.5	36	52	27	32	153	DA18LOMD	400	315	200
	22	17.0	47.5	40	56	32	36	210	DA22LOMD	250	160	100
	28	22.0	47.5	40	57	41	41	279	DA28LOMD	250	160	100
	35	28.0	60.5	50	72	46	50	468	DA35LOMD	250	160	100
	42	34.0	71.0	60	83	55	60	802	DA42LOMD	250	160	100
S ⁴⁾	06	2.5	43.0	36	51	14	17	48	DA06SOMD	800	630	400
	08	4.0	43.0	36	51	17	19	64	DA08SOMD	800	630	400
	10	6.0	43.5	36	52	19	22	81	DA10SOMD	800	630	400
	12	8.0	43.5	36	52	22	24	97	DA12SOMD	630	630	400
	16	11.0	48.5	40	58	27	30	166	DA16SOMD	630	400	250
	20	14.0	56.5	46	68	32	36	265	DA20SOMD	420	400	250
	25	18.0	62.0	50	74	41	46	466	DA25SOMD	420	400	250
	30	23.0	69.5	56	83	46	50	601	DA30SOMD	420	400	250
38	30.0	76.0	60	91	55	60	871	DA38SOMD	420	315	200	

¹⁾ Presión mostrada = producto suministrable

³⁾ L = serie ligera; ⁴⁾ S = serie pesada

$\frac{PN(\text{bar})}{10} = PN(\text{MPa})$

Se entrega sin tuerca ni anillo. Para la información sobre cómo pedir racores completos, vea la página 17.

Sufijos de referencia			
Material	Sufijo superficie y material	Ejemplo	Material de estanqueidad estándar (no se necesita sufijo adicional)
Acero	CF	DA16SOMDCF	NBR
Acero inoxidable	71	DA16SOMD71	VIT
Latón	MS	DA16SOMDMS	NBR

*Por favor añada los **sufijos** siguientes de acuerdo con el material/superficie requeridos.

RED Reducción para tubo

Tuerca loca DKO 24° EO / Extremo cono 24° EO

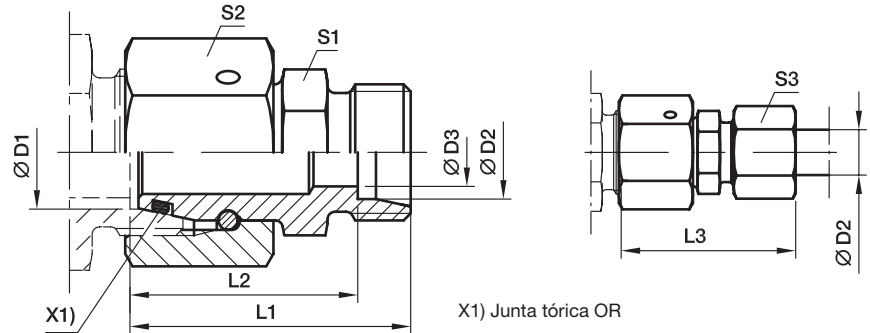

Serie 2) 3) 4)	D1 	D2 	D3	L1	L2	L3	S1	S2	S3	Peso g/1 pieza	Referencia*	PN (bar) ¹⁾	
												Acero	71
L/LL	06	04	2.5	28.5	24.5	34.0	9	14	10	17	RED06L/04LLOMD	100	100
L	08	06	4.0	30.5	23.5	38.0	12	17	14	29	RED08/06LOMD	500	315
L	10	06	4.0	32.0	25.0	40.0	14	19	14	36	RED10/06LOMD	500	315
L	10	08	6.0	32.0	25.0	40.0	14	19	17	38	RED10/08LOMD	500	315
L	12	06	4.0	32.0	25.0	40.0	17	22	14	49	RED12/06LOMD	400	315
L	12	08	6.0	32.0	25.0	40.0	17	22	17	49	RED12/08LOMD	400	315
L	12	10	8.0	33.0	26.0	41.0	17	22	19	51	RED12/10LOMD	400	315
L	15	06	4.0	35.5	28.5	43.0	19	27	14	81	RED15/06LOMD	400	315
L	15	08	6.0	35.5	28.5	43.0	19	27	17	85	RED15/08LOMD	400	315
L	15	10	8.0	36.5	29.5	44.0	19	27	19	83	RED15/10LOMD	400	315
L	15	12	10.0	36.5	29.5	44.0	19	27	22	83	RED15/12LOMD	400	315
L	18	06	4.0	35.0	28.0	43.0	24	32	14	109	RED18/06LOMD	400	315
L	18	08	6.0	35.0	28.0	43.0	24	32	17	111	RED18/08LOMD	400	315
L	18	10	8.0	36.0	29.0	44.0	24	32	19	110	RED18/10LOMD	400	315
L	18	12	10.0	36.0	29.0	44.0	24	32	22	110	RED18/12LOMD	400	315
L	18	15	12.0	37.0	30.0	45.0	24	32	27	115	RED18/15LOMD	400	315
L/S	18	16	12.0	40.0	31.5	49.5	27	32	30	138	RED18L/16SOMD	400	315
L	22	06	4.0	39.0	32.0	47.0	27	36	14	158	RED22/06LOMD	250	160
L	22	08	6.0	39.0	32.0	47.0	27	36	17	158	RED22/08LOMD	250	160
L	22	10	8.0	40.0	33.0	48.0	27	36	19	159	RED22/10LOMD	250	160
L	22	12	10.0	40.0	33.0	48.0	27	36	22	157	RED22/12LOMD	250	160
L	22	15	12.0	41.0	34.0	49.0	27	36	27	164	RED22/15LOMD	250	160
L/S	22	16	12.0	43.0	34.5	52.5	27	36	30	173	RED22L/16SOMD	250	160
L	22	18	15.0	41.0	33.5	50.0	27	36	32	167	RED22/18LOMD	250	160
L/S	22	20	16.0	45.0	34.5	56.0	32	36	36	203	RED22L/20SOMD	250	160
L	28	06	4.0	41.0	34.0	49.0	32	41	14	219	RED28/06LOMD	250	160
L	28	08	6.0	41.0	34.0	49.0	32	41	17	221	RED28/08LOMD	250	160
L	28	10	8.0	42.0	35.0	50.0	32	41	19	213	RED28/10LOMD	250	160
L	28	12	10.0	42.0	35.0	50.0	32	41	22	213	RED28/12LOMD	250	160
L	28	15	12.0	43.0	36.0	51.0	32	41	27	218	RED28/15LOMD	250	160
L/S	28	16	12.0	45.0	36.5	54.5	32	41	30	227	RED28L/16SOMD	250	160
L	28	18	15.0	43.0	35.5	52.0	32	41	32	220	RED28/18LOMD	250	160
L	28	22	19.0	45.0	37.5	54.0	32	41	36	222	RED28/22LOMD	250	160
L/S	28	25	20.0	50.0	38.0	62.0	41	41	46	300	RED28L/25SOMD	250	160
L	35	06	4.0	44.0	37.0	52.0	41	50	14	318	RED35/06LOMD	250	160
L	35	08	6.0	44.0	37.0	52.0	41	50	17	318	RED35/08LOMD	250	160
L	35	10	8.0	45.0	38.0	53.0	41	50	19	318	RED35/10LOMD	250	160
L	35	12	10.0	45.0	38.0	53.0	41	50	22	324	RED35/12LOMD	250	160
L	35	15	12.0	46.0	39.0	54.0	41	50	27	328	RED35/15LOMD	250	160
L	35	18	15.0	46.0	38.5	55.0	41	50	32	328	RED35/18LOMD	250	160
L	35	22	19.0	48.0	40.5	57.0	41	50	36	331	RED35/22LOMD	250	160

RED Reducción para tubo

Tuerca loca DKO 24° EO / Extremo cono 24° EO

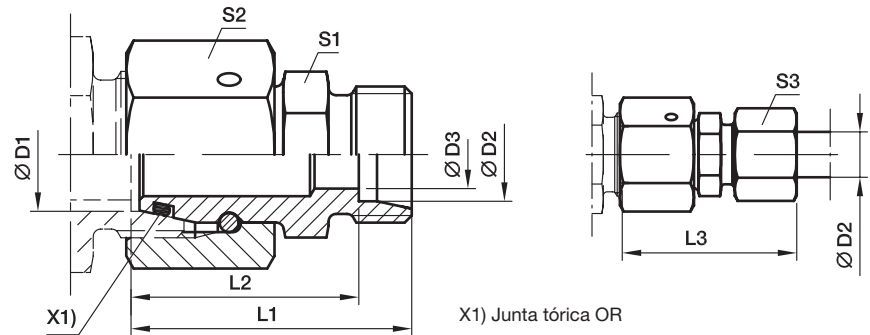

Serie 2) 3) 4)	D1	D2	D3	L1	L2	L3	S1	S2	S3	Peso g/1 pieza	Referencia*	PN (bar) ¹⁾	
												Acero	71
L/S	35	25	20.0	52.0	40.0	64.0	41	50	46	366	RED35L/25SOMD	250	160
L	35	28	24.0	48.0	40.5	57.0	41	50	41	327	RED35/28LOMD	250	160
L/S	35	30	25.0	55.0	41.5	68.0	46	50	50	435	RED35L/30SOMD	250	160
L	42	10	8.0	48.5	41.5	56.0	50	60	19	537	RED42/10LOMD	250	160
L	42	12	10.0	48.5	41.5	56.0	50	60	22	538	RED42/12LOMD	250	160
L	42	15	12.0	49.5	42.5	58.0	50	60	27	534	RED42/15LOMD	250	160
L	42	18	15.0	49.5	42.0	58.0	50	60	32	544	RED42/18LOMD	250	160
L	42	22	19.0	51.5	44.0	60.0	50	60	36	543	RED42/22LOMD	250	160
L	42	28	24.0	51.5	44.0	61.0	50	60	41	539	RED42/28LOMD	250	160
L/S	42	30	25.0	57.5	44.0	70.5	50	60	50	588	RED42L/30SOMD	250	160
L	42	35	30.0	53.5	43.0	65.0	50	60	50	541	RED42/35LOMD	250	160
L/S	42	38	32.0	61.5	45.5	76.0	55	60	60	701	RED42L/38SOMD	250	160

1) Presión mostrada = producto suministrable

2) LL = serie muy ligera; 3) L = serie ligera; 4) S = serie pesada

$$\frac{\text{PN (bar)}}{10} = \text{PN (MPa)}$$

Se entrega sin tuerca ni anillo. Para la información sobre cómo pedir racores completos, vea la página 17.

Sufijos de referencia			
Material	Sufijo superficie y material	Ejemplo	Material de estanqueidad estándar (no se necesita sufijo adicional)
Acero	CF	RED18/15LOMDCF	NBR
Acero inoxidable	71	RED18/15LOMD71	VIT

*Por favor añada los sufijos siguientes de acuerdo con el material/superficie requeridos.

RED Reducción para tubo

Tuerca loca DKO 24° EO / Extremo cono 24° EO

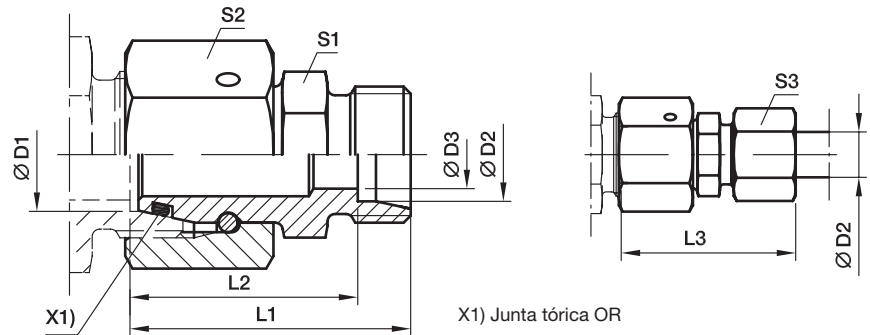

Serie ^{3) 4)}	D1	D2	D3	L1	L2	L3	S1	S2	S3	Peso g/1 pieza	Referencia*	PN (bar) ¹⁾	
												Acero	71
S	08	06	4	34.0	27.0	42	14	19	17	42	RED08/06SOMD	800	630
S	10	06	4	34.5	27.5	42	17	22	17	55	RED10/06SOMD	800	630
S	10	08	5	34.5	27.5	42	17	22	19	58	RED10/08SOMD	800	630
S	12	06	4	36.0	29.0	44	17	24	17	66	RED12/06SOMD	630	630
S	12	08	5	36.0	29.0	44	17	24	19	68	RED12/08SOMD	630	630
S	12	10	7	37.0	29.5	46	19	24	22	75	RED12/10SOMD	630	630
S	16	06	4	39.0	32.0	47	22	30	17	112	RED16/06SOMD	630	400
S	16	08	5	39.0	32.0	47	22	30	19	114	RED16/08SOMD	630	400
S	16	10	7	39.0	31.5	48	22	30	22	115	RED16/10SOMD	630	400
S	16	12	8	39.0	31.5	48	22	30	24	118	RED16/12SOMD	630	400
S/L	16	15	11	39.0	32.0	47	24	30	27	120	RED16S/15LOMD	400	315
S	20	06	4	43.0	36.0	51	27	36	17	172	RED20/06SOMD	420	400
S	20	08	5	43.0	36.0	51	27	36	19	174	RED20/08SOMD	420	400
S	20	10	7	43.0	35.5	52	27	36	22	174	RED20/10SOMD	420	400
S	20	12	8	43.0	35.5	52	27	36	24	177	RED20/12SOMD	420	400
S/L	20	15	12	43.0	36.0	51	27	36	27	173	RED20S/15LOMD	400	315
S	20	16	12	45.0	36.5	55	27	36	30	182	RED20/16SOMD	420	400
S/L	20	18	14	43.0	35.5	51	27	36	32	178	RED20S/18LOMD	400	315
S	25	06	4	45.5	38.5	53	32	46	17	294	RED25/06SOMD	420	400
S	25	08	5	45.5	38.5	53	32	46	19	295	RED25/08SOMD	420	400
S	25	10	7	45.5	38.0	54	32	46	22	296	RED25/10SOMD	420	400
S	25	12	8	45.5	38.0	54	32	46	24	299	RED25/12SOMD	420	400
S	25	16	12	47.5	39.0	57	32	46	30	304	RED25/16SOMD	420	400
S/L	25	18	15	45.5	38.0	54	32	46	32	299	RED25S/18LOMD	400	315
S	25	20	16	49.5	39.0	61	32	46	36	315	RED25/20SOMD	420	400
S/L	25	22	18	47.5	40.0	56	32	46	36	304	RED25S/22LOMD	250	160
S	30	06	4	51.0	44.0	59	41	50	17	412	RED30/06SOMD	420	400
S	30	08	5	51.0	44.0	59	41	50	19	404	RED30/08SOMD	420	400
S	30	10	7	51.0	43.5	60	41	50	22	405	RED30/10SOMD	420	400
S	30	12	8	51.0	43.5	60	41	50	24	405	RED30/12SOMD	420	400
S	30	16	12	53.0	44.5	63	41	50	30	412	RED30/16SOMD	420	400
S	30	20	16	55.0	44.5	66	41	50	36	421	RED30/20SOMD	420	400
S/L	30	22	19	53.0	45.5	61	41	50	36	406	RED30S/22LOMD	250	160
S	30	25	20	57.0	45.0	69	41	50	46	439	RED30/25SOMD	420	400
S/L	30	28	23	53.0	45.5	62	41	50	41	406	RED30S/28LOMD	250	160
S	38	06	4	54.5	47.5	62	50	60	17	556	RED38/06SOMD	420	315
S	38	08	5	54.5	47.5	62	50	60	19	581	RED38/08SOMD	420	315
S	38	10	7	54.5	47.0	63	50	60	22	579	RED38/10SOMD	420	315
S	38	12	8	54.5	47.0	63	50	60	24	577	RED38/12SOMD	420	315
S	38	16	12	56.5	48.0	66	50	60	30	580	RED38/16SOMD	420	315

RED Reducción para tubo

Tuerca loca DKO 24° EO / Extremo cono 24° EO

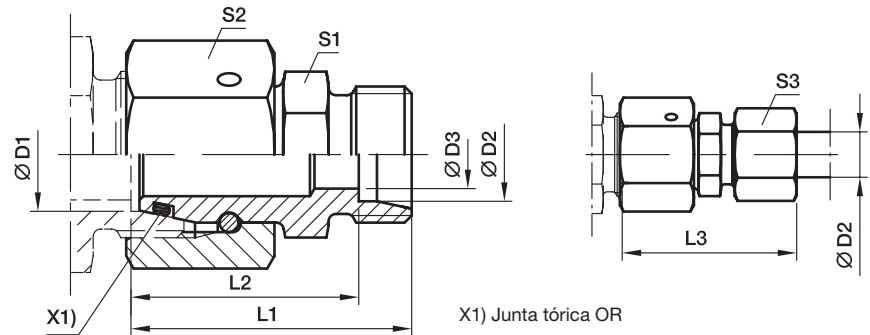

Serie ^{3) 4)}	D1	D2	D3	L1	L2	L3	S1	S2	S3	Peso g/1 pieza	Referencia*	PN (bar) ¹⁾	
												Acero	71
S	38	20	16	58.5	48.0	70	50	60	36	601	RED38/20SOMD	420	315
S	38	25	20	60.5	48.5	73	50	60	46	615	RED38/25SOMD	420	315
S/L	38	28	24	56.5	49.0	65	50	60	41	573	RED38S/28LOMD	250	160
S	38	30	25	62.5	49.0	76	50	60	50	625	RED38/30SOMD	420	315
S/L	38	35	30	58.5	48.0	69	50	60	50	588	RED38S/35LOMD	250	160

¹⁾ Presión mostrada = producto suministrable

³⁾ L = serie ligera; ⁴⁾ S = serie pesada

$$\frac{PN \text{ (bar)}}{10} = PN \text{ (MPa)}$$

Se entrega sin tuerca ni anillo. Para la información sobre cómo pedir racores completos, vea la página 17.

Sufijos de referencia			
Material	Sufijo superficie y material	Ejemplo	Material de estanqueidad estándar (no se necesita sufijo adicional)
Acero	CF	RED16/12SOMDCF	NBR
Acero inoxidable	71	RED16/12SOMD71	VIT

*Por favor añada los **sufijos** siguientes de acuerdo con el material/superficie requeridos.

GZ Unión tuerca loca recta

Tuerca loca DKO 24° EO

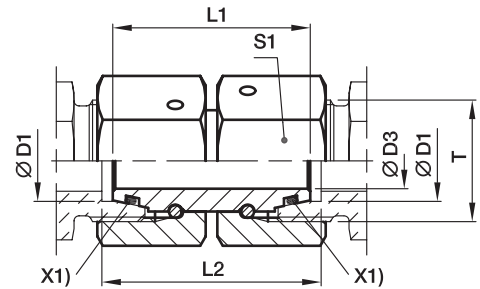

X1) Junta tórica OR

Serie	D1	T	D3	L1	L2	S1	Peso g/1 pieza	Referencia*	PN (bar) ¹⁾	
									Acero	71
L ³⁾	06	M 12×1.5	2.5	33	33	14	28	GZ06L	500	315
	08	M 14×1.5	4.0	33	33	17	41	GZ08L	500	315
	10	M 16×1.5	6.0	34	34	19	53	GZ10L	500	315
	12	M 18×1.5	8.0	34	34	22	71	GZ12L	400	315
	15	M 22×1.5	10.0	39	39	27	129	GZ15L	400	315
	18	M 26×1.5	13.0	36	38	32	165	GZ18L	400	315
	22	M 30×2.0	17.0	42	44	36	243	GZ22L	250	160
	28	M 36×2.0	22.0	46	48	41	319	GZ28L	250	160
	35	M 45×2.0	28.0	48	52	50	449	GZ35L	250	160
	42	M 52×2.0	34.0	52	57	60	737	GZ42L	250	160
S ⁴⁾	06	M 14×1.5	2.5	32	33	17	41	GZ06S	800	630
	08	M 16×1.5	4.0	33	34	19	54	GZ08S	800	630
	10	M 18×1.5	6.0	33	35	22	74	GZ10S	800	630
	12	M 20×1.5	8.0	36	38	24	95	GZ12S	630	630
	16	M 24×1.5	11.0	39	42	30	172	GZ16S	630	400
	20	M 30×2.0	14.0	44	48	36	261	GZ20S	420	400
	25	M 36×2.0	18.0	46	53	46	477	GZ25S	420	400
	30	M 42×2.0	23.0	52	62	50	605	GZ30S	420	400
	38	M 52×2.0	30.0	52	67	60	826	GZ38S	420	315

1) Presión mostrada = producto suministrable

3) L = serie ligera: 4) S = serie pesada

$$\frac{PN \text{ (bar)}}{10} = PN \text{ (MPa)}$$

Se entrega sin tuerca ni anillo. Para la información sobre cómo pedir racores completos, vea la página 17.

Sufijos de referencia			
Material	Sufijo superficie y material	Ejemplo	Material de estanqueidad estándar (no se necesita sufijo adicional)
Acero	CF	GZ16SCF	NBR
Acero inoxidable	71	GZ16S71	VIT

*Por favor añada los **sufijos** siguientes de acuerdo con el material/superficie requeridos.

GZR Reducción tuerca loca recta

Tuerca loca DKO 24° EO

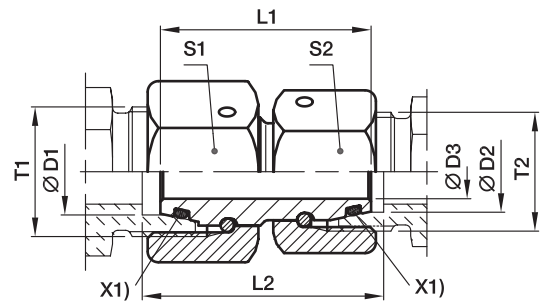

X1) Junta tórica OR

Serie 3) 4)	D1	D2	T1	T2	D3	L1	L2	S1	S2	Peso g/1 pieza	Referencia*	PN (bar) ¹⁾	
												Acero	71
L/S	06	06	M 14×1.5	M 12×1.5	2.5	32.5	33.0	17	14	34	GZR06L/06S	500	500
L	08	06	M 14×1.5	M 12×1.5	2.5	33.0	33.0	17	14	36	GZR08/06L	500	500
L/S	08	08	M 16×1.5	M 14×1.5	4.0	32.5	34.0	19	17	48	GZR08L/08S	500	500
L	10	06	M 16×1.5	M 12×1.5	2.5	34.0	34.0	19	14	44	GZR10/06L	500	500
L	10	08	M 16×1.5	M 14×1.5	4.0	34.0	34.0	19	17	50	GZR10/08L	500	500
L/S	10	10	M 18×1.5	M 16×1.5	6.0	34.0	34.5	22	19	63	GZR10L/10S	500	500
L	12	06	M 18×1.5	M 12×1.5	2.5	34.0	34.0	22	14	56	GZR12/06L	400	400
L	12	08	M 18×1.5	M 14×1.5	4.0	34.0	34.0	22	17	62	GZR12/08L	400	400
L	12	10	M 18×1.5	M 16×1.5	6.0	34.0	34.0	22	19	65	GZR12/10L	400	400
L/S	12	12	M 20×1.5	M 18×1.5	8.0	36.5	37.5	24	22	85	GZR12L/12S	400	400
L	15	08	M 22×1.5	M 14×1.5	4.0	39.0	39.0	27	17	98	GZR15/08L	400	400
L	15	10	M 22×1.5	M 16×1.5	6.0	39.0	39.0	27	19	101	GZR15/10L	400	400
L	15	12	M 22×1.5	M 18×1.5	8.0	39.0	39.0	27	22	108	GZR15/12L	400	400
L	18	10	M 26×1.5	M 16×1.5	6.0	37.0	37.5	32	19	125	GZR18/10L	400	400
L	18	12	M 26×1.5	M 18×1.5	8.0	36.5	37.5	32	22	132	GZR18/12L	400	400
L	18	15	M 26×1.5	M 22×1.5	10.0	38.5	38.5	32	27	155	GZR18/15L	400	400
L/S	18	16	M 26×1.5	M 24×1.5	11.0	39.0	39.0	32	30	177	GZR18L/16S	400	400
L	22	12	M 30×2.0	M 18×1.5	8.0	42.5	43.5	36	22	195	GZR22/12L	250	250
L	22	15	M 30×2.0	M 22×1.5	10.0	42.5	43.5	36	27	215	GZR22/15L	250	250
L	22	18	M 30×2.0	M 26×1.5	13.0	42.0	44.0	36	32	228	GZR22/18L	250	250
L/S	22	20	M 30×2.0	M 30×2.0	14.0	44.0	47.0	36	36	266	GZR22L/20S	250	250
L	28	15	M 36×2.0	M 22×1.5	10.0	46.5	47.5	41	27	143	GZR28/15L	250	250
L	28	18	M 36×2.0	M 26×1.5	13.0	39.5	48.0	41	32	311	GZR28/18L	250	250
L	28	22	M 36×2.0	M 30×2.0	17.0	46.0	46.0	41	36	309	GZR28/22L	250	250
L/S	28	25	M 36×2.0	M 36×2.0	18.0	46.0	50.5	41	46	419	GZR28L/25S	250	250
L	35	18	M 45×2.0	M 26×1.5	13.0	48.0	51.0	50	32	430	GZR35/18L	250	250
L	35	22	M 45×2.0	M 30×2.0	17.0	48.0	51.0	50	36	429	GZR35/22L	250	250
L	35	28	M 45×2.0	M 36×2.0	22.0	48.0	51.0	50	41	415	GZR35/28L	250	250
L/S	35	30	M 45×2.0	M 42×2.0	23.0	52.0	59.0	50	50	577	GZR35L/30S	250	250
L	42	22	M 52×2.0	M 30×2.0	17.0	52.0	55.5	60	36	653	GZR42/22L	250	250
L	42	28	M 52×2.0	M 36×2.0	22.0	52.0	55.5	60	41	648	GZR42/28L	250	250
L	42	35	M 52×2.0	M 45×2.0	28.0	52.0	56.5	60	50	662	GZR42/35L	250	250
L/S	42	38	M 52×2.0	M 52×2.0	30.0	52.0	62.0	60	60	822	GZR42L/38S	250	250
S	08	06	M 16×1.5	M 14×1.5	2.5	33.0	34.0	19	17	49	GZR08/06S	800	800
S	10	06	M 18×1.5	M 14×1.5	2.5	33.0	34.5	22	17	60	GZR10/06S	800	800
S	10	08	M 18×1.5	M 16×1.5	4.0	33.0	34.5	22	19	66	GZR10/08S	800	800
S	12	06	M 20×1.5	M 14×1.5	2.5	36.0	37.5	24	17	77	GZR12/06S	630	630
S	12	08	M 20×1.5	M 16×1.5	4.0	36.0	37.5	24	19	82	GZR12/08S	630	630
S	12	10	M 20×1.5	M 18×1.5	6.0	36.0	38.0	24	22	89	GZR12/10S	630	630
S	16	10	M 24×1.5	M 18×1.5	6.0	39.0	41.5	30	22	138	GZR16/10S	630	630
S	16	12	M 24×1.5	M 20×1.5	8.0	39.0	41.5	30	24	143	GZR16/12S	630	630
S/L	16	15	M 24×1.5	M 22×1.5	10.0	39.5	41.5	30	27	153	GZR16S/15L	400	400
S	20	12	M 30×2.0	M 20×1.5	8.0	44.0	47.0	36	24	204	GZR20/12S	420	420

GZR Reducción tuerca loca recta

Tuerca loca DKO 24° EO

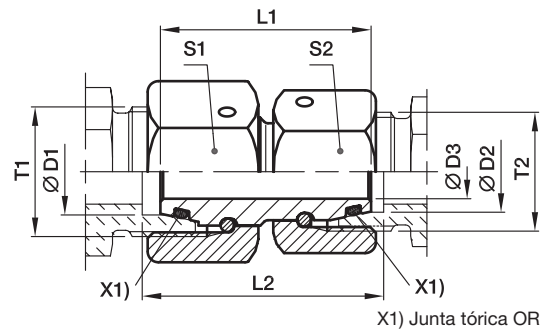

Serie 3) 4)	D1	D2	T1	T2	D3	L1	L2	S1	S2	Peso g/1 pieza	Referencia*	PN (bar) ¹⁾	
												Acero	71
S	20	16	M 30×2.0	M 24×1.5	11.0	44	47.5	36	30	232	GZR20/16S	420	420
S/L	20	18	M 30×2.0	M 26×1.5	13.0	44	47.0	36	32	224	GZR20S/18L	400	400
S	25	16	M 36×2.0	M 24×1.5	11.0	46	51.0	46	30	224	GZR25/16S	420	420
S	25	20	M 36×2.0	M 30×2.0	14.0	46	51.5	46	36	364	GZR25/20S	420	420
S/L	25	22	M 36×2.0	M 30×2.0	17.0	46	50.5	46	36	475	GZR25S/22L	250	250
S	30	16	M 42×2.0	M 24×1.5	11.0	52	58.5	50	30	475	GZR30/16S	420	420
S	30	20	M 42×2.0	M 30×2.0	14.0	52	59.0	50	36	500	GZR30/20S	420	420
S	30	25	M 42×2.0	M 36×2.0	18.0	52	60.5	50	46	589	GZR30/25S	420	420
S/L	30	28	M 42×2.0	M 36×2.0	22.0	52	58.0	50	41	476	GZR30S/28L	250	250
S	38	20	M 52×2.0	M 30×2.0	14.0	52	61.5	60	36	671	GZR38/20S	420	420
S	38	25	M 52×2.0	M 36×2.0	18.0	52	63.0	60	46	759	GZR38/25S	420	420
S	38	30	M 52×2.0	M 42×2.0	23.0	52	64.5	60	50	767	GZR38/30S	420	420
S/L	38	35	M 52×2.0	M 45×2.0	28.0	52	61.5	60	50	662	GZR38S/35L	250	250

1) Presión mostrada = producto suministrable

3) L = serie ligera: 4) S = serie pesada

$$\frac{PN \text{ (bar)}}{10} = PN \text{ (MPa)}_1$$

Se entrega sin tuerca ni anillo. Para la información sobre cómo pedir racores completos, vea la página 17.

Sufijos de referencia			
Material	Sufijo superficie y material	Ejemplo	Material de estanqueidad estándar (no se necesita sufijo adicional)
Acero	CF	GZR16/12SCF	NBR
Acero inoxidable	71	GZR16/12S71	VIT

*Por favor añada los **sufijos** siguientes de acuerdo con el material/superficie requeridos.

GEO Racor macho

Rosca macho métrica – junta tórica (ISO 6149) / Extremo cono 24° EO

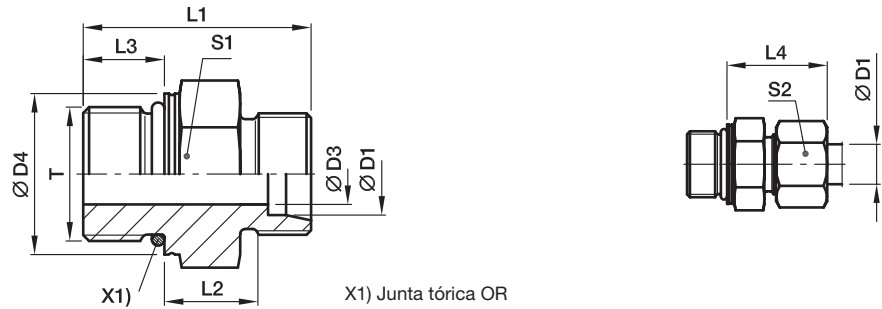

Serie	D1	T	D3	D4	L1	L2	L3	L4	S1	S2	Peso g/1 pieza	Referencia*	PN (bar) ¹⁾	
													Acero	71
LL ²⁾	04	M 08x1.0	3.0	10.8	20.0	9.5	6.5	19.0	11*	10	8	GEO04LLMOMD	100	100
	04	M 10x1.0	3.0	12.8	20.0	9.5	6.5	19.0	13	10	11	GEO04LLM10X1OMD	100	
	06	M 10x1.0	4.5	12.8	20.0	8.0	6.5	19.5	13	12	10	GEO06LLMOMD	100	
L ³⁾	06	M 10x1.0	4.5	14.0	25.0	8.5	8.5	23.0	14	14	15	GEO06LMOMD	500	315
	08	M 12x1.5	6.0	17.0	28.0	10.0	11.0	25.0	17	17	23	GEO08LMOMD	500	315
	10	M 14x1.5	7.5	19.0	29.0	11.0	11.0	26.0	19	19	28	GEO10LMOMD	500	315
	12	M 16x1.5	9.0	22.0	31.0	12.5	11.5	27.0	22	22	40	GEO12LMOMD	400	315
	15	M 18x1.5	11.0	24.0	33.0	13.5	12.5	29.0	24	27	56	GEO15LMOMD	400	315
	18	M 22x1.5	14.0	27.0	35.0	14.5	13.0	31.0	27	32	80	GEO18LMOMD	400	315
	22	M 27x2.0	18.0	32.0	40.0	16.5	16.0	33.0	32	36	104	GEO22LM27X2OMD	250	160
	28	M 33x2.0	23.0	41.0	41.0	17.5	16.0	34.0	41	41	171	GEO28LMOMD	250	160
	35	M 42x2.0	30.0	50.0	44.0	17.5	16.0	39.0	50	50	278	GEO35LMOMD	250	160
	42	M 48x2.0	36.0	55.0	47.5	19.0	17.5	42.0	55	60	340	GEO42LMOMD	250	160
S ⁴⁾	06	M 12x1.5	4.0	17.0	31.0	13.0	11.0	28.0	17	17	29	GEO06SMOMD	800	630
	08	M 14x1.5	6.0	19.0	33.0	15.0	11.0	30.0	19	19	41	GEO08SMOMD	800	630
	10	M 16x1.5	7.0	22.0	35.0	15.0	12.5	31.0	22	22	55	GEO10SMOMD	800	630
	12	M 18x1.5	9.0	24.0	38.5	17.0	14.0	33.0	24	24	73	GEO12SMOMD	630	630
	16	M 22x1.5	12.0	27.0	42.0	18.5	15.0	37.0	27	30	102	GEO16SMOMD	630	400
	20	M 27x2.0	15.0	32.0	49.5	20.5	18.5	42.0	32	36	169	GEO20SMOMD	420	400
	25	M 33x2.0	20.0	41.0	53.5	23.0	18.5	47.0	41	46	274	GEO25SMOMD	420	400
	30	M 42x2.0	26.0	50.0	56.0	23.5	19.0	50.0	50	50	412	GEO30SMOMD	420	400
	38	M 48x2.0	32.0	55.0	63.5	26.0	21.5	57.0	55	60	580	GEO38SMOMD	420	315

1) Presión mostrada = producto suministrable

2) LL = serie muy ligera; 3) L = serie ligera; 4) S = serie pesada

$$\frac{\text{PN (bar)}}{10} = \text{PN (MPa)}$$

Se entrega sin tuerca ni anillo. Para la información sobre cómo pedir racores completos, vea la página 17.

*S1=SW12 en 1.4571

Sufijos de referencia			
Material	Sufijo superficie y material	Ejemplo	Material de estanqueidad estándar (no se necesita sufijo adicional)
Acero	CF	GEO16SMOMDCF	NBR
Acero inoxidable	71	GEO16SMOMD71	VIT

*Por favor añada los sufijos siguientes de acuerdo con el material/superficie requeridos.

GE-M-ED Racor macho

Rosca macho métrica – ED (ISO 9974) / Extremo cono 24° EO

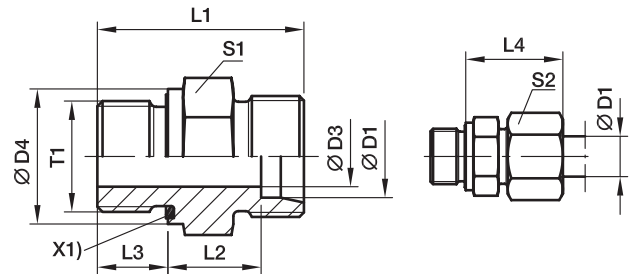

X1) Junta Eolastic ED

Serie	D1	T1	D3	D4	L1	L2	L3	L4	S1	S2	Peso g/1 pieza	Referencia*	PN (bar) ¹⁾	
													Acero	71
L ³⁾	06	M 10x1.0	4	14	23.5	8.5	8	23	14	14	13	GE06LMEDOMD	500	315
	08	M 12x1.5	6	17	29.0	10.0	12	25	17	17	22	GE08LMEDOMD	500	315
	10	M 14x1.5	7	19	30.0	11.0	12	26	19	19	29	GE10LMEDOMD	500	315
	10	M 12x1.5	6	17	30.0	11.0	12	26	17	19	23	GE10LM12X1.5EDOMD	315	315
	10	M 16x1.5	8	22	31.5	12.5	12	27	22	19	40	GE10LM16X1.5EDOMD	420	315
	10	M 18x1.5	8	24	31.5	12.5	12	27	24	19	50	GE10LM18X1.5EDOMD	400	315
	10	M 22x1.5	8	27	35.0	14.0	14	29	27	19	80	GE10LM22X1.5EDOMD	400	315
	12	M 16x1.5	9	22	31.5	12.5	12	27	22	22	40	GE12LMEDOMD	400	315
	12	M 14x1.5	7	19	30.0	11.0	12	26	19	22	30	GE12LM14X1.5EDOMD	400	315
	12	M 18x1.5	10	24	31.5	12.5	12	27	24	22	47	GE12LM18X1.5EDOMD	400	315
	12	M 22x1.5	10	27	35.0	14.0	14	29	27	22	75	GE12LM22X1.5EDOMD	400	315
	15	M 18x1.5	11	24	32.5	13.5	12	29	24	27	51	GE15LMEDOMD	400	315
	15	M 16x1.5	9	22	32.0	13.0	12	28	24	27	64	GE15LM16X1.5EDOMD	400	315
	15	M 22x1.5	12	27	36.0	15.0	14	30	27	27	77	GE15LM22X1.5EDOMD	400	315
	18	M 22x1.5	14	27	36.0	14.5	14	31	27	32	74	GE18LMEDOMD	400	315
	18	M 18x1.5	11	24	33.5	14.0	12	30	27	32	68	GE18LM18X1.5EDOMD	400	315
	22	M 26x1.5	18	32	40.0	16.5	16	33	32	36	103	GE22LMEDOMD	250	160
	22	M 22x1.5	14	32	38.0	16.5	14	33	32	36	97	GE22LM22X1.5EDOMD	250	160
	28	M 33x2.0	23	40	43.0	17.5	18	34	41	41	168	GE28LMEDOMD	250	160
	35	M 42x2.0	30	50	48.0	17.5	20	39	50	50	281	GE35LMEDOMD	250	160
42	M 48x2.0	36	55	52.0	19.0	22	42	55	60	356	GE42LMEDOMD	250	160	
S ⁴⁾	06	M 12x1.5	4	17	32.0	13.0	12	28	17	17	30	GE06SMEDOMD	800	630
	08	M 14x1.5	5	19	34.0	15.0	12	30	19	19	42	GE08SMEDOMD	800	630
	10	M 16x1.5	7	22	34.5	15.0	12	31	22	22	54	GE10SMEDOMD	800	630
	12	M 18x1.5	8	24	36.5	17.0	12	33	24	24	71	GE12SMEDOMD	630	630
	12	M 14x1.5	5	19	36.0	16.5	12	33	22	24	60	GE12SM14X1.5EDOMD	630	630
	12	M 22x1.5	8	27	39.0	17.5	14	34	27	24	102	GE12SM22X1.5EDOMD	630	400
	16	M 22x1.5	12	27	41.0	18.5	14	37	27	30	95	GE16SMEDOMD	630	400
	16	M 18x1.5	8	24	38.5	18.0	12	36	27	30	88	GE16SM18X1.5EDOMD	630	400
	20	M 27x2.0	16	32	47.0	20.5	16	42	32	36	150	GE20SMEDOMD	420	400
	25	M 33x2.0	20	40	53.0	23.0	18	47	41	46	264	GE25SMEDOMD	420	400
	30	M 42x2.0	25	50	57.0	23.5	20	50	50	50	422	GE30SMEDOMD	420	400
	38	M 48x2.0	32	55	64.0	26.0	22	57	55	60	569	GE38SMEDOMD	420	315

1) Presión mostrada = producto suministrable

3) L = serie ligera; 4) S = serie pesada

$$\frac{PN \text{ (bar)}}{10} = PN \text{ (MPa)}$$

Se entrega sin tuerca ni anillo. Para la información sobre cómo pedir racores completos, vea la página 17.

*Por favor añada los sufijos siguientes de acuerdo con el material/superficie requeridos.

Sufijos de referencia			
Material	Sufijo superficie y material	Ejemplo	Material de estanqueidad estándar (no se necesita sufijo adicional)
Acero	CF	GE16SMEDOMDCF	NBR
Acero inoxidable	71	GE16SMEDOMD71	VIT

GE-R-ED Racor macho

Rosca macho BSPP – Junta ED (ISO 1179) / Extremo cono 24° EO

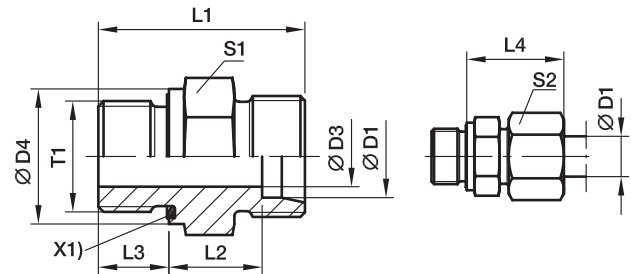

X1) Junta Eolastic ED

Serie	D1	T1	D3	D4	L1	L2	L3	L4	S1	S2	Peso g/1 pieza	Referencia*	PN (bar) ¹⁾		
													Acero	71	MS
LL ²⁾	04	G 1/8 A	3	14	20.0	9.5	6.5	19	14	10	10	GE04LLREDOMD	100	100	63
	06	G 1/8 A	4	14	20.0	8.0	6.5	20	14	12	11	GE06LLREDOMD	100	100	63
L ³⁾	06	G 1/8 A	4	14	23.5	8.5	8.0	23	14	14	13	GE06LREDOMD	500	315	200
	06	G 1/4 A	4	19	29.0	10.0	12.0	25	19	14	28	GE06LR1/4EDOMD	500	315	200
	06	G 3/8 A	4	22	30.5	11.5	12.0	26	22	14	44	GE06LR3/8EDOMD	420	315	200
	06	G 1/2 A	4	27	33.0	12.0	14.0	27	27	14	61	GE06LR1/2EDOMD	400	315	200
	08	G 1/4 A	6	19	29.0	10.0	12.0	25	19	17	27	GE08LREDOMD	500	315	200
	08	G 1/8 A	4	14	24.5	9.5	8.0	24	14	17	16	GE08LR1/8EDOMD	500	315	200
	08	G 3/8 A	6	22	30.5	11.5	12.0	26	22	17	45	GE08LR3/8EDOMD	420	315	200
	08	G 1/2 A	6	27	33.0	12.0	14.0	27	27	17	74	GE08LR1/2EDOMD	400	315	200
	10	G 1/4 A	6	19	30.0	11.0	12.0	26	19	19	29	GE10LREDOMD	500	315	200
	10	G 1/8 A	4	14	25.5	10.5	8.0	25	17	19	21	GE10LR1/8EDOMD	500	315	200
	10	G 3/8 A	8	22	31.5	12.5	12.0	27	22	19	43	GE10LR3/8EDOMD	420	315	200
	10	G 1/2 A	8	27	34.0	13.0	14.0	28	27	19	71	GE10LR1/2EDOMD	400	315	200
	12	G 3/8 A	9	22	31.5	12.5	12.0	27	22	22	41	GE12LREDOMD	420	315	200
	12	G 1/8 A	4	14	26.5	11.5	8.0	26	19	22	26	GE12LR1/8EDOMD	420	315	200
	12	G 1/4 A	6	19	31.0	12.0	12.0	27	19	22	31	GE12LR1/4EDOMD	400	315	200
	12	G 1/2 A	10	27	34.0	13.0	14.0	28	27	22	67	GE12LR1/2EDOMD	400	315	200
	12	G 3/4 A	10	32	37.0	14.0	16.0	29	32	22	118	GE12LR3/4EDOMD	250	160	100
	15	G 1/2 A	11	27	35.0	14.0	14.0	29	27	27	72	GE15LREDOMD	400	315	200
	15	G 3/8 A	9	22	32.5	13.5	12.0	29	24	27	54	GE15LR3/8EDOMD	400	315	200
	15	G 3/4 A	12	32	38.0	15.0	16.0	30	32	27	116	GE15LR3/4EDOMD	250	160	100
	18	G 1/2 A	14	27	36.0	14.5	14.0	31	27	32	71	GE18LREDOMD	400	315	200
	18	G 3/8 A	9	22	33.5	14.0	12.0	30	27	32	66	GE18LR3/8EDOMD	400	315	200
	18	G 3/4 A	15	32	38.0	14.5	16.0	31	32	32	110	GE18LR3/4EDOMD	250	160	100
	22	G 3/4 A	18	32	40.0	16.5	16.0	33	32	36	102	GE22LREDOMD	250	160	100
	22	G 1/2 A	14	27	38.0	16.5	14.0	33	32	36	91	GE22LR1/2EDOMD	250	160	100
	22	G 1 A	19	40	43.0	17.5	18.0	34	41	36	189	GE22LR1EDOMD	250	160	100
	28	G 1 A	23	40	43.0	17.5	18.0	34	41	41	170	GE28LREDOMD	250	160	100
	28	G 3/4 A	18	32	41.0	17.5	16.0	34	41	41	159	GE28LR3/4EDOMD	250	160	100
	28	G 1 1/4 A	24	50	46.0	18.5	20.0	35	50	41	316	GE28LR11/4EDOMD	250	160	100
	35	G 1 1/4 A	30	50	48.0	17.5	20.0	39	50	50	272	GE35LREDOMD	250	160	100
	35	G 1 A	23	40	46.0	17.5	18.0	39	46	50	226	GE35LR1EDOMD	250	160	100
	35	G 1 1/2 A	30	55	52.0	19.5	22.0	41	55	50	423	GE35LR11/2EDOMD	250	160	100
42	G 1 1/2 A	36	55	52.0	19.0	22.0	42	55	60	343	GE42LREDOMD	250	160	100	
42	G 1 A	23	40	48.0	19.0	18.0	42	55	60	324	GE42LR1EDOMD	250	160	100	
42	G 1 1/4 A	30	50	50.0	19.0	20.0	42	55	60	348	GE42LR11/4EDOMD	250	160	100	

¹⁾ Presión mostrada = producto suministrable

²⁾ LL = serie muy ligera; ³⁾ L = serie ligera

PN (bar) = PN (MPa) / 10

Se entrega sin tuerca ni anillo. Para la información sobre cómo pedir racores completos, vea la página 17.

*Por favor añada los **sufijos** siguientes de acuerdo con el material/superficie requeridos.

Sufijos de referencia			
Material	Sufijo superficie y material	Ejemplo	Material de estanqueidad estándar (no se necesita sufijo adicional)
Acero	CF	GE18LREDOMDCF	NBR
Acero inoxidable	71	GE18LREDOMD71	VIT
Latón	MS	GE18LREDOMDMS	NBR

GE-R-ED Racor macho

Rosca macho BSPP – Junta ED (ISO 1179) / Extremo cono 24° EO

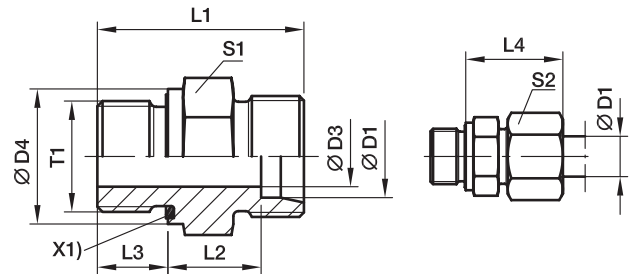

X1) Junta Eolastic ED

Serie	D1	T1	D3	D4	L1	L2	L3	L4	S1	S2	Peso g/1 pieza	Referencia*	PN (bar) ¹⁾		
													Acero	71	MS
S ⁴⁾	06	G 1/4 A	4	19	32.0	13.0	12	28	19	17	35	GE06SREDOMD	800	630	400
	06	G 1/8 A	4	14	27.5	12.5	8	27	14	17	21	GE06SR1/8EDOMD	500	315	
	06	G 3/8 A	4	22	34.5	15.5	12	30	22	17	52	GE06SR3/8EDOMD	630	630	
	06	G 1/2 A	4	27	39.0	18.0	14	33	27	17	83	GE06SR1/2EDOMD	630	400	
	08	G 1/4 A	5	19	34.0	15.0	12	30	19	19	41	GE08SREDOMD	800	630	400
	08	G 3/8 A	5	22	34.5	15.5	12	30	22	19	57	GE08SR3/8EDOMD	800	630	
	08	G 1/2 A	5	27	39.0	18.0	14	33	27	19	89	GE08SR1/2EDOMD	630	400	
	10	G 3/8 A	7	22	34.5	15.0	12	31	22	22	55	GE10SREDOMD	800	630	400
	10	G 1/4 A	5	19	34.0	14.5	12	31	19	22	42	GE10SR1/4EDOMD	800	630	
	10	G 1/2 A	7	27	39.0	17.5	14	34	27	22	97	GE10SR1/2EDOMD	630	630	
	12	G 3/8 A	8	22	36.5	17.0	12	33	22	24	62	GE12SREDOMD	630	630	400
	12	G 1/4 A	5	19	36.0	16.5	12	33	22	24	61	GE12SR1/4EDOMD	630	630	
	12	G 1/2 A	8	27	39.0	17.5	14	34	27	24	99	GE12SR1/2EDOMD	630	630	
	16	G 1/2 A	12	27	41.0	18.5	14	37	27	30	91	GE16SREDOMD	630	400	250
	16	G 3/8 A	8	22	38.5	18.0	12	36	27	30	83	GE16SR3/8EDOMD	630	400	
	16	G 3/4 A	12	32	45.0	20.5	16	39	32	30	152	GE16SR3/4EDOMD	420	400	
20	G 3/4 A	16	32	47.0	20.5	16	42	32	36	149	GE20SREDOMD	420	400	250	
20	G 1/2 A	12	27	45.0	20.5	14	42	32	36	142	GE20SR1/2EDOMD	420	400		
20	G 1 A	16	40	51.0	22.5	18	44	41	36	265	GE20SR1EDOMD	420	400		
20	G 1 1/4 A	16	50	53.0	22.5	20	44	50	36	404	GE20SR11/4EDOMD	420	400		
25	G 1 A	20	40	53.0	23.0	18	47	41	46	266	GE25SREDOMD	420	400	250	
25	G 1/2 A	12	27	49.0	23.0	14	47	41	46	228	GE25SR1/2EDOMD	420	400		
25	G 3/4 A	16	32	51.0	23.0	16	47	41	46	255	GE25SR3/4EDOMD	420	400		
25	G 1 1/4 A	20	50	55.0	23.0	20	47	50	46	411	GE25SR11/4EDOMD	420	400		
25	G 1 1/2 A	20	55	60.0	26.0	22	50	55	46	549	GE25SR11/2EDOMD	315	315		
30	G 1 1/4 A	25	50	57.0	23.5	20	50	50	50	418	GE30SREDOMD	420	400	250	
30	G 1 A	20	40	55.0	23.5	18	50	46	50	344	GE30SR1EDOMD	420	400		
30	G 1 1/2 A	25	55	62.0	26.5	22	53	55	50	530	GE30SR11/2EDOMD	315	315		
38	G 1 1/2 A	32	55	64.0	26.0	22	57	55	60	563	GE38SREDOMD	420	315	200	
38	G 1 1/4 A	25	50	62.0	26.0	20	57	55	60	575	GE38SR11/4EDOMD	420	315		

1) Presión mostrada = producto suministrable

4) S = serie pesada

$$\frac{PN \text{ (bar)}}{10} = PN \text{ (MPa)}$$

Se entrega sin tuerca ni anillo. Para la información sobre cómo pedir racores completos, vea la página 17.

*Por favor añada los **sufijos** siguientes de acuerdo con el material/superficie requeridos.

Sufijos de referencia			
Material	Sufijo superficie y material	Ejemplo	Material de estanqueidad estándar (no se necesita sufijo adicional)
Acero	CF	GE16SREDOMDCF	NBR
Acero inoxidable	71	GE16SREDOMD71	VIT
Latón	MS	GE16SREDOMDMS	NBR

GE-R Racor macho

Rosca macho BSPP – filo de estanqueidad metálico (ISO 1179) / Extremo cono 24° EO

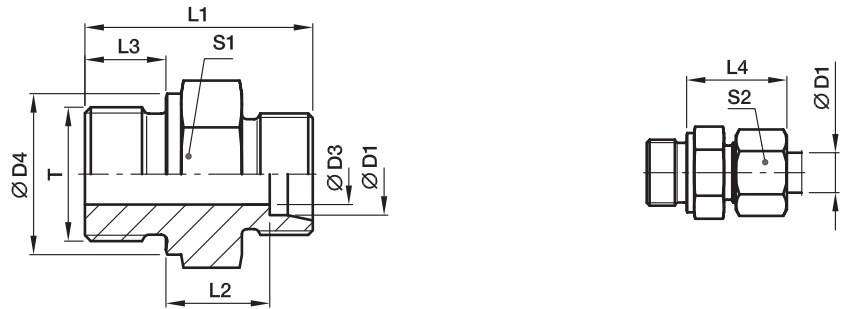

Serie	D1	T	D3	D4	L1	L2	L3	L4	S1	S2	Peso g/1 pieza	Referencia*	PN (bar) ¹⁾		
													Acero	71	MS
L ³⁾	06	G 1/8 A	4	14	23.5	8.5	8	23.0	14	14	14	GE06LR	315	315	200
	06	G 1/4 A	4	18	29.0	10.0	12	25.0	19	14	60	GE06LR1/4	315	315	200
	06	G 3/8 A	4	22	30.5	11.5	12	26.0	22	14	45	GE06LR3/8	315	315	200
	06	G 1/2 A	4	26	33.0	12.0	14	27.0	27	14	60	GE06LR1/2	315	315	
	08	G 1/4 A	6	18	29.0	10.0	12	25.0	19	17	26	GE08LR	315	315	200
	08	G 1/8 A	4	14	24.5	8.5	8	23.0	14	17	16	GE08LR1/8	315	315	
	08	G 3/8 A	6	22	30.5	11.5	12	26.0	22	17	44	GE08LR3/8	315	315	200
	08	G 1/2 A	6	26	33.0	12.0	14	27.0	27	17	74	GE08LR1/2	315	315	200
	10	G 1/4 A	6	18	30.0	11.0	12	26.0	19	19	31	GE10LR	315	315	200
	10	G 1/8 A	4	14	25.5	10.5	8	25.0	17	19	21	GE10LR1/8	315	315	
	10	G 3/8 A	8	22	31.5	12.5	12	27.0	22	19	44	GE10LR3/8	315	315	200
	10	G 1/2 A	8	26	34.0	13.0	14	28.0	27	19	72	GE10LR1/2	315	315	200
	12	G 3/8 A	9	22	31.5	12.5	12	27.0	22	22	43	GE12LR	315	315	200
	12	G 1/8 A	4	14	26.5	11.5	8	26.0	19	22	27	GE12LR1/8	315	315	
	12	G 1/4 A	6	18	31.0	12.0	12	27.0	19	22	32	GE12LR1/4	315	315	200
	12	G 1/2 A	10	26	34.0	13.0	14	28.0	27	22	67	GE12LR1/2	315	315	200
	12	G 3/4 A	10	32	37.0	14.0	16	29.0	32	22	120	GE12LR3/4	315	315	
	15	G 1/2 A	11	26	35.0	14.0	14	29.0	27	27	72	GE15LR	250	250	160
	15	G 3/8 A	9	22	32.5	13.5	12	29.0	24	27	56	GE15LR3/8	250	250	160
	15	G 3/4 A	12	32	38.0	15.0	16	30.0	32	27	118	GE15LR3/4	250	250	
	18	G 1/2 A	14	26	36.0	14.5	14	31.0	27	32	72	GE18LR	250	250	160
	18	G 3/8 A	9	22	33.5	14.0	12	29.5	27	32	69	GE18LR3/8	250	250	
	18	G 3/4 A	15	32	38.0	14.5	16	30.0	32	32	112	GE18LR3/4	250	250	
	22	G 3/4 A	18	32	40.0	16.5	16	33.0	32	36	103	GE22LR	160	160	100
	22	G 1/2 A	14	26	38.0	16.5	14	33.0	32	36	91	GE22LR1/2	160	160	100
	22	G 1 A	19	39	43.0	17.5	18	33.5	41	36	184	GE22LR1	160	160	
	28	G 1 A	23	39	43.0	17.5	18	34.0	41	41	168	GE28LR	160	160	100
	28	G 1/2 A	14	26	39.0	17.5	14	34.0	41	41	141	GE28LR1/2	160	160	
	28	G 3/4 A	18	32	41.0	17.5	16	34.0	41	41	156	GE28LR3/4	160	160	
	28	G 1 1/4 A	24	50	46.0	18.3	20	35.0	50	41	314	GE28LR11/4	160	160	
	35	G 1 1/4 A	30	49	48.0	17.5	20	39.0	50	50	276	GE35LR	160	160	100
	35	G 1/2 A	14	26	42.0	17.5	14	39.0	46	50	194	GE35LR1/2	160	160	
	35	G 3/4 A	18	32	44.0	17.5	16	39.0	46	50	202	GE35LR3/4	160	160	
	35	G 1 A	23	39	46.0	17.5	18	39.0	46	50	234	GE35LR1	160	160	
	35	G 1 1/2 A	30	55	52.0	19.5	22	41.0	55	50	355	GE35LR11/2	160	160	
	42	G 1 1/2 A	36	55	52.0	19.0	22	42.0	55	60	349	GE42LR	160	160	100
	42	G 1 A	23	39	48.0	19.0	18	42.0	55	60	327	GE42LR1	160	160	
	42	G 1 1/4 A	30	49	50.0	19.0	20	42.0	55	60	336	GE42LR11/4	160	160	

¹⁾ Presión mostrada = producto suministrable

³⁾ L = serie ligera

$$\frac{PN \text{ (bar)}}{10} = PN \text{ (MPa)}$$

Se entrega sin tuerca ni anillo. Para la información sobre cómo pedir racores completos, vea la página 17.

*Por favor añada los sufijos siguientes de acuerdo con el material/superficie requeridos.

Sufijos de referencia		
Material	Sufijo superficie y material	Ejemplo
Acero	CFX	GE18LR CFX
Acero inoxidable	71X	GE18LR71X
Latón	MSX	GE18LRMSX

GE-R Racor macho

Rosca macho BSPP – filo de estanqueidad metálico (ISO 1179) / Extremo cono 24° EO

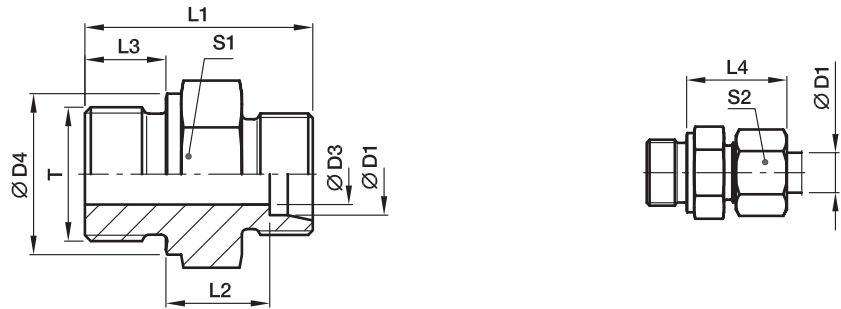

Serie	D1	T	D3	D4	L1	L2	L3	L4	S1	S2	Peso g/1 pieza	Referencia*	PN (bar) ¹⁾		
													Acero	71	MS
S ⁴⁾	06	G 1/4 A	4	18	32.0	13.0	12	28	19	17	35	GE06SR	400	400	250
	06	G 1/8 A	3	14	27.5	12.5	8	27	14	17	22	GE06SR1/8	400	400	
	06	G 3/8 A	4	22	34.5	15.5	12	30	22	17	57	GE06SR3/8	400	400	
	06	G 1/2 A	4	26	39.0	18.0	14	33	27	17	83	GE06SR1/2	400	400	
	08	G 1/4 A	5	18	34.0	15.0	12	30	19	19	41	GE08SR	400	400	250
	08	G 3/8 A	5	22	34.5	15.5	12	30	22	19	59	GE08SR3/8	400	400	
	08	G 1/2 A	5	26	39.0	18.0	14	33	27	19	100	GE08SR1/2	400	400	
	10	G 3/8 A	7	22	34.5	15.0	12	31	22	22	56	GE10SR	400	400	250
	10	G 1/4 A	5	18	34.0	14.5	12	31	19	22	43	GE10SR1/4	400	400	
	10	G 1/2 A	7	26	39.0	17.5	14	34	27	22	97	GE10SR1/2	400	400	
	12	G 3/8 A	8	22	36.5	17.0	12	33	22	24	62	GE12SR	400	400	250
	12	G 1/4 A	5	18	36.0	16.5	12	33	22	24	57	GE12SR1/4	400	400	
	12	G 1/2 A	8	26	39.0	17.5	14	34	27	24	57	GE12SR1/2	400	400	
	16	G 1/2 A	12	26	41.0	18.5	14	37	27	30	92	GE16SR	400	400	250
	16	G 3/8 A	8	22	38.5	18.0	12	36	27	30	83	GE16SR3/8	400	400	
	16	G 3/4 A	12	32	45.0	20.5	16	39	32	30	157	GE16SR3/4	400	400	
20	G 3/4 A	16	32	47.0	20.5	16	42	32	36	151	GE20SR	400	400	250	
20	G 1/2 A	12	26	45.0	20.5	14	42	32	36	142	GE20SR1/2	400	400		
20	G 1 A	16	39	51.0	22.5	18	44	41	36	273	GE20SR1	250	250		
20	G 1 1/4 A	16	49	53.0	22.5	20	44	50	36	387	GE20SR11/4	160	160		
25	G 1 A	20	39	53.0	23.0	18	47	41	46	267	GE25SR	250	250	160	
25	G 3/4 A	16	32	51.0	23.0	16	47	41	46	245	GE25SR3/4	250	250		
25	G 1 1/4 A	20	49	55.0	23.0	20	47	50	46	422	GE25SR11/4	160	160		
30	G 1 1/4 A	25	49	57.0	23.5	20	50	50	50	422	GE30SR	160	160	100	
30	G 1 A	20	39	55.0	23.5	18	50	46	50	337	GE30SR1	160	160		
38	G 1 1/2 A	32	55	64.0	26.0	22	57	55	60	560	GE38SR	160	160	100	
38	G 1 1/4 A	25	49	62.0	26.0	20	57	55	60	578	GE38SR11/4	160	160		

1) Presión mostrada = producto suministrable

4) S = serie pesada

$$\frac{PN \text{ (bar)}}{10} = PN \text{ (MPa)}$$

Se entrega sin tuerca ni anillo. Para la información sobre cómo pedir racores completos, vea la página 17.

*Por favor añada los **sufijos** siguientes de acuerdo con el material/superficie requeridos.

Sufijos de referencia		
Material	Sufijo superficie y material	Ejemplo
Acero	CFX	GE16SRCFX
Acero inoxidable	71X	GE16SR71X
Latón	MSX	GE16SRMSX

GE-R(KEG) Racor macho

Rosca macho BSPT cónica corta (DIN 3852-2, tipo C) / Extremo cono 24° EO

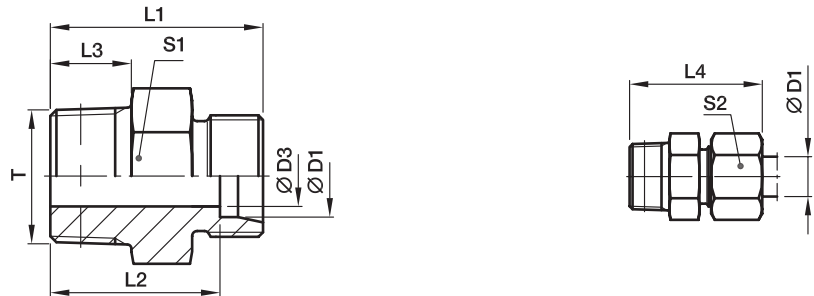

Serie	D1	T	D3	L1	L2	L3	L4	S1	S2	Peso g/1 pieza	Referencia*	PN (bar) ¹⁾		
												Acero	71	MS
LL ²⁾	04	R 1/8 tap.	3.0	20	16.0	8	26	11*	10	8	GE04LLR	100	100	63
	06	R 1/8 tap.	4.5	20	14.5	8	26	11*	12	8	GE06LLR	100	100	63
	08	R 1/8 tap.	6.0	22	16.5	8	28	12	14	10	GE08LLR	100	100	63
	08	R 1/4 tap.	6.0	26	20.5	12	32	14	14	18	GE08LLR1/4	100	100	63
	10	R 1/4 tap.	8.0	26	20.5	12	32	14	17	15	GE10LLR	100		63
	12	R 1/4 tap.	8.0	26	20.0	12	32	17	19	18	GE12LLR	100		63
	12	R 3/8 tap.	10.0	26	20.0	12	32	17	19	23	GE12LLR3/8	100		63
L ³⁾	06	R 1/8 tap.	4.0	22	15.0	8	30	12	14	11	GE06LR1/8KEG	315	315	
	06	R 1/4 tap.	4.0	27	20.0	12	35	17	14	24	GE06LR1/4KEG	315	315	200
	08	R 1/8 tap.	4.0	23	16.0	8	31	14	17	15	GE08LR1/8KEG	315	315	200
	08	R 1/4 tap.	6.0	27	20.0	12	35	17	17	22	GE08LR1/4KEG	315	315	
	10	R 1/4 tap.	7.0	28	21.0	12	36	17	19	24	GE10LR1/4KEG	315	315	
	12	R 1/4 tap.	7.0	29	22.0	12	37	19	22	53	GE12LR1/4KEG	315	315	200
	12	R 3/8 tap.	9.0	29	22.0	12	37	19	22	33	GE12LR3/8KEG	315	315	
	12	R 1/2 tap.	10.0	31	24.0	14	39	24	22	53	GE12LR1/2KEG	315	315	200
	15	R 3/8 tap.	9.0	30	23.0	12	38	24	27	49	GE15LR3/8KEG	315	315	200
	15	R 1/2 tap.	11.0	32	25.0	14	40	24	27	59	GE15LR1/2KEG	315	315	
	18	R 1/2 tap.	14.0	33	25.5	14	42	27	32	64	GE18LR1/2KEG	315	315	
	22	R 3/4 tap.	17.0	37	29.5	16	46	32	36	99	GE22LR3/4KEG	160	160	
	28	R 1 tap.	23.0	40	32.5	18	49	41	41	154	GE28LR1KEG	160	160	
	35	R 1 1/4 tap.	30.0	45	34.5	20	56	46	50	238	GE35LR11/4KEG	160	160	
42	R 1 1/2 tap.	36.0	49	38.0	22	61	55	60	335	GE42LR11/2KEG	160	160		

1) Presión mostrada = producto suministrable

2) LL = serie muy ligera; 3) L = serie ligera

$$\frac{\text{PN (bar)}}{10} = \text{PN (MPa)}$$

Se entrega sin tuerca ni anillo. Para la información sobre cómo pedir racores completos, vea la página 17.

*) S1 = 12 para 1.4571

Sufijos de referencia		
Material	Sufijo superficie y material	Ejemplo
Acero	CFX	GE06LR1/4KEGCFX
Acero inoxidable	71X	GE06LR1/4KEG71X
Latón	MSX	GE06LR1/4KEGMSX

*Por favor añada los **sufijos** siguientes de acuerdo con el material/superficie requeridos.

GE-M Racor macho

Rosca macho métrica – filo de estanqueidad metálico (ISO 9974) / Extremo cono 24° EO

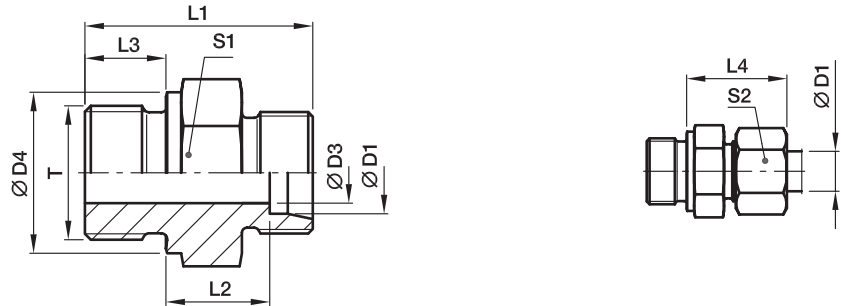

Serie	D1	T	D3	D4	L1	L2	L3	L4	S1	S2	Peso g/1 pieza	Referencia*	PN (bar) ¹⁾		
													Acero	71	MS
L ³⁾	06	M 10×1.0	4	14	23.5	8.5	8	23	14	14	13	GE06LM	315	315	200
	08	M 12×1.5	6	17	29.0	10.0	12	25	17	17	22	GE08LM	315	315	200
	10	M 14×1.5	7	19	30.0	11.0	12	26	19	19	31	GE10LM	315	315	200
	10	M 10×1.0	4	14	25.5	10.5	8	25	17	19	20	GE10LM10X1	315	315	
	10	M 12×1.5	6	17	30.0	11.0	12	26	17	19	25	GE10LM12X1.5	315	315	
	10	M 16×1.5	8	21	31.5	12.0	12	27	22	19	41	GE10LM16X1.5	315	315	
	10	M 18×1.5	8	23	31.5	12.5	12	27	24	19	50	GE10LM18X1.5	315	315	
	10	M 22×1.5	8	27	35.0	14.0	14	29	27	19	72	GE10LM22X1.5	315	315	
	12	M 14×1.5	7	19	30.0	11.0	12	26	19	22	30	GE12LM14X1.5	315	315	
	12	M 16×1.5	9	21	31.5	12.5	12	27	22	22	40	GE12LM	315	315	
	12	M 18×1.5	10	23	31.5	12.5	12	27	24	22	47	GE12LM18X1.5	315	315	
	12	M 22×1.5	10	27	35.0	14.0	14	29	27	22	76	GE12LM22X1.5	315	315	
	15	M 16×1.5	9	21	32.0	13.0	12	28	24	27	50	GE15LM16X1.5	250	250	
	15	M 18×1.5	11	23	32.5	13.5	12	29	24	27	52	GE15LM	250	250	160
	15	M 22×1.5	12	27	36.0	15.0	14	30	27	27	77	GE15LM22X1.5	250	250	
	18	M 18×1.5	11	23	33.5	14.0	12	30	27	32	68	GE18LM18X1.5	250	250	
	18	M 22×1.5	14	27	36.0	14.5	14	31	27	32	77	GE18LM	250	250	160
	22	M 22×1.5	14	27	38.0	16.5	14	33	32	36	92	GE22LM22X1.5	160	160	
	22	M 26×1.5	18	31	40.0	16.5	16	33	32	36	102	GE22LM	160	160	100
	28	M 33×2.0	23	39	43.0	17.5	18	34	41	41	168	GE28LM	160	160	100
35	M 42×2.0	30	49	48.0	17.5	20	39	50	50	280	GE35LM	160	160	100	
42	M 48×2.0	36	55	52.0	19.0	22	42	55	60	354	GE42LM	160	160	100	
S ⁴⁾	06	M 12×1.5	4	17	32.0	13.0	12	28	17	17	30	GE06SM	400	400	250
	06	M 14×1.5	4	19	34.0	15.0	12	30	19	17	42	GE06SM14X1.5	400	400	
	08	M 14×1.5	5	19	34.0	15.0	12	30	19	19	43	GE08SM	400	400	250
	10	M 16×1.5	7	21	34.5	15.0	12	31	22	22	54	GE10SM	400	400	250
	12	M 18×1.5	8	23	36.5	17.0	12	33	24	24	72	GE12SM	400	400	250
	12	M 14×1.5	5	19	36.0	16.5	12	33	22	24	60	GE12SM14X1.5	400	400	
	12	M 22×1.5	8	27	39.0	17.5	14	34	27	24	103	GE12SM22X1.5	400	400	
	16	M 18×1.5	8	23	38.5	18.0	12	36	27	30	88	GE16SM18X1.5	400	400	
	16	M 22×1.5	12	27	41.0	18.5	14	37	27	30	97	GE16SM	400	400	250
	20	M 27×2.0	16	32	47.0	20.5	16	42	32	36	155	GE20SM	400	400	250
	25	M 33×2.0	20	39	53.0	23.0	18	47	41	46	268	GE25SM	250	250	160
	30	M 42×2.0	25	49	57.0	23.5	20	50	50	50	421	GE30SM	160	160	100
	38	M 48×2.0	32	55	64.0	26.0	22	57	55	60	568	GE38SM	160	160	100

¹⁾ Presión mostrada = producto suministrable

³⁾ L = serie ligera; ⁴⁾ S = serie pesada

$$\frac{\text{PN (bar)}}{10} = \text{PN (MPa)}$$

Se entrega sin tuerca ni anillo. Para la información sobre cómo pedir racores completos, vea la página 17.

*Por favor añada los **sufijos** siguientes de acuerdo con el material/superficie requeridos.

Sufijos de referencia		
Material	Sufijo superficie y material	Ejemplo
Acero	CFX	GE16SMCFX
Acero inoxidable	71X	GE16SM71X
Latón	MSX	GE16SMMSX

GE-M(KEG) Racor macho

Rosca macho métrica cónica corta (DIN 3852-1, tipo C) / Extremo cono 24° EO

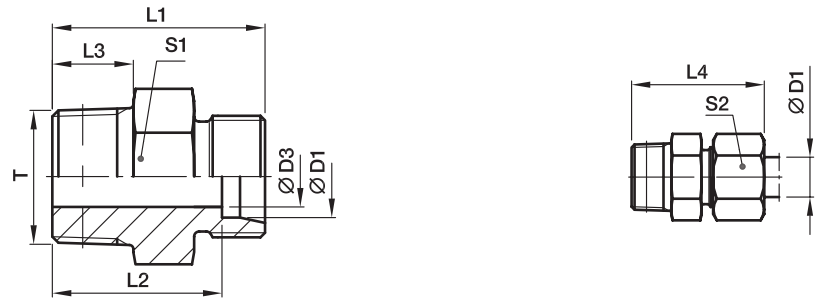

Serie	D1	T	D3	L1	L2	L3	L4	S1	S2	Peso g/1 pieza	Referencia*	PN (bar) ¹⁾		
												Acero	71	MS
LL ²⁾	04	M 06×1.0 tap.	2.0	20	16.0	8	26	9*	10	5	GE04LLM6X1KEG	100		
	04	M 08×1.0 tap.	3.0	20	16.0	8	26	10*	10	7	GE04LLM	100	100	63
	06	M 10×1.0 tap.	4.5	20	14.5	8	26	11*	12	9	GE06LLM	100	100	63
	06	M 08×1.0 tap.	3.5	20	14.5	8	26	11*	12	9	GE06LLM8X1KEG	100		
	08	M 10×1.0 tap.	6.0	22	16.5	8	28	12*	14	10	GE08LLM	100	100	63

1) Presión mostrada = producto suministrable

2) LL = serie muy ligera

$\frac{PN \text{ (bar)}}{10} = PN \text{ (MPa)}$

Se entrega sin tuerca ni anillo. Para la información sobre cómo pedir racores completos, vea la página 17.

*S1=SW12 en 1.4571

Sufijos de referencia		
Material	Sufijo superficie y material	Ejemplo
Acero	CFX	GE06LLMCFX
Acero inoxidable	71X	GE06LLM71X
Latón	MSX	GE06LLMMSX

*Por favor añada los **sufijos** siguientes de acuerdo con el material/superficie requeridos.

GE-UNF/UN Racor macho

Rosca macho UNF/UN – junta tórica (ISO 11926) / Extremo cono 24° EO

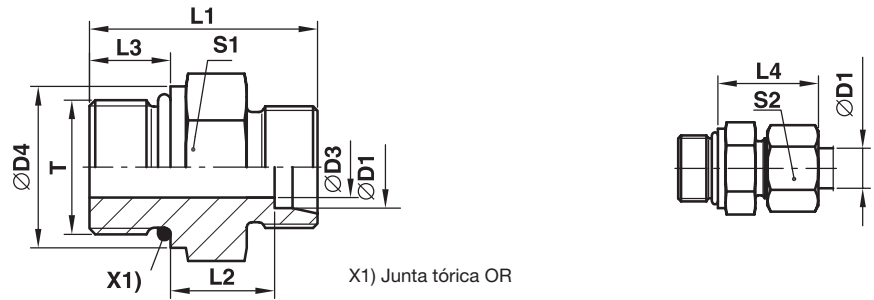

Serie	D1	T	D3	D4	L1	L2	L3	L4	S1	S2	Peso g/1 pieza	Referencia*	PN (bar) ¹⁾	
													Acero	71
L ³⁾	08	7/16-20UNF-2A	5.0	-	26	10.0	9.0	25	17	17	21	GE08L7/16UNFOMD	315	315
	10	7/16-20UNF-2A	5.0	-	27	11.0	9.0	26	17	19	23	GE10L7/16UNFOMD	315	315
	12	9/16-18UNF-2A	7.0	-	28	11.0	10.0	26	19	22	32	GE12L9/16UNFOMD	315	315
	12	3/4-16UNF-2A	10.0	-	31	13.0	11.0	28	24	22	52	GE12L3/4UNFOMD	315	315
	12	7/8-14UNF-2A	10.0	-	34	14.3	12.7	29	27	22	77	GE12L7/8UNFOMD	315	315
	15	3/4-16UNF-2A	11.0	-	32	14.0	11.0	29	24	27	57	GE15L3/4UNFOMD	315	315
	15	7/8-14UNF-2A	12.0	-	35	15.3	12.7	30	27	27	81	GE15L7/8UNFOMD	315	315
	18	3/4-16UNF-2A	11.0	23.9	33	14.5	11.0	31	27	32	68	GE18L3/4UNFOMD	315	315
	18	7/8-14UNF-2A	14.0	-	35	14.8	12.7	31	27	32	72	GE18L7/8UNFOMD	315	315
	22	7/8-14UNF-2A	14.0	26.9	37	16.8	12.7	33	32	36	94	GE22L7/8UNFOMD	160	160
	22	1 1/16-12UN-2A	18.0	-	39	16.5	15.0	33	32	36	103	GE22L11/16UNOMD	160	160
	22	1 5/16-12UN-2A	19.0	-	40	17.5	15.0	34	41	36	163	GE22L15/16UNOMD	160	160
	28	1 1/16-12UN-2A	18.0	33.3	40	17.5	15.0	34	41	41	152	GE28L11/16UNOMD	160	160
	28	1 5/16-12UN-2A	23.0	-	40	17.5	15.0	34	41	41	163	GE28L15/16UNOMD	160	160
	35	1 5/16-12UN-2A	23.0	39.6	43	17.5	15.0	39	46	50	222	GE35L15/16UNOMD	160	160
	35	1 5/8-12UN-2A	29.0	-	43	17.5	15.0	39	50	50	257	GE35L15/8UNOMD	160	160
42	1 5/8-12UN-2A	29.0	47.7	45	19.0	15.0	42	55	60	339	GE42L15/8UNOMD	160	160	
S ⁴⁾	08	7/16-20UNF-2A	4.0	-	31	13.0	11.0	30	17	19	33	GE08S7/16UNFOMD	630	630
	10	9/16-18UNF-2A	6.0	-	32	12.5	12.0	31	19	22	42	GE10S9/16UNFOMD	630	630
	12	9/16-18UNF-2A	6.0	19.0	32	12.5	12.0	31	22	24	50	GE12S9/16UNFOMD	630	630
	12	3/4-16UNF-2A	8.0	-	36	14.5	14.0	34	24	24	73	GE12S3/4UNFOMD	630	630
	16	3/4-16UNF-2A	10.0	-	35	12.5	14.0	34	24	30	90	GE16S3/4UNFOMD	400	400
	16	7/8-14UNF-2A	12.0	-	40	15.5	16.0	37	27	30	95	GE16S7/8UNFOMD	400	400
	20	3/4-16UNF-2A	10.0	23.9	42	17.5	14.0	42	32	36	132	GE20S3/4UNFOMD	400	400
	20	7/8-14UNF-2A	12.0	26.9	44	17.5	16.0	42	32	36	141	GE20S7/8UNFOMD	400	400
	20	1 1/16-12UN-2A	16.0	-	46	17.0	18.5	42	32	36	163	GE20S11/16UNOMD	400	400
	25	1 1/16-12UN-2A	16.0	33.3	50	19.5	18.5	47	36	46	206	GE25S11/16UNOMD	400	400
	25	1 5/16-12UN-2A	20.0	-	50	19.5	18.5	47	41	46	258	GE25S15/16UNOMD	400	400
	30	1 5/16-12UN-2A	20.0	39.6	52	20.0	18.5	50	46	50	327	GE30S15/16UNOMD	400	400
	30	1 5/8-12UN-2A	24.0	-	52	20.0	18.5	50	50	50	422	GE30S15/8UNOMD	400	400
	38	1 5/8-12UN-2A	24.0	47.7	57	22.5	18.5	57	55	60	554	GE38S15/8UNOMD	315	315

1) Presión mostrada = producto suministrable

3) L = serie ligera; 4) S = serie pesada

$$\frac{PN \text{ (bar)}}{10} = PN \text{ (MPa)}$$

Se entrega sin tuerca ni anillo. Para la información sobre cómo pedir racores completos, vea la página 17.

*Por favor añada los **sufijos** siguientes de acuerdo con el material/superficie requeridos.

Sufijos de referencia			
Material	Sufijo superficie y material	Ejemplo	Material de estanqueidad estándar (no se necesita sufijo adicional)
Acero	CF	GE16S3/4UNFOMDCF	NBR
Acero inoxidable	71	GE16S3/4UNFOMD71	VIT

GE-NPT Racor macho

Rosca macho NPT (SAE J476) / Extremo cono 24° EO

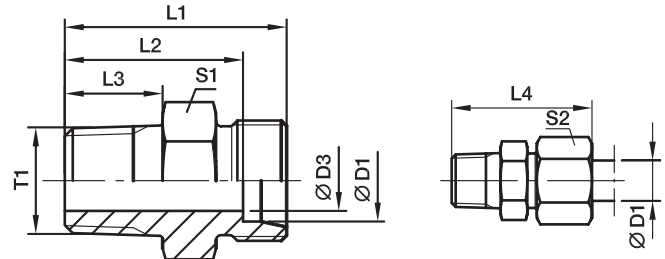

Serie	D1	T1	D3	L1	L2	L3	L4	S1	S2	Peso g/1 pieza	Referencia*	PN (bar) ¹⁾		
												Acero	71	MS
LL ²⁾	04	1/8-27 NPT	3.0	22.0	18.0	10.0	28	11*	10	9	GE04LL1/8NPT	100	100	
	06	1/8-27 NPT	4.5	22.0	16.5	10.0	28	11*	12	9	GE06LL1/8NPT	100	100	63
	08	1/8-27 NPT	5.0	24.0	18.5	10.0	30	12	14	11	GE08LL1/8NPT	100	100	63
L ³⁾	06	1/8-27 NPT	4.0	24.0	17.0	10.0	32	12	14	12	GE06L1/8NPT	315	315	200
	06	1/4-18 NPT	4.0	30.0	23.0	14.5	38	17	14	27	GE06L1/4NPT	315	315	200
	06	3/8-18 NPT	4.0	30.0	23.0	14.5	38	19	14	32	GE06L3/8NPT	315	315	
	06	1/2-14 NPT	4.0	36.0	29.0	19.5	44	22	14	53	GE06L1/2NPT	315	315	
	08	1/8-27 NPT	4.0	25.0	18.0	10.0	33	14	17	16	GE08L1/8NPT	315	315	
	08	1/4-18 NPT	6.0	30.0	23.0	14.5	38	17	17	25	GE08L1/4NPT	315	315	200
	08	3/8-18 NPT	6.0	30.0	23.0	14.5	38	19	17	34	GE08L3/8NPT	315	315	
	08	1/2-14 NPT	6.0	36.0	29.0	19.5	44	22	17	54	GE08L1/2NPT	315	315	
	10	1/8-27 NPT	4.0	25.0	18.0	10.0	33	17	19	19	GE10L1/8NPT	315	315	
	10	1/4-18 NPT	7.0	31.0	24.0	14.5	39	17	19	25	GE10L1/4NPT	315	315	200
	10	3/8-18 NPT	7.0	32.0	25.0	14.5	40	19	19	40	GE10L3/8NPT	315	315	
	10	1/2-14 NPT	8.0	37.0	30.0	19.5	45	22	19	54	GE10L1/2NPT	315	315	
	10	3/4-14 NPT	8.0	38.0	31.0	19.5	46	30	19	93	GE10L3/4NPT	315	315	
	12	1/8-27 NPT	4.0	26.0	19.0	10.0	34	19	22	52	GE12L1/8NPT	315	315	
	12	1/4-18 NPT	7.0	32.0	25.0	14.5	40	19	22	31	GE12L1/4NPT	315	315	200
	12	3/8-18 NPT	8.0	32.0	25.0	14.5	40	19	22	37	GE12L3/8NPT	315	315	200
	12	1/2-14 NPT	10.0	37.0	30.0	19.5	45	22	22	62	GE12L1/2NPT	315	315	200
	15	3/8-18 NPT	8.0	33.0	26.0	14.5	41	24	27	53	GE15L3/8NPT	315	315	
	15	1/2-14 NPT	12.0	38.0	31.0	19.5	46	24	27	63	GE15L1/2NPT	315	315	200
	15	3/4-14 NPT	12.0	39.0	32.0	19.5	47	30	27	112	GE15L3/4NPT	315	315	
	15	1-11.5 NPT	12.0	45.0	38.0	24.5	53	36	27	158	GE15L1NPT	315	315	
	18	3/8-18 NPT	8.0	34.0	26.5	14.5	43	27	32	69	GE18L3/8NPT	315	315	
	18	1/2-14 NPT	12.0	39.0	31.5	19.5	48	27	32	79	GE18L1/2NPT	315	315	200
	18	3/4-14 NPT	15.0	39.0	31.5	19.5	48	30	32	104	GE18L3/4NPT	315	315	
	18	1-11.5 NPT	15.0	45.0	37.5	24.5	54	36	32	159	GE18L1NPT	315	315	
	22	3/8-18 NPT	8.0	36.5	29.0	14.5	45	32	36	91	GE22L3/8NPT	160	160	
	22	1/2-14 NPT	12.0	41.0	33.5	19.5	50	32	36	96	GE22L1/2NPT	160	160	
	22	3/4-14 NPT	16.0	41.0	33.5	19.5	50	32	36	108	GE22L3/4NPT	160	160	100
	22	1-11.5 NPT	19.0	47.0	39.5	24.5	56	36	36	174	GE22L1NPT	160	160	
	28	3/4-14 NPT	16.0	42.0	34.5	19.5	51	41	41	157	GE28L3/4NPT	160	160	
	28	1-11.5 NPT	21.0	47.0	39.5	24.5	56	41	41	197	GE28L1NPT	160	160	100
	28	1 1/4-11.5 NPT	24.0	49.0	41.5	25.0	58	46	41	266	GE28L11/4NPT	160	160	
	35	1-11.5 NPT	22.0	50.0	39.5	24.5	61	46	50	280	GE35L1NPT	160	160	
	35	1 1/4-11.5 NPT	28.0	51.0	40.5	25.0	62	46	50	285	GE35L11/4NPT	160	160	
	42	1 1/4-11.5 NPT	28.0	53.0	42.0	25.0	65	55	60	382	GE42L11/4NPT	160	160	
	42	1 1/2-11.5 NPT	36.0	53.0	42.0	26.0	65	55	60	377	GE42L11/2NPT	160	160	

¹⁾ Presión mostrada = producto suministrable

²⁾ LL = serie muy ligera; ³⁾ L = serie ligera

PN (bar) = PN (MPa)
10

Se entrega sin tuerca ni anillo. Para la información sobre cómo pedir racores completos, vea la página 17.

*S1=SW12 en 1.4571

*Por favor añada los sufijos siguientes de acuerdo con el material/superficie requeridos.

Sufijos de referencia		
Material	Sufijo superficie y material	Ejemplo
Acero	CFX	GE18L1/2NPTCFX
Acero inoxidable	71X	GE18L1/2NPT71X
Latón	MSX	GE18L1/2NPTMSX

GE-NPT Racor macho

Rosca macho NPT (SAE J476) / Extremo cono 24° EO

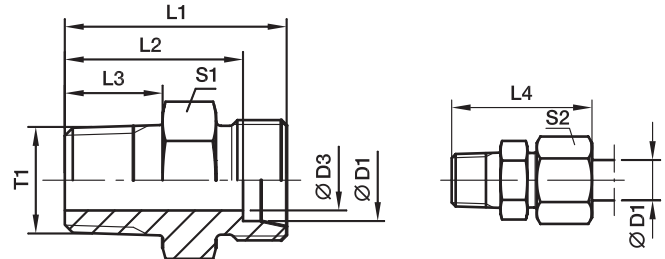

Serie	D1	T1	D3	L1	L2	L3	L4	S1	S2	Peso g/1 pieza	Referencia*	PN (bar) ¹⁾		
												Acero	71	MS
S ⁴⁾	06	1/8-27 NPT	4	28	21.0	10.0	36	14	17	21	GE06S1/8NPT	630	630	
	06	1/4-18 NPT	4	35	28.0	14.5	43	17	17	37	GE06S1/4NPT	630	630	400
	06	3/8-18 NPT	4	33	26.0	14.5	41	19	17	40	GE06S3/8NPT	630	630	
	06	1/2-14 NPT	4	42	35.0	19.5	50	22	17	71	GE06S1/2NPT	630	630	
	08	1/4-18 NPT	5	35	28.0	14.5	43	17	19	38	GE08S1/4NPT	630	630	400
	08	3/8-18 NPT	5	35	28.0	14.5	43	19	19	46	GE08S3/8NPT	630	630	
	08	1/2-14 NPT	5	42	35.0	19.5	50	22	19	73	GE08S1/2NPT	630	630	400
	10	1/4-18 NPT	5	35	27.5	14.5	44	19	22	45	GE10S1/4NPT	630	630	
	10	3/8-18 NPT	7	35	27.5	14.5	44	19	22	49	GE10S3/8NPT	630	630	400
	10	1/2-14 NPT	7	42	34.5	19.5	51	22	22	73	GE10S1/2NPT	630	630	400
	10	3/4-14 NPT	7	44	36.5	19.5	53	30	22	125	GE10S3/4NPT	630	630	
	12	1/4-18 NPT	5	37	29.5	14.5	46	22	24	57	GE12S1/4NPT	630	630	
	12	3/8-18 NPT	8	37	29.5	14.5	46	22	24	62	GE12S3/8NPT	630	630	400
	12	1/2-14 NPT	8	42	34.5	19.5	51	22	24	83	GE12S1/2NPT	630	630	400
	12	3/4-14 NPT	8	44	36.5	19.5	53	30	24	126	GE12S3/4NPT	630	630	
	16	3/8-18 NPT	8	39	30.5	14.5	49	27	30	84	GE16S3/8NPT	400	400	
16	1/2-14 NPT	12	44	39.5	19.5	58	27	30	97	GE16S1/2NPT	400	400	250	
16	3/4-14 NPT	12	46	37.5	19.5	56	30	30	130	GE16S3/4NPT	400	400		
16	1-11.5 NPT	12	51	42.5	24.5	61	36	30	178	GE16S1NPT	400	400		
20	1/2-14 NPT	12	48	37.5	19.5	59	32	36	144	GE20S1/2NPT	400	400		
20	3/4-14 NPT	16	48	37.5	19.5	59	32	36	149	GE20S3/4NPT	400	400	250	
20	1-11.5 NPT	16	55	44.5	24.5	66	36	36	243	GE20S1NPT	400	400		
25	3/4-14 NPT	16	52	40.0	19.5	64	41	46	240	GE25S3/4NPT	400	400		
25	1-11.5 NPT	20	57	45.0	24.5	69	41	46	278	GE25S1NPT	400	400		
25	1 1/4-11.5 NPT	20	58	46.0	25.0	70	46	46	396	GE25S11/4NPT	400	400		
25	1 1/2-11.5 NPT	20	61	49.0	26.0	73	50	46	469	GE25S11/2NPT	400	400		
30	3/4-14 NPT	16	54	40.5	19.5	67	46	50	307	GE30S3/4NPT	400	400		
30	1-11.5 NPT	20	59	45.5	24.5	72	46	50	343	GE30S1NPT	400	400	100	
30	1 1/4-11.5 NPT	25	60	46.5	25.0	73	46	50	397	GE30S11/4NPT	400	400		
30	1 1/2-11.5 NPT	25	60	46.5	26.0	73	50	50	440	GE30S11/2NPT	400	400		
38	1-11.5 NPT	22	64	48.0	24.5	79	55	60	510	GE38S1NPT	315	315		
38	1 1/4-11.5 NPT	25	65	49.0	25.0	80	55	60	535	GE38S11/4NPT	315	315		
38	1 1/2-11.5 NPT	32	65	49.0	26.0	80	55	60	571	GE38S11/2NPT	315	315		

1) Presión mostrada = producto suministrable

4) S = serie pesada

$$\frac{PN \text{ (bar)}}{10} = PN \text{ (MPa)}$$

Se entrega sin tuerca ni anillo. Para la información sobre cómo pedir racores completos, vea la página 17.

*Por favor añada los **sufijos** siguientes de acuerdo con el material/superficie requeridos.

Sufijos de referencia		
Material	Sufijo superficie y material	Ejemplo
Acero	CFX	GE16S1/2NPTCFX
Acero inoxidable	71X	GE16S1/2NPT71X
Latón	MSX	GE16S1/2NPTMSX

EGEO Macho recto con tuerca loca

Rosca macho métrica – junta tórica (ISO 6149) / Tuerca loca DKO 24° EO

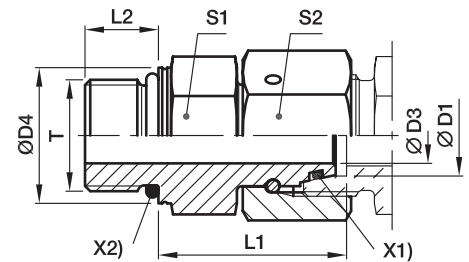

X2) Junta tórica OR X1) Junta tórica OR

Serie	D1	T	D3	D4	L1	L2	S1	S2	Peso g/1 pieza	Referencia*	PN (bar) ¹⁾ Acero
L ³⁾	06	M 10×1.0	2.5	13.8	24.5	8.5	14	14	29	EGEO06LM	500
	08	M 12×1.5	4.0	16.8	26.5	11.0	17	17	43	EGEO08LM	500
	10	M 14×1.5	6.0	18.8	27.5	11.0	19	19	57	EGEO10LM	500
	12	M 16×1.5	8.0	21.8	30.5	11.5	22	22	85	EGEO12LM	400
	15	M 18×1.5	10.0	23.8	31.5	12.5	24	27	115	EGEO15LM	400
	18	M 22×1.5	13.0	26.8	31.5	13.0	27	32	152	EGEO18LM	400
	22	M 27×2.0	17.0	31.8	32.5	16.0	32	36	207	EGEO22LM27X2	250
	28	M 33×2.0	22.0	40.8	35.0	16.0	41	41	294	EGEO28LM	250
	35	M 42×2.0	28.0	49.8	42.5	16.0	50	50	516	EGEO35LM	250
	42	M 48×2.0	34.0	54.8	46.5	17.5	55	60	718	EGEO42LM	250
S ⁴⁾	06	M 12×1.5	2.5	16.8	27.0	11.0	17	17	49	EGEO06SM	800
	08	M 14×1.5	4.0	18.8	29.5	11.0	19	19	69	EGEO08SM	800
	10	M 16×1.5	6.0	21.8	32.0	12.5	22	22	96	EGEO10SM	800
	12	M 18×1.5	8.0	23.8	34.0	14.0	24	24	116	EGEO12SM	630
	16	M 22×1.5	11.0	26.8	37.0	15.0	27	30	179	EGEO16SM	630
	20	M 27×2.0	14.0	31.8	43.0	18.5	32	36	280	EGEO20SM	420
	25	M 33×2.0	18.0	40.8	48.0	18.5	41	46	502	EGEO25SM	420
	30	M 42×2.0	23.0	49.8	51.0	19.0	50	50	697	EGEO30SM	420
	38	M 48×2.0	30.0	54.8	60.0	21.5	55	60	965	EGEO38SM	420

1) Presión mostrada = producto suministrable

3) L = serie ligera; 4) S = serie pesada

$$\frac{PN \text{ (bar)}}{10} = PN \text{ (MPa)}$$

Para la información sobre cómo pedir racores completos, vea la página 17.

*Por favor añada los **sufijos** siguientes de acuerdo con el material/superficie requeridos.

Sufijos de referencia			
Material	Sufijo superficie y material	Ejemplo	Material de estanqueidad estándar (no se necesita sufijo adicional)
Acero	CF	EGEO16SMCF	NBR

EGE-M-ED Macho recto con tuerca loca

Rosca macho métrica – junta ED (ISO 9974) / Tuerca loca DKO 24° EO

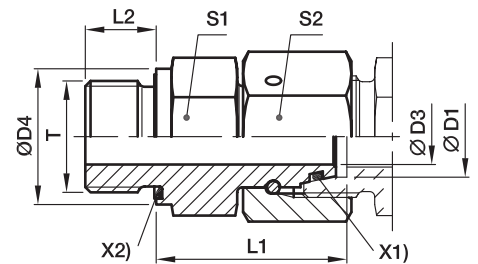

X2) Junta Eolastic ED X1) Junta tórica OR

Serie	D1	T	D3	D4	L1	L2	S1	S2	Peso g/1 pieza	Referencia*	PN (bar) ¹⁾	
											Acero	71
L ³⁾	06	M 10×1.0	2.5	14	24.5	8	14	14	27	EGE06LMED	500	315
	08	M 12×1.5	4.0	17	26.5	12	17	17	45	EGE08LMED	500	315
	10	M 14×1.5	6.0	19	27.5	12	19	19	57	EGE10LMED	500	315
	12	M 16×1.5	8.0	22	30.5	12	22	22	82	EGE12LMED	400	315
	12	M 22×1.5	8.0	27	27.0	14	27	22	92	EGE12LM22X1.5ED	400	315
	15	M 18×1.5	10.0	24	31.5	12	24	27	113	EGE15LMED	400	315
	15	M 22×1.5	10.0	27	32.0	14	27	27	142	EGE15LM22X1.5ED	400	315
	18	M 22×1.5	13.0	27	31.5	14	27	32	148	EGE18LMED	400	315
	22	M 26×1.5	17.0	32	32.5	16	32	36	203	EGE22LMED	250	160
	28	M 33×2.0	22.0	40	35.0	18	41	41	289	EGE28LMED	250	160
S ⁴⁾	35	M 42×2.0	28.0	50	42.5	20	50	50	511	EGE35LMED	250	160
	42	M 48×2.0	34.0	55	46.5	22	55	60	711	EGE42LMED	250	160
	06	M 12×1.5	2.5	17	27.0	12	17	17	47	EGE06SMED	800	630
	08	M 14×1.5	4.0	19	29.5	12	19	19	65	EGE08SMED	800	630
	10	M 16×1.5	6.0	22	32.0	12	22	22	91	EGE10SMED	800	630
	12	M 18×1.5	8.0	24	34.0	12	24	24	112	EGE12SMED	630	630
	16	M 22×1.5	11.0	27	37.0	14	27	30	174	EGE16SMED	630	400
	20	M 27×2.0	14.0	32	43.0	16	32	36	274	EGE20SMED	420	400
	25	M 33×2.0	18.0	40	48.0	18	41	46	497	EGE25SMED	420	400
	30	M 42×2.0	23.0	50	51.0	20	50	50	691	EGE30SMED	420	400
38	M 48×2.0	30.0	55	60.0	22	55	60	957	EGE38SMED	420	315	

¹⁾ Presión mostrada = producto suministrable

³⁾ L = serie ligera; ⁴⁾ S = serie pesada

$$\frac{PN \text{ (bar)}}{10} = PN \text{ (MPa)}$$

Para la información sobre cómo pedir racores completos, vea la página 17.

*Por favor añada los **sufijos** siguientes de acuerdo con el material/superficie requeridos.

Sufijos de referencia			
Material	Sufijo superficie y material	Ejemplo	Material de estanqueidad estándar (no se necesita sufijo adicional)
Acero	CF	EGE16SMEDCF	NBR
Acero inoxidable	71	EGE16SMED71	VIT

EGE-R-ED Macho recto con tuerca loca

Rosca macho BSPP – junta ED (ISO 1179) / Tuerca loca DKO 24° EO

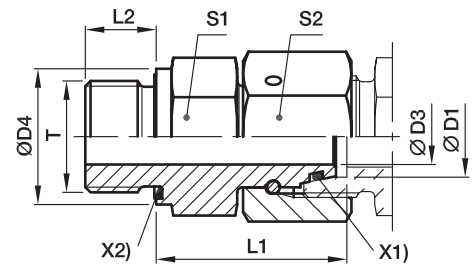

X2) Junta Eolastic ED X1) Junta tórica OR

Serie	D1	T	D3	D4	L1	L2	S1	S2	Peso g/1 pieza	Referencia*	PN (bar) ¹⁾	
											Acero	71
L ³⁾	06	G 1/8 A	2.5	14	24.5	8	14	14	27	EGE06LRED	500	315
	08	G 1/4 A	4.0	19	29.5	12	19	17	28	EGE08LRED	500	315
	10	G 1/4 A	6.0	19	27.5	12	19	19	54	EGE10LRED	500	315
	10	G 3/8 A	6.0	22	29.0	12	22	19	70	EGE10LR3/8ED	400	315
	12	G 3/8 A	8.0	22	34.0	12	22	22	95	EGE12LRED	400	315
	12	G 1/4 A	6.0	19	27.5	12	19	22	65	EGE12LR1/4ED	400	315
	12	G 1/2 A	8.0	27	29.5	14	27	22	114	EGE12LR1/2ED	400	315
	15	G 1/2 A	10.0	27	32.0	14	27	27	137	EGE15LRED	400	315
	18	G 1/2 A	13.0	27	31.5	14	27	32	143	EGE18LRED	400	315
	18	G 3/4 A	13.0	32	29.5	16	32	32	182	EGE18LR3/4ED	250	160
	22	G 3/4 A	17.0	32	32.5	16	32	36	200	EGE22LRED	250	160
	28	G 1 A	22.0	40	35.0	18	41	41	289	EGE28LRED	250	160
	35	G 1 1/4 A	28.0	50	42.5	20	50	50	500	EGE35LRED	250	160
	42	G 1 1/2 A	34.0	55	46.5	22	55	60	718	EGE42LRED	250	160
S ⁴⁾	06	G 1/4 A	2.5	19	27.0	12	19	17	53	EGE06SRED	800	630
	08	G 1/4 A	4.0	19	29.5	12	19	19	64	EGE08SRED	800	630
	10	G 3/8 A	6.0	22	32.0	12	22	22	93	EGE10SRED	800	630
	12	G 3/8 A	8.0	22	34.0	12	22	24	100	EGE12SRED	630	630
	12	G 1/4 A	5.0	19	31.5	12	19	24	140	EGE12SR1/4ED	630	630
	12	G 1/2 A	8.0	27	35.0	14	27	24	140	EGE12SR1/2ED	630	630
	16	G 1/2 A	11.0	27	37.0	14	27	30	170	EGE16SRED	630	400
	20	G 3/4 A	14.0	32	43.0	16	32	36	273	EGE20SRED	420	400
	25	G 1 A	18.0	40	48.0	18	41	46	493	EGE25SRED	420	400
	30	G 1 1/4 A	23.0	50	51.0	20	50	50	691	EGE30SRED	420	400
38	G 1 1/2 A	30.0	55	60.0	22	55	60	934	EGE38SRED	420	315	

1) Presión mostrada = producto suministrable

3) L = serie ligera; 4) S = serie pesada

$$\frac{\text{PN (bar)}}{10} = \text{PN (MPa)}$$

Para la información sobre cómo pedir racores completos, vea la página 17.

*Por favor añada los **sufijos** siguientes de acuerdo con el material/superficie requeridos.

Sufijos de referencia			
Material	Sufijo superficie y material	Ejemplo	Material de estanqueidad estándar (no se necesita sufijo adicional)
Acero	CF	EGE16SREDCF	NBR
Acero inoxidable	71	EGE16SRED71	VIT

EGE-NPT Macho recto con tuerca loca

Rosca macho NPT (SAE J476) / Tuerca loca DKO 24° EO

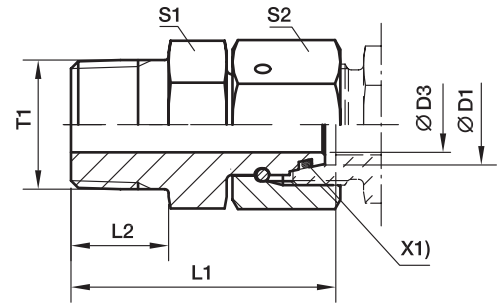

X1) Junta tórica OR

Serie	D1 	T1	D3	L1	L2	S1	S2	Peso g/1 pieza	Referencia*	PN (bar) ¹⁾
										Acero
L ³⁾	06	1/8-27 NPT	2.5	31.5	10.0	11	14	23	EGE06L1/8NPT	315
	08	1/4-18 NPT	4.0	37.5	14.5	14	17	41	EGE08L1/4NPT	315
	10	1/4-18 NPT	6.0	38.0	14.5	14	19	44	EGE10L1/4NPT	315
	12	3/8-18 NPT	8.0	40.0	14.5	19	22	69	EGE12L3/8NPT	315
	15	1/2-14 NPT	10.0	49.5	19.5	22	27	127	EGE15L1/2NPT	315
	18	1/2-14 NPT	12.0	49.0	19.5	24	32	142	EGE18L1/2NPT	315
	22	3/4-14 NPT	16.0	52.0	19.5	27	36	200	EGE22L3/4NPT	160
	28	1-11.5 NPT	22.0	61.0	24.5	36	41	306	EGE28L1NPT	160
	35	1 1/4-11.5 NPT	28.0	65.5	25.0	46	50	486	EGE35L11/4NPT	160
	42	1 1/2-11.5 NPT	34.0	68.5	26.0	50	60	662	EGE42L11/2NPT	160
S ⁴⁾	06	1/4-18 NPT	2.5	37.5	14.5	14	17	42	EGE06S1/4NPT	630
	08	1/4-18 NPT	4.0	38.0	14.5	14	19	47	EGE08S1/4NPT	630
	10	3/8-18 NPT	6.0	40.5	14.5	19	22	75	EGE10S3/8NPT	630
	12	3/8-18 NPT	8.0	42.0	14.5	19	24	81	EGE12S3/8NPT	630
	16	1/2-14 NPT	11.0	51.0	19.5	22	30	145	EGE16S1/2NPT	400
	20	3/4-14 NPT	14.0	54.0	19.5	27	36	221	EGE20S3/4NPT	400
	25	1-11.5 NPT	18.0	63.5	24.5	36	46	422	EGE25S1NPT	400
	30	1 1/4-11.5 NPT	23.0	70.5	25.0	46	50	628	EGE30S11/4NPT	400
	38	1 1/2-11.5 NPT	30.0	73.5	26.0	50	60	770	EGE38S11/2NPT	315

1) Presión mostrada = producto suministrable

3) L = serie ligera; 4) S = serie pesada

$$\frac{PN \text{ (bar)}}{10} = PN \text{ (MPa)}$$

Para la información sobre cómo pedir racores completos, vea la página 17.

*Por favor añada los **sufijos** siguientes de acuerdo con el material/superficie requeridos.

Sufijos de referencia			
Material	Sufijo superficie y material	Ejemplo	Material de estanqueidad estándar (no se necesita sufijo adicional)
Acero	CF	EGE16S1/2NPTCF	NBR

EW-M-ED Codo orientable con tuerca loca

Extremo cono 24° EO / Rosca macho métrica – Junta ED (ISO 9974)

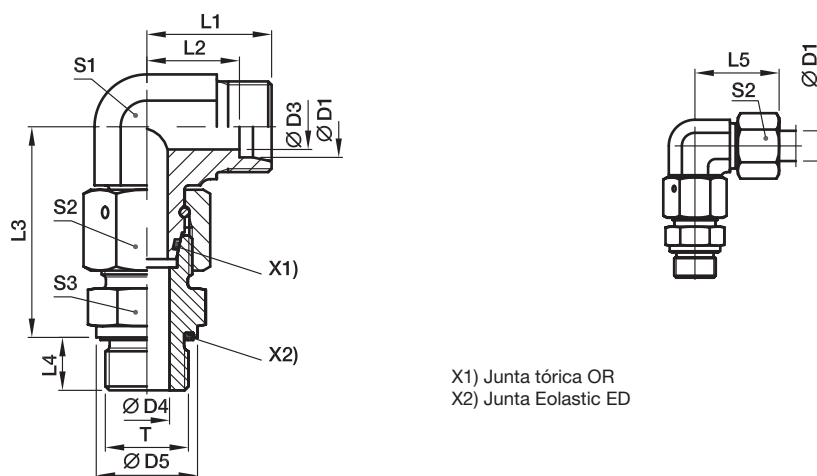

X1) Junta tórica OR
X2) Junta Eolastic ED

Serie	D1	T	D3	D4	D5	L1	L2	L3	L4	L5	S1	S2	S3	Peso g/1 pieza	Referencia*	PN (bar) ¹⁾	
																Acero	71
L ³⁾	06	M 10×1.0	4	4	14	19	12.0	34.5	8	27	12	14	14	47	EW06LMEDOMD	500	315
	08	M 12×1.5	6	6	17	21	14.0	37.5	12	29	12	17	17	69	EW08LMEDOMD	500	315
	10	M 14×1.5	8	7	19	22	15.0	40.0	12	30	14	19	19	87	EW10LMEDOMD	500	315
	12	M 16×1.5	10	9	22	24	17.0	42.0	12	32	17	22	22	111	EW12LMEDOMD	400	315
	15	M 18×1.5	12	11	24	28	21.0	46.0	12	36	19	27	24	179	EW15LMEDOMD	400	315
	18	M 22×1.5	15	14	27	31	23.5	50.0	14	40	24	32	27	272	EW18LMEDOMD	400	315
	22	M 26×1.5	19	18	32	35	27.5	55.0	16	44	27	36	32	360	EW22LMEDOMD	250	160
	28	M 33×2.0	24	23	40	38	30.5	59.0	18	47	36	41	41	538	EW28LMEDOMD	250	160
	35	M 42×2.0	30	30	50	45	34.5	68.5	20	56	41	50	50	843	EW35LMEDOMD	250	160
	42	M 48×2.0	36	36	55	51	40.0	75.0	22	63	50	60	55	1353	EW42LMEDOMD	250	160
S ⁴⁾	06	M 12×1.5	4	4	17	23	16.0	40.0	12	31	12	17	17	77	EW06SMEDOMD	800	630
	08	M 14×1.5	5	5	19	24	17.0	42.5	12	32	14	19	19	107	EW08SMEDOMD	800	630
	10	M 16×1.5	6	7	22	25	17.5	45.0	12	34	17	22	22	146	EW10SMEDOMD	800	630
	12	M 18×1.5	8	8	24	29	21.5	48.0	12	38	17	24	24	178	EW12SMEDOMD	630	630
	16	M 22×1.5	12	12	27	33	24.5	55.0	14	43	24	30	27	307	EW16SMEDOMD	630	400
	20	M 27×2.0	16	16	32	37	26.5	65.0	16	48	27	36	32	459	EW20SMEDOMD	420	400
	25	M 33×2.0	20	20	40	42	30.0	73.0	18	54	36	46	41	812	EW25SMEDOMD	420	400
	30	M 42×2.0	25	25	50	49	35.5	78.5	20	62	41	50	50	1167	EW30SMEDOMD	420	400
	38	M 48×2.0	32	32	55	57	41.0	89.0	22	72	50	60	55	1790	EW38SMEDOMD	420	315

¹⁾ Presión mostrada = producto suministrable

³⁾ L = serie ligera; ⁴⁾ S = serie pesada

$$\frac{\text{PN (bar)}}{10} = \text{PN (MPa)}$$

Se entrega sin tuerca ni anillo. Para la información sobre cómo pedir racores completos, vea la página 17.

Sufijos de referencia			
Material	Sufijo superficie y material	Ejemplo	Material de estanqueidad estándar (no se necesita sufijo adicional)
Acero	CF	EW16SMEDOMDCF	NBR
Acero inoxidable	71	EW16SMEDOMD71	VIT

*Por favor añada los **sufijos** siguientes de acuerdo con el material/superficie requeridos.

EW-R-ED Codo orientable con tuerca loca

Extremo cono 24° EO / Rosca macho BSPP – Junta ED (ISO 1179)

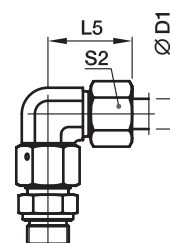
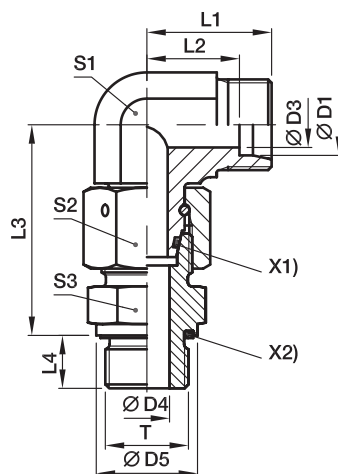

X1) Junta tórica OR
X2) Junta Eolastic ED

Serie	D1	T	D3	D4	D5	L1	L2	L3	L4	L5	S1	S2	S3	Peso g/1 pieza	Referencia*	PN (bar) ¹⁾	
																Acero	71
L ³⁾	06	G 1/8 A	4	4	14	19	12.0	34.5	8	27	12	14	14	47	EW06LREDOMD	500	315
	08	G 1/4 A	6	6	19	21	14.0	37.5	12	29	12	17	19	69	EW08LREDOMD	500	315
	10	G 1/4 A	8	6	19	22	15.0	40.0	12	30	14	19	19	87	EW10LREDOMD	500	315
	12	G 3/8 A	10	9	22	24	17.0	42.0	12	32	17	22	22	122	EW12LREDOMD	400	315
	15	G 1/2 A	12	11	27	28	21.0	46.5	14	36	19	27	27	199	EW15LREDOMD	400	315
	18	G 1/2 A	15	14	27	31	23.5	50.0	14	40	24	32	27	268	EW18LREDOMD	400	315
	22	G 3/4 A	19	18	32	35	27.5	55.0	16	44	27	36	32	360	EW22LREDOMD	250	160
	28	G 1 A	24	23	40	38	30.5	59.0	18	47	36	41	41	539	EW28LREDOMD	250	160
	35	G 1 1/4 A	30	30	50	45	34.5	68.5	20	56	41	50	50	834	EW35LREDOMD	250	160
	42	G 1 1/2 A	36	36	55	51	40.0	75.0	22	63	50	60	55	1341	EW42LREDOMD	250	160
S ⁴⁾	06	G 1/4 A	4	4	19	23	16.0	40.0	12	31	12	17	19	83	EW06SREDOMD	800	630
	08	G 1/4 A	5	5	19	24	17.0	42.5	12	32	14	19	19	106	EW08SREDOMD	800	630
	10	G 3/8 A	6	7	22	25	17.5	45.0	12	34	17	22	22	148	EW10SREDOMD	800	630
	12	G 3/8 A	8	8	22	29	21.5	48.0	12	38	17	24	22	170	EW12SREDOMD	630	630
	16	G 1/2 A	12	12	27	33	24.5	55.0	14	43	24	30	27	303	EW16SREDOMD	630	400
	20	G 3/4 A	16	16	32	37	26.5	65.0	16	48	27	36	32	458	EW20SREDOMD	420	400
	25	G 1 A	20	20	40	42	30.0	73.0	18	54	36	46	41	813	EW25SREDOMD	420	400
	30	G 1 1/4 A	25	25	50	49	35.5	78.5	20	62	41	50	50	1163	EW30SREDOMD	420	400
38	G 1 1/2 A	32	32	55	57	41.0	89.0	22	72	50	60	55	1784	EW38SREDOMD	420	315	

¹⁾ Presión mostrada = producto suministrable

³⁾ L = serie ligera; ⁴⁾ S = serie pesada

PN (bar) = PN (MPa)

10

Se entrega sin tuerca ni anillo. Para la información sobre cómo pedir racores completos, vea la página 17.

Sufijos de referencia			
Material	Sufijo superficie y material	Ejemplo	Material de estanqueidad estándar (no se necesita sufijo adicional)
Acero	CF	EW16SREDOMDCF	NBR
Acero inoxidable	71	EW16SREDOMD71	VIT

*Por favor añada los sufijos siguientes de acuerdo con el material/superficie requeridos.

EV-M-ED Codo orientable 45° con tuerca loca

Extremo cono 24° EO / Rosca macho métrica – Junta ED (ISO 9974)

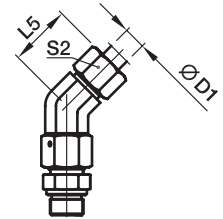
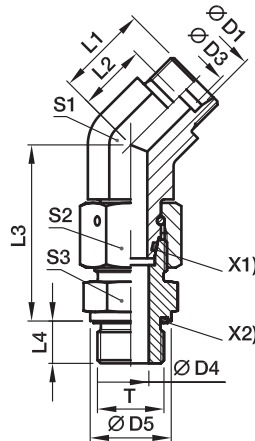

X1) Junta tórica OR
X2) Junta Eolastic ED

Serie	D1	T	D3	D4	D5	L1	L2	L3	L4	L5	S1	S2	S3	Peso g/1 pieza	Referencia*	PN (bar) ¹⁾	
																Acero	71
L ³⁾	06	M 10×1.0	4	4	14	16.0	9.0	34.5	8	24	14	14	14	44	EV06LMEDOMD	315	315
	08	M 12×1.5	6	6	17	19.0	12.0	37.5	12	27	14	17	17	62	EV08LMEDOMD	315	315
	10	M 14×1.5	8	7	19	19.0	12.0	40.0	12	27	19	19	19	80	EV10LMEDOMD	315	315
	12	M 16×1.5	10	9	22	21.0	14.0	42.0	12	29	19	22	22	110	EV12LMEDOMD	315	315
	15	M 18×1.5	12	11	24	24.0	17.0	46.0	12	32	22	27	24	171	EV15LMEDOMD	315	315
	18	M 22×1.5	15	14	27	24.0	16.5	50.0	14	33	27	32	27	245	EV18LMEDOMD	315	315
	22	M 26×1.5	19	18	32	26.0	18.5	55.0	16	35	30	36	32	339	EV22LMEDOMD	160	160
	28	M 33×2.0	24	23	40	30.5	23.0	59.0	18	40	36	41	41	517	EV28LMEDOMD	160	160
	35	M 42×2.0	30	30	50	37.0	26.5	68.5	20	48	50	50	50	810	EV35LMEDOMD	160	160
	42	M 48×2.0	36	36	55	37.0	26.0	75.0	22	49	50	60	55	1193	EV42LMEDOMD	160	160
S ⁴⁾	06	M 12×1.5	4	4	17	16.0	9.0	40.0	12	24	14	17	17	72	EV06SMEDOMD	630	630
	08	M 14×1.5	5	5	19	19.0	12.0	42.5	12	27	19	19	19	102	EV08SMEDOMD	630	630
	10	M 16×1.5	7	7	22	21.0	13.5	45.0	12	30	19	22	22	132	EV10SMEDOMD	630	630
	12	M 18×1.5	8	8	24	24.0	16.5	48.0	12	33	22	24	24	173	EV12SMEDOMD	630	630
	16	M 22×1.5	12	12	27	24.0	15.5	55.0	14	34	27	30	27	284	EV16SMEDOMD	400	400
	20	M 27×2.0	16	16	32	26.5	16.0	65.0	16	38	30	36	32	435	EV20SMEDOMD	400	400
	25	M 33×2.0	20	20	40	30.5	18.5	73.0	18	43	36	46	41	790	EV25SMEDOMD	400	400
	30	M 42×2.0	25	25	50	37.0	23.5	78.5	20	50	50	50	50	1132	EV30SMEDOMD	400	400
	38	M 48×2.0	32	32	55	37.0	21.0	89.0	22	52	50	60	55	1631	EV38SMEDOMD	315	315

¹⁾ Presión mostrada = producto suministrable

³⁾ L = serie ligera; ⁴⁾ S = serie pesada

$$\frac{PN(\text{bar})}{10} = PN(\text{MPa})$$

Se entrega sin tuerca ni anillo. Para la información sobre cómo pedir racores completos, vea la página 17.

Sufijos de referencia			
Material	Sufijo superficie y material	Ejemplo	Material de estanqueidad estándar (no se necesita sufijo adicional)
Acero	CF	EV16SMEDOMDCF	NBR
Acero inoxidable	71	EV16SMEDOMD71	VIT

*Por favor añada los **sufijos** siguientes de acuerdo con el material/superficie requeridos.

EV-R-ED Codo orientable 45° con tuerca loca

Extremo cono 24° EO / Rosca macho BSPP – Junta ED (ISO 1179)

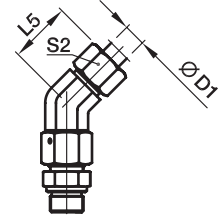
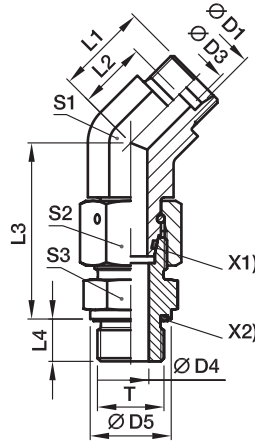

X1) Junta tórica OR
X2) Junta Eolastic ED

Serie	D1	T	D3	D4	D5	L1	L2	L3	L4	L5	S1	S2	S3	Peso g/1 pieza	Referencia*	PN (bar) ¹⁾	
																Acero	71
L ³⁾	06	G 1/8 A	4	4	14	16.0	9.0	34.5	8	24	14	14	14	44	EV06LREDOMD	315	315
	08	G 1/4 A	6	6	19	19.0	12.0	37.5	12	27	14	17	19	67	EV08LREDOMD	315	315
	10	G 1/4 A	8	6	19	19.0	12.0	40.0	12	27	19	19	19	78	EV10LREDOMD	315	315
	12	G 3/8 A	10	9	22	21.0	14.0	42.0	12	29	19	22	22	112	EV12LREDOMD	315	315
	15	G 1/2 A	12	11	27	24.0	17.0	46.5	14	32	22	27	27	192	EV15LREDOMD	315	315
	18	G 1/2 A	15	14	27	24.0	16.5	50.0	14	33	27	32	27	242	EV18LREDOMD	315	315
	22	G 3/4 A	19	18	32	26.0	18.5	55.0	16	35	30	36	32	338	EV22LREDOMD	160	160
	28	G 1 A	24	23	40	30.5	23.0	59.0	18	40	36	41	41	518	EV28LREDOMD	160	160
	35	G 1 1/4 A	30	30	50	37.0	26.5	68.5	20	48	50	50	50	801	EV35LREDOMD	160	160
	42	G 1 1/2 A	36	36	55	37.0	26.0	75.0	22	49	50	60	55	1181	EV42LREDOMD	160	160
S ⁴⁾	06	G 1/4 A	4	4	19	16.0	9.0	40.0	12	24	14	17	19	78	EV06SREDOMD	630	630
	08	G 1/4 A	5	5	19	19.0	12.0	42.5	12	27	19	19	19	101	EV08SREDOMD	630	630
	10	G 3/8 A	7	7	22	21.0	13.5	45.0	12	30	19	22	22	134	EV10SREDOMD	630	630
	12	G 3/8 A	8	8	22	24.0	16.5	48.0	12	33	22	24	22	165	EV12SREDOMD	630	630
	16	G 1/2 A	12	12	27	24.0	15.5	55.0	14	34	27	30	27	280	EV16SREDOMD	400	400
	20	G 3/4 A	16	16	32	26.5	16.0	65.0	16	38	30	36	32	434	EV20SREDOMD	400	400
	25	G 1 A	20	20	40	30.5	18.5	73.0	18	43	36	46	41	792	EV25SREDOMD	400	400
	30	G 1 1/4 A	25	25	50	37.0	23.5	78.5	20	50	50	50	50	1128	EV30SREDOMD	400	400
	38	G 1 1/2 A	32	32	55	37.0	21.0	89.0	22	52	50	60	55	1625	EV38SREDOMD	315	315

¹⁾ Presión mostrada = producto suministrable

³⁾ L = serie ligera; ⁴⁾ S = serie pesada

$$\frac{PN(\text{bar})}{10} = PN(\text{MPa})$$

Se entrega sin tuerca ni anillo. Para la información sobre cómo pedir racores completos, vea la página 17.

Sufijos de referencia			
Material	Sufijo superficie y material	Ejemplo	Material de estanqueidad estándar (no se necesita sufijo adicional)
Acero	CF	EV16SREDOMDCF	NBR
Acero inoxidable	71	EV16SREDOMD71	VIT

*Por favor añada los sufijos siguientes de acuerdo con el material/superficie requeridos.

ET-M-ED Te orientable central con tuerca loca

Extremo cono 24° EO / Rosca macho métrica – Junta ED (ISO 9974)

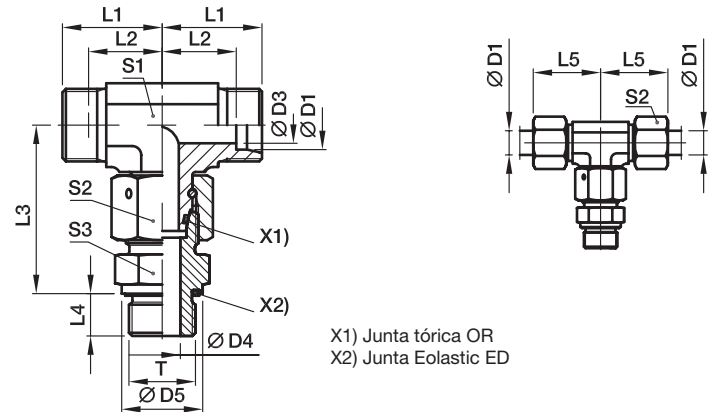

Serie	D1	T	D3	D4	D5	L1	L2	L3	L4	L5	S1	S2	S3	Peso g/1 pieza	Referencia*	PN (bar) ¹⁾	
																Acero	71
L ³⁾	06	M 10×1.0	4	4	14	19	12.0	34.5	8	27	12	14	14	55	ET06LMEDOMD	500	315
	08	M 12×1.5	6	6	17	21	14.0	37.5	12	29	12	17	17	75	ET08LMEDOMD	500	315
	10	M 14×1.5	8	7	19	22	15.0	40.0	12	30	14	19	19	98	ET10LMEDOMD	500	315
	12	M 16×1.5	10	9	22	24	17.0	42.0	12	32	17	22	22	135	ET12LMEDOMD	400	315
	15	M 18×1.5	12	11	24	28	21.0	46.0	12	36	19	27	24	203	ET15LMEDOMD	400	315
	18	M 22×1.5	15	14	27	31	23.5	50.0	14	40	24	32	27	310	ET18LMEDOMD	400	315
	22	M 26×1.5	19	18	32	35	27.5	55.0	16	44	27	36	32	377	ET22LMEDOMD	250	160
	28	M 33×2.0	24	23	40	38	30.5	59.0	18	47	36	41	41	607	ET28LMEDOMD	250	160
	35	M 42×2.0	30	30	50	45	34.5	68.5	20	56	41	50	50	929	ET35LMEDOMD	250	160
	42	M 48×2.0	36	36	55	51	40.0	75.0	22	63	50	60	55	1478	ET42LMEDOMD	250	160
S ⁴⁾	06	M 12×1.5	4	4	17	23	16.0	40.0	12	31	12	17	17	92	ET06SMEDOMD	800	630
	08	M 14×1.5	5	5	19	24	17.0	42.5	12	32	14	19	19	126	ET08SMEDOMD	800	630
	10	M 16×1.5	6	7	22	25	17.5	45.0	12	34	17	22	22	167	ET10SMEDOMD	800	630
	12	M 18×1.5	8	8	24	29	21.5	48.0	12	38	17	24	24	207	ET12SMEDOMD	630	630
	16	M 22×1.5	12	12	27	33	24.5	55.0	14	43	24	30	27	352	ET16SMEDOMD	630	400
	20	M 27×2.0	16	16	32	37	26.5	65.0	16	48	27	36	32	498	ET20SMEDOMD	420	400
	25	M 33×2.0	20	20	40	42	30.0	73.0	18	54	36	46	41	916	ET25SMEDOMD	420	400
	30	M 42×2.0	25	25	50	49	35.5	78.5	20	62	41	50	50	1328	ET30SMEDOMD	420	400
	38	M 48×2.0	32	32	55	57	41.0	89.0	22	72	50	60	55	2031	ET38SMEDOMD	420	315

¹⁾ Presión mostrada = producto suministrable

³⁾ L = serie ligera; ⁴⁾ S = serie pesada

$$\frac{\text{PN (bar)}}{10} = \text{PN (MPa)}$$

Se entrega sin tuerca ni anillo. Para la información sobre cómo pedir racores completos, vea la página 17.

Sufijos de referencia			
Material	Sufijo superficie y material	Ejemplo	Material de estanqueidad estándar (no se necesita sufijo adicional)
Acero	CF	ET16SMEDOMDCF	NBR
Acero inoxidable	71	ET16SMEDOMD71	VIT

*Por favor añada los **sufijos** siguientes de acuerdo con el material/superficie requeridos.

ET-R-ED Te orientable central con tuerca loca

Extremo cono 24° EO / Rosca macho BSPP – Junta ED (ISO 1179)

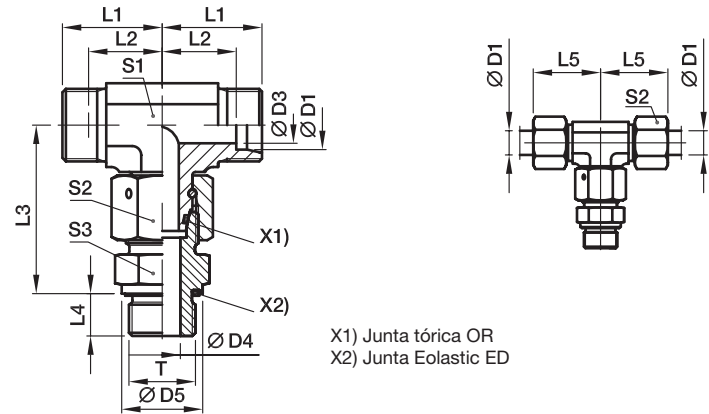

Serie	D1	T	D3	D4	D5	L1	L2	L3	L4	L5	S1	S2	S3	Peso g/1 pieza	Referencia*	PN (bar) ¹⁾	
																Acero	71
L ³⁾	06	G 1/8 A	4	4	14	19	12.0	34.5	8	27	12	14	14	55	ET06LREDOMD	500	315
	08	G 1/4 A	6	6	19	21	14.0	37.5	12	29	12	17	19	80	ET08LREDOMD	500	315
	10	G 1/4 A	8	6	19	22	15.0	40.0	12	30	14	19	19	98	ET10LREDOMD	500	315
	12	G 3/8 A	10	9	22	24	17.0	42.0	12	32	17	22	22	136	ET12LREDOMD	400	315
	15	G 1/2 A	12	11	27	28	21.0	46.5	14	36	19	27	27	224	ET15LREDOMD	400	315
	18	G 1/2 A	15	14	27	31	23.5	50.0	14	40	24	32	27	306	ET18LREDOMD	400	315
	22	G 3/4 A	19	18	32	35	27.5	55.0	16	44	27	36	32	423	ET22LREDOMD	250	160
	28	G 1 A	24	23	40	38	30.5	59.0	18	47	36	41	41	608	ET28LREDOMD	250	160
	35	G 1 1/4 A	30	30	50	45	34.5	68.5	20	56	41	50	50	920	ET35LREDOMD	250	160
	42	G 1 1/2 A	36	36	55	51	40.0	75.0	22	63	50	60	55	1466	ET42LREDOMD	250	160
S ⁴⁾	06	G 1/4 A	4	4	19	23	16.0	40.0	12	31	12	17	19	98	ET06SREDOMD	800	630
	08	G 1/4 A	5	5	19	24	17.0	42.5	12	32	14	19	19	125	ET08SREDOMD	800	630
	10	G 3/8 A	6	7	22	25	17.5	45.0	12	34	17	22	22	169	ET10SREDOMD	800	630
	12	G 3/8 A	8	8	22	29	21.5	48.0	12	38	17	24	22	198	ET12SREDOMD	630	630
	16	G 1/2 A	12	12	27	33	24.5	55.0	14	43	24	30	27	348	ET16SREDOMD	630	400
	20	G 3/4 A	16	16	32	37	26.5	65.0	16	48	27	36	32	498	ET20SREDOMD	420	400
	25	G 1 A	20	20	40	42	30.0	73.0	18	54	36	46	41	918	ET25SREDOMD	420	400
	30	G 1 1/4 A	25	25	50	49	35.5	78.5	20	62	41	50	50	1324	ET30SREDOMD	420	400
	38	G 1 1/2 A	32	32	55	57	41.0	89.0	22	72	50	60	55	2025	ET38SREDOMD	420	315

¹⁾ Presión mostrada = producto suministrable

³⁾ L = serie ligera; ⁴⁾ S = serie pesada

$$\frac{PN(\text{bar})}{10} = PN(\text{MPa})$$

Se entrega sin tuerca ni anillo. Para la información sobre cómo pedir racores completos, vea la página 17.

Sufijos de referencia			
Material	Sufijo superficie y material	Ejemplo	Material de estanqueidad estándar (no se necesita sufijo adicional)
Acero	CF	ET16SREDOMDCF	NBR
Acero inoxidable	71	ET16SREDOMD71	VIT

*Por favor añada los sufijos siguientes de acuerdo con el material/superficie requeridos.

EL-M-ED Te orientable lateral con tuerca loca

Extremo cono 24° EO / Rosca macho métrica – Junta ED (ISO 9974)

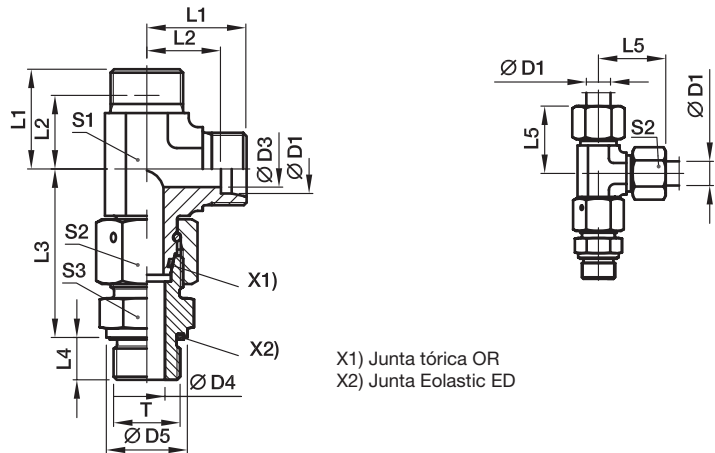

Serie	D1	T	D3	D4	D5	L1	L2	L3	L4	L5	S1	S2	S3	Peso g/1 pieza	Referencia*	PN (bar) ¹⁾	
																Acero	71
L ³⁾	06	M 10×1.0	4	4	14	19	12.0	34.5	8	27	12	14	14	55	EL06LMEDOMD	500	315
	08	M 12×1.5	6	6	17	21	14.0	37.5	12	29	12	17	17	75	EL08LMEDOMD	500	315
	10	M 14×1.5	8	7	19	22	15.0	40.0	12	30	14	19	19	97	EL10LMEDOMD	500	315
	12	M 16×1.5	10	9	22	24	17.0	42.0	12	32	17	22	22	135	EL12LMEDOMD	400	315
	15	M 18×1.5	12	11	24	28	21.0	46.0	12	36	19	27	24	201	EL15LMEDOMD	400	315
	18	M 22×1.5	15	14	27	31	23.5	50.0	14	40	24	32	27	308	EL18LMEDOMD	400	315
	22	M 26×1.5	19	18	32	35	27.5	55.0	16	44	27	36	32	404	EL22LMEDOMD	250	160
	28	M 33×2.0	24	23	40	38	30.5	59.0	18	47	36	41	41	605	EL28LMEDOMD	250	160
	35	M 42×2.0	30	30	50	45	34.5	68.5	20	56	41	50	50	947	EL35LMEDOMD	250	160
	42	M 48×2.0	36	36	55	51	40.0	75.0	22	63	50	60	55	1497	EL42LMEDOMD	250	160
S ⁴⁾	06	M 12×1.5	4	4	17	23	16.0	40.0	12	31	12	17	17	91	EL06SMEDOMD	800	630
	08	M 14×1.5	5	5	19	24	17.0	42.5	12	32	14	19	19	126	EL08SMEDOMD	800	630
	10	M 16×1.5	6	7	22	25	17.5	45.0	12	34	17	22	22	169	EL10SMEDOMD	800	630
	12	M 18×1.5	8	8	24	29	21.5	48.0	12	38	17	24	24	206	EL12SMEDOMD	630	630
	16	M 22×1.5	12	12	27	33	24.5	55.0	14	43	24	30	27	354	EL16SMEDOMD	630	400
	20	M 27×2.0	16	16	32	37	26.5	65.0	16	48	27	36	32	526	EL20SMEDOMD	420	400
	25	M 33×2.0	20	20	40	42	30.0	73.0	18	54	36	46	41	919	EL25SMEDOMD	420	400
	30	M 42×2.0	25	25	50	49	35.5	78.5	20	62	41	50	50	1328	EL30SMEDOMD	420	400
	38	M 48×2.0	32	32	55	57	41.0	89.0	22	72	50	60	55	2039	EL38SMEDOMD	420	315

¹⁾ Presión mostrada = producto suministrable

³⁾ L = serie ligera; ⁴⁾ S = serie pesada

$$\frac{\text{PN (bar)}}{10} = \text{PN (MPa)}$$

Se entrega sin tuerca ni anillo. Para la información sobre cómo pedir racores completos, vea la página 17.

Sufijos de referencia			
Material	Sufijo superficie y material	Ejemplo	Material de estanqueidad estándar (no se necesita sufijo adicional)
Acero	CF	EL16SMEDOMDCF	NBR
Acero inoxidable	71	EL16SMEDOMD71	VIT

*Por favor añada los **sufijos** siguientes de acuerdo con el material/superficie requeridos.

EL-R-ED Te orientable lateral con tuerca loca

Extremo cono 24° EO / Rosca macho BSPP – Junta ED (ISO 1179)

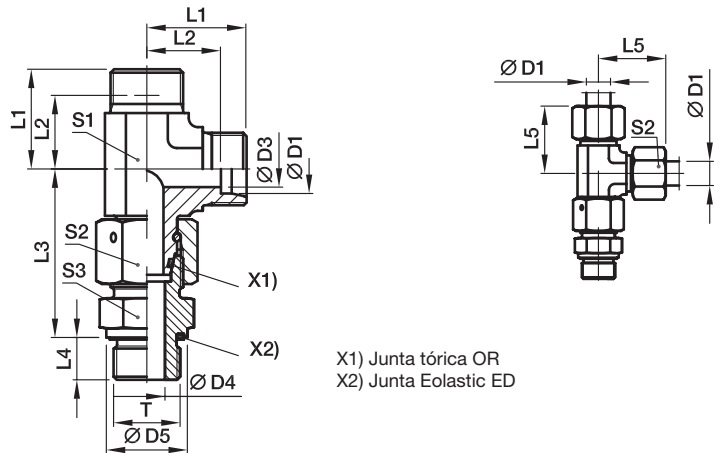

Serie	D1	T	D3	D4	D5	L1	L2	L3	L4	L5	S1	S2	S3	Peso g/1 pieza	Referencia*	PN (bar) ¹⁾	
																Acero	71
L ³⁾	06	G 1/8 A	4	4	14	19	12.0	34.5	8	27	12	14	14	55	EL06LREDOMD	500	315
	08	G 1/4 A	6	6	19	21	14.0	37.5	12	29	12	17	19	80	EL08LREDOMD	500	315
	10	G 1/4 A	8	6	19	22	15.0	40.0	12	30	14	19	19	97	EL10LREDOMD	500	315
	12	G 3/8 A	10	9	22	24	17.0	42.0	12	32	17	22	22	137	EL12LREDOMD	400	315
	15	G 1/2 A	12	11	27	28	21.0	46.5	14	36	19	27	27	222	EL15LREDOMD	400	315
	18	G 1/2 A	15	14	27	31	23.5	50.0	14	40	24	32	27	304	EL18LREDOMD	400	315
	22	G 3/4 A	19	18	32	35	27.5	55.0	16	44	27	36	32	404	EL22LREDOMD	250	160
	28	G 1 A	24	23	40	38	30.5	59.0	18	47	36	41	41	606	EL28LREDOMD	250	160
	35	G 1 1/4 A	30	30	50	45	34.5	68.5	20	56	41	50	50	938	EL35LREDOMD	250	160
	42	G 1 1/2 A	36	36	55	51	40.0	75.0	22	63	50	60	55	1485	EL42LREDOMD	250	160
S ⁴⁾	06	G 1/4 A	4	4	19	23	16.0	40.0	12	31	12	17	19	97	EL06SREDOMD	800	630
	08	G 1/4 A	5	5	19	24	17.0	42.5	12	32	14	19	19	125	EL08SREDOMD	800	630
	10	G 3/8 A	6	7	22	25	17.5	45.0	12	34	17	22	22	171	EL10SREDOMD	800	630
	12	G 3/8 A	8	8	22	29	21.5	48.0	12	38	17	24	22	198	EL12SREDOMD	630	630
	16	G 1/2 A	12	12	27	33	24.5	55.0	14	43	24	30	27	350	EL16SREDOMD	630	400
	20	G 3/4 A	16	16	32	37	26.5	65.0	16	48	27	36	32	524	EL20SREDOMD	420	400
	25	G 1 A	20	20	40	42	30.0	73.0	18	54	36	46	41	921	EL25SREDOMD	420	400
	30	G 1 1/4 A	25	25	50	49	35.5	78.5	20	62	41	50	50	1324	EL30SREDOMD	420	400
	38	G 1 1/2 A	32	32	55	57	41.0	89.0	22	72	50	60	55	2033	EL38SREDOMD	420	315

¹⁾ Presión mostrada = producto suministrable

³⁾ L = serie ligera; ⁴⁾ S = serie pesada

$$\frac{PN(\text{bar})}{10} = PN(\text{MPa})$$

Se entrega sin tuerca ni anillo. Para la información sobre cómo pedir racores completos, vea la página 17.

Sufijos de referencia			
Material	Sufijo superficie y material	Ejemplo	Material de estanqueidad estándar (no se necesita sufijo adicional)
Acero	CF	EL16SREDOMDCF	NBR
Acero inoxidable	71	EL16SREDOMD71	VIT

*Por favor añada los sufijos siguientes de acuerdo con el material/superficie requeridos.

WEE-R Codo orientable con contratuerca

Extremo cono 24° EO / Rosca BSPP ajustable – junta tórica + arandela antiextrusión (ISO 1179) para lumbreras con frente pequeño o grande; las diferencias de D5 en acero inoxidable son sólo para lumbreras con frente grande (p.e. WEE16SRBOMD71)

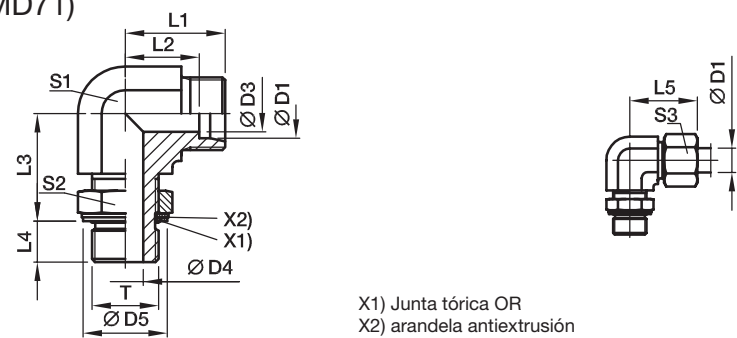

X1) Junta tórica OR
X2) arandela antiextrusión

Serie	D1	T	D3	D4	D5 ⁵⁾	D5 ⁶⁾	L1	L2	L3	L4	L5	S1	S2	S3	Peso g/1 pieza	Referencia*	PN (bar) ¹⁾	
																	Acero	71
LL ²⁾	04	G 1/8 A	3.0	4.5	15		15	11.3	20	7.1	21	12	14	10	27	WEE04LLROMD	100	
	06	G 1/8 A	4.5	4.5	15		15	11.3	20	7.1	21	12	14	12	27	WEE06LLROMD	100	
L ³⁾	06	G 1/8 A	4.0	4.5	15	15.0	21	14.0	19	7.0	29	14	14	14	40	WEE06LROMD	315	315
	08	G 1/4 A	6.0	7.5	20	19.5	23	16.0	23	9.0	31	14	19	17	59	WEE08LROMD	315	315
	10	G 1/4 A	8.0	7.5	20	19.5	24	17.0	25	9.0	32	19	19	19	82	WEE10LROMD	315	315
	12	G 3/8 A	10.0	10.0	23	23.5	26	19.0	28	9.0	34	19	22	22	96	WEE12LROMD	250	250
	15	G 1/2 A	12.0	12.5	28	28.5	28	21.0	30	13.0	36	22	27	27	149	WEE15LROMD	250	250
	18	G 1/2 A	15.0	12.5	28	28.5	31	24.0	36	13.0	40	27	27	32	221	WEE18LROMD	250	250
	22	G 3/4 A	19.0	15.5	33	34.5	35	28.0	36	13.0	44	30	36	36	310	WEE22LROMD	160	160
	28	G 1 A	24.0	21.5	41	43.5	38	31.0	44	15.0	47	36	41	41	455	WEE28LROMD	160	160
	35	G 1 1/4 A	30.0	27.5	51	52.5	48	38.0	50	15.0	59	50	50	50	1043	WEE35LROMD	160	160
	42	G 1 1/2 A	36.0	33.0	56	60.0	49	38.0	52	15.0	61	50	55	60	994	WEE42LROMD	160	160
S ⁴⁾	06	G 1/4 A	4.0	7.5	20	19.5	22	15.0	23	9.0	30	14	19	17	56	WEE06SROMD	315	315
	08	G 1/4 A	5.0	7.5	20	19.5	24	17.0	27	9.0	32	19	19	19	88	WEE08SROMD	315	315
	10	G 3/8 A	7.0	10.0	23	23.5	25	18.0	29	9.0	34	19	22	22	98	WEE10SROMD	250	250
	12	G 3/8 A	8.0	10.0	23	23.5	29	22.0	29	9.0	38	22	22	24	128	WEE12SROMD	250	250
	16	G 1/2 A	12.0	12.5	28	28.5	33	25.0	36	13.0	43	27	27	30	234	WEE16SROMD	250	250
	20	G 3/4 A	16.0	15.5	33	34.5	38	28.0	39	12.0	49	30	36	36	344	WEE20SROMD	250	250
	25	G 1 A	20.0	21.5	41	43.5	42	30.0	44	14.0	54	36	41	46	533	WEE25SROMD	250	250
	30	G 1 1/4 A	25.0	27.5	51	52.5	49	36.0	49	15.0	62	50	50	50	1085	WEE30SROMD	160	160
	38	G 1 1/2 A	32.0	33.0	56	60.0	50	34.0	55	15.0	65	50	55	60	1116	WEE38SROMD	160	160

1) Presión mostrada = producto suministrable
2) LL = serie muy ligera; 3) L = serie ligera; 4) S = serie pesada

$$\frac{PN \text{ (bar)}}{10} = PN \text{ (MPa)}$$

Se entrega sin tuerca ni anillo. Para la información sobre cómo pedir racores completos, vea la página 17.

5) Acero; 6) Acero inoxidable

Sufijos de referencia			
Material	Sufijo superficie y material	Ejemplo	Material de estanqueidad estándar (no se necesita sufijo adicional)
Acero	CF	WEE16SROMDCF	NBR
Acero inoxidable	71	WEE16SRBOMD71	VIT

*Por favor añada los sufijos siguientes de acuerdo con el material/superficie requeridos.

Orientable con contratuerca, codo te central, te lateral o codo 45°

¡A petición del cliente!

**WEE Codo orientable con contratuerca
Extremo cono 24° EO/rosca ajustable**

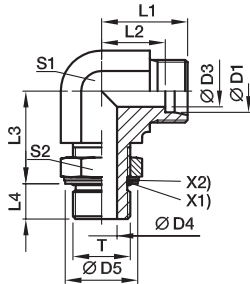

T	Referencia	Superficie
rosca métrica – junta tórica + arandela antiextrusión	WEE...MOMD	CF
rosca métrica – junta tórica (ISO 6149)	WEE...MOROMD	CF
rosca UN/UNF – junta tórica (ISO 11926)	WEE...UNFOMD	CF

**TEE Te orientable central con contratuerca
Extremo cono 24° EO/rosca ajustable**

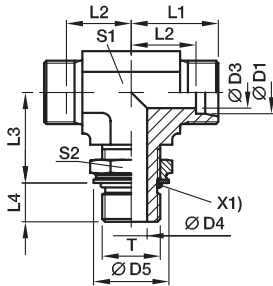

T	Referencia	Superficie
rosca métrica – junta tórica + arandela antiextrusión	TEE...MOMD	CF
rosca métrica – junta tórica (ISO 6149)	TEE...MOROMD	CF
rosca UN/UNF – junta tórica (ISO 11926)	TEE...UNFOMD	CF
rosca BSPP – junta tórica + arandela antiextrusión (ISO 1179)	TEE...ROMD	CF

**LEE Te orientable con contratuerca
Extremo cono 24° EO/rosca ajustable**

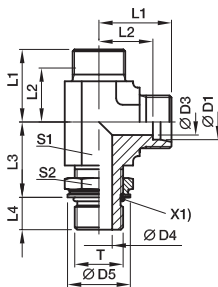

T	Referencia	Superficie
rosca métrica – junta tórica + arandela antiextrusión	LEE...MOMD	CF
rosca métrica – junta tórica (ISO 6149)	LEE...MOROMD	CF
rosca UN/UNF – junta tórica (ISO 11926)	LEE...UNFOMD	CF
rosca BSPP – junta tórica + arandela antiextrusión (ISO 1179)	LEE...ROMD	CF

**VEE Codo orientable 45° con contratuerca
Extremo cono 24° EO/rosca ajustable**

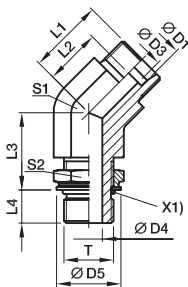

T	Referencia	Superficie
rosca métrica – junta tórica + arandela antiextrusión	VEE...MOMD	CF
rosca métrica – junta tórica (ISO 6149)	VEE...MOROMD	CF
rosca UN/UNF – junta tórica (ISO 11926)	VEE...UNFOMD	CF
rosca BSPP – junta tórica + arandela antiextrusión (ISO 1179)	VEE...ROMD	CF

WHK-M-CS Codo banjo de alta presión

Extremo cono 24° EO / Rosca macho métrica con anillo de cierre elástico

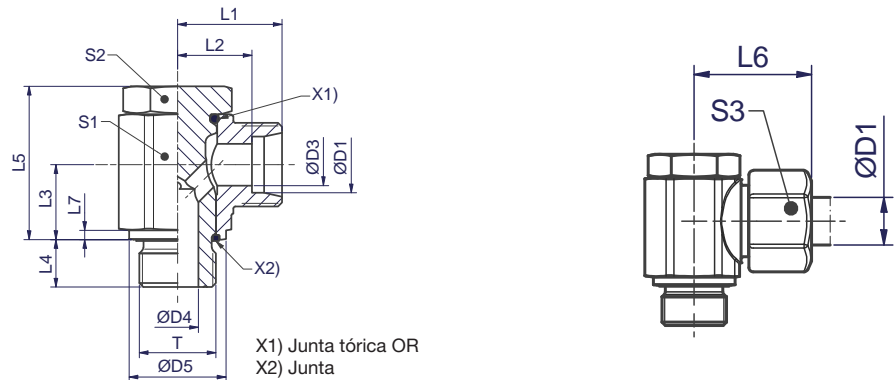

Serie	D1	T	D3	D4	D5	L1	L2	L3	L4	L5	L6	L7	S1	S2	S3	Peso g/1 pieza	Referencia*	PN (bar) ¹⁾
LL ²⁾	04	M 08×1.0	3.0	3.0	12.5	14.8	10.6	8.0	7.7	17.0	20.3	1.15	12.0	12.0	10.0	19	WHK04LLMCSOMD	100
	06	M 10×1.0	4.5	4.5	14.8	15.8	10.1	10.0	7.7	22.0	21.8	1.15	14.0	13.0	12.0	32	WHK06LLMCSOMD	100
	08	M 10×1.0	6.0	4.5	14.8	16.8	11.1	10.0	7.7	22.0	22.8	1.15	14.0	13.0	14.0	35	WHK08LLMCSOMD	100
L ³⁾	06	M 10×1.0	4.0	4.5	14.8	17.5	10.4	10.0	7.7	22.0	25.0	1.15	14.0	13.0	14.0	35	WHK06LMCSOMD	400
	08	M 12×1.5	6.0	5.5	17.8	19.6	12.5	12.0	11.5	26.5	26.8	1.65	19.0	17.0	17.0	66	WHK08LMCSOMD	420
	10	M 14×1.5	8.0	6.0	19.8	21.3	14.1	13.0	11.5	27.5	28.8	1.65	19.0	17.0	19.0	74	WHK10LMCSOMD	420
	12	M 16×1.5	10.0	7.5	22.8	23.3	16.1	16.0	11.5	34.0	30.8	1.65	24.0	22.0	22.0	133	WHK12LMCSOMD	420
	15	M 18×1.5	12.0	9.0	24.8	26.0	18.9	18.0	11.5	38.0	34.0	2.15	27.0	24.0	27.0	182	WHK15LMCSOMD	420
	18	M 22×1.5	15.0	12.0	27.8	28.3	20.6	21.5	13.6	44.0	36.8	2.65	30.0	27.0	32.0	266	WHK18LMCSOMD	350
	22	M 26×1.5	19.0	17.0	32.8	33.0	25.4	24.0	15.5	50.5	41.5	2.65	36.0	32.0	36.0	403	WHK22LMCSOMD	350
	28	M 33×2.0	24.0	21.0	40.8	39.4	31.7	30.5	17.5	62.0	48.4	2.65	46.0	41.0	41.0	773	WHK28LMCSOMD	250
	35	M 42×2.0	30.0	27.0	50.8	46.4	35.7	35.5	19.6	74.0	57.4	2.65	60.0	50.0	50.0	1465	WHK35LMCSOMD	250
	42	M 48×2.0	36.0	34.0	55.8	51.4	40.2	40.5	21.6	83.5	62.9	2.65	65.0	55.0	60.0	1890	WHK42LMCSOMD	250
S ⁴⁾	06	M 12×1.5	4.0	5.5	17.8	22.3	15.1	12.0	11.5	26.5	29.8	1.65	19.0	17.0	17.0	75	WHK06SMCSOMD	420
	08	M 14×1.5	5.0	6.0	19.8	22.3	15.1	13.0	11.5	27.5	29.8	1.65	19.0	17.0	19.0	84	WHK08SMCSOMD	420
	10	M 16×1.5	7.0	7.5	22.8	23.8	16.1	16.0	11.5	34.0	32.3	1.65	24.0	22.0	22.0	138	WHK10SMCSOMD	420
	12	M 18×1.5	8.0	9.0	24.8	26.0	18.4	18.0	11.5	38.0	34.5	2.15	27.0	24.0	24.0	184	WHK12SMCSOMD	420
	16	M 22×1.5	12.0	12.0	27.8	30.0	21.4	21.5	13.6	44.0	39.5	2.65	30.0	27.0	30.0	271	WHK16SMCSOMD	350
	20	M 27×2.0	16.0	16.0	32.8	35.0	24.4	24.0	15.5	50.5	46.0	2.65	36.0	32.0	36.0	429	WHK20SMCSOMD	350
	25	M 33×2.0	20.0	21.0	40.8	43.4	31.2	30.5	17.5	62.0	55.4	2.65	46.0	41.0	46.0	803	WHK25SMCSOMD	250
	30	M 42×2.0	25.0	27.0	50.8	50.5	36.9	35.5	19.6	74.0	63.5	2.65	60.0	50.0	50.0	1500	WHK30SMCSOMD	250
38	M 48×2.0	32.0	34.0	55.8	57.5	41.4	40.5	21.6	83.5	72.0	2.65	65.0	55.0	60.0	1971	WHK38SMCSOMD	250	

¹⁾ Presión mostrada = producto suministrable

²⁾ LL = serie muy ligera; ³⁾ L = serie ligera; ⁴⁾ S = serie pesada

$$\frac{\text{PN (bar)}}{10} = \text{PN (MPa)}$$

Se entrega sin tuerca ni anillo. Para la información sobre cómo pedir racores completos, vea la página 17.

Sufijos de referencia			
Material	Sufijo superficie y material	Ejemplo	Material de estanqueidad estándar (no se necesita sufijo adicional)
Acero	CF	WHK16SMCSOMDCF	NBR FKM a petición

*Por favor añada los sufijos siguientes de acuerdo con el material/superficie requeridos.

WHK-M Codo banjo de alta presión

Extremo cono 24° EO / Rosca macho métrica con cierre metálico

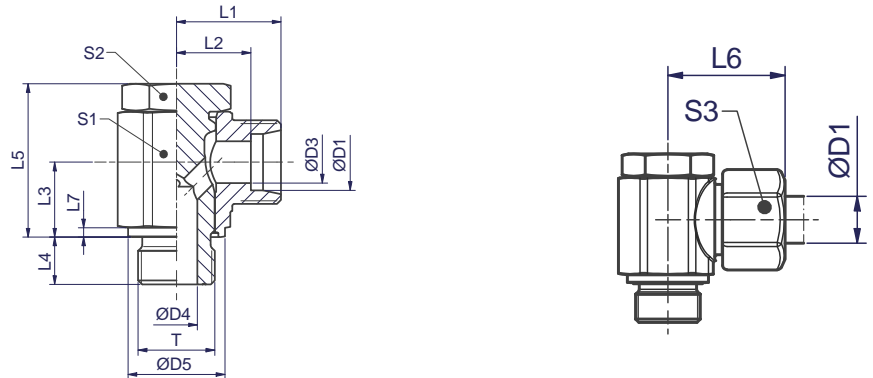

Serie	D1	T	D3	D4	D5	L1	L2	L3	L4	L5	L6	L7	S1	S2	S3	Peso g/1 pieza	Referencia*	PN (bar) ¹⁾ Acero
LL ²⁾	04	M 08×1.0	3.0	3.0	12.5	14.8	10.6	8.0	7.7	17.0	20.3	1.15	12.0	12.0	10.0	19	WHK04LLMOMD	100
	06	M 10×1.0	4.5	4.5	14.8	15.8	10.1	10.0	7.7	22.0	21.8	1.15	14.0	13.0	12.0	32	WHK06LLMOMD	100
	08	M 10×1.0	6.0	4.5	14.8	16.8	11.1	10.0	7.7	22.0	22.8	1.15	14.0	13.0	14.0	35	WHK08LLMOMD	100
L ³⁾	06	M 10×1.0	4.0	4.5	14.8	17.5	10.4	10.0	7.7	22.0	25.0	1.15	14.0	13.0	14.0	35	WHK06LMOMD	250
	08	M 12×1.5	6.0	5.5	17.8	19.6	12.5	12.0	11.5	26.5	26.8	1.65	19.0	17.0	17.0	66	WHK08LMOMD	250
	10	M 14×1.5	8.0	6.0	19.8	21.3	14.1	13.0	11.5	27.5	28.8	1.65	19.0	17.0	19.0	74	WHK10LMOMD	250
	12	M 16×1.5	10.0	7.5	22.8	23.3	16.1	16.0	11.5	34.0	30.8	1.65	24.0	22.0	22.0	133	WHK12LMOMD	250
	15	M 18×1.5	12.0	9.0	24.8	26.0	18.9	18.0	11.5	38.0	34.0	2.15	27.0	24.0	27.0	182	WHK15LMOMD	250
	18	M 22×1.5	15.0	12.0	27.8	28.3	20.6	21.5	13.6	44.0	36.8	2.65	30.0	27.0	32.0	266	WHK18LMOMD	250
	22	M 26×1.5	19.0	17.0	32.8	33.0	25.4	24.0	15.5	50.5	41.5	2.65	36.0	32.0	36.0	403	WHK22LMOMD	160
	28	M 33×2.0	24.0	21.0	40.8	39.4	31.7	30.5	17.5	62.0	48.4	2.65	46.0	41.0	41.0	773	WHK28LMOMD	160
	35	M 42×2.0	30.0	27.0	50.8	46.4	35.7	35.5	19.6	74.0	57.4	2.65	60.0	50.0	50.0	1465	WHK35LMOMD	160
	42	M 48×2.0	36.0	34.0	55.8	51.4	40.2	40.5	21.6	83.5	62.9	2.65	65.0	55.0	60.0	1890	WHK42LMOMD	160
S ⁴⁾	06	M 12×1.5	4.0	5.5	17.8	22.3	15.1	12.0	11.5	26.5	29.8	1.65	19.0	17.0	17.0	75	WHK06SMOMD	315
	08	M 14×1.5	5.0	6.0	19.8	22.3	15.1	13.0	11.5	27.5	29.8	1.65	19.0	17.0	19.0	84	WHK08SMOMD	315
	10	M 16×1.5	7.0	7.5	22.8	23.8	16.1	16.0	11.5	34.0	32.3	1.65	24.0	22.0	22.0	138	WHK10SMOMD	315
	12	M 18×1.5	8.0	9.0	24.8	26.0	18.4	18.0	11.5	38.0	34.5	2.15	27.0	24.0	24.0	184	WHK12SMOMD	315
	16	M 22×1.5	12.0	12.0	27.8	30.0	21.4	21.5	13.6	44.0	39.5	2.65	30.0	27.0	30.0	271	WHK16SMOMD	315
	20	M 27×2.0	16.0	16.0	32.8	35.0	24.4	24.0	15.5	50.5	46.0	2.65	36.0	32.0	36.0	429	WHK20SMOMD	160
	25	M 33×2.0	20.0	21.0	40.8	43.4	31.2	30.5	17.5	62.0	55.4	2.65	46.0	41.0	46.0	803	WHK25SMOMD	160
	30	M 42×2.0	25.0	27.0	50.8	50.5	36.9	35.5	19.6	74.0	63.5	2.65	60.0	50.0	50.0	1500	WHK30SMOMD	160
	38	M 48×2.0	32.0	34.0	55.8	57.5	41.4	40.5	21.6	83.5	72.0	2.65	65.0	55.0	60.0	1971	WHK38SMOMD	160

¹⁾ Presión mostrada = producto suministrable

²⁾ LL = serie muy ligera; ³⁾ L = serie ligera; ⁴⁾ S = serie pesada

$$\frac{\text{PN (bar)}}{10} = \text{PN (MPa)}$$

Se entrega sin tuerca ni anillo. Para la información sobre cómo pedir racores completos, vea la página 17.

*Por favor añada los **sufijos** siguientes de acuerdo con el material/superficie requeridos.

Sufijos de referencia			
Material	Sufijo superficie y material	Ejemplo	Material de estanqueidad estándar (no se necesita sufijo adicional)
Acero	CF	WHK16SMOMDCF	

WHK-R-CS Codo banjo de alta presión

Extremo cono 24° EO / Rosca macho BSPP con anillo de cierre elástico

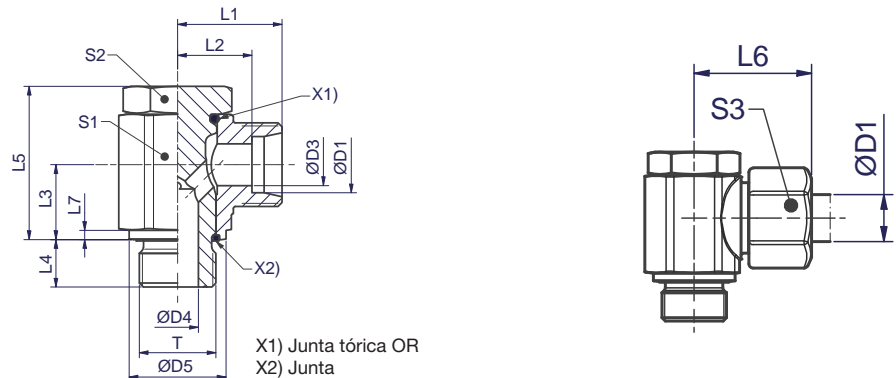

Serie	D1	T	D3	D4	D5	L1	L2	L3	L4	L5	L6	L7	S1	S2	S3	Peso g/1 pieza	Referencia*	PN (bar) ¹⁾ Acero
LL ²⁾	04	G 1/8 A	3.0	4.5	14.8	15.8	11.6	10.0	8.0	22.0	21.3	1.15	14.0	13.0	10.0	31	WHK04LLRCSOMD	100
	06	G 1/8 A	4.5	4.5	14.8	15.8	10.1	10.0	8.0	22.0	21.8	1.15	14.0	13.0	12.0	32	WHK06LLRCSOMD	100
	08	G 1/8 A	6.0	4.5	14.8	16.8	11.1	10.0	8.0	22.0	22.8	1.15	14.0	13.0	14.0	35	WHK08LLRCSOMD	100
L ³⁾	06	G 1/8 A	4.0	4.5	14.8	17.5	10.4	10.0	8.0	22.0	25.0	1.15	14.0	13.0	14.0	35	WHK06LRCSOMD	400
	08	G 1/4 A	6.0	6.0	19.8	20.3	13.1	13.0	11.5	27.5	26.8	1.65	19.0	17.0	17.0	70	WHK08LRCSOMD	420
	10	G 1/4 A	8.0	6.0	19.8	21.3	14.1	13.0	11.5	27.5	28.8	1.65	19.0	17.0	19.0	73	WHK10LRCSOMD	420
	12	G 3/8 A	10.0	7.5	22.8	23.3	16.1	16.0	11.5	34.0	30.8	2.15	24.0	22.0	22.0	135	WHK12LRCSOMD	420
	15	G 1/2 A	12.0	12.0	27.8	27.5	20.4	21.5	14.0	44.0	35.5	2.65	30.0	27.0	27.0	254	WHK15LRCSOMD	350
	18	G 1/2 A	15.0	12.0	27.8	28.3	20.6	21.5	14.0	44.0	36.8	2.65	30.0	27.0	32.0	260	WHK18LRCSOMD	350
	22	G 3/4 A	19.0	16.0	32.8	33.0	25.4	24.0	15.5	50.5	41.5	2.65	36.0	32.0	36.0	413	WHK22LRCSOMD	350
	28	G 1 A	24.0	21.0	40.8	39.4	31.7	30.5	18.0	62.0	48.4	2.65	46.0	41.0	41.0	772	WHK28LRCSOMD	250
	35	G 1 1/4 A	30.0	27.0	50.8	46.4	35.7	35.5	19.6	74.0	57.4	2.65	60.0	50.0	50.0	1462	WHK35LRCSOMD	250
	42	G 1 1/2 A	36.0	34.0	55.8	51.4	40.2	40.5	21.6	83.5	62.9	2.65	65.0	55.0	60.0	1884	WHK42LRCSOMD	250
S ⁴⁾	06	G 1/4 A	4.0	6.0	19.8	22.3	15.1	13.0	11.5	27.5	29.8	1.65	19.0	17.0	17.0	79	WHK06SRCSOMD	420
	08	G 1/4 A	5.0	6.0	19.8	22.3	15.1	13.0	11.5	27.5	29.8	1.65	19.0	17.0	19.0	83	WHK08SRCSOMD	420
	10	G 3/8 A	7.0	7.5	22.8	23.8	16.1	16.0	11.5	34.0	32.3	2.15	24.0	22.0	22.0	140	WHK10SRCSOMD	420
	12	G 3/8 A	8.0	7.5	22.8	23.8	16.1	16.0	11.5	34.0	32.3	2.15	24.0	22.0	24.0	143	WHK12SRCSOMD	420
	16	G 1/2 A	12.0	12.0	27.8	30.0	21.4	21.5	14.0	44.0	39.5	2.65	30.0	27.0	30.0	266	WHK16SRCSOMD	350
	20	G 3/4 A	16.0	16.0	32.8	35.0	24.4	24.0	15.5	50.5	46.0	2.65	36.0	32.0	36.0	427	WHK20SRCSOMD	350
	25	G 1 A	20.0	21.0	40.8	43.4	31.2	30.5	18.0	62.0	55.4	2.65	46.0	41.0	46.0	802	WHK25SRCSOMD	250
	30	G 1 1/4 A	25.0	27.0	50.8	50.5	36.9	35.5	19.6	74.0	63.5	2.65	60.0	50.0	50.0	1497	WHK30SRCSOMD	250
	38	G 1 1/2 A	32.0	34.0	55.8	57.5	41.4	40.5	21.6	83.5	72.0	2.65	65.0	55.0	60.0	1965	WHK38SRCSOMD	250

¹⁾ Presión mostrada = producto suministrable

²⁾ LL = serie muy ligera; ³⁾ L = serie ligera; ⁴⁾ S = serie pesada

$$\frac{\text{PN (bar)}}{10} = \text{PN (MPa)}$$

Se entrega sin tuerca ni anillo. Para la información sobre cómo pedir racores completos, vea la página 17.

*Por favor añada los **sufijos** siguientes de acuerdo con el material/superficie requeridos.

Sufijos de referencia			
Material	Sufijo superficie y material	Ejemplo	Material de estanqueidad estándar (no se necesita sufijo adicional)
Acero	CF	WHK16SRCSOMDCF	NBR FKM a petición

WHK-R Codo banjo de alta presión

Extremo cono 24° EO / Rosca macho BSPP con cierre metálico

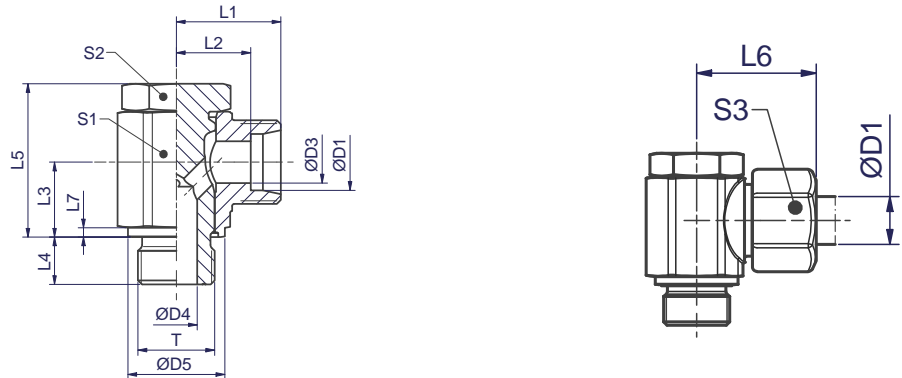

Serie	D1	T	D3	D4	D5	L1	L2	L3	L4	L5	L6	L7	S1	S2	S3	Peso g/1 pieza	Referencia*	PN (bar) ¹⁾ Acero
LL ²⁾	04	G 1/8 A	3.0	4.5	14.8	15.8	11.6	10.0	8.0	22.0	21.3	1.15	14.0	13.0	10.0	31	WHK04LLROMD	100
	06	G 1/8 A	4.5	4.5	14.8	15.8	10.1	10.0	8.0	22.0	21.8	1.15	14.0	13.0	12.0	32	WHK06LLROMD	100
	08	G 1/8 A	6.0	4.5	14.8	16.8	11.1	10.0	8.0	22.0	22.8	1.15	14.0	13.0	14.0	35	WHK08LLROMD	100
L ³⁾	06	G 1/8 A	4.0	4.5	14.8	17.5	10.4	10.0	8.0	22.0	25.0	1.15	14.0	13.0	14.0	35	WHK06LROMD	250
	08	G 1/4 A	6.0	6.0	19.8	20.3	13.1	13.0	11.5	27.5	26.8	1.65	19.0	17.0	17.0	70	WHK08LROMD	250
	10	G 1/4 A	8.0	6.0	19.8	21.3	14.1	13.0	11.5	27.5	28.8	1.65	19.0	17.0	19.0	73	WHK10LROMD	250
	12	G 3/8 A	10.0	7.5	22.8	23.3	16.1	16.0	11.5	34.0	30.8	2.15	24.0	22.0	22.0	135	WHK12LROMD	250
	15	G 1/2 A	12.0	12.0	27.8	27.5	20.4	21.5	14.0	44.0	35.5	2.65	30.0	27.0	27.0	254	WHK15LROMD	250
	18	G 1/2 A	15.0	12.0	27.8	28.3	20.6	21.5	14.0	44.0	36.8	2.65	30.0	27.0	32.0	260	WHK18LROMD	250
	22	G 3/4 A	19.0	16.0	32.8	33.0	25.4	24.0	15.5	50.5	41.5	2.65	36.0	32.0	36.0	413	WHK22LROMD	160
	28	G 1 A	24.0	21.0	40.8	39.4	31.7	30.5	18.0	62.0	48.4	2.65	46.0	41.0	41.0	772	WHK28LROMD	160
	35	G 1 1/4 A	30.0	27.0	50.8	46.4	35.7	35.5	19.6	74.0	57.4	2.65	60.0	50.0	50.0	1462	WHK35LROMD	160
	42	G 1 1/2 A	36.0	34.0	55.8	51.4	40.2	40.5	21.6	83.5	62.9	2.65	65.0	55.0	60.0	1884	WHK42LROMD	160
S ⁴⁾	06	G 1/4 A	4.0	6.0	19.8	22.3	15.1	13.0	11.5	27.5	29.8	1.65	19.0	17.0	17.0	79	WHK06SROMD	315
	08	G 1/4 A	5.0	6.0	19.8	22.3	15.1	13.0	11.5	27.5	29.8	1.65	19.0	17.0	19.0	83	WHK08SROMD	315
	10	G 3/8 A	7.0	7.5	22.8	23.8	16.1	16.0	11.5	34.0	32.3	2.15	24.0	22.0	22.0	140	WHK10SROMD	315
	12	G 3/8 A	8.0	7.5	22.8	23.8	16.1	16.0	11.5	34.0	32.3	2.15	24.0	22.0	24.0	143	WHK12SROMD	315
	16	G 1/2 A	12.0	12.0	27.8	30.0	21.4	21.5	14.0	44.0	39.5	2.65	30.0	27.0	30.0	266	WHK16SROMD	315
	20	G 3/4 A	16.0	16.0	32.8	35.0	24.4	24.0	15.5	50.5	46.0	2.65	36.0	32.0	36.0	427	WHK20SROMD	160
	25	G 1 A	20.0	21.0	40.8	43.5	31.2	30.5	18.0	62.0	55.4	2.65	46.0	41.0	46.0	802	WHK25SROMD	160
	30	G 1 1/4 A	25.0	27.0	50.8	50.5	36.9	35.5	19.6	74.0	63.5	2.65	60.0	50.0	50.0	1497	WHK30SROMD	160
	38	G 1 1/2 A	32.0	34.0	55.8	57.5	41.4	40.5	21.6	83.5	72.0	2.65	65.0	55.0	60.0	1965	WHK38SROMD	160

1) Presión mostrada = producto suministrable

2) LL = serie muy ligera; 3) L = serie ligera; 4) S = serie pesada

$$\frac{\text{PN (bar)}}{10} = \text{PN (MPa)}$$

Se entrega sin tuerca ni anillo. Para la información sobre cómo pedir racores completos, vea la página 17.

*Por favor añada los **sufijos** siguientes de acuerdo con el material/superficie requeridos.

Sufijos de referencia			
Material	Sufijo superficie y material	Ejemplo	Material de estanqueidad estándar (no se necesita sufijo adicional)
Acero	CF	WHK16SROMDCF	

WH-M-KD (71) Codo banjo de alta presión

Extremo cono 24° EO / Rosca macho métrica con anillo de cierre elástico

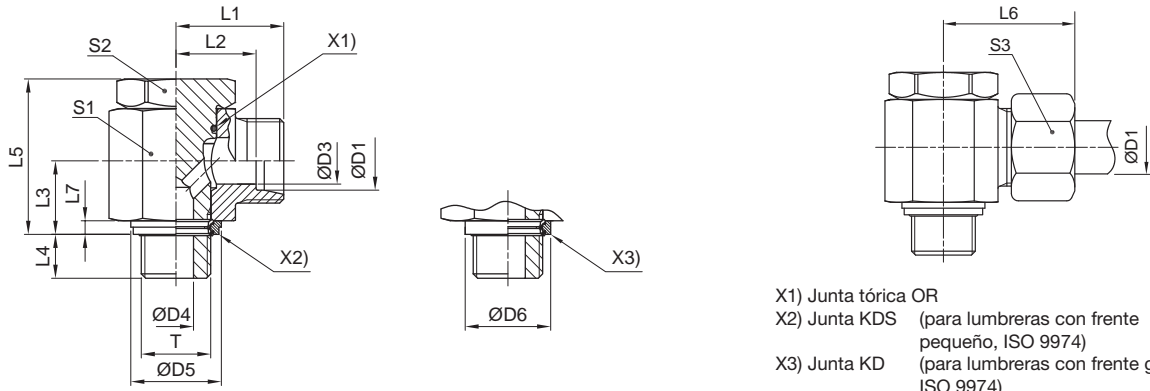

- X1) Junta tórica OR
- X2) Junta KDS (para lumbreras con frente pequeño, ISO 9974)
- X3) Junta KD (para lumbreras con frente grande, ISO 9974)

Serie	D1	T	D3	D4	D5 KDS	D6 KD	L1	L2	L3	L4	L5	L6	L7	S1	S2	S3	Peso g/1 pieza	Referencia*	PN (bar) ¹⁾
																			71
L ³⁾	06	M 10×1.0	4	4.5	14.9	17.0	19.0	12.0	10.5	8	24.0	27	2.5	17	17	14	54	WH06LMKDOMD	315
	08	M 12×1.5	6	6.0	17.0	22.0	21.5	14.5	14.0	12	30.0	29	3.0	22	19	17	97	WH08LMKDOMD	315
	10	M 14×1.5	8	6.0	18.9	22.5	22.5	15.5	14.0	12	30.0	30	3.0	22	19	19	104	WH10LMKDOMD	315
	12	M 16×1.5	10	7.5	21.9	27.0	25.0	18.0	16.5	12	36.0	33	3.0	27	24	22	180	WH12LMKDOMD	315
	15	M 18×1.5	11	9.0	23.9	29.0	27.5	21.5	18.5	12	39.5	37	3.0	30	27	27	244	WH15LMKDOMD	315
	18	M 22×1.5	15	12.0	26.9	32.0	28.5	21.0	21.5	14	45.0	37	4.5	32	30	32	327	WH18LMKDOMD	315
	22	M 26×1.5	19	17.0	31.9	41.0	35.0	27.5	24.0	16	53.0	44	3.5	41	36	36	573	WH22LMKDOMD	160
	28	M 33×2.0	24	21.0	39.9	46.0	39.5	32.0	30.5	18	66.0	49	3.5	50	46	41	1017	WH28LMKDOMD	160
	35	M 42×2.0	30	27.0	49.9	57.0	46.5	36.0	35.5	20	76.0	58	3.5	60	55	50	1512	WH35LMKDOMD	160
	42	M 48×2.0	36	34.0	55.9	64.0	51.5	40.5	40.5	22	87.0	63	3.5	70	60	60	2217	WH42LMKDOMD	160
S ⁴⁾	06	M 12×1.5	4	6.0	17.0	22.0	23.5	16.5	14.0	12	30.0	31	3.0	22	19	17	104	WH06SMKDOMD	400
	08	M 14×1.5	5	6.0	18.9	22.5	23.5	16.5	14.0	12	30.0	31	3.0	22	19	19	110	WH08SMKDOMD	400
	10	M 16×1.5	7	7.5	21.9	27.0	26.0	18.5	16.5	12	36.0	35	3.0	27	24	22	186	WH10SMKDOMD	400
	12	M 18×1.5	8	9.0	23.9	29.0	27.5	20.0	18.5	12	39.5	36	3.0	30	27	24	246	WH12SMKDOMD	400
	16	M 22×1.5	12	12.0	26.9	32.0	30.5	22.0	21.5	14	45.0	40	4.5	32	30	30	327	WH16SMKDOMD	315
	20	M 27×2.0	16	16.0	32.9	41.0	37.0	26.5	24.0	16	53.0	48	3.5	41	36	36	598	WH20SMKDOMD	315
	25	M 33×2.0	20	21.0	39.9	46.0	43.5	31.5	30.5	18	66.0	56	3.5	50	46	46	1055	WH25SMKDOMD	250
	30	M 42×2.0	25	27.0	49.9	57.0	50.5	37.0	35.5	20	76.0	64	3.5	60	55	50	1572	WH30SMKDOMD	160
	38	M 48×2.0	32	34.0	55.9	64.0	57.5	41.5	40.5	22	87.0	72	3.5	70	60	60	2317	WH38SMKDOMD	160

¹⁾ Presión mostrada = producto suministrable

³⁾ L = serie ligera; ⁴⁾ S = serie pesada

$$\frac{\text{PN (bar)}}{10} = \text{PN (MPa)}$$

Se entrega sin tuerca ni anillo. Para la información sobre cómo pedir racores completos, vea la página 17.

*Por favor añada los **sufijos** siguientes de acuerdo con el material/superficie requeridos.

Sufijos de referencia			
Material	Sufijo superficie y material	Ejemplo	Material de estanqueidad estándar (no se necesita sufijo adicional)
Acero inoxidable	71	WH16SMKDOMD71	VIT/PTFE

WH-M Codo banjo de alta presión

Extremo cono 24° EO / Rosca macho métrica con junta metálica

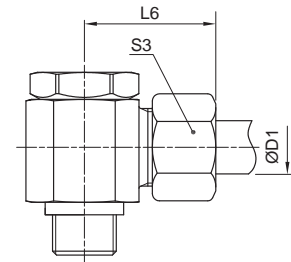
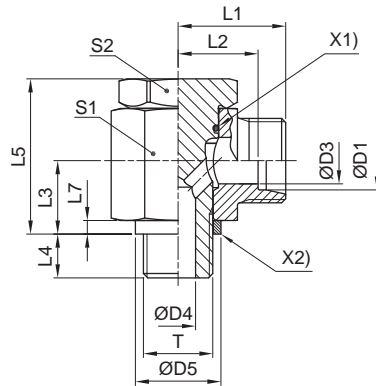

X1) Junta tórica OR
X2) Anillo de estanqueidad DKA

Serie	D1	T	D3	D4	D5	L1	L2	L3	L4	L5	L6	L7	S1	S2	S3	Peso g/1 pieza	Referencia*	PN (bar) ¹⁾
																		71
L ³⁾	06	M 10×1.0	4	4.5	14	19.0	12.0	10.5	8	24.0	27	2.5	17	17	14	54	WH06LMOMD	250
	08	M 12×1.5	6	6.0	17	21.5	14.5	14.0	12	30.0	29	3.0	22	19	17	97	WH08LMOMD	250
	10	M 14×1.5	8	6.0	19	22.5	15.5	14.0	12	30.0	30	3.0	22	19	19	104	WH10LMOMD	250
	12	M 16×1.5	10	7.5	21	25.0	18.0	16.5	12	36.0	33	3.0	27	24	22	180	WH12LMOMD	250
	15	M 18×1.5	11	9.0	23	27.5	21.5	18.5	12	39.5	37	3.0	30	27	27	243	WH15LMOMD	250
	18	M 22×1.5	15	12.0	27	28.5	21.0	21.5	14	45.0	37	4.5	32	30	32	326	WH18LMOMD	250
	22	M 26×1.5	19	17.0	31	35.0	27.5	24.0	16	53.0	44	3.5	41	36	36	574	WH22LMOMD	160
	28	M 33×2.0	24	21.0	39	39.5	32.0	30.5	18	66.0	49	3.5	50	46	41	1016	WH28LMOMD	160
	35	M 42×2.0	30	27.0	49	46.5	36.0	35.5	20	76.0	58	3.5	60	55	50	1512	WH35LMOMD	160
	42	M 48×2.0	36	34.0	55	51.5	40.5	40.5	22	87.0	63	3.5	70	60	60	2216	WH42LMOMD	160
S ⁴⁾	06	M 12×1.5	4	6.0	17	23.5	16.5	14.0	12	30.0	31	3.0	22	19	17	104	WH06SMOMD	315
	08	M 14×1.5	5	6.0	19	23.5	16.5	14.0	12	30.0	31	3.0	22	19	19	111	WH08SMOMD	315
	10	M 16×1.5	7	7.5	21	26.0	18.5	16.5	12	36.0	35	3.0	27	24	22	186	WH10SMOMD	315
	12	M 18×1.5	8	9.0	23	27.5	20.0	18.5	12	39.5	36	3.0	30	27	24	246	WH12SMOMD	315
	16	M 22×1.5	12	12.0	27	30.5	22.0	21.5	14	45.0	40	4.5	32	30	30	326	WH16SMOMD	315
	20	M 27×2.0	16	16.0	32	37.0	26.5	24.0	16	53.0	48	3.5	41	36	36	596	WH20SMOMD	160
	25	M 33×2.0	20	21.0	39	43.5	31.5	30.5	18	66.0	56	3.5	50	46	46	1055	WH25SMOMD	160
	30	M 42×2.0	25	27.0	49	50.5	37.0	35.5	20	76.0	64	3.5	60	55	50	1572	WH30SMOMD	160
	38	M 48×2.0	32	34.0	55	57.5	41.5	40.5	22	87.0	72	3.5	70	60	60	2316	WH38SMOMD	160

¹⁾ Presión mostrada = producto suministrable

³⁾ L = serie ligera; ⁴⁾ S = serie pesada

$$\frac{PN \text{ (bar)}}{10} = PN \text{ (MPa)}$$

Se entrega sin tuerca ni anillo. Para la información sobre cómo pedir racores completos, vea la página 17.

*Por favor añada los **sufijos** siguientes de acuerdo con el material/superficie requeridos.

Sufijos de referencia			
Material	Sufijo superficie y material	Ejemplo	Material de estanqueidad estándar (no se necesita sufijo adicional)
Acero inoxidable	71	WH16SMOMD71	VIT

WH-R-KD Codo banjo de alta presión

Extremo cono 24° EO / Rosca macho BSPP con anillo de cierre elástico

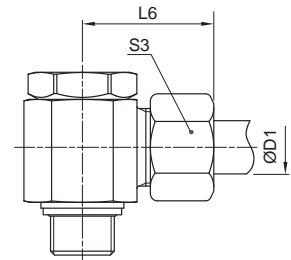
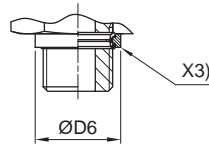
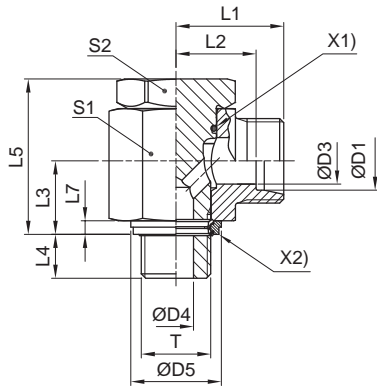

- X1) Junta tórica OR
- X2) Junta KDS (para lumbreras con frente pequeño, ISO 9974)
- X3) Junta KD (para lumbreras con frente grande, ISO 9974)

Serie	D1	T	D3	D4	D5 KDS	D6 KD	L1	L2	L3	L4	L5	L6	L7	S1	S2	S3	Peso g/1 pieza	Referencia*	PN (bar) ¹⁾
																			71
L ³⁾	06	G 1/8 A	4	4.5	14.9	17	19.0	12.0	10.5	8	24	27	2.5	17	17	14	53	WH06LRKDOMD	315
	08	G 1/4 A	6	6.0	18.9	22	21.5	14.5	14.0	12	30	29	3.0	22	19	17	101	WH08LRKDOMD	315
	10	G 1/4 A	8	6.0	18.9	22	22.5	15.5	14.0	12	30	30	3.0	22	19	19	102	WH10LRKDOMD	315
	12	G 3/8 A	10	7.5	21.9	27	25.0	18.0	16.5	12	36	33	3.0	27	24	22	181	WH12LRKDOMD	315
	15	G 1/2 A	12	11.0	26.9	32	28.5	21.5	21.5	14	45	37	4.5	32	30	27	312	WH15LRKDOMD	315
	18	G 1/2 A	15	11.0	26.9	32	28.5	21.0	21.5	14	45	37	4.5	32	30	32	319	WH18LRKDOMD	315
	22	G 3/4 A	19	17.0	32.9	41	35.0	27.5	24.0	16	53	44	3.5	41	36	36	578	WH22LRKDOMD	160
	28	G 1 A	24	21.0	39.9	46	39.5	32.0	30.5	18	66	49	3.5	50	46	41	1035	WH28LRKDOMD	160
	35	G 1 1/4 A	30	27.0	49.9	57	46.5	36.0	35.5	20	76	58	3.5	60	55	50	1499	WH35LRKDOMD	160
	42	G 1 1/2 A	36	34.0	55.9	64	51.5	40.5	40.5	22	87	63	3.5	70	60	60	2196	WH42LRKDOMD	160
S ⁴⁾	06	G 1/4 A	4	6.0	18.9	22	23.5	16.5	14.0	12	30	31	3.0	22	19	17	107	WH06SRKDOMD	400
	08	G 1/4 A	5	6.0	18.9	22	23.5	16.5	14.0	12	30	31	3.0	22	19	19	107	WH08SRKDOMD	400
	10	G 3/8 A	7	7.5	21.9	27	26.0	18.5	16.5	12	36	35	3.0	27	24	22	188	WH10SRKDOMD	400
	12	G 3/8 A	8	7.5	21.9	27	26.0	18.5	16.5	12	36	35	3.0	30	24	24	190	WH12SRKDOMD	400
	16	G 1/2 A	12	11.0	26.9	32	30.5	22.0	21.5	14	45	40	4.5	32	30	30	324	WH16SRKDOMD	315
	20	G 3/4 A	16	17.0	32.9	41	37.0	26.5	24.0	16	53	48	3.5	41	36	36	588	WH20SRKDOMD	315
	25	G 1 A	20	21.0	39.9	46	43.5	31.5	30.5	18	66	56	3.5	50	46	46	1073	WH25SRKDOMD	250
	30	G 1 1/4 A	25	27.0	49.9	57	50.5	37.0	35.5	20	76	64	3.5	60	55	50	1559	WH30SRKDOMD	160
	38	G 1 1/2 A	32	34.0	55.9	64	57.5	41.5	40.5	22	87	72	3.5	70	60	60	2296	WH38SRKDOMD	160

¹⁾ Presión mostrada = producto suministrable

³⁾ L = serie ligera; ⁴⁾ S = serie pesada

$$\frac{\text{PN (bar)}}{10} = \text{PN (MPa)}$$

Se entrega sin tuerca ni anillo. Para la información sobre cómo pedir racores completos, vea la página 17.

*Por favor añada los **sufijos** siguientes de acuerdo con el material/superficie requeridos.

Sufijos de referencia			
Material	Sufijo superficie y material	Ejemplo	Material de estanqueidad estándar (no se necesita sufijo adicional)
Acero inoxidable	71	WH16SRKDOMD71	VIT/PTFE

WH-R Codo banjo de alta presión

Extremo cono 24° EO / Rosca macho BSPP con anillo metálico

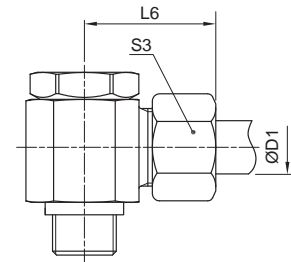
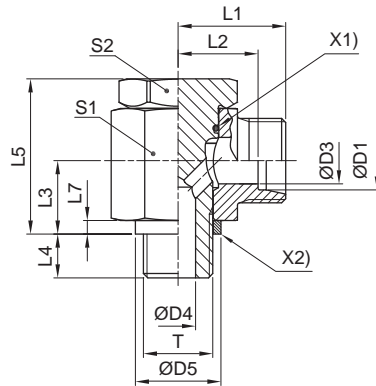

X1) Junta tórica OR
X2) Anillo de estanqueidad DKA

Serie	D1	T	D3	D4	D5	L1	L2	L3	L4	L5	L6	L7	S1	S2	S3	Peso g/1 pieza	Referencia*	PN (bar) ¹⁾	
																		71	MS
L ³⁾	06	G 1/8 A	4	4.5	14	19.0	12.0	10.5	8	24	27	2.5	17	17	14	53	WH06LROMD	250	160
	08	G 1/4 A	6	6.0	18	21.5	14.5	14.0	12	30	29	3.0	22	19	17	101	WH08LROMD	250	160
	10	G 1/4 A	8	6.0	18	22.5	15.5	14.0	12	30	30	3.0	22	19	19	102	WH10LROMD	250	160
	12	G 3/8 A	10	7.5	22	25.0	18.0	16.5	12	36	33	3.0	27	24	22	181	WH12LROMD	250	160
	15	G 1/2 A	12	11.0	26	28.5	21.5	21.5	14	45	37	4.5	32	30	27	311	WH15LROMD	250	160
	18	G 1/2 A	15	11.0	26	28.5	21.0	21.5	14	45	37	4.5	32	30	32	319	WH18LROMD	250	160
	22	G 3/4 A	19	17.0	32	35.0	27.5	24.0	16	53	44	3.5	41	36	36	577	WH22LROMD	160	160
	28	G 1 A	24	21.0	39	39.5	32.0	30.5	18	66	49	3.5	50	46	41	1034	WH28LROMD	160	160
	35	G 1 1/4 A	30	27.0	57	46.5	36.0	35.5	20	76	58	3.5	60	55	50	1500	WH35LROMD	160	160
	42	G 1 1/2 A	36	34.0	55	51.5	40.5	40.5	22	87	63	3.5	70	60	60	2195	WH42LROMD	160	160
S ⁴⁾	06	G 1/4 A	4	6.0	18	23.5	16.5	14.0	12	30	31	3.0	22	19	17	107	WH06SROMD	315	200
	08	G 1/4 A	5	6.0	18	23.5	16.5	14.0	12	30	31	3.0	22	19	19	107	WH08SROMD	315	200
	10	G 3/8 A	7	7.5	22	26.0	18.5	16.5	12	36	35	3.0	27	24	22	188	WH10SROMD	315	200
	12	G 3/8 A	8	7.5	22	26.0	18.5	16.5	12	36	35	3.0	30	24	24	190	WH12SROMD	315	200
	16	G 1/2 A	12	11.0	26	30.5	22.0	21.5	14	45	40	4.5	32	30	30	317	WH16SROMD	315	200
	20	G 3/4 A	16	17.0	32	37.0	26.5	24.0	16	53	48	3.5	41	36	36	587	WH20SROMD	160	160
	25	G 1 A	20	21.0	39	43.5	31.5	30.5	18	66	56	3.5	50	46	46	1072	WH25SROMD	160	160
	30	G 1 1/4 A	25	27.0	49	50.5	37.0	35.5	20	76	64	3.5	60	55	50	1560	WH30SROMD	160	160
38	G 1 1/2 A	32	34.0	55	57.5	41.5	40.5	22	87	72	3.5	70	60	60	2295	WH38SROMD	160	160	

¹⁾ Presión mostrada = producto suministrable

³⁾ L = serie ligera; ⁴⁾ S = serie pesada

$$\frac{PN \text{ (bar)}}{10} = PN \text{ (MPa)}$$

Se entrega sin tuerca ni anillo. Para la información sobre cómo pedir racores completos, vea la página 17.

*Por favor añada los **sufijos** siguientes de acuerdo con el material/superficie requeridos.

Sufijos de referencia			
Material	Sufijo superficie y material	Ejemplo	Material de estanqueidad estándar (no se necesita sufijo adicional)
Acero inoxidable	71	WH16SROMD71	VIT
Latón	MS	WH18LROMDMS	NBR

TH-M-KDS Te banco de alta presión

Extremo cono 24° EO / Rosca macho métrica con anillo de cierre elástico

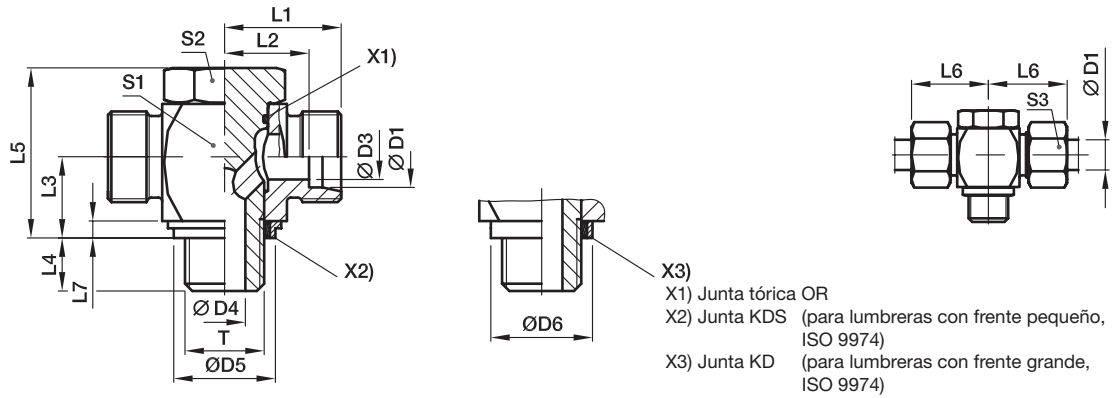

Serie	D1	T	D3	D4	D5 KDS	D6 KD	L1	L2	L3	L4	L5	L6	L7	S1	S2	S3	Peso g/1 pieza	Referencia*	PN (bar) ¹⁾	
																			Acero	71
L ³⁾	06	M 10×1.0	4	4.5	14.9	17.0	19.0	12.0	10.5	8	24.0	27	2.5	17	17	14	59	TH06LMKDSOMD	315	315
	08	M 12×1.5	6	6.0	17.0	22.0	21.5	14.5	14.0	12	30.0	29	3.0	22	19	17	104	TH08LMKDSOMD	315	315
	10	M 14×1.5	8	6.0	18.9	22.5	22.5	15.5	14.0	12	30.0	30	3.0	22	19	19	112	TH10LMKDSOMD	315	315
	12	M 16×1.5	10	7.5	21.9	27.0	25.0	18.0	16.5	12	36.0	33	3.0	27	24	22	192	TH12LMKDSOMD	315	315
	15	M 18×1.5	11	9.0	23.9	29.0	27.5	21.5	18.5	12	39.5	37	3.0	30	27	27	258	TH15LMKDSOMD	315	315
	18	M 22×1.5	15	12.0	26.9	32.0	28.5	21.0	21.5	14	45.0	37	4.5	32	30	32	337	TH18LMKDSOMD	315	315
	22	M 26×1.5	19	17.0	31.9	41.0	35.0	27.5	24.0	16	53.0	44	3.5	41	36	36	589	TH22LMKDSOMD	160	160
	28	M 33×2.0	24	21.0	39.9	46.0	39.5	32.0	30.5	18	66.0	49	3.5	50	46	41	1072	TH28LMKDSOMD	160	160
	35	M 42×2.0	30	27.0	49.9	57.0	46.5	36.0	35.5	20	76.0	58	3.5	60	55	50	1778	TH35LMKDSOMD	160	160
	42	M 48×2.0	36	34.0	55.9	64.0	51.5	40.5	40.5	22	87.0	63	3.5	70	60	60	2566	TH42LMKDSOMD	160	160
S ⁴⁾	06	M 12×1.5	4	6.0	17.0	22.0	23.5	16.5	14.0	12	30.0	31	3.0	22	19	17	112	TH06SMKDSOMD	400	400
	08	M 14×1.5	5	6.0	18.9	22.5	23.5	16.5	14.0	12	30.0	31	3.0	22	19	19	123	TH08SMKDSOMD	400	400
	10	M 16×1.5	7	7.5	21.9	27.0	26.0	18.5	16.5	12	36.0	35	3.0	27	24	22	200	TH10SMKDSOMD	400	400
	12	M 18×1.5	8	9.0	23.9	29.0	27.5	20.0	18.5	12	39.5	36	3.0	27	27	24	261	TH12SMKDSOMD	400	400
	16	M 22×1.5	12	12.0	26.9	32.0	30.5	22.0	21.5	14	45.0	40	4.5	32	30	30	351	TH16SMKDSOMD	315	315
	20	M 27×2.0	16	16.0	32.9	41.0	37.0	26.5	24.0	16	53.0	48	3.5	41	36	36	629	TH20SMKDSOMD	315	315
	25	M 33×2.0	20	21.0	39.9	46.0	43.5	31.5	30.5	18	66.0	56	3.5	50	46	46	1106	TH25SMKDSOMD	250	250
	30	M 42×2.0	25	27.0	49.9	57.0	50.5	37.0	35.5	20	76.0	64	3.5	60	55	50	1843	TH30SMKDSOMD	160	160
	38	M 48×2.0	32	34.0	55.9	64.0	57.5	41.5	40.5	22	87.0	72	3.5	70	60	60	2744	TH38SMKDSOMD	160	160

¹⁾ Presión mostrada = producto suministrable

³⁾ L = serie ligera; ⁴⁾ S = serie pesada

$$\frac{PN(\text{bar})}{10} = PN(\text{MPa})$$

Se entrega sin tuerca ni anillo. Para la información sobre cómo pedir racores completos, vea la página 17.

*S1=SW30 en 1.4571

*Por favor añada los **sufijos** siguientes de acuerdo con el material/superficie requeridos.

Sufijos de referencia			
Material	Sufijo superficie y material	Ejemplo	Material de estanqueidad estándar (no se necesita sufijo adicional)
Acero	CF	TH16SMKDSOMDCF	NBR
Acero inoxidable	71	TH16SMKDOMD71	VIT/PTFE

¡Acero inoxidable sólo disponible con anillo de estanqueidad KD!
 Sustituir KDS por KD en la referencia.

TH-M Te banjo de alta presión

Extremo con 24° EO / Rosca macho métrica con anillo metálico

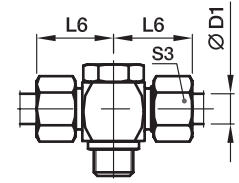
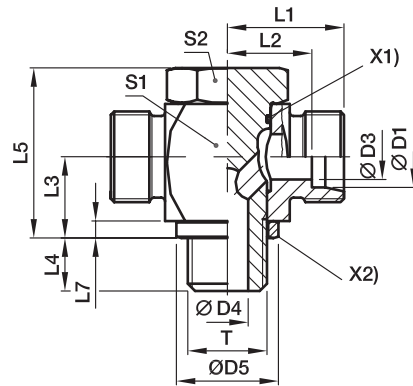

X1) Junta tórica OR
X2) Anillo de estanqueidad DKA

Serie	D1	T	D3	D4	D5	L1	L2	L3	L4	L5	L6	L7	S1	S2	S3	Peso g/1 pieza	Referencia*	PN (bar) ¹⁾	
																		Acero	71
L ³⁾	06	M 10×1.0	4	4.5	14	19.0	12.0	10.5	8	24.0	27	2.5	17	17	14	58	TH06LMOMD	250	250
	08	M 12×1.5	6	6.0	17	21.5	14.5	14.0	12	30.0	29	3.0	22	19	17	104	TH08LMOMD	250	250
	10	M 14×1.5	8	6.0	19	22.5	15.5	14.0	12	30.0	30	3.0	22	19	19	112	TH10LMOMD	250	250
	12	M 16×1.5	10	7.5	21	25.0	18.0	16.5	12	36.0	33	3.0	27	24	22	191	TH12LMOMD	250	250
	15	M 18×1.5	11	9.0	23	27.5	21.5	18.5	12	39.5	37	3.0	30	27	27	258	TH15LMOMD	250	250
	18	M 22×1.5	15	12.0	27	28.5	21.0	21.5	14	45.0	37	4.5	32	30	32	337	TH18LMOMD	250	250
	22	M 26×1.5	19	17.0	31	35.0	27.5	24.0	16	53.0	44	3.5	41	36	36	590	TH22LMOMD	160	160
	28	M 33×2.0	24	21.0	39	39.5	32.0	30.5	18	66.0	49	3.5	50	46	41	1072	TH28LMOMD	160	160
	35	M 42×2.0	30	27.0	49	46.5	36.0	35.5	20	76.0	58	3.5	60	55	50	1778	TH35LMOMD	160	160
	42	M 48×2.0	36	34.0	55	51.5	40.5	40.5	22	87.0	63	3.5	70	60	60	2565	TH42LMOMD	160	160
S ⁴⁾	06	M 12×1.5	4	6.0	17	23.5	16.5	14.0	12	30.0	31	3.0	22	19	17	112	TH06SMOMD	315	315
	08	M 14×1.5	5	6.0	19	23.5	16.5	14.0	12	30.0	31	3.0	22	19	19	124	TH08SMOMD	315	315
	10	M 16×1.5	7	7.5	21	26.0	18.5	16.5	12	36.0	35	3.0	27	24	22	200	TH10SMOMD	315	315
	12	M 18×1.5	8	9.0	23	27.5	20.0	18.5	12	39.5	36	3.0	27	27	24	261	TH12SMOMD	315	315
	16	M 22×1.5	12	12.0	27	30.5	22.0	21.5	14	45.0	40	4.5	32	30	30	350	TH16SMOMD	315	315
	20	M 27×2.0	16	16.0	32	37.0	26.5	24.0	16	53.0	48	3.5	41	36	36	628	TH20SMOMD	160	160
	25	M 33×2.0	20	21.0	39	43.5	31.5	30.5	18	66.0	56	3.5	50	46	46	1106	TH25SMOMD	160	160
	30	M 42×2.0	25	27.0	49	50.5	37.0	35.5	20	76.0	64	3.5	60	55	50	1843	TH30SMOMD	160	160
	38	M 48×2.0	32	34.0	55	57.5	41.5	40.5	22	87.0	72	3.5	70	60	60	2741	TH38SMOMD	160	160

¹⁾ Presión mostrada = producto suministrable

³⁾ L = serie ligera; ⁴⁾ S = serie pesada

$$\frac{PN \text{ (bar)}}{10} = PN \text{ (MPa)}$$

Se entrega sin tuerca ni anillo. Para la información sobre cómo pedir racores completos, vea la página 17.

*S1=SW30 en 1.4571

Sufijos de referencia			
Material	Sufijo superficie y material	Ejemplo	Material de estanqueidad estándar (no se necesita sufijo adicional)
Acero	CF	TH16SMOMDCF	NBR
Acero inoxidable	71	TH16SMOMD71	VIT

^{*)} Por favor añada los sufijos siguientes de acuerdo con el material/superficie requeridos.

TH-R-KDS Te banjo de alta presión

Extremo cono 24° EO / Rosca macho BSPP con anillo de cierre elástico

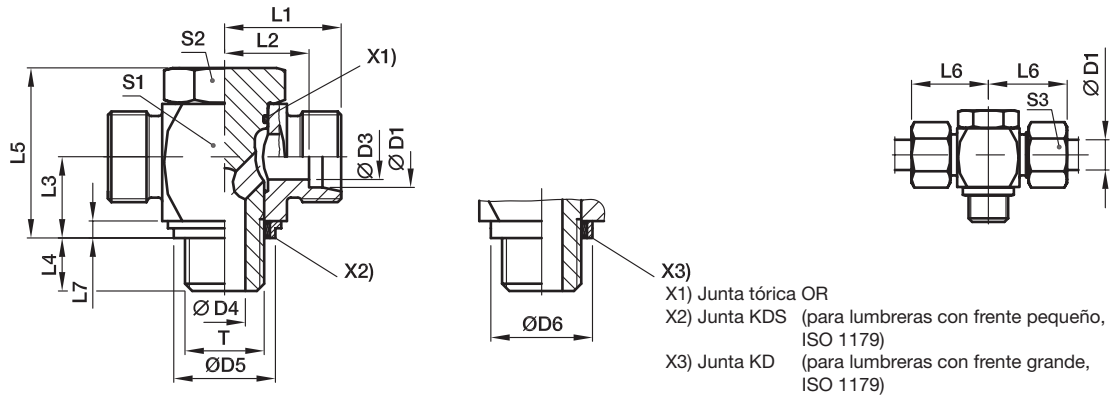

- X1) Junta tórica OR
- X2) Junta KDS (para lumbreras con frente pequeño, ISO 1179)
- X3) Junta KD (para lumbreras con frente grande, ISO 1179)

Serie	D1	T	D3	D4	D5 KDS	D6 KD	L1	L2	L3	L4	L5	L6	L7	S1	S2	S3	Peso g/1 pieza	Referencia*	PN (bar) ¹⁾	
																			Acero	71
L ³⁾	06	G 1/8 A	4	4.5	14.9	17	19.0	12.0	10.5	8	24	27	2.5	17	17	14	58	TH06LRKDSOMD	315	315
	08	G 1/4 A	6	6.0	18.9	22	21.5	14.5	14.0	12	30	29	3.0	22	19	17	108	TH08LRKDSOMD	315	315
	10	G 1/4 A	8	6.0	18.9	22	22.5	15.5	14.0	12	30	30	3.0	22	19	19	110	TH10LRKDSOMD	315	315
	12	G 3/8 A	10	7.5	21.9	27	25.0	18.0	16.5	12	36	33	3.0	27	24	22	193	TH12LRKDSOMD	315	315
	15	G 1/2 A	12	11.0	26.9	32	28.5	21.5	21.5	14	45	37	4.5	32	30	27	321	TH15LRKDSOMD	315	315
	18	G 1/2 A	15	11.0	26.9	32	28.5	21.0	21.5	14	45	37	4.5	32	30	32	329	TH18LRKDSOMD	315	315
	22	G 3/4 A	19	17.0	32.9	41	35.0	27.5	24.0	16	53	44	3.5	41	36	36	585	TH22LRKDSOMD	160	160
	28	G 1 A	24	21.0	39.9	46	39.5	32.0	30.5	18	66	49	3.5	50	46	41	1090	TH28LRKDSOMD	160	160
	35	G 1 1/4 A	30	27.0	49.9	57	46.5	36.0	35.5	20	76	58	3.5	60	55	50	1765	TH35LRKDSOMD	160	160
	42	G 1 1/2 A	36	34.0	55.9	64	51.5	40.5	40.5	22	87	63	3.5	70	60	60	2545	TH42LRKDSOMD	160	160
S ⁴⁾	06	G 1/4 A	4	6.0	18.9	22	23.5	16.5	14.0	12	30	31	3.0	22	19	17	116	TH06SRKDSOMD	400	400
	08	G 1/4 A	5	6.0	18.9	22	23.5	16.5	14.0	12	30	31	3.0	22	19	19	121	TH08SRKDSOMD	400	400
	10	G 3/8 A	7	7.5	21.9	27	26.0	18.5	16.5	12	36	35	3.0	27	24	22	201	TH10SRKDSOMD	400	400
	12	G 3/8 A	8	7.5	21.9	27	26.0	18.5	16.5	12	36	35	3.0	27	24	24	207	TH12SRKDSOMD	400	400
	16	G 1/2 A	12	11.0	26.9	32	30.5	22.0	21.5	14	45	40	4.5	32	30	30	350	TH16SRKDSOMD	315	315
	20	G 3/4 A	16	17.0	32.9	41	37.0	26.5	24.0	16	53	48	3.5	41	36	36	620	TH20SRKDSOMD	315	315
	25	G 1 A	20	21.0	39.9	46	43.5	31.5	30.5	18	66	56	3.5	50	46	46	1124	TH25SRKDSOMD	250	250
	30	G 1 1/4 A	25	27.0	49.9	57	50.5	37.0	35.5	20	76	64	3.5	60	55	50	1830	TH30SRKDSOMD	160	160
38	G 1 1/2 A	32	34.0	55.9	64	57.5	41.5	40.5	22	87	72	3.5	70	60	60	2721	TH38SRKDSOMD	160	160	

¹⁾ Presión mostrada = producto suministrable

³⁾ L = serie ligera; ⁴⁾ S = serie pesada

$$\frac{\text{PN (bar)}}{10} = \text{PN (MPa)}$$

Se entrega sin tuerca ni anillo. Para la información sobre cómo pedir racores completos, vea la página 17.

*Por favor añada los **sufijos** siguientes de acuerdo con el material/superficie requeridos.

Sufijos de referencia			
Material	Sufijo superficie y material	Ejemplo	Material de estanqueidad estándar (no se necesita sufijo adicional)
Acero	CF	TH16SRKDSOMDCF	NBR
Acero inoxidable	71	TH16SRKDOMD71	VIT/PTFE

¡Acero inoxidable sólo disponible con anillo de estanqueidad **KD**!
Sustituir KDS por **KD** en la referencia.

TH-R Te banjo de alta presión

Extremo con 24° EO / Rosca macho BSPP con anillo metálico

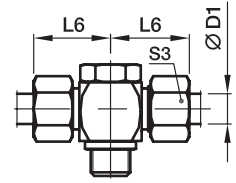
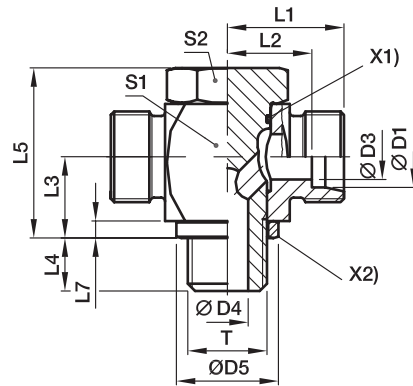

X1) Junta tórica OR
X2) Anillo de estanqueidad DKA

Serie	D1	T	D3	D4	D5	L1	L2	L3	L4	L5	L6	L7	S1	S2	S3	Peso g/1 pieza	Referencia*	PN (bar) ¹⁾	
																		Acero	71
L ³⁾	06	G 1/8 A	4	4.5	14	19.0	12.0	10.5	8	24	27	2.5	17	17	14	58	TH06LROMD	250	250
	08	G 1/4 A	6	6.0	18	21.5	14.5	14.0	12	30	29	3.0	22	19	17	108	TH08LROMD	250	250
	10	G 1/4 A	8	6.0	18	22.5	15.5	14.0	12	30	30	3.0	22	19	19	110	TH10LROMD	250	250
	12	G 3/8 A	10	7.5	22	25.0	18.0	16.5	12	36	33	3.0	27	24	22	193	TH12LROMD	250	250
	15	G 1/2 A	12	11.0	26	28.5	21.5	21.5	14	45	37	4.5	32	30	27	321	TH15LROMD	250	250
	18	G 1/2 A	15	11.0	26	28.5	21.0	21.5	14	45	37	4.5	32	30	32	329	TH18LROMD	250	250
	22	G 3/4 A	19	17.0	32	35.0	27.5	24.0	16	53	44	3.5	41	36	36	584	TH22LROMD	160	160
	28	G 1 A	24	21.0	39	39.5	32.0	30.5	18	66	49	3.5	50	46	41	1090	TH28LROMD	160	160
	35	G 1 1/4 A	30	27.0	57	46.5	36.0	35.5	20	76	58	3.5	60	55	50	1766	TH35LROMD	160	160
	42	G 1 1/2 A	36	34.0	55	51.5	40.5	40.5	22	87	63	3.5	70	60	60	2544	TH42LROMD	160	160
S ⁴⁾	06	G 1/4 A	4	6.0	18	23.5	16.5	14.0	12	30	31	3.0	22	19	17	116	TH06SROMD	315	315
	08	G 1/4 A	5	6.0	18	23.5	16.5	14.0	12	30	31	3.0	22	19	19	121	TH08SROMD	315	315
	10	G 3/8 A	7	7.5	22	26.0	18.5	16.5	12	36	35	3.0	27	24	22	201	TH10SROMD	315	315
	12	G 3/8 A	8	7.5	22	26.0	18.5	16.5	12	36	35	3.0	27	24	24	207	TH12SROMD	315	315
	16	G 1/2 A	12	11.0	26	30.5	22.0	21.5	14	45	40	4.5	32	30	30	350	TH16SROMD	315	315
	20	G 3/4 A	16	17.0	32	37.0	26.5	24.0	16	53	48	3.5	41	36	36	618	TH20SROMD	160	160
	25	G 1 A	20	21.0	39	43.5	31.5	30.5	18	66	56	3.5	50	46	46	1124	TH25SROMD	160	160
	30	G 1 1/4 A	25	27.0	49	50.5	37.0	35.5	20	76	64	3.5	60	55	50	1831	TH30SROMD	160	160
38	G 1 1/2 A	32	34.0	55	57.5	41.5	40.5	22	87	72	3.5	70	60	60	2720	TH38SROMD	160	160	

¹⁾ Presión mostrada = producto suministrable

³⁾ L = serie ligera; ⁴⁾ S = serie pesada

$$\frac{\text{PN (bar)}}{10} = \text{PN (MPa)}$$

Se entrega sin tuerca ni anillo. Para la información sobre cómo pedir racores completos, vea la página 17.

*Por favor añada los **sufijos** siguientes de acuerdo con el material/superficie requeridos.

Sufijos de referencia			
Material	Sufijo superficie y material	Ejemplo	Material de estanqueidad estándar (no se necesita sufijo adicional)
Acero	CF	TH16SROMDCF	NBR
Acero inoxidable	71	TH16SROMD71	VIT

WE-NPT Codo macho

Extremo cono 24° EO / Rosca macho NPT (SAE J476)

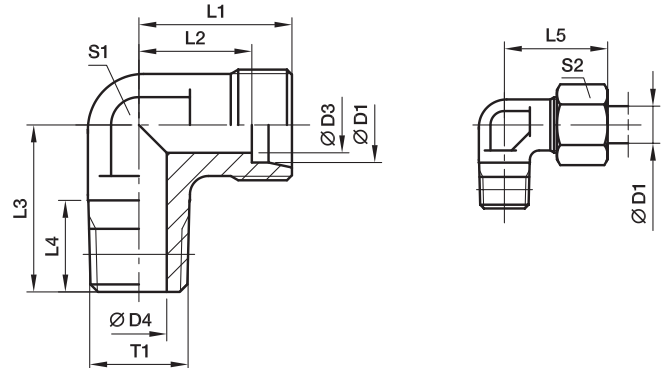

Serie	D1	T1	D3	D4	L1	L2	L3	L4	L5	S1	S2	Peso g/1 pieza	Referencia*	PN (bar) ¹⁾		
														Acero	71	MS
LL ²⁾	04	1/8-27 NPT	3.0	4.0	15	11.0	17	10.0	21	9	10	18	WE04LL1/8NPT	100		
	06	1/8-27 NPT	4.5	4.5	15	9.5	17	10.0	21	9	12	17	WE06LL1/8NPT	100		
	08	1/8-27 NPT	6.0	5.0	17	11.5	20	10.0	23	12	14	25	WE08LL1/8NPT	100		
L ³⁾	06	1/8-27 NPT	4.0	4.0	19	12.0	20	10.0	27	12	14	29	WE06L1/8NPT	315	315	200
	06	1/4-18 NPT	4.0	7.0	21	14.0	26	14.5	29	12	14	44	WE06L1/4NPT	315	315	200
	06	3/8-18 NPT	4.0	8.0	25	18.0	28	14.5	33	17	14	55	WE06L3/8NPT	315	315	200
	08	1/8-27 NPT	6.0	4.0	21	14.0	26	10.0	29	12	17	48	WE08L1/8NPT	315	315	200
	08	1/4-18 NPT	6.0	6.0	21	14.0	26	14.5	29	12	17	47	WE08L1/4NPT	315	315	200
	10	1/4-18 NPT	8.0	7.0	22	15.0	27	14.5	30	14	19	61	WE10L1/4NPT	315	315	200
	10	3/8-18 NPT	8.0	8.0	24	17.0	28	14.5	32	17	19	92	WE10L3/8NPT	315	315	200
	12	1/4-18 NPT	10.0	7.0	24	17.0	28	14.5	32	17	22	82	WE12L1/4NPT	315	315	200
	12	3/8-18 NPT	10.0	8.0	24	17.0	28	14.5	32	17	22	92	WE12L3/8NPT	315	315	200
	12	1/2-14 NPT	10.0	11.0	28	21.0	34	19.5	36	19	22	90	WE12L1/2NPT	315	315	200
	15	1/2-14 NPT	12.0	11.0	28	21.0	34	19.5	36	19	27	89	WE15L1/2NPT	315	315	200
	18	1/2-14 NPT	15.0	12.0	31	23.5	36	19.5	40	24	32	150	WE18L1/2NPT	315	315	200
	22	3/4-14 NPT	19.0	16.0	35	27.5	42	19.5	44	27	36	176	WE22L3/4NPT	160	160	100
	28	1-11.5 NPT	24.0	21.0	38	30.5	48	24.5	47	36	41	314	WE28L1NPT	160	160	100
	35	1 1/4-11.5 NPT	30.0	28.0	45	34.5	54	25.0	56	41	50	465	WE35L11/4NPT	160	160	100
42	1 1/2-11.5 NPT	36.0	34.0	51	40.0	61	26.0	63	50	60	849	WE42L11/2NPT	160	160	100	
S ⁴⁾	06	1/4-18 NPT	4.0	4.0	23	16.0	26	14.5	31	12	17	56	WE06S1/4NPT	630	630	400
	08	1/4-18 NPT	5.0	5.0	24	17.0	27	14.5	32	14	19	73	WE08S1/4NPT	630	630	400
	08	3/8-18 NPT	5.0	8.0	25	18.0	28	14.5	33	17	19	77	WE08S3/8NPT	630	630	400
	08	1/2-14 NPT	5.0	10.0	30	23.0	34	19.5	38	19	19	75	WE08S1/2NPT	630	630	400
	10	1/4-18 NPT	7.0	5.0	25	17.5	28	14.5	34	17	22	96	WE10S1/4NPT	630	630	400
	10	3/8-18 NPT	7.0	7.0	25	17.5	28	14.5	34	17	22	98	WE10S3/8NPT	630	630	400
	12	1/4-18 NPT	8.0	5.0	29	21.5	29	14.5	38	17	24	73	WE12S1/4NPT	630	630	400
	12	3/8-18 NPT	8.0	8.0	29	22.5	28	14.5	38	17	24	123	WE12S3/8NPT	630	630	400
	12	1/2-14 NPT	8.0	10.0	30	22.5	34	19.5	39	19	24	107	WE12S1/2NPT	630	630	400
	16	1/2-14 NPT	12.0	12.0	33	24.5	36	19.5	43	24	30	157	WE16S1/2NPT	400	400	250
	20	3/4-14 NPT	16.0	16.0	37	26.5	42	19.5	48	27	36	205	WE20S3/4NPT	400	400	250
	25	1-11.5 NPT	20.0	20.0	42	30.0	48	24.5	54	36	46	381	WE25S1NPT	400	400	250
	30	1 1/4-11.5 NPT	25.0	25.0	49	35.5	54	25.0	62	41	50	598	WE30S11/4NPT	400	400	250
	38	1 1/2-11.5 NPT	32.0	32.0	57	41.0	61	26.0	72	50	60	1029	WE38S11/2NPT	315	315	200

1) Presión mostrada = producto suministrable

2) LL = serie muy ligera; 3) L = serie ligera;

4) S = serie pesada

PN (bar)
10 = PN (MPa)

Se entrega sin tuerca ni anillo. Para la información sobre cómo pedir racores completos, vea la página 17.

*Por favor añada los **sufijos** siguientes de acuerdo con el material/superficie requeridos.

Sufijos de referencia		
Material	Sufijo superficie y material	Ejemplo
Acero	CFX	WE16S1/2NPTCFX
Acero inoxidable	71X	WE16S1/2NPT71X
Latón	MSX	WE16S1/2NPTMSX

WE-M(KEG) Codo macho

Extremo cono 24° EO / Rosca macho métrica cónica (DIN 3852-1, tipo C)

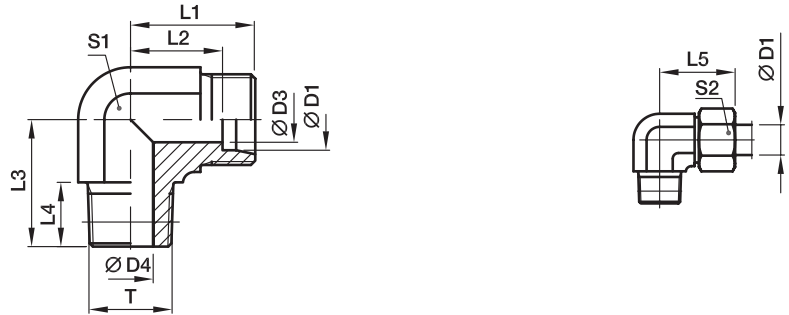

Serie	D1	T	D3	D4	L1	L2	L3	L4	L5	S1	S2	Peso g/1 pieza	Referencia*	PN (bar) ¹⁾		
														Acero	71	MS
LL ²⁾	04	M 08×1.0 tap.	3.0	3.5	15	11.0	17	8	21	9	10	14	WE04LLM	100	100	63
	06	M 10×1.0 tap.	4.5	4.5	15	9.5	17	8	21	9	12	17	WE06LLM	100	100	63
	08	M 10×1.0 tap.	6.0	6.0	17	11.5	20	8	23	12	14	25	WE08LLM	100	100	63
L ³⁾	06	M 10×1.0 tap.	4.0	4.0	19	12.0	20	8	27	12	14	29	WE06LM	315	315	200
	08	M 12×1.5 tap.	6.0	6.0	21	14.0	26	12	29	12	17	46	WE08LM	315	315	200
	10	M 14×1.5 tap.	8.0	7.0	22	15.0	27	12	30	14	19	62	WE10LM	315	315	200
	12	M 16×1.5 tap.	10.0	9.0	24	17.0	28	12	32	17	22	89	WE12LM	315	315	200
	15	M 18×1.5 tap.	12.0	11.0	28	21.0	32	12	36	19	27	78	WE15LM	315	315	200
S ⁴⁾	18	M 22×1.5 tap.	15.0	14.0	31	23.0	36	14	40	24	32	148	WE18LM	315	315	200
	06	M 12×1.5 tap.	4.0	4.0	23	16.0	26	12	31	12	17	53	WE06SM	400	400	250
	08	M 14×1.5 tap.	5.0	5.0	24	17.0	27	12	32	14	19	78	WE08SM	400	400	250
	10	M 16×1.5 tap.	7.0	7.0	25	17.5	28	12	34	17	22	102	WE10SM	400	400	250
	12	M 18×1.5 tap.	8.0	8.0	29	21.5	28	12	38	17	24	134	WE12SM	400	400	250
	16	M 22×1.5 tap.	12.0	12.0	33	24.5	32	14	43	24	30	161	WE16SM	400	400	250

¹⁾ Presión mostrada = producto suministrable

²⁾ LL = serie muy ligera; ³⁾ L = serie ligera; ⁴⁾ S = serie pesada

$$\frac{\text{PN (bar)}}{10} = \text{PN (MPa)}$$

Se entrega sin tuerca ni anillo. Para la información sobre cómo pedir racores completos, vea la página 17.

Sufijos de referencia		
Material	Sufijo superficie y material	Ejemplo
Acero	CFX	WE16SMCFX
Acero inoxidable	71X	WE16SM71X
Latón	MSX	WE16SMMSX

*Por favor añada los **sufijos** siguientes de acuerdo con el material/superficie requeridos.

WE-M Codo macho

Extremo cono 24° EO / Rosca macho métrica – filo de estanqueidad metálico (ISO 9974)

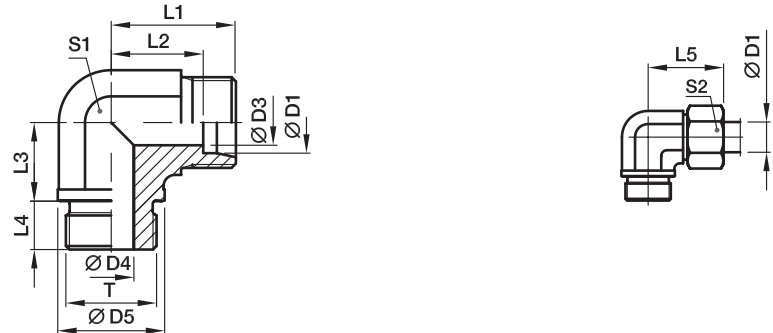

Serie	D1	T	D3	D4	D5	L1	L2	L3	L4	L5	S1	S2	Peso g/1 pieza	Referencia*	PN (bar) ¹⁾	
															Acero	71
L ³⁾	22	M 26×1.5	19	18	31	35	27.5	26	16	44	27	36	173	WE22LM	160	160
	28	M 33×2.0	24	23	39	38	30.5	30	18	47	36	41	303	WE28LM	160	160
	35	M 42×2.0	30	30	49	45	34.5	34	20	56	41	50	469	WE35LM	160	160
	42	M 48×2.0	36	36	55	51	40.0	39	22	63	50	60	661	WE42LM	160	160
S ⁴⁾	20	M 27×2.0	16	16	32	37	26.5	26	16	48	27	36	208	WE20SM	400	400
	25	M 33×2.0	20	20	39	42	30.0	30	18	54	36	46	396	WE25SM	250	250
	30	M 42×2.0	25	25	49	49	35.5	34	20	62	41	50	632	WE30SM	160	160
	38	M 48×2.0	32	32	55	57	41.0	39	22	72	50	60	907	WE38SM	160	160

¹⁾ Presión mostrada = producto suministrable

³⁾ L = serie ligera; ⁴⁾ S = serie pesada

$$\frac{\text{PN (bar)}}{10} = \text{PN (MPa)}$$

Se entrega sin tuerca ni anillo. Para la información sobre cómo pedir racores completos, vea la página 17.

*Por favor añada los **sufijos** siguientes de acuerdo con el material/superficie requeridos.

Sufijos de referencia		
Material	Sufijo superficie y material	Ejemplo
Acero	CFX	WE20SMCFX
Acero inoxidable	71X	WE20SM71X

WE-R Codo macho

Extremo cono 24° EO / Rosca macho BSPP – filo de estanqueidad metálico (ISO 1179)

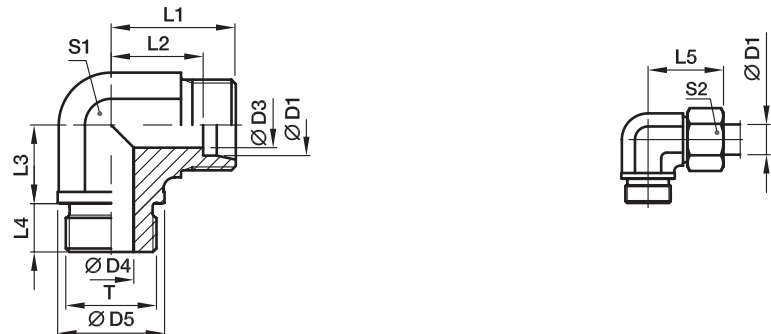

Serie	D1	T	D3	D4	D5	L1	L2	L3	L4	L5	S1	S2	Peso g/1 pieza	Referencia*	PN (bar) ¹⁾		
															Acero	71	MS
L ³⁾	22	G 3/4 A	19	18	32	35	27.5	26	16	44	27	36	168	WE22LR	160	160	100
	28	G 1 A	24	23	39	38	30.5	30	18	47	36	41	305	WE28LR	160	160	100
	35	G 1 1/4 A	30	30	49	45	34.5	34	20	56	41	50	465	WE35LR	160	160	100
	42	G 1 1/2 A	36	36	55	51	40.0	39	22	63	50	60	706	WE42LR	160	160	100
S ⁴⁾	20	G 3/4 A	16	16	32	37	26.5	26	16	48	27	36	210	WE20SR	400	400	250
	25	G 1 A	20	20	39	42	30.0	30	18	54	36	46	388	WE25SR	250	250	160
	30	G 1 1/4 A	25	25	49	49	35.5	34	20	62	41	50	630	WE30SR	160	160	100
	38	G 1 1/2 A	32	32	55	57	41.0	39	22	72	50	60	888	WE38SR	160	160	100

¹⁾ Presión mostrada = producto suministrable

³⁾ L = serie ligera; ⁴⁾ S = serie pesada

$$\frac{\text{PN (bar)}}{10} = \text{PN (MPa)}$$

Se entrega sin tuerca ni anillo. Para la información sobre cómo pedir racores completos, vea la página 17.

Sufijos de referencia		
Material	Sufijo superficie y material	Ejemplo
Acero	CFX	WE20SRCFX
Acero inoxidable	71X	WE20SR71X
Latón	MSX	WE20SRMSX

*Por favor añada los **sufijos** siguientes de acuerdo con el material/superficie requeridos.

WE-R (KEG) Codo macho

Extremo cono 24° EO / Rosca macho BSP cónica corta (DIN 3852-2, tipo C)

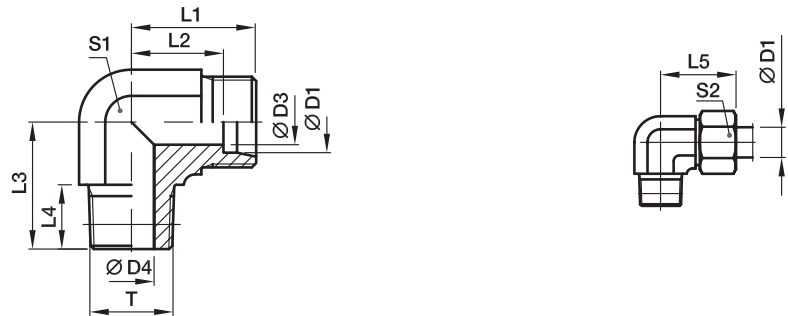

Serie	D1	T	D3	D4	L1	L2	L3	L4	L5	S1	S2	Peso g/1 pieza	Referencia*	PN (bar) ¹⁾		
														Acero	71	MS
LL ²⁾	04	R 1/8 tap.	3.0	4.0	15	11.0	17	8	21	9	10	17	WE04LLR	100	100	63
	06	R 1/8 tap.	4.5	4.5	15	9.5	17	8	21	9	12	17	WE06LLR	100	100	63
	08	R 1/8 tap.	6.0	6.0	17	11.5	20	8	23	12	14	24	WE08LLR	100	100	63
	10	R 1/4 tap.	8.0	7.0	18	12.5	23	12	24	12	17	36	WE10LLR	100		
	12	R 1/4 tap.	10.0	7.0	19	13.0	23	12	25	14	19	46	WE12LLR	100		
L ³⁾	06	R 1/8 tap.	4.0	4.0	19	12.0	20	8	27	12	14	30	WE06LR	315	315	200
	06	R 1/4 tap.	4.0	6.0	21	14.0	26	12	29	12	14	47	WE06LR1/4	315	315	
	08	R 1/4 tap.	6.0	6.0	21	14.0	26	12	29	12	17	46	WE08LR	315	315	200
	08	R 1/8 tap.	6.0	4.0	21	14.0	26	8	29	12	17	49	WE08LR1/8	315	315	
	08	R 3/8 tap.	6.0	9.0	24	17.0	28	12	32	17	17	94	WE08LR3/8	315	315	
	10	R 1/4 tap.	8.0	7.0	22	15.0	27	12	30	14	19	61	WE10LR	315	315	200
	10	R 3/8 tap.	8.0	9.0	24	17.0	28	12	32	17	19	87	WE10LR3/8	315	315	
	12	R 3/8 tap.	10.0	9.0	24	17.0	28	12	32	17	22	88	WE12LR	315	315	200
	12	R 1/4 tap.	10.0	7.0	24	17.0	27	12	32	17	22	80	WE12LR1/4	315	315	
	12	R 1/2 tap.	10.0	11.0	28	21.0	34	14	36	19	22	89	WE12LR1/2	315	315	
	15	R 1/2 tap.	12.0	11.0	28	21.0	34	14	36	19	27	94	WE15LR	315	315	200
	18	R 1/2 tap.	15.0	14.0	31	23.5	36	14	40	24	32	141	WE18LR	315	315	200
S ⁴⁾	06	R 1/4 tap.	4.0	4.0	23	16.0	26	12	31	12	17	56	WE06SR	400	400	250
	06	R 3/8 tap.	4.0	7.0	25	18.0	28	12	33	17	17	61	WE06SR3/8	400	400	
	08	R 1/4 tap.	5.0	5.0	24	17.0	27	12	32	14	19	73	WE08SR	400	400	250
	08	R 3/8 tap.	5.0	7.0	25	18.0	28	12	33	17	19	63	WE08SR3/8	400	400	
	10	R 3/8 tap.	7.0	7.0	25	17.5	28	12	34	17	22	104	WE10SR	400	400	250
	10	R 1/4 tap.	7.0	5.0	25	17.5	28	12	34	17	22	59	WE10SR1/4	400	400	
	10	R 1/2 tap.	7.0	10.0	30	22.5	32	14	39	19	22	98	WE10SR1/2	400	400	
	12	R 3/8 tap.	8.0	8.0	29	21.5	28	12	38	17	24	126	WE12SR	400	400	250
	12	R 1/2 tap.	8.0	11.0	30	22.5	32	14	39	19	24	97	WE12SR1/2	400	400	
	16	R 1/2 tap.	12.0	12.0	33	24.5	32	14	43	24	30	150	WE16SR	400	400	250

1) Presión mostrada = producto suministrable

2) LL = serie muy ligera; 3) L = serie ligera;

4) S = serie pesada

$$\frac{PN(\text{bar})}{10} = PN(\text{MPa})$$

Se entrega sin tuerca ni anillo. Para la información sobre cómo pedir racores completos, vea la página 17.

Sufijos de referencia		
Material	Sufijo superficie y material	Ejemplo
Acero	CFX	WE16SRCFX
Acero inoxidable	71X	WE16SR71X
Latón	MSX	WE16SRMSX

*Por favor añada los sufijos siguientes de acuerdo con el material/superficie requeridos.

TE-M Te central macho

Extremo cono 24° EO / Rosca macho métrica – filo de estanqueidad metálico (ISO 9974)

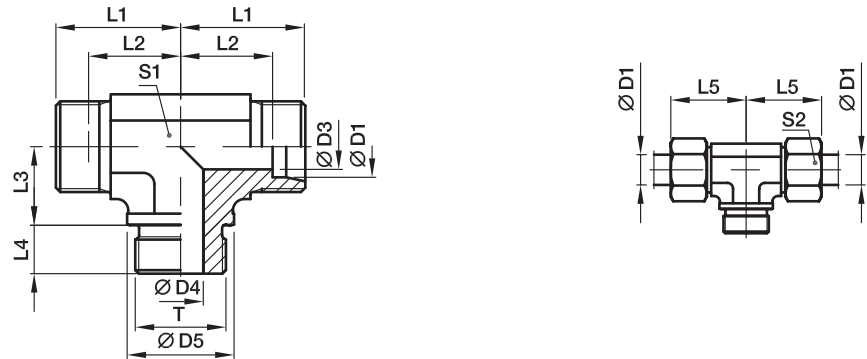

Serie	D1	T	D3	D4	D5	L1	L2	L3	L4	L5	S1	S2	Peso g/1 pieza	Referencia*	PN (bar) ¹⁾	
															Acero	71
L ³⁾	22	M 26×1.5	19	18	31	35	27.5	26	16	44	27	36	208	TE22LM	160	160
	28	M 33×2.0	24	23	39	38	30.5	30	18	47	36	41	352	TE28LM	160	160
	35	M 42×2.0	30	30	49	45	34.5	34	20	56	41	50	554	TE35LM	160	160
	42	M 48×2.0	36	36	55	51	40.0	39	22	63	50	60	847	TE42LM	160	160
S ⁴⁾	20	M 27×2.0	16	16	32	37	26.5	26	16	48	27	36	265	TE20SM	400	400
	25	M 33×2.0	20	20	39	42	30.0	30	18	54	36	46	482	TE25SM	250	250
	30	M 42×2.0	25	25	49	49	35.5	34	20	62	41	50	772	TE30SM	160	160
	38	M 48×2.0	32	32	55	57	41.0	39	22	72	50	60	1121	TE38SM	160	160

¹⁾ Presión mostrada = producto suministrable

³⁾ L = serie ligera; ⁴⁾ S = serie pesada

$\frac{PN (bar)}{10} = PN (MPa)$

Se entrega sin tuerca ni anillo. Para la información sobre cómo pedir racores completos, vea la página 17.

Sufijos de referencia		
Material	Sufijo superficie y material	Ejemplo
Acero	CFX	TE20SMCFX
Acero inoxidable	71X	TE20SM71X

*Por favor añada los **sufijos** siguientes de acuerdo con el material/superficie requeridos.

TE-R Te central macho

Extremo cono 24° EO / Rosca macho BSPP – filo de estanqueidad metálico (ISO 1179)

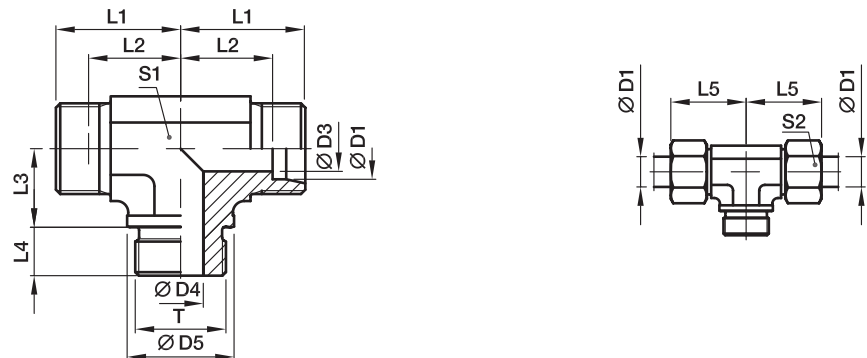

Serie	D1	T	D3	D4	D5	L1	L2	L3	L4	L5	S1	S2	Peso g/1 pieza	Referencia*	PN (bar) ¹⁾		
															Acero	71	MS
L ³⁾	22	G 3/4 A	19	18	32	35	27.5	26	16	44	27	36	208	TE22LR	160	160	100
	28	G 1 A	24	23	39	38	30.5	30	18	47	36	41	378	TE28LR	160	160	100
	35	G 1 1/4 A	30	30	49	45	34.5	34	20	56	41	50	554	TE35LR	160	160	100
	42	G 1 1/2 A	36	36	55	51	40.0	39	22	63	50	60	847	TE42LR	160	160	100
S ⁴⁾	20	G 3/4 A	16	16	32	37	26.5	26	16	48	27	36	267	TE20SR	400	400	250
	25	G 1 A	20	20	39	42	30.0	30	18	54	36	46	485	TE25SR	250	250	
	30	G 1 1/4 A	25	25	49	49	35.5	34	20	62	41	50	762	TE30SR	160	160	
	38	G 1 1/2 A	32	32	55	57	41.0	39	22	72	50	60	1121	TE38SR	160	160	

¹⁾ Presión mostrada = producto suministrable

³⁾ L = serie ligera; ⁴⁾ S = serie pesada

$\frac{PN \text{ (bar)}}{10} = PN \text{ (MPa)}$

Se entrega sin tuerca ni anillo. Para la información sobre cómo pedir racores completos, vea la página 17.

Sufijos de referencia		
Material	Sufijo superficie y material	Ejemplo
Acero	CFX	TE20SRCFX
Acero inoxidable	71X	TE20SR71X
Latón	MSX	TE20SRMSX

*Por favor añada los **sufijos** siguientes de acuerdo con el material/superficie requeridos.

TE-R (KEG) Te central macho

Extremo cono 24° EO / Rosca macho BSP cónica corta (DIN 3852-2, tipo C)

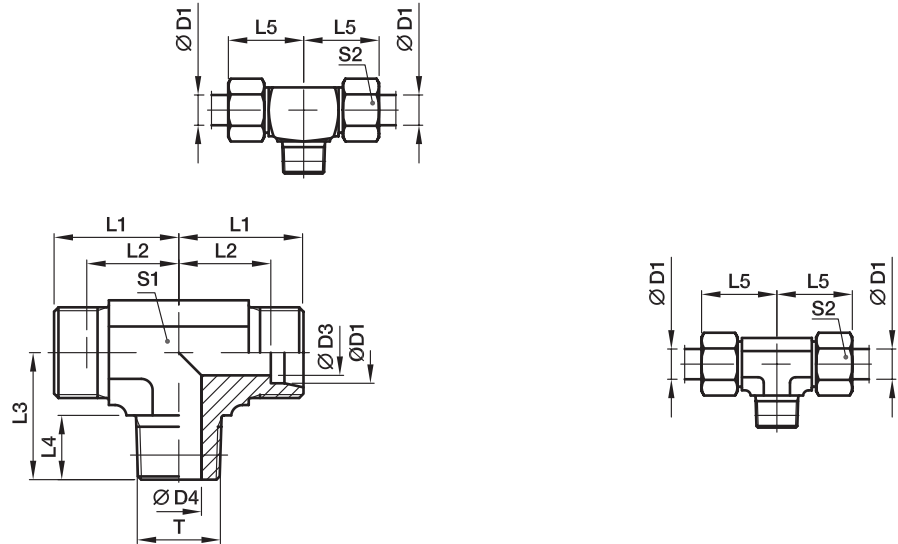

Serie	D1	T	D3	D4	L1	L2	L3	L4	L5	S1	S2	Peso g/1 pieza	Referencia*	PN (bar) ¹⁾		
														Acero	71	MS
LL ²⁾	04	R 1/8 tap.	3.0	4.0	15	11.0	17	8	21	9	10	21	TE04LLR	100	100	63
	06	R 1/8 tap.	4.5	4.5	15	9.5	17	8	21	9	12	21	TE06LLR	100	100	63
	08	R 1/8 tap.	6.0	6.0	17	11.5	20	8	23	12	14	29	TE08LLR	100	100	63
L ³⁾	06	R 1/8 tap.	4.0	4.0	19	12.0	20	8	27	14	14	38	TE06LR	315	315	200
	08	R 1/4 tap.	6.0	6.0	21	14.0	26	12	29	12	17	58	TE08LR	315	315	200
	10	R 1/4 tap.	8.0	7.0	22	15.0	27	12	30	14	19	43	TE10LR	315	315	200
	12	R 3/8 tap.	10.0	9.0	24	17.0	28	12	32	17	22	61	TE12LR	315	315	200
	15	R 1/2 tap.	12.0	11.0	28	21.0	34	14	36	19	27	113	TE15LR	315	315	200
	18	R 1/2 tap.	15.0	14.0	31	23.5	36	14	40	24	32	149	TE18LR	315	315	200
S ⁴⁾	06	R 1/4 tap.	4.0	4.0	23	16.0	26	12	31	12	17	73	TE06SR	400	400	250
	08	R 1/4 tap.	5.0	5.0	24	17.0	27	12	32	14	19	61	TE08SR	400	400	250
	10	R 3/8 tap.	7.0	7.0	25	17.5	28	12	34	17	22	82	TE10SR	400	400	250
	12	R 3/8 tap.	8.0	8.0	29	21.5	28	12	38	19*	24	105	TE12SR	400	400	250
	16	R 1/2 tap.	12.0	12.0	33	24.5	32	14	43	24	30	175	TE16SR	400	400	250

¹⁾ Presión mostrada = producto suministrable

²⁾ LL = serie muy ligera; ³⁾ L = serie ligera; ⁴⁾ S = serie pesada

*S1 = 17 en 1.4571

$$\frac{PN \text{ (bar)}}{10} = PN \text{ (MPa)}$$

Se entrega sin tuerca ni anillo. Para la información sobre cómo pedir racores completos, vea la página 17.

Sufijos de referencia		
Material	Sufijo superficie y material	Ejemplo
Acero	CFX	TE16SRCFX
Acero inoxidable	71X	TE16SR71X
Latón	MSX	TE16SRMSX

*Por favor añada los sufijos siguientes de acuerdo con el material/superficie requeridos.

TE-M(KEG) Te central macho

Extremo cono 24° EO / Rosca macho métrica cónica corta (DIN 3852-1, tipo C)

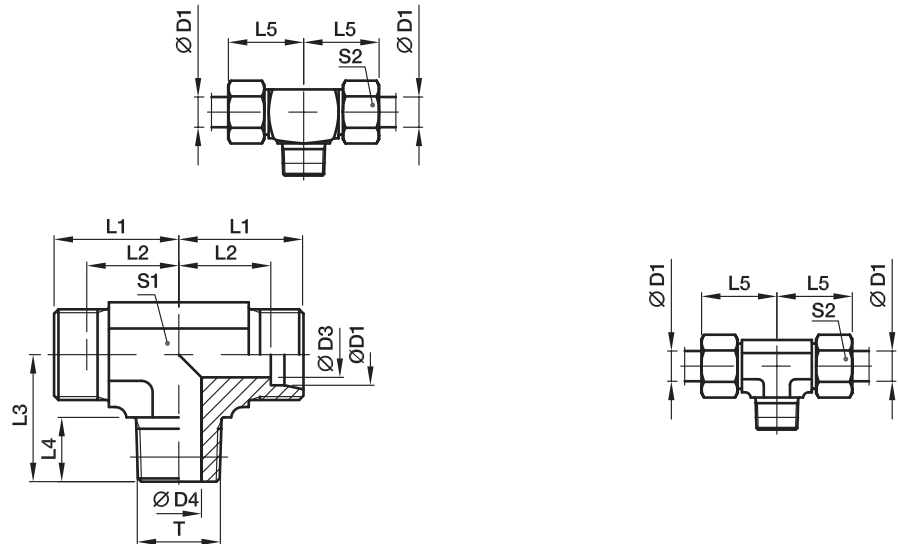

Serie	D1	T	D3	D4	L1	L2	L3	L4	L5	S1	S2	Peso g/1 pieza	Referencia*	PN (bar) ¹⁾	
														Acero	71
LL ²⁾	04	M 08×1.0 tap.	3.0	3.5	15	11.0	17	8	21	9	10	17	TE04LLM	100	100
	06	M 10×1.0 tap.	4.5	4.5	15	9.5	17	8	21	9	12	20	TE06LLM	100	100
	08	M 10×1.0 tap.	6.0	6.0	17	11.5	20	8	23	12	14	29	TE08LLM	100	100
L ³⁾	06	M 10×1.0 tap.	4.0	4.0	19	12.0	20	8	27	12	14	38	TE06LM	315	315
	08	M 12×1.5 tap.	6.0	6.0	21	14.0	26	12	29	12	17	54	TE08LM	315	315
	10	M 14×1.5 tap.	8.0	7.0	22	15.0	27	12	30	14	19	45	TE10LM	315	315
	12	M 16×1.5 tap.	10.0	9.0	24	17.0	28	12	32	17	22	60	TE12LM	315	315
	15	M 18×1.5 tap.	12.0	11.0	28	21.0	32	12	36	19	27	100	TE15LM	315	315
	18	M 22×1.5 tap.	15.0	14.0	31	23.5	36	14	40	24	32	149	TE18LM	315	315
S ⁴⁾	06	M 12×1.5 tap.	4.0	4.0	23	16.0	26	12	31	12	17	69	TE06SM	400	400
	08	M 14×1.5 tap.	5.0	5.0	24	17.0	27	12	32	14	19	98	TE08SM	400	400
	10	M 16×1.5 tap.	7.0	7.0	25	17.5	28	12	34	17	22	82	TE10SM	400	400
	12	M 18×1.5 tap.	8.0	8.0	29	21.5	28	12	38	19*	24	106	TE12SM	400	400
	16	M 22×1.5 tap.	12.0	12.0	33	24.5	32	14	43	24	30	177	TE16SM	400	400

¹⁾ Presión mostrada = producto suministrable

²⁾ LL = serie muy ligera; ³⁾ L = serie ligera; ⁴⁾ S = serie pesada

*S1 = 17 en 1.4571

$$\frac{\text{PN (bar)}}{10} = \text{PN (MPa)}$$

Se entrega sin tuerca ni anillo. Para la información sobre cómo pedir racores completos, vea la página 17.

*Por favor añada los **sufijos** siguientes de acuerdo con el material/superficie requeridos.

Sufijos de referencia		
Material	Sufijo superficie y material	Ejemplo
Acero	CFX	TE16SMCFX
Acero inoxidable	71X	TE16SM71X

LE-M Te lateral macho

Extremo cono 24° EO / Rosca macho métrica – filo de estanqueidad metálico (ISO 9974)

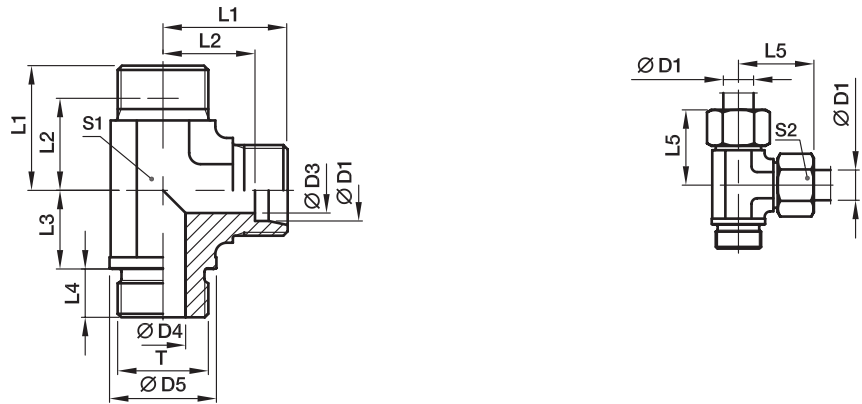

Serie	D1	T	D3	D4	D5	L1	L2	L3	L4	L5	S1	S2	Peso g/1 pieza	Referencia*	PN (bar) ¹⁾	
															Acero	71
L ³⁾	22	M 26×1.5	19	18	31	35	27.5	26	16	44	27	36	225	LE22LM	160	160
	28	M 33×2.0	24	23	39	38	30.5	30	18	47	36	41	382	LE28LM	160	160
	35	M 42×2.0	30	30	49	45	34.5	34	20	56	41	50	583	LE35LM	160	160
	42	M 48×2.0	36	36	55	51	40.0	39	22	63	50	60	821	LE42LM	160	160
S ⁴⁾	20	M 27×2.0	16	16	32	37	26.5	26	16	48	27	36	264	LE20SM	400	400
	25	M 33×2.0	20	20	39	42	30.0	30	18	54	36	46	497	LE25SM	250	250
	30	M 42×2.0	25	25	49	49	35.5	34	20	62	41	50	744	LE30SM	160	160
	38	M 48×2.0	32	32	55	57	41.0	39	22	72	50	60	1111	LE38SM	160	160

¹⁾ Presión mostrada = producto suministrable

³⁾ L = serie ligera; ⁴⁾ S = serie pesada

$$\frac{\text{PN (bar)}}{10} = \text{PN (MPa)}$$

Se entrega sin tuerca ni anillo. Para la información sobre cómo pedir racores completos, vea la página 17.

Sufijos de referencia		
Material	Sufijo superficie y material	Ejemplo
Acero	CFX	LE20SMCFX
Acero inoxidable	71X	LE20SM71X

*Por favor añada los **sufijos** siguientes de acuerdo con el material/superficie requeridos.

LE-R Te lateral macho

Extremo cono 24° EO / Rosca macho BSPP – filo de estanqueidad metálico (ISO 1179)

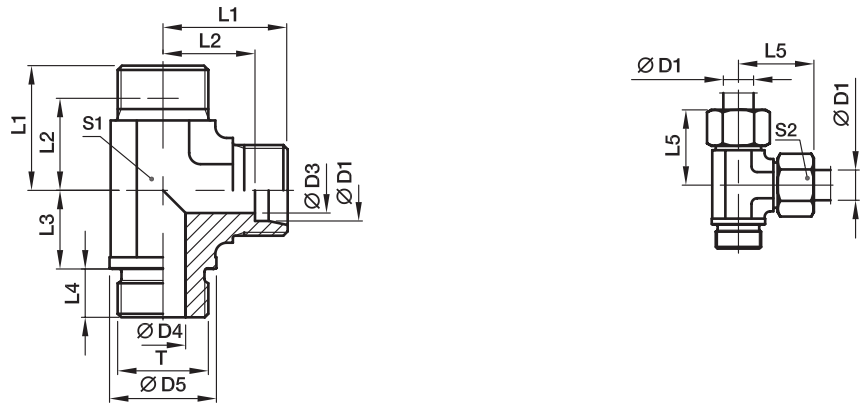

Serie	D1	T	D3	D4	D5	L1	L2	L3	L4	L5	S1	S2	Peso g/1 pieza	Referencia*	PN (bar) ¹⁾	
															Acero	71
L ³⁾	22	G 3/4 A	19	18	32	35	27.5	26	16	44	27	36	225	LE22LR	160	160
	28	G 1 A	24	23	39	38	30.5	30	18	47	36	41	358	LE28LR	160	160
	35	G 1 1/4 A	30	30	49	45	34.5	34	20	56	41	50	583	LE35LR	160	160
	42	G 1 1/2 A	36	36	55	51	40.0	39	22	63	50	60	821	LE42LR	160	160
S ⁴⁾	20	G 3/4 A	16	16	32	37	26.5	26	16	48	27	36	259	LE20SR	400	400
	25	G 1 A	20	20	39	42	30.0	30	18	54	36	46	495	LE25SR	250	250
	30	G 1 1/4 A	25	25	49	49	35.5	34	20	62	41	50	744	LE30SR	160	160
	38	G 1 1/2 A	32	32	55	57	41.0	39	22	72	50	60	1111	LE38SR	160	160

¹⁾ Presión mostrada = producto suministrable

³⁾ L = serie ligera; ⁴⁾ S = serie pesada

$\frac{PN \text{ (bar)}}{10} = PN \text{ (MPa)}$

Se entrega sin tuerca ni anillo. Para la información sobre cómo pedir racores completos, vea la página 17.

Sufijos de referencia		
Material	Sufijo superficie y material	Ejemplo
Acero	CFX	LE20SRCFX
Acero inoxidable	71X	LE20SR71X

*Por favor añada los **sufijos** siguientes de acuerdo con el material/superficie requeridos.

LE-R (KEG) Te lateral macho

Extremo cono 24° EO / Rosca macho BSP cónica corta (DIN 3852-2, tipo C)

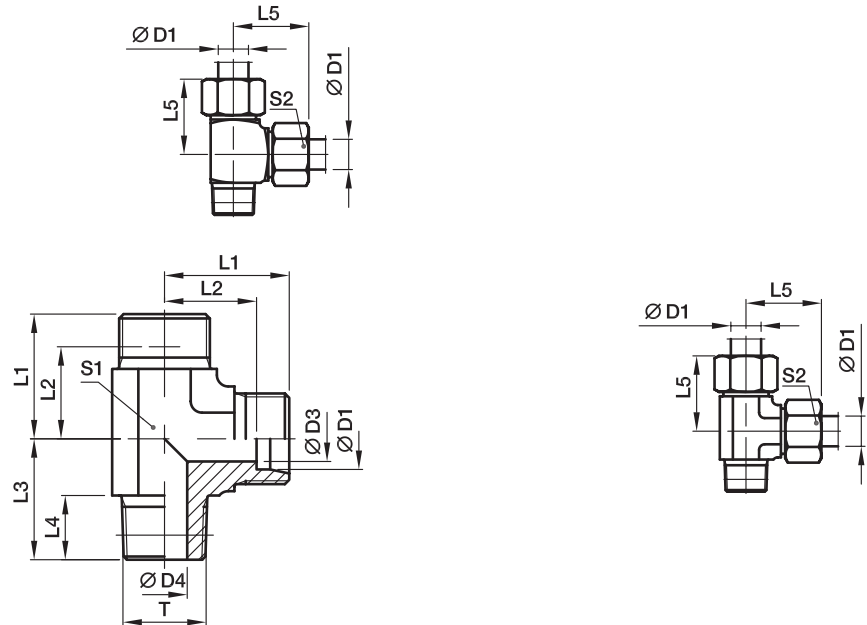

Serie	D1	T	D3	D4	L1	L2	L3	L4	L5	S1	S2	Peso g/1 pieza	Referencia*	PN (bar) ¹⁾	
														Acero	71
LL ²⁾	04	R 1/8 tap.	3.0	4.0	15	11.0	17	8	21	9	10	20	LE04LLR	100	100
	06	R 1/8 tap.	4.5	4.5	15	9.5	17	8	21	9	12	21	LE06LLR	100	100
	08	R 1/8 tap.	6.0	6.0	17	11.5	20	8	23	12	14	28	LE08LLR	100	100
L ³⁾	06	R 1/8 tap.	4.0	4.0	19	12.0	20	8	27	12	14	40	LE06LR	315	315
	08	R 1/4 tap.	6.0	6.0	21	14.0	26	12	29	12	17	57	LE08LR	315	315
	10	R 1/4 tap.	8.0	7.0	22	15.0	27	12	30	14	19	50	LE10LR	315	315
	12	R 3/8 tap.	10.0	9.0	24	17.0	28	12	32	17	22	60	LE12LR	315	315
	15	R 1/2 tap.	12.0	11.0	28	21.0	34	14	36	19	27	115	LE15LR	315	315
	18	R 1/2 tap.	15.0	14.0	31	23.5	36	14	40	24	32	145	LE18LR	315	315
S ⁴⁾	06	R 1/4 tap.	4.0	4.0	23	16.0	26	12	31	12	17	71	LE06SR	400	400
	08	R 1/4 tap.	5.0	5.0	24	17.0	27	12	32	14	19	62	LE08SR	400	400
	10	R 3/8 tap.	7.0	7.0	25	17.5	28	12	34	17	22	82	LE10SR	400	400
	12	R 3/8 tap.	8.0	8.0	29	21.5	28	12	38	19*	24	102	LE12SR	400	400
	16	R 1/2 tap.	12.0	12.0	33	24.5	32	14	43	24	30	193	LE16SR	400	400

¹⁾ Presión mostrada = producto suministrable

²⁾ LL = serie muy ligera; ³⁾ L = serie ligera; ⁴⁾ S = serie pesada

*S1 = 17 en 1.4571

PN (bar) = PN (MPa)
10

Se entrega sin tuerca ni anillo. Para la información sobre cómo pedir racores completos, vea la página 17.

*Por favor añada los **sufijos** siguientes de acuerdo con el material/superficie requeridos.

Sufijos de referencia		
Material	Sufijo superficie y material	Ejemplo
Acero	CFX	LE16SRCFX
Acero inoxidable	71X	LE16SR71X

LE-M(KEG) Te lateral macho

Extremo cono 24° EO / Rosca macho métrica cónica corta (DIN 3852-1, tipo C)

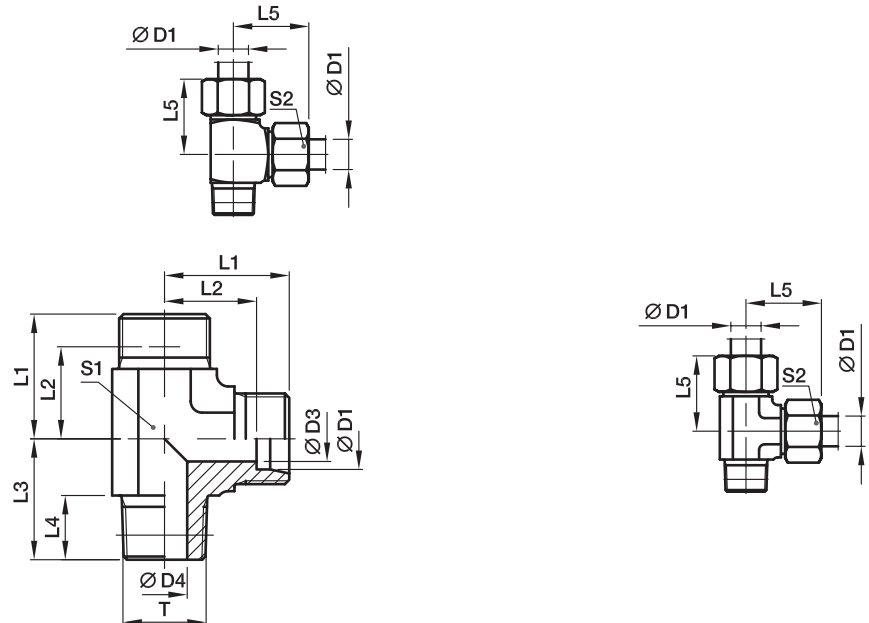

Serie	D1	T	D3	D4	L1	L2	L3	L4	L5	S1	S2	Peso g/1 pieza	Referencia*	PN (bar) ¹⁾		
														Acero	71	
LL ²⁾	04	M 08×1.0 tap.	3.0	3.5	15	11.0	17	8	21	9	10	17	LE04LLM	100	100	
	06	M 10×1.0 tap.	4.5	4.5	15	9.5	17	8	21	9	12	21	LE06LLM	100	100	
	08	M 10×1.0 tap.	6.0	6.0	17	11.5	20	8	23	12	14	29	LE08LLM	100	100	
L ³⁾	06	M 10×1.0 tap.	4.0	4.0	19	12.0	20	8	27	12	14	38	LE06LM	315	315	
	08	M 12×1.5 tap.	6.0	6.0	21	14.0	26	12	29	12	17	56	LE08LM	315	315	
	10	M 14×1.5 tap.	8.0	7.0	22	15.0	27	12	30	14	19	47	LE10LM	315	315	
	12	M 16×1.5 tap.	10.0	9.0	24	17.0	28	12	32	17	22	58	LE12LM	315	315	
	15	M 18×1.5 tap.	12.0	11.0	28	21.0	32	12	36	19	27	98	LE15LM	315	315	
	18	M 22×1.5 tap.	15.0	14.0	31	23.5	36	14	40	24	32	156	LE18LM	315	315	
S ⁴⁾	06	M 12×1.5 tap.	4.0	4.0	23	16.0	26	12	31	12	17	70	LE06SM	400	400	
	08	M 14×1.5 tap.	5.0	5.0	24	17.0	27	12	32	14	19	66	LE08SM	400	400	
	10	M 16×1.5 tap.	7.0	7.0	25	17.5	28	12	34	17	22	123	LE10SM	400	400	
	12	M 18×1.5 tap.	8.0	8.0	29	21.5	28	12	38	19*	24	169	LE12SM	400	400	
	16	M 22×1.5 tap.	12.0	12.0	33	24.5	32	14	43	24	30	178		LE16SM	400	400
															400	400

¹⁾ Presión mostrada = producto suministrable

²⁾ LL = serie muy ligera; ³⁾ L = serie ligera; ⁴⁾ S = serie pesada

*S1 = 17 en 1.4571

PN (bar) = PN (MPa)
10

Se entrega sin tuerca ni anillo. Para la información sobre cómo pedir racores completos, vea la página 17.

*Por favor añada los **sufijos** siguientes de acuerdo con el material/superficie requeridos.

Sufijos de referencia		
Material	Sufijo superficie y material	Ejemplo
Acero	CFX	LE16SMCFX
Acero inoxidable	71X	LE16SM71X

GAI-M Racor hembra

Rosca macho métrica (ISO 9974-1) / Extremo cono 24° EO

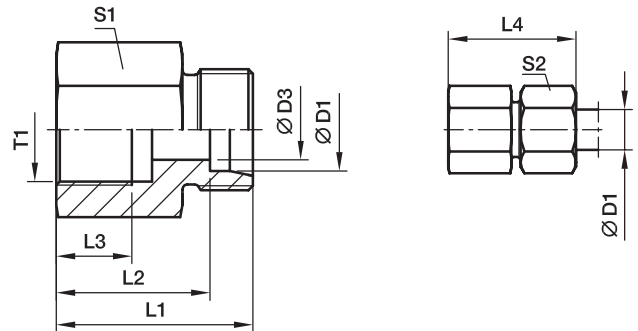

Serie	D1	T1	D3	L1	L2	L3	L4	S1	S2	Peso g/1 pieza	Referencia*	PN (bar) ¹⁾	
												Acero	71
L ³⁾	06	M 10×1.0	4	26.5	19.5	8.0	34	14	14	18	GAI06LM	315	315
	08	M 12×1.5	6	31.0	24.0	12.0	39	17	17	32	GAI08LM	315	315
	10	M 14×1.5	8	32.0	25.0	12.0	40	19	19	39	GAI10LM	315	315
	12	M 16×1.5	10	33.0	26.0	12.0	41	22	22	52	GAI12LM	315	315
	15	M 18×1.5	12	35.0	28.0	12.0	43	24	27	68	GAI15LM	315	315
	18	M 22×1.5	15	37.0	29.5	14.0	46	30	32	111	GAI18LM	315	315
	22	M 26×1.5	19	42.0	34.5	16.0	51	32	36	123	GAI22LM	160	160
	28	M 33×2.0	24	45.0	37.5	18.0	54	41	41	211	GAI28LM	160	160
	35	M 42×2.0	30	51.0	40.5	20.0	62	55	50	459	GAI35LM	160	160
	42	M 48×2.0	36	53.0	42.0	22.0	65	60	60	522	GAI42LM	160	160
S ⁴⁾	06	M 12×1.5	4	33.0	26.0	12.0	41	17	17	35	GAI06SM	400	400
	08	M 14×1.5	5	33.0	26.0	12.0	41	17	19	42	GAI08SM	400	400
	10	M 16×1.5	7	34.0	26.5	12.0	43	22	22	58	GAI10SM	400	400
	12	M 18×1.5	8	35.0	27.5	12.0	44	24	24	70	GAI12SM	400	400
	16	M 22×1.5	12	39.0	30.5	14.0	49	30	30	114	GAI16SM	400	400
	20	M 27×2.0	16	45.0	34.5	16.0	56	36	36	189	GAI20SM	315	315
	25	M 33×2.0	20	49.0	37.0	18.0	61	41	46	235	GAI25SM	315	315
	30	M 42×2.0	25	55.0	41.5	20.0	68	55	50	490	GAI30SM	315	315
	38	M 48×2.0	32	59.0	43.0	22.0	74	60	60	597	GAI38SM	250	250

¹⁾ Presión mostrada = producto suministrable

³⁾ L = serie ligera; ⁴⁾ S = serie pesada

$$\frac{PN \text{ (bar)}}{10} = PN \text{ (MPa)}$$

Se entrega sin tuerca ni anillo. Para la información sobre cómo pedir racores completos, vea la página 17.

Sufijos de referencia		
Material	Sufijo superficie y material	Ejemplo
Acero	CFX	GAI16SMCFX
Acero inoxidable	71X	GAI16SM71X

*Por favor añada los **sufijos** siguientes de acuerdo con el material/superficie requeridos.

GAI-R Racor hembra

Rosca macho BSPP (ISO 1179-1) / Extremo cono 24° EO

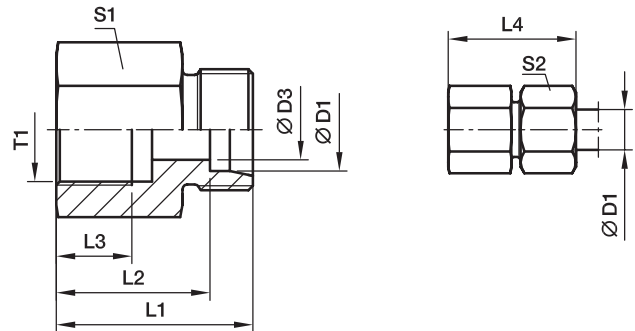

Serie	D1	T1	D3	L1	L2	L3	L4	S1	S2	Peso g/1 pieza	Referencia*	PN (bar) ¹⁾		
												Acero	71	MS
L ³⁾	06	G 1/8	4	26.0	19.0	8.0	34	14	14	18	GAI06LR	315	315	200
	06	G 1/4	4	31.0	24.0	12.0	39	19	14	39	GAI06LR1/4	315	315	200
	08	G 1/4	6	31.0	24.0	12.0	39	19	17	39	GAI08LR	315	315	200
	08	G 3/8	6	32.0	25.0	12.0	40	24	17	61	GAI08LR3/8	315	315	200
	08	G 1/2	6	36.0	29.0	14.0	44	27	17	80	GAI08LR1/2	315	315	200
	10	G 1/4	8	32.0	25.0	12.0	40	19	19	40	GAI10LR	315	315	200
	10	G 3/8	8	33.0	26.0	12.0	41	24	19	63	GAI10LR3/8	315	315	200
	10	G 1/2	8	37.0	30.0	14.0	45	27	19	81	GAI10LR1/2	315	315	200
	12	G 3/8	10	33.0	26.0	12.0	41	24	22	64	GAI12LR	315	315	200
	12	G 1/2	10	37.0	30.0	14.0	45	27	22	83	GAI12LR1/2	315	315	200
	15	G 1/2	12	38.0	31.0	14.0	46	27	27	87	GAI15LR	315	315	200
	18	G 1/2	15	38.0	30.5	14.0	47	27	32	89	GAI18LR	315	315	200
	18	G 3/8	15	34.0	26.5	12.0	43	27	32	95	GAI18LR3/8	315	315	200
	22	G 3/4	19	43.0	35.5	16.0	52	36	36	173	GAI22LR	160	160	100
	28	G 1	24	45.5	38.0	18.0	55	41	41	211	GAI28LR	160	160	100
	35	G 1 1/4	30	51.5	41.0	20.0	63	55	50	469	GAI35LR	160	160	100
42	G 1 1/2	36	53.5	42.5	22.0	65	60	60	540	GAI42LR	160	160	100	
S ⁴⁾	06	G 1/4	4	33.0	26.0	12.0	41	19	17	43	GAI06SR	400	400	
	08	G 1/4	5	33.0	26.0	12.0	41	19	19	47	GAI08SR	400	400	
	10	G 3/8	7	34.0	26.5	12.0	43	24	22	68	GAI10SR	400	400	
	12	G 3/8	8	34.0	26.5	12.0	43	24	24	71	GAI12SR	400	400	
	12	G 1/2	8	38.0	30.5	14.0	47	30	24	121	GAI12SR1/2	400	400	
	16	G 1/2	12	40.0	31.5	14.0	50	30	30	126	GAI16SR	400	400	
	20	G 3/4	16	45.0	34.5	16.0	56	36	36	196	GAI20SR	315	315	
	25	G 1	20	49.5	37.5	18.0	62	41	46	246	GAI25SR	315	315	
	30	G 1 1/4	25	55.5	42.0	22.0	69	55	50	537	GAI30SR	315	315	
	38	G 1 1/2	32	59.5	43.5	22.0	74	60	60	649	GAI38SR	250	250	

1) Presión mostrada = producto suministrable

3) L = serie ligera; 4) S = serie pesada

$$\frac{\text{PN (bar)}}{10} = \text{PN (MPa)}$$

Se entrega sin tuerca ni anillo. Para la información sobre cómo pedir racores completos, vea la página 17.

Sufijos de referencia		
Material	Sufijo superficie y material	Ejemplo
Acero	CFX	GAI16SRCFX
Acero inoxidable	71X	GAI16SR71X
Latón	MSX	GAI16SRMSX

*Por favor añada los **sufijos** siguientes de acuerdo con el material/superficie requeridos.

GAI-NPT Racor hembra

Rosca hembra NPT (SAE 476) / Extremo cono 24° EO

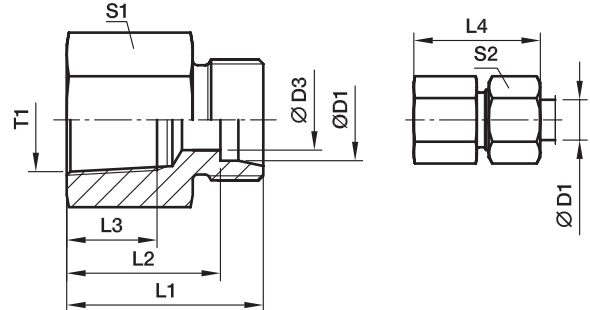

Serie	D1	T1	D3	L1	L2	L3	L4	S1	S2	Peso g/1 pieza	Referencia*	PN (bar) ¹⁾	
												Acero	71
L ³⁾	06	1/8-27 NPT	4	26.0	19.0	11.6	34	14	14	19	GAI06L1/8NPT	315	315
	06	1/4-18 NPT	4	30.5	23.5	16.4	38	19	14	38	GAI06L1/4NPT	315	315
	08	1/4-18 NPT	6	30.5	23.5	16.4	38	19	17	39	GAI08L1/4NPT	315	315
	10	1/4-18 NPT	8	31.0	24.0	16.4	39	19	19	40	GAI10L1/4NPT	315	315
	12	3/8-18 NPT	10	34.0	27.0	17.4	42	24	22	69	GAI12L3/8NPT	315	315
	12	1/2-14 NPT	10	39.0	32.0	22.6	47	27	22	91	GAI12L1/2NPT	315	315
	15	1/2-14 NPT	12	40.0	33.0	22.6	48	27	27	96	GAI15L1/2NPT	315	315
	18	1/2-14 NPT	15	40.0	32.5	22.6	49	27	32	99	GAI18L1/2NPT	315	315
	22	3/4-14 NPT	19	43.0	35.5	23.1	52	36	36	184	GAI22L3/4NPT	160	160
	28	1-11.5 NPT	24	48.0	40.5	27.8	57	41	41	238	GAI28L1NPT	160	160
	35	1 1/4-11.5 NPT	30	51.0	40.5	28.3	62	55	50	424	GAI35L11/4NPT	160	160
	42	1 1/2-11.5 NPT	36	53.0	42.0	28.3	65	60	60	547	GAI42L11/2NPT	160	160
S ⁴⁾	06	1/8-27 NPT	4	29.0	22.0	11.6	36	14	17	25	GAI06S1/8NPT	400	400
	06	1/4-18 NPT	4	33.0	26.0	16.4	41	19	17	41	GAI06S1/4NPT	400	400
	08	1/4-18 NPT	5	33.0	26.0	16.4	41	19	19	42	GAI08S1/4NPT	400	400
	10	3/8-18 NPT	7	35.0	27.0	17.4	44	24	22	74	GAI10S3/8NPT	400	400
	12	1/4-18 NPT	8	32.5	25.0	16.4	41	22	24	81	GAI12S1/4NPT	400	400
	12	3/8-18 NPT	8	35.0	27.5	17.4	44	24	24	76	GAI12S3/8NPT	400	400
	12	1/2-14 NPT	8	41.0	33.5	22.6	50	27	24	101	GAI12S1/2NPT	400	400
	16	1/2-14 NPT	12	43.0	34.5	22.6	50	27	30	111	GAI16S1/2NPT	400	400
	20	1/2-14 NPT	16	44.0	33.5	22.6	55	32	36	129	GAI20S1/2NPT	315	315
	20	3/4-14 NPT	16	46.0	35.5	23.1	57	36	36	214	GAI20S3/4NPT	315	315
	25	1-11.5 NPT	20	53.0	41.0	27.8	65	41	46	288	GAI25S1NPT	315	315
	30	1 1/4-11.5 NPT	25	57.0	43.5	28.3	70	55	50	559	GAI30S11/4NPT	315	315
38	1 1/2-11.5 NPT	32	59.0	43.0	28.3	74	60	60	632	GAI38S11/2NPT	250	250	

¹⁾ Presión mostrada = producto suministrable

³⁾ L = serie ligera; ⁴⁾ S = serie pesada

$$\frac{\text{PN (bar)}}{10} = \text{PN (MPa)}$$

Se entrega sin tuerca ni anillo. Para la información sobre cómo pedir racores completos, vea la página 17.

*Por favor añada los **sufijos** siguientes de acuerdo con el material/superficie requeridos.

Sufijos de referencia		
Material	Sufijo superficie y material	Ejemplo
Acero	CFX	GAI16S1/2NPTCFX
Acero inoxidable	71X	GAI16S1/2NPT71X

RI-ED Reducción / Expansión de roscas

Rosca macho BSPP – Junta ED (ISO 1179) / Rosca hembra BSPP (ISO 1179-1)

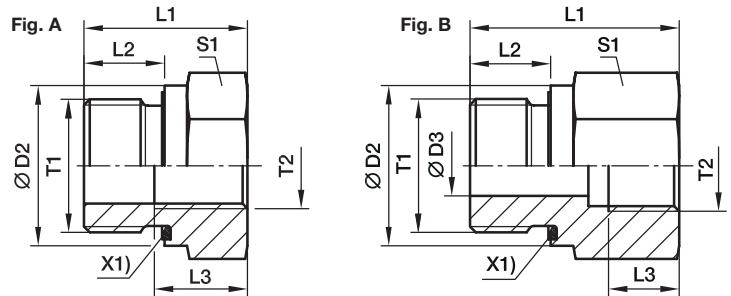

X1) Junta Eolastic ED

Macho T1	Hembra T2	D2	D3	L1	L2	L3	S1	Fig.	Peso g/1 pieza	Referencia*	PN (bar) ¹⁾	
											Acero	71
G 1/8 A	G 1/4	14	4	31.0	8	12.0	19	B	41	RI1/8EDX1/4	400	400
G 1/8 A	G 3/8	14	4	32.0	8	12.0	24	B	63	RI1/8EDX3/8	400	400
G 1/4 A	G 1/8	19	5	29.0	12	8.0	19	B	41	RI1/4EDX1/8	400	400
G 1/4 A	G 3/8	19	5	36.0	12	12.0	24	B	69	RI1/4EDX3/8	400	400
G 1/4 A	G 1/2	19	5	40.0	12	14.0	30	B	120	RI1/4EDX1/2	400	400
G 1/4 A	G 3/4	19	5	43.0	12	16.0	36	B	171	RI1/4EDX3/4	400	400
G 3/8 A	G 1/8	22		22.5	12	8.0	22	A	38	RI3/8EDX1/8	400	400
G 3/8 A	G 1/4	22	8	36.0	12	12.0	22	B	68	RI3/8EDX1/4	400	400
G 3/8 A	G 1/2	22	8	41.0	12	14.0	30	B	124	RI3/8EDX1/2	400	400
G 3/8 A	G 3/4	22	8	44.0	12	16.0	36	B	182	RI3/8EDX3/4	315	315
G 1/2 A	G 1/8	27		24.0	14	8.0	27	A	65	RI1/2EDX1/8	400	400
G 1/2 A	G 1/4	27		24.0	14	12.0	27	A	56	RI1/2EDX1/4	400	400
G 1/2 A	G 3/8	27	12	37.0	14	12.0	27	B	95	RI1/2EDX3/8	400	400
G 1/2 A	G 3/4	27	12	46.0	14	16.0	36	B	183	RI1/2EDX3/4	315	315
G 1/2 A	G 1	27	12	49.0	14	18.0	41	B	232	RI1/2EDX1	315	315
G 1/2 A	G 1 1/4	27	10	53.0	14	20.0	55	B	481	RI1/2EDX11/4	315	315
G 3/4 A	G 1/4	32		26.0	16	12.0	32	A	103	RI3/4EDX1/4	315	315
G 3/4 A	G 3/8	32		26.0	16	12.0	32	A	86	RI3/4EDX3/8	315	315
G 3/4 A	G 1/2	32	16	43.0	16	14.0	32	B	156	RI3/4EDX1/2	315	315
G 3/4 A	G 1	32	16	51.0	16	18.0	41	B	237	RI3/4EDX1	315	315
G 3/4 A	G 1 1/4	32	16	55.0	16	20.0	55	B	486	RI3/4EDX11/4	315	315
G 3/4 A	G 1 1/2	32	16	57.0	16	22.0	60	B	561	RI3/4EDX11/2	250	250
G 1 A	G 1/4	40		29.0	18	12.0	41	A	197	RI1EDX1/4	315	315
G 1 A	G 3/8	40		29.0	18	12.0	41	A	179	RI1EDX3/8	315	315
G 1 A	G 1/2	40		29.0	18	14.0	41	A	153	RI1EDX1/2	315	315
G 1 A	G 3/4	40	20	49.0	18	16.0	41	B	290	RI1EDX3/4	315	315
G 1 A	G 1 1/4	40	20	57.0	18	20.0	55	B	503	RI1EDX11/4	315	315
G 1 A	G 1 1/2	40	20	59.0	18	22.0	60	B	585	RI1EDX11/2	250	250
G 1 1/4 A	G 1/2	50		32.0	20	14.0	50	A	313	RI11/4EDX1/2	315	315
G 1 1/4 A	G 3/4	50		32.0	20	16.0	50	A	393	RI11/4EDX3/4	315	315
G 1 1/4 A	G 1	50	25	52.0	20	18.0	50	B	469	RI11/4EDX1	315	315
G 1 1/4 A	G 1 1/2	50	25	60.0	20	22.0	60	B	624	RI11/4EDX11/2	250	250
G 1 1/2 A	G 1/2	55		36.0	22	14.0	55	A	470	RI11/2EDX1/2	250	250
G 1 1/2 A	G 3/4	55		36.0	22	16.0	55	A	415	RI11/2EDX3/4	250	250
G 1 1/2 A	G 1	55		36.0	22	18.0	55	A	338	RI11/2EDX1	250	250
G 1 1/2 A	G 1 1/4	55	32	58.0	22	20.0	55	B	542	RI11/2EDX11/4	250	250
G 2 A	G 1 1/2	75	40	65.0	24	22.0	75	B	1309	RI2EDX11/2	160	160

¹⁾ Presión mostrada = producto suministrable

PN (bar) = PN (MPa)
10

Para la información sobre cómo pedir racores completos, vea la página I7.

*Por favor añada los **sufijos** siguientes de acuerdo con el material/superficie requeridos.

Sufijos de referencia			
Material	Sufijo superficie y material	Ejemplo	Material de estanqueidad estándar (no se necesita sufijo adicional)
Acero	CF	RI1EDX1/2CF	NBR
Acero inoxidable	71	RI1EDX1/271	VIT

RI Reducción / Expansión de roscas

Rosca macho BSPP – filo de estanqueidad metálico (ISO 1179) / Rosca hembra BSPP (ISO 1179-1)

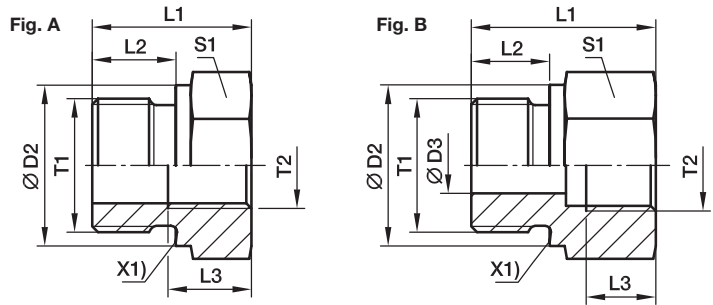

X1) Borde metálico de la junta

Macho T1	Rosca hembra T2	D2	D3	L1	L2	L3	S1	Fig.	Peso g/1 pieza	Referencia*	PN (bar) ¹⁾		
											Acero	71	MS
G 1/8 A	G 1/4	14	4	31.0	8	12.0	19	B	42	RI1/8X1/4	400	400	250
G 1/8 A	G 3/8	14	4	32.0	8	12.0	24	B	63	RI1/8X3/8	400	400	250
G 1/4 A	G 1/8	18	5	28.0	12	8.0	19	B	38	RI1/4X1/8	400	400	250
G 1/4 A	G 3/8	18	5	36.0	12	12.0	24	B	69	RI1/4X3/8	400	400	250
G 1/4A	G 1/2	18	5	40.0	12	14.0	30	B	116	RI1/4X1/2	400	400	250
G 1/4 A	G 3/4	18	5	43.0	12	16.0	36	B	170	RI1/4X3/4	315	315	200
G 3/8 A	G 1/8	22		22.5	12	8.0	22	A	39	RI3/8X1/8	400	400	250
G 3/8 A	G 1/4	22	8	36.0	12	12.0	22	B	68	RI3/8X1/4	400	400	250
G 3/8 A	G 1/2	22	8	41.0	12	14.0	30	B	125	RI3/8X1/2	400	400	250
G 3/8 A	G 3/4	22	8	44.0	12	16.0	36	B	183	RI3/8X3/4	315	315	200
G 1/2 A	G 1/8	26		24.0	14	8.0	27	A	66	RI1/2X1/8	400	400	250
G 1/2 A	G 1/4	26		24.0	14	12.0	27	A	56	RI1/2X1/4	315	315	200
G 1/2 A	G 3/8	26	12	37.0	14	12.0	27	B	94	RI1/2X3/8	315	315	200
G 1/2 A	G 3/4	26	12	46.0	14	16.0	36	B	182	RI1/2X3/4	315	315	200
G 1/2 A	G 1	26	12	49.0	14	18.0	41	B	221	RI1/2X1	315	315	200
G 1/2 A	G 1 1/4	26	10	53.0	14	20.0	55	B	482	RI1/2X11/4	160	160	
G 3/4 A	G 1/4	32		26.0	16	12.0	32	A	103	RI3/4X1/4	315	315	200
G 3/4 A	G 3/8	32		26.0	16	12.0	32	A	87	RI3/4X3/8	315	315	200
G 3/4 A	G 1/2	32	16	40.0	16	14.0	32	B	143	RI3/4X1/2	315	315	200
G 3/4 A	G 1	32	16	51.0	16	18.0	41	B	235	RI3/4X1	315	315	200
G 3/4 A	G 1 1/4	32	16	55.0	16	20.0	55	B	481	RI3/4X11/4	160	160	
G 3/4 A	G 1 1/2	32	16	57.0	16	22.0	60	B	560	RI3/4X11/2	160	160	
G 1 A	G 1/4	39		29.0	18	12.0	41	A	195	RI1X1/4	315	315	
G 1 A	G 3/8	39		29.0	18	12.0	41	A	179	RI1X3/8	315	315	200
G 1 A	G 1/2	39		29.0	18	14.0	41	A	157	RI1X1/2	315	315	200
G 1 A	G 3/4	39	20	47.0	18	16.0	41	B	278	RI1X3/4	315	315	200
G 1 A	G 1 1/4	39	20	57.0	18	20.0	55	B	530	RI1X11/4	160	160	100
G 1 A	G 1 1/2	39	20	59.0	18	22.0	60	B	585	RI1X11/2	160	160	100
G 1 1/4 A	G 1/2	49		32.0	20	14.0	50	A	308	RI11/4X1/2	160	160	100
G 1 1/4 A	G 3/4	49		32.0	20	16.0	50	A	267	RI11/4X3/4	160	160	100
G 1 1/4 A	G 1	49	25	52.0	20	18.0	50	B	458	RI11/4X1	160	160	100
G 1 1/4 A	G 1 1/2	49	25	60.0	20	22.0	60	B	616	RI11/4X11/2	160	160	100
G 1 1/2 A	G 1/2	55		36.0	22	14.0	55	A	477	RI11/2X1/2	160	160	100
G 1 1/2 A	G 3/4	55		36.0	22	16.0	55	A	402	RI11/2X3/4	160	160	100
G 1 1/2 A	G 1	55		36.0	22	18.0	55	A	337	RI11/2X1	160	160	100
G 1 1/2 A	G 1 1/4	55	32	58.0	22	20.0	55	B	542	RI11/2X11/4	160	160	100
G 2 A	G 1 1/2	68	40	62.0	24	22.0	70	B	990	RI2X11/2	160	160	

¹⁾ Presión mostrada = producto suministrable

$$\frac{PN \text{ (bar)}}{10} = PN \text{ (MPa)}$$

*Por favor añada los **sufijos** siguientes de acuerdo con el material/superficie requeridos.

Sufijos de referencia		
Material	Sufijo superficie y material	Ejemplo
Acero	CFX	RI1X1/2CFX
Acero inoxidable	71X	RI1X1/271X
Latón	MSX	RI1X1/2MSX

MAV Conexión para manómetro

Rosca hembra BSPP / Extremo cono 24° EO
Lumbrera ISO 1179-1

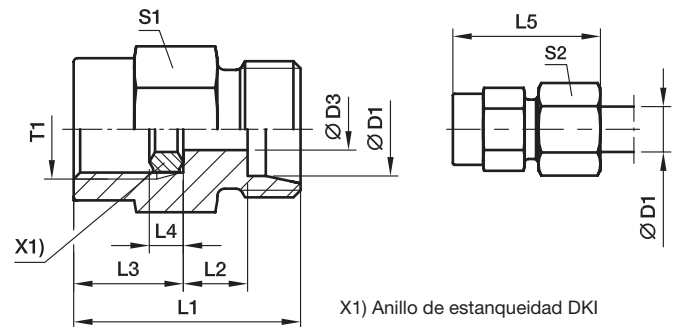

Serie	D1	T1	D3	L1	L2	L3	L4	L5	S1	S2	Peso g/1 pieza	Referencia*	PN (bar) ¹⁾		
													Acero	71	MS
LL ²⁾	04	G 1/4	2.5	27	7.5	15.5	4.5	33	19	10	33	MAV04LLROMD	100		
L ³⁾	06	G 1/4	2.5	29	6.5	15.5	4.5	37	19	14	37	MAV06LROMD	500	315	200
	08	G 1/4	5.5	29	6.5	15.5	4.5	37	19	17	38	MAV08LROMD	500	315	200
	10	G 1/4	5.5	30	6.5	15.5	4.5	38	19	19	41	MAV10LROMD	500	315	200
	12	G 1/4	5.5	30	6.5	15.5	4.5	38	19	22	43	MAV12LROMD	400	315	200
S ⁴⁾	06	G 1/2	3.5	38	11.0	20.0	5.0	46	27	17	86	MAV06SROMD	630	630	400
	08	G 1/2	3.5	38	11.0	20.0	5.0	46	27	19	86	MAV08SROMD	630	630	400
	10	G 1/2	7.5	38	10.5	20.0	5.0	47	27	22	88	MAV10SROMD	630	630	400
	12	G 1/2	7.5	38	10.5	20.0	5.0	47	27	24	93	MAV12SROMD	630	630	400

¹⁾ Presión mostrada = producto suministrable

²⁾ LL = serie muy ligera; ³⁾ L = serie ligera; ⁴⁾ S = serie pesada

$$\frac{\text{PN (bar)}}{10} = \text{PN (MPa)}$$

Se entrega sin tuerca ni anillo. Para la información sobre cómo pedir racores completos, vea la página 17.

Sufijos de referencia		
Material	Sufijo superficie y material	Ejemplo
Acero	CF	MAV10SROMDCF
Acero inoxidable	71	MAV10SROMD71
Latón	MS	MAV10SROMDMS

*Por favor añada los **sufijos** siguientes de acuerdo con el material/superficie requeridos.

MAVE Conexión con tuerca loca para manómetro

Rosca hembra BSPP / Tuerca loca DKO 24° EO
Lumbrera ISO 1179-1

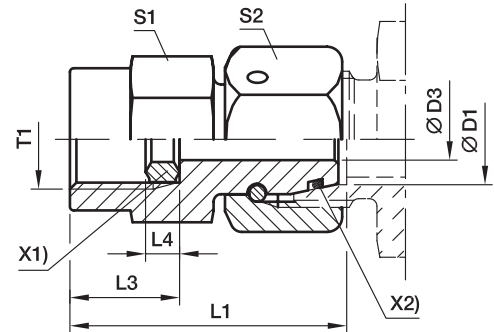

X1) Anillo de estanqueidad DKO
X2) Junta tórica OR

Serie	D1	T1	D3	L1	L3	L4	S1	S2	Peso g/1 pieza	Referencia*	PN (bar) ¹⁾	
											Acero	71
L ³⁾	06	G 1/4	2.5	35.5	15.5	4.5	19	14	46	MAVE06LR	500	315
	08	G 1/4	4.0	35.5	15.5	4.5	19	17	52	MAVE08LR	500	315
	10	G 1/4	5.5	36.0	15.5	4.5	19	19	59	MAVE10LR	500	315
	12	G 1/4	5.5	36.0	15.5	4.5	19	22	70	MAVE12LR	400	315
S ⁴⁾	06	G 1/2	2.5	42.5	20.0	5.0	27	17	95	MAVE06SR	630	630
	06	G 1/4	2.5	35.5	15.5	4.5	19	17	52	MAVE06SR1/4	630	630
	08	G 1/2	4.0	43.0	20.0	5.0	27	19	100	MAVE08SR	630	630
	08	G 1/4	4.0	35.5	15.5	4.5	19	19	58	MAVE08SR1/4	630	630
	10	G 1/2	6.0	43.5	20.0	5.0	27	22	109	MAVE10SR	630	630
	10	G 1/4	7.0	39.0	15.5	4.5	19	22	67	MAVE10SR1/4	630	630
	12	G 1/2	7.0	45.0	20.0	5.0	27	24	125	MAVE12SR	630	630
	12	G 1/4	7.0	39.0	15.5	4.5	19	24	83	MAVE12SR1/4	630	630

1) Presión mostrada = producto suministrable

3) L = serie ligera; 4) S = serie pesada

$$\frac{PN \text{ (bar)}}{10} = PN \text{ (MPa)}$$

Para la información sobre cómo pedir racores completos, vea la página 17.

Sufijos de referencia			
Material	Sufijo superficie y material	Ejemplo	Material de estanqueidad estándar (no se necesita sufijo adicional)
Acero	CF	MAVE10SRCF	NBR
Acero inoxidable	71	MAVE10SR71	VIT

*Por favor añada los sufijos siguientes de acuerdo con el material/superficie requeridos.

ROV Tapones para tubo

Extremo cono 24° EO

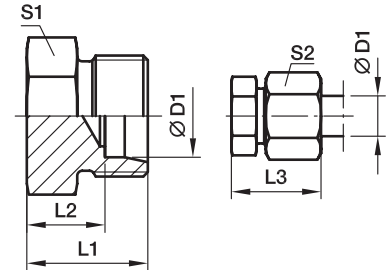

Serie	D1 	L1	L2	L3	S1	S2	Peso g/1 pieza	Referencia*	PN (bar) ¹⁾	
									Acero	71
L ³⁾	06	14	7.0	22	12	14	8	ROV06L	315	315
	08	15	8.0	23	14	17	13	ROV08L	315	315
	10	16	9.0	24	17	19	17	ROV10L	315	315
	12	17	10.0	25	19	22	24	ROV12L	315	315
	15	18	11.0	26	24	27	41	ROV15L	315	315
	18	19	11.5	28	27	32	56	ROV18L	315	315
	22	21	13.5	30	32	36	84	ROV22L	160	160
	28	22	14.5	31	41	41	138	ROV28L	160	160
	35	25	14.5	36	46	50	203	ROV35L	160	160
	42	27	16.0	39	55	60	318	ROV42L	160	160
S ⁴⁾	06	18	11.0	26	14	17	17	ROV06S	630	630
	08	20	13.0	28	17	19	28	ROV08S	630	630
	10	20	12.5	29	19	22	33	ROV10S	630	630
	12	22	14.5	31	22	24	50	ROV12S	630	630
	16	24	15.5	34	27	30	75	ROV16S	400	400
	20	28	17.5	39	32	36	125	ROV20S	400	400
	25	32	20.0	44	41	46	229	ROV25S	400	400
	30	34	20.5	47	46	50	310	ROV30S	400	400
	38	39	23.0	54	55	60	508	ROV38S	315	315

¹⁾ Presión mostrada = producto suministrable

³⁾ L = serie ligera: ⁴⁾ S = serie pesada

$$\frac{\text{PN (bar)}}{10} = \text{PN (MPa)}$$

Se entrega sin tuerca ni anillo. Para la información sobre cómo pedir racores completos, vea la página 17.

Sufijos de referencia		
Material	Sufijo superficie y material	Ejemplo
Acero	CFX	ROV16SCFX
Acero inoxidable	71X	ROV16S71X

*Por favor añada los **sufijos** siguientes de acuerdo con el material/superficie requeridos.

VSTI M-OR Tapones para lumbreras

Rosca macho métrica – junta tórica (ISO 6149)

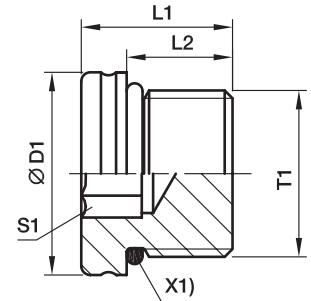

X1) Junta tórica OR

T1	D1	L1	L2	S1	Peso g/1 pieza	Referencia*	PN (bar) ¹⁾
							Acero
M 08x1.0	12	13.0	9.5	4	6	VSTI8X1OR	630
M 10x1.0	13	13.5	9.5	5	8	VSTI10X1OR	630
M 12x1.5	17	15.0	11.0	6	14	VSTI12X1.5OR	630
M 14x1.5	19	16.0	11.0	6	20	VSTI14X1.5OR	630
M 16x1.5	21	17.5	12.5	8	26	VSTI16X1.5OR	630
M 18x1.5	23	19.0	14.0	8	37	VSTI18X1.5OR	630
M 22x1.5	27	20.0	15.0	10	58	VSTI22X1.5OR	630
M 26x1.5	31	21.0	16.0	12	77	VSTI26X1.5OR	400
M 27x2.0	32	23.5	18.5	12	95	VSTI27X2OR	400
M 33x2.0	38	25.0	18.5	14	148	VSTI33X2OR	400
M 42x2.0	48	25.5	19.0	22	233	VSTI42X2OR	400
M 48x2.0	55	28.0	21.5	24	336	VSTI48X2OR	400

¹⁾ Presión mostrada = producto suministrable

$$\frac{PN \text{ (bar)}}{10} = PN \text{ (MPa)}$$

Para la información sobre cómo pedir racores completos, vea la página 17.

*Por favor añada los **sufijos** siguientes de acuerdo con el material/superficie requeridos.

Sufijos de referencia			
Material	Sufijo superficie y material	Ejemplo	Material de estanqueidad estándar (no se necesita sufijo adicional)
Acero	CF	VSTI18X1.5ORCF	NBR

VSTI M/R-ED Tapones para lumbreras

Rosca macho métrica – Junta ED (ISO 9974)

Rosca macho BSPP – Junta ED (ISO 1179)

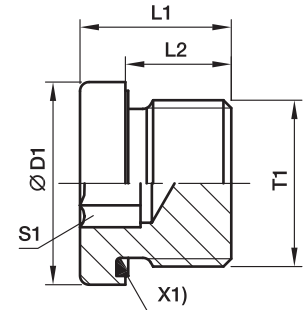

X1) Junta Eolastic ED

Rosca macho métrica cilíndrica T1	Rosca macho BSP cilíndrica T1	D1	L1	L2	S1	Peso g/1 pieza	Referencia*	Referencia*	PN (bar) ¹⁾	
									Acero	71
M 10×1.0	G 1/8 A	14.0	12.3	8	5	8	VSTI10X1ED	VSTI1/8ED	400	400
M 12×1.5		17.0	17.3	12	6	14	VSTI12X1.5ED		400	400
M 14×1.5	G 1/4 A	19.0	17.3	12	6	20	VSTI14X1.5ED	VSTI1/4ED	400	400
M 16×1.5	G 3/8 A	22.0	17.3	12	8	25	VSTI16X1.5ED	VSTI3/8ED	400	400
M 18×1.5		24.0	17.3	12	8	32	VSTI18X1.5ED		400	400
M 20×1.5		26.0	19.3	14	10	42	VSTI20X1.5ED		400	400
M 22×1.5	G 1/2 A	27.0	19.3	14	10	51	VSTI22X1.5ED	VSTI1/2ED	400	400
M 26×1.5		32.0	21.3	16	12	78	VSTI26X1.5ED		400	400
M 27×2.0	G 3/4 A	32.0	21.3	16	12	79	VSTI27X2ED	VSTI3/4ED	400	400
M 33×2.0	G 1 A	40.0	22.8	16	17	130	VSTI33X2ED	VSTI1ED	400	400
M 42×2.0	G 1 1/4 A	50.0	22.8	16	22	198	VSTI42X2ED	VSTI11/4ED	315	315
M 48×2.0	G 1 1/2 A	55.0	22.8	16	24	263	VSTI48X2ED	VSTI11/2ED	315	315

¹⁾ Presión mostrada = producto suministrable

$$\frac{PN \text{ (bar)}}{10} = PN \text{ (MPa)}$$

Para la información sobre cómo pedir racores completos, vea la página 17.

Sufijos de referencia			
Material	Sufijo superficie y material	Ejemplo	Material de estanqueidad estándar (no se necesita sufijo adicional)
Acero	CF	VSTI1/2EDCF	NBR
Acero inoxidable	71	VSTI1/2ED71	VIT

*Por favor añada los **sufijos** siguientes de acuerdo con el material/superficie requeridos.

VKA Tapones para conos

Tuerca loca DKO 24° EO

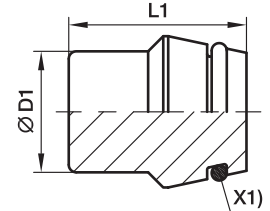

X1) Junta tórica OR

Serie	D1 	L1	Peso g/1 pieza	Referencia*	PN (bar) ¹⁾		
					Acero	71	MS
L ³⁾	06	18.5	6	VKA06	500	315	200
	08	18.5	9	VKA08	500	315	200
	10	20.0	15	VKA10	500	315	200
	12	20.5	21	VKA12	400	315	200
	15	20.5	32	VKA15	400	315	200
	18	22.5	49	VKA18	400	315	200
	22	25.0	80	VKA22	250	160	100
	28	25.5	131	VKA28	250	160	100
	35	30.0	240	VKA35	250	160	100
	42	30.0	343	VKA42	250	160	100
S ⁴⁾	06	18.5	6	VKA06	800	630	400
	08	18.5	9	VKA08	800	630	400
	10	20.0	15	VKA10	800	630	400
	12	20.5	21	VKA12	630	630	400
	16	23.5	40	VKA16	630	400	250
	20	28.5	78	VKA20	420	400	250
	25	29.0	120	VKA25	420	400	250
	30	30.5	180	VKA30	420	400	250
	38	33.0	309	VKA38	420	315	200

¹⁾ Presión mostrada = producto suministrable

³⁾ L = serie ligera; ⁴⁾ S = serie pesada

$$\frac{\text{PN (bar)}}{10} = \text{PN (MPa)}$$

Para la información sobre cómo pedir racores completos, vea la página 17.

Sufijos de referencia			
Material	Sufijo superficie y material	Ejemplo	Material de estanqueidad estándar (no se necesita sufijo adicional)
Acero	CF	VKA16CF	NBR
Acero inoxidable	71	VKA1671	VIT
Latón	MS	VKA16MS	NBR

*Por favor añada los **sufijos** siguientes de acuerdo con el material/superficie requeridos.

VKAM Tapones con tuerca para cono

Tuerca loca DKO 24° EO

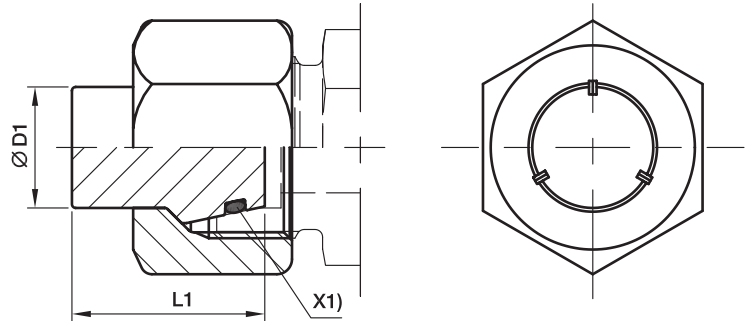

X1) Junta tórica OR

Serie	D1 	L1	Peso g/1 pieza	Referencia*	PN (bar) ¹⁾	
					Acero	71
L ³⁾	06	18.5	15	VKAM06L	500	315
	08	18.5	24	VKAM08L	500	315
	10	20.0	33	VKAM10L	500	315
	12	20.5	46	VKAM12L	400	315
	15	20.5	73	VKAM15L	400	315
	18	22.5	111	VKAM18L	400	315
	22	25.0	162	VKAM22L	250	160
	28	25.5	220	VKAM28L	250	160
	35	30.0	376	VKAM35L	250	160
	42	30.0	558	VKAM42L	250	160
S ⁴⁾	06	18.5	23	VKAM06S	800	630
	08	18.5	29	VKAM08S	800	630
	10	20.0	46	VKAM10S	800	630
	12	20.5	55	VKAM12S	630	630
	16	23.5	106	VKAM16S	630	400
	20	28.5	180	VKAM20S	420	400
	25	29.0	322	VKAM25S	420	400
	30	30.5	398	VKAM30S	420	400
	38	33.0	647	VKAM38S	420	315

¹⁾ Presión mostrada = producto suministrable

³⁾ L = serie ligera; ⁴⁾ S = serie pesada

$$\frac{PN \text{ (bar)}}{10} = PN \text{ (MPa)}$$

Para la información sobre cómo pedir racores completos, vea la página 17.

Sufijos de referencia			
Material	Sufijo superficie y material	Ejemplo	Material de estanqueidad estándar (no se necesita sufijo adicional)
Acero	CF	VKAM16SCF	NBR
Acero inoxidable	71	VKAM16S71	VIT

*Por favor añada los **sufijos** siguientes de acuerdo con el material/superficie requeridos.

GM Contratuerca para pasatabiques

Para pasatabiques SV y WSV

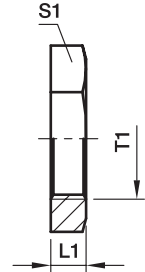

Serie	D.E. tubo	T1	L1	S1	Peso g/1 pieza	Acero	Referencia	
							Acero inoxidable 71	Latón MS
L ³⁾	06	M 12×1.5	6	17	7	GM06LCFX	GM06L71X	GM06LMSX
	08	M 14×1.5	6	19	8	GM08LCFX	GM08L71X	GM08LMSX
	10	M 16×1.5	6	22	11	GM10LCFX	GM10L71X	GM10LMSX
	12	M 18×1.5	6	24	12	GM12LCFX	GM12L71X	GM12LMSX
	15	M 22×1.5	7	30	23	GM15LCFX	GM15L71X	GM15LMSX
	18	M 26×1.5	8	36	37	GM18LCFX	GM18L71X	GM18LMSX
	22	M 30×2.0	8	41	46	GM22LCFX	GM22L71X	GM22LMSX
	28	M 36×2.0	9	46	58	GM28LCFX	GM28L71X	GM28LMSX
	35	M 45×2.0	9	55	71	GM35LCFX	GM35L71X	GM35LMSX
	42	M 52×2.0	10	65	123	GM42LCFX	GM42L71X	GM42LMSX
S ⁴⁾	06	M 14×1.5	6	19	8	GM08LCFX	GM08L71X	GM06LMSX
	08	M 16×1.5	6	22	11	GM10LCFX	GM10L71X	GM10LMSX
	10	M 18×1.5	6	24	12	GM12LCFX	GM12L71X	GM12LMSX
	12	M 20×1.5	6	27	15	GM12SCFX	GM12S71X	GM12SMSX
	14	M 22×1.5	7	30	23	GM15LCFX	GM15L71X	GM15LMSX
	16	M 24×1.5	7	32	24	GM16SCFX	GM16S71X	GM16SMSX
	20	M 30×2.0	8	41	46	GM22LCFX	GM22L71X	GM22LMSX
	25	M 36×2.0	9	46	58	GM28LCFX	GM28L71X	GM28LMSX
	30	M 42×2.0	9	50	58	GM30SCFX	GM30S71X	GM30SMSX
	38	M 52×2.0	10	65	123	GM42LCFX	GM42L71X	GM42LMSX

³⁾ L = serie ligera: ⁴⁾ S = serie pesada

VH Casquillo de refuerzo

Para tubos de pared delgada

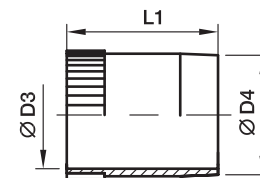

D.I. tubo	D3	D4	L1	Peso g/1 pieza	Acero	Referencia	
						Acero inoxidable 71	Latón MS
4.00	2.6	3.8	14.0	0.7	VH04CFX	VH0471X	VH04MSX
4.50	3.1	4.3	14.0	0.8	VH04.5CFX	VH04.571X	VH04.5MSX
5.00	3.6	4.8	14.0	0.8	VH05CFX	VH0571X	VH05MSX
6.00	4.6	5.8	14.0	1.0	VH06CFX	VH0671X	VH06MSX
6.50	5.1	6.3	14.0	1.0	VH06.5CFX	VH06.571X	VH06.5MSX
7.00	5.6	6.8	15.5	1.3	VH07CFX	VH0771X	VH07MSX
8.00	6.6	7.8	15.5	1.6	VH08CFX	VH0871X	VH08MSX
9.00	7.6	8.8	15.5	1.8	VH09CFX	VH0971X	VH09MSX
10.00	8.6	9.8	15.5	2.1	VH10CFX	VH1071X	VH10MSX
10.05	8.6	9.8	15.5	2.1	VH10.05CFX	VH10.0571X	VH10.05MSX
10.50	9.1	10.3	15.5	2.3	VH10.5CFX	VH10.571X	VH10.5MSX
11.00	9.6	10.8	15.5	2.6	VH11CFX	VH1171X	VH11MSX
12.00	10.2	11.8	17.0	3.7	VH12CFX	VH1271X	VH12MSX
12.95	11.2	12.8	17.0	3.9	VH12.95CFX	VH12.9571X	VH12.95MSX
13.00	11.2	12.8	17.0	3.9	VH13CFX	VH1371X	VH13MSX
14.00	12.2	13.8	17.0	4.3	VH14CFX	VH1471X	VH14MSX
15.00	13.2	14.8	20.0	5.7	VH15CFX	VH1571X	VH15MSX
16.00	14.2	15.8	20.0	5.8	VH16.00CFX	VH16.0071X	VH16.00MSX
16.20	14.2	15.8	20.0	5.8	VH16CFX	VH1671X	VH16MSX
17.00	15.2	16.8	20.0	6.3	VH17CFX	VH1771X	VH17MSX
18.00	16.2	17.8	20.0	6.3	VH18CFX	VH1871X	VH18MSX
19.00	17.2	18.8	16.0	5.8	VH19CFX	VH1971X	VH19MSX
19.90	18.2	19.8	21.5	7.9	VH19.90CFX	VH19.9071X	VH19.90MSX
20.00	18.2	19.8	21.5	7.9	VH20CFX	VH2071X	VH20MSX
21.00	19.2	20.8	21.5	8.0	VH21CFX	VH2171X	VH21MSX
22.00	20.2	21.8	23.5	9.7	VH22CFX	VH2271X	VH22MSX
23.00	21.2	22.8	23.5	10.6	VH23CFX	VH2371X	VH23MSX
24.00	22.2	23.8	23.5	11.1	VH24CFX	VH2471X	VH24MSX
24.90	23.3	24.8	23.5	10.8	VH24.90CFX	VH24.9071X	VH2490MSX
25.00	23.2	24.8	23.5	10.8	VH25CFX	VH2571X	VH25MSX
26.00	24.2	25.8	23.5	12.7	VH26CFX	VH2671X	VH26MSX
27.00	25.2	26.8	23.5	12.2	VH27CFX	VH2771X	VH27MSX
30.00	27.8	29.8	26.5	18.7	VH30CFX	VH3071X	VH30MSX
31.00	28.8	30.8	26.5	20.7	VH31CFX	VH3171X	VH31MSX
32.00	29.8	31.8	26.5	19.2	VH32CFX	VH3271X	VH32MSX
32.10	29.8	31.8	26.5	19.2	VH32.10CFX	VH32.1071X	VH32.10MSX
33.00	30.8	32.8	26.5	19.9	VH33CFX	VH3371X	VH33MSX
34.00	31.8	33.8	26.5	26.5	VH34CFX	VH3471X	VH34MSX
37.80	35.8	37.7	31.0	19.5	VH37.8CFX	VH37.871X	VH37.8MSX
38.00	35.8	37.8	21.0	19.7	VH38CFX	VH3871X	VH38MSX
39.00	36.8	38.8	21.0	19.5	VH39CFX	VH3971X	VH39MSX

E Casquillo de refuerzo de tubo/manguera

Para tubos de plástico

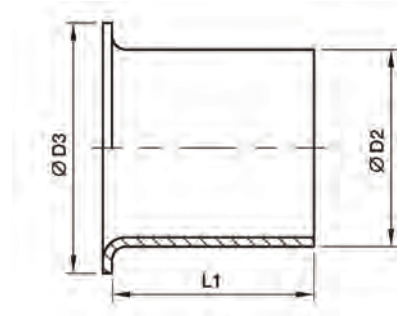

D.E. tubo	D.I. tubo	D2	D3	L1	Peso g/1 pieza	Referencia Latón
04	2.0	2.0	3.5	8	1	E04/02X
04	2.5	2.5	4.0	8	1	E04/2.5X
05	3.0	3.0	5.0	14	1	E0506/03X
06	3.0	3.0	5.0	14	1	E0506/03X
05	4.0	4.0	5.0	14	1	E0506/04X
06	4.0	4.0	5.0	14	1	E0506/04X
08	4.0	4.0	6.6	14	1	E08/04X
06	5.0	5.0	6.0	14	1	E06/05X
08	5.0	5.0	6.0	14	1	E08/05X
10	6.0	6.0	8.0	15	1	E0810/06X
08	6.0	6.0	8.0	15	1	E0810/06X
10	8.0	8.0	10.0	15	1	E10/08X
12	8.0	8.0	12.0	15	2	E12/08X
12	9.0	9.0	12.0	15	2	E12/09X
12	10.0	10.0	12.0	15	2	E1215/10X
15	12.0	12.0	14.8	15	3	E15/12X
15	12.5	12.5	14.8	15	3	E1516/12.5X
16	12.5	12.5	14.8	15	3	E1516/12.5X
18	14.0	14.0	17.8	15	4	E18/14X
18	16.0	16.0	17.8	20	4	E1820/16X
20	16.0	16.0	17.8	20	4	E1820/16X
22	18.0	18.0	21.8	16	5	E22/18X

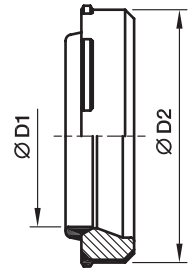
DOZ EO-2 Anillo de estanqueidad

Dirección de montaje:
El labio de estanqueidad señala hacia el tubo

Serie	D1	D2	Peso g/1 pieza	Referencia			
				Acero NBR	Acero FKM	Acero inoxidable FKM	Acero inoxidable NBR
LL ²⁾	04	6.8	1	DOZ04LL	—	—	—
	06	8.8	1	DOZ06LL	—	—	—
L ³⁾	06	10.3	1	DOZ06L	DOZ06LVIT	DOZ06L71	DOZ06LNBR71
	08	12.3	1	DOZ08L	DOZ08LVIT	DOZ08L71	DOZ08LNBR71
	10	14.3	2	DOZ10L	DOZ10LVIT	DOZ10L71	DOZ10LNBR71
	12	16.3	2	DOZ12L	DOZ12LVIT	DOZ12L71	DOZ12LNBR71
	15	20.3	3	DOZ15L	DOZ15LVIT	DOZ15L71	DOZ15LNBR71
	18	24.3	5	DOZ18L	DOZ18LVIT	DOZ18L71	DOZ18LNBR71
	22	27.7	6	DOZ22L	DOZ22LVIT	DOZ22L71	DOZ22LNBR71
	28	33.7	7	DOZ28L	DOZ28LVIT	DOZ28L71	DOZ28LNBR71
	35	42.7	14	DOZ35L	DOZ35LVIT	DOZ35L71	DOZ35LNBR71
	42	49.7	17	DOZ42L	DOZ42LVIT	DOZ42L71	DOZ42LNBR71
S ⁴⁾	06	12.3	2	DOZ06S	DOZ06SVIT	DOZ06S71	DOZ06SNBR71
	08	14.3	2	DOZ08S	DOZ08SVIT	DOZ08S71	DOZ08SNBR71
	10	16.3	3	DOZ10S	DOZ10SVIT	DOZ10S71	DOZ10SNBR71
	12	18.3	4	DOZ12S	DOZ12SVIT	DOZ12S71	DOZ12SNBR71
	16	22.3	5	DOZ16S	DOZ16SVIT	DOZ16S71	DOZ16SNBR71
	20	27.7	9	DOZ20S	DOZ20SVIT	DOZ20S71	DOZ20SNBR71
	25	33.7	13	DOZ25S	DOZ25SVIT	DOZ25S71	DOZ25SNBR71
	30	39.7	18	DOZ30S	DOZ30SVIT	DOZ30S71	DOZ30SNBR71
38	49.7	27	DOZ38S	DOZ38SVIT	DOZ38S71	DOZ38SNBR71	

²⁾ LL = serie muy ligera; ³⁾ L = serie ligera; ⁴⁾ S = serie pesada

ED Junta Eolastic (para rosca BSPP y métrica cilíndrica)

Para tipo: GE...ED, EGE...ED, EVGE...ED, EW...ED, EV...ED, ET...ED, EL...ED, VSTI...ED, RI...ED

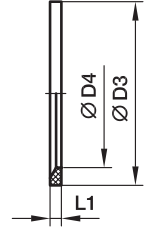

Rosca macho métrica T1	Rosca macho BSP T1	D3	D4	L1	Peso g/1 pieza	Referencia NBR	Referencia FKM
M 08×1.0		9.9	6.5	1.0	0.1	ED8X1X	ED8X1VITX
M 10×1.0	G 1/8 A	11.9	8.4	1.0	0.1	ED10X1X	ED10X1VITX
M 12×1.5		14.4	9.8	1.5	0.2	ED12X1.5X	ED12X1.5VITX
M 14×1.5	G 1/4 A	16.5	11.6	1.5	0.2	ED14X1.5X	ED14X1.5VITX
M 16×1.5		18.9	13.8	1.5	0.1	ED16X1.5X	ED16X1.5VITX
	G 3/8 A	18.9	14.7	1.5	0.2	ED3/8X	ED3/8VITX
M 18×1.5		20.9	15.7	1.5	0.1	ED18X1.5X	ED18X1.5VITX
M 20×1.5		22.9	17.8	1.5	0.2	ED20X1.5X	ED20X1.5VITX
	G 1/2 A	23.9	18.5	1.5	0.3	ED1/2X	ED1/2VITX
M 22×1.5		24.3	19.6	1.5	0.2	ED22X1.5X	ED22X1.5VITX
M 26×1.5	G 3/4 A	29.2	23.9	1.5	0.4	ED26X1.5X	ED26X1.5VITX
M 27×2.0	G 3/4 A	29.2	23.9	1.5	0.4	ED26X1.5X	ED26X1.5VITX
M 33×2.0	G 1 A	35.7	29.7	2.0	0.7	ED33X2X	ED33X2VITX
M 42×2.0	G 1 1/4 A	45.8	38.8	2.0	0.9	ED42X2X	ED42X2VITX
M 48×2.0	G 1 1/2 A	50.7	44.7	2.0	1.0	ED48X2X	ED48X2VITX

OR Junta tórica para racores con tuerca loca DKO 24° EO

Para tipo:

DA, EGE, EGEO, MAVE, EW, EV, ET, EL, RED, GZ, GZR, VKA, VKAM

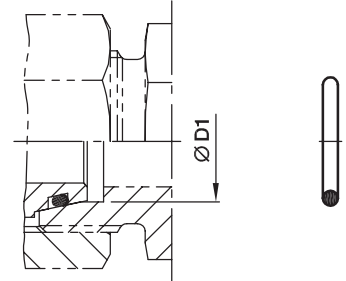

Serie	D1 	Junta tórica NBR Dureza Shore aprox. 90	Junta tórica FKM Dureza Shore aprox. 90
L ³⁾	6	OR4.5X1.5X	OR4.5X1.5VITX
	8	OR6.5X1.5X	OR6.5X1.5VITX
	10	OR8.5X1.5X	OR8X1.5VITX
	12	OR10.5X1.5X	OR10X1.5VITX
	15	OR12.5X2X	OR12X2VITX
	18	OR16X2X	OR15X2VITX
	22	OR20X2X	OR20X2VITX
	28	OR26X2X	OR26X2VITX
	35	OR32X2.5X	OR32X2.5VITX
	42	OR39X2.5X	OR38X2.5VITX
S ⁴⁾	6	OR4.5X1.5X	OR4.5X1.5VITX
	8	OR6.5X1.5X	OR6.5X1.5VITX
	10	OR8.5X1.5X	OR8X1.5VITX
	12	OR10.5X1.5X	OR10X1.5VITX
	16	OR14X2X	OR13X2VITX
	20	OR17X2.5X	OR16.3X2.4VITX
	25	OR22X2.5X	OR20.3X2.4VITX
	30	OR27X2.5X	OR25.3X2.4VITX
	38	OR35X2.5X	OR33.3X2.4VITX

³⁾ L = serie ligera; ⁴⁾ S = serie pesada

OR Juntas tóricas extremos rosca macho

Rosca macho métrica – junta tórica (ISO 6149)

Rosca macho UN/UNF – junta tórica (ISO 11926)

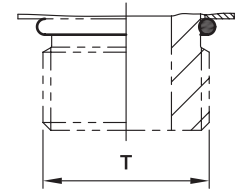

Tipos con rosca métrica:
VSTI-OR, GEO, EGEO

Rosca T	Junta tórica NBR	Junta tórica FKM
M 08×1.0	OR6.1X1.6	OR6.1X1.6VITX
M 10×1.0	OR8.1X1.6	OR8.1X1.6VITX
M 12×1.5	OR9.3X2.2	OR9.3X2.2VITX
M 14×1.5	OR11.3X2.2	OR11.3X2.2VITX
M 16×1.5	OR13.3X2.2	OR13.3X2.2VITX
M 18×1.5	OR15.3X2.2	OR15.3X2.2VITX
M 22×1.5	OR19.3X2.2	OR19.3X2.2VITX
M 27×2.0	OR23.6X2.9	OR23.6X2.9VITX
M 33×2.0	OR29.6X2.9	OR29.6X2.9VITX
M 42×2.0	OR38.6X2.9	OR38.6X2.9VITX
M 48×2.0	OR44.6X2.9	OR44.6X2.9VITX

Tipos con rosca UN/UNF:
GE-UNF

Rosca T	Junta tórica NBR	Junta tórica FKM
7/16-20 UNF	OR8.92X1.83	OR8.92X1.83VITX
9/16-18 UNF	OR11.89X1.98	OR11.89X1.98VITX
3/4-16 UNF	OR16.36X2.21	OR16.36X2.21VITX
7/8-14 UNF	OR19.18X2.46	OR19X2.5VITX
1 1/16-12 UN	OR23.47X2.95	OR23.47X2.95VITX
1 5/16-12 UN	OR29.74X2.95	OR29.74X2.95VITX
1 5/8-12 UN	OR37.46X3	OR37.46X3VITX
1 7/8-12 UN	OR43.69X3	OR43.69X3VITX

OR Juntas tóricas y arandelas antiextrusión para extremos rosca macho

Rosca BSPP ajustable – junta tórica + arandela antiextrusión (ISO 1179)

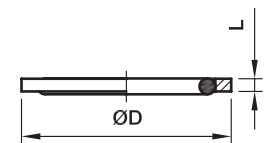
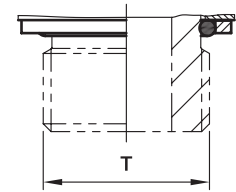

Tipos con rosca BSPP: WEE-R

Rosca T	Acero				Acero inoxidable			
	Junta tórica NBR	D	L	Referencia Arandela antiextrusión Acero	Junta tórica FKM	D	L	Referencia Arandela antiextrusión Acero inoxidable
G 1/8 A	OR8X1.88X	14.8	1.4	RRS1/8CF	igual que acero	15.0	1.4	8207SS1/8
G 1/4 A	OR10.77X2.62X	19.8	1.9	RRS1/4CF	OR10.77X2.62VITX	19.5	1.9	8207SS1/4A
G 3/8 A	OR13.94X2.62X	22.8	2.0	RRS3/8CF	igual que acero	23.5	1.9	8207SS3/8A
G 1/2 A	OR18X3.15X	27.8	2.6	RRS1/2CF	OR17.96X2.62VITX	28.5	1.9	8207SS1/2
G 3/4 A	OR23X3X	32.8	2.5	RRS3/4CF	OR23.47X2.62VITX	34.5	1.9	8207SS3/4
G 1 A	OR29.74X3.53X	40.8	2.5	RRS1CF	igual que acero	43.5	2.6	8207SS1A
G 1 1/4 A	OR37.69X3.53X	50.8	2.6	RRS11/4CF	igual que acero	52.5	2.6	8207SS11/4
G 1 1/2 A	OR44.04X3.53X	55.8	2.6	RRS11/2CF	igual que acero	60.0	2.6	8207SS11/2

Sufijos de referencia	
Material	Ejemplo
NBR	OR10.77X2.62X
FKM	OR10.77X2.62VITX

OR Juntas tóricas y Cube-Seals para banjos WHK

Para WHK	Junta tórica NBR	Cube-Seal NBR	Junta tórica FKM	Cube-Seal FKM
06LM	OR8.5X1.5X	CS9.2X1.1X	OR8.5X1.5VITX	CS9.2X1.1VITX
08LM	OR12.5X1.5X	CS10.82X1.68X	OR12.5X1.5VITX	CS10.82X1.68VITX
10LM	OR12.5X1.5X	CS12.42X1.68X	OR12.5X1.5VITX	CS12.42X1.68VITX
12LM	OR15.6X1.78X	CS15.6X1.68X	OR15.6X1.78VITX	CS15.6X1.68VITX
15LM	OR17.17X1.78X	CS17.17X1.68X	OR17.17X1.78VITX	CS17.17X1.68VITX
18LM	OR18.72X2.62X	CS20.35X1.68X	OR18.72X2.62VITX	CS20.35X1.68VITX
22LM	OR23.47X2.62X	CS25.62X1.68X		
28LM	OR31.42X2.62X	CS32X1.68X		
42LM	OR44.04X3.53X	CS47.35X1.68X		
04LLR	OR8.5X1.5X	CS9.2X1.1X		
06LLR	OR8.5X1.5X	CS9.2X1.1X		
08LLR	OR8.5X1.5X	CS9.2X1.1X		
06LR	OR8.5X1.5X	CS9.2X1.1X	OR8.5X1.5VITX	CS9.2X1.1VITX
08LR	OR12.5X1.5X	CS12.42X1.68X	OR12.5X1.5VITX	CS12.42X1.68VITX
10LR	OR12.5X1.5X	CS12.42X1.68X	OR12.5X1.5VITX	CS12.42X1.68VITX
12LR	OR14X1.78X	CS15.6X1.68X	OR14X1.78VITX	CS15.6X1.68VITX
15LR	OR18.72X2.62X	CS20.35X1.68X	OR18.72X2.62VITX	CS20.35X1.68VITX
18LR	OR18.72X2.62X	CS20.35X1.68X	OR18.72X2.62VITX	CS20.35X1.68VITX
22LR	OR23.47X2.62X	CS25.62X1.68X	OR23.47X2.62VITX	CS25.62X1.68VITX
28LR	CS25.62X1.68X	CS32X1.68X	OR31.42X2.62VITX	CS32X1.68VITX
35LR	OR37.69X3.53X	CS41X1.68X	OR37.69X3.53VITX	CS41X1.68VITX
42LR	OR44.04X3.53X	CS47.35X1.68X		
06SM	OR12.5X1.5X	CS10.82X1.68X		
08SM			OR12.5X1.5VITX	CS12.42X1.68VITX
10SM	OR15.6X1.78X	CS15.6X1.68X		
12SM	OR17.17X1.78X	CS17.17X1.68X		
16SM	OR18.72X2.62X	CS20.35X1.68X		
25SM	OR31.42X2.62X	CS32X1.68X	OR31.42X2.62VITX	CS32X1.68VITX
30SM	OR37.69X3.53X	CS41X1.68X		
38SM	OR44.04X3.53X	CS47.35X1.68X		
06SR	OR12.5X1.5X	CS12.42X1.68X		
08SR	OR12.5X1.5X	CS12.42X1.68X	OR12.5X1.5VITX	CS12.42X1.68VITX
10SR	OR14X1.78X	CS15.6X1.68X		
12SR	OR14X1.78X	CS15.6X1.68X	OR14X1.78VITX	CS15.6X1.68VITX
16SR	OR18.72X2.62X	CS20.35X1.68X	OR18.72X2.62VITX	CS20.35X1.68VITX
20SR	OR23.47X2.62X	CS25.62X1.68X	OR23.47X2.62VITX	CS25.62X1.68VITX
25SR	OR31.42X2.62X	CS32X1.68X	OR31.42X2.62VITX	CS32X1.68VITX
30SR	OR37.69X3.53X	CS41X1.68X		
38SR	OR44.04X3.53X	CS47.35X1.68X		

OR Juntas tóricas para banjos WH (71)/TH

Para WH / TH	Para WH / TH	Junta tórica NBR	Junta tórica FKM
06LM/LR		OR9.3X1.5X	OR9.3X1.5VITX
08LM/LR	06SM/SR	OR12.5X1.5X	OR12.5X1.5VITX
10LM/LR	08SM/SR	OR12.5X1.5X	OR12.5X1.5VITX
12LM/LR	10SM/SR	OR16X1.5X	OR16X1.5VITX
	12SR	OR16X1.5X	OR16X1.5VITX
15LM	12SM	OR18X1.5X	OR18X1.5VITX
15LR		OR20X1.5X	OR20X1.5VITX
18LM/LR	16SM/SR	OR20X1.5X	OR20X1.5VITX
22LM/LR	20SM/SR	OR25X2X	OR25X2VITX
28LM/LR	25SM/SR	OR33X2.5X	OR33X2.5VITX
35LM/LR	30SM/SR	OR41X2.5X	OR41X2.5VITX
42LM/LR	38SM/SR	OR46X3X	OR46X3VITX

DKI Anillo de estanqueidad para conexiones de manómetro

Rosca hembra	D1	D2	L1	Peso g/1 pieza	Referencia	
					Acero	Acero inox. 71
G 1/4	6	11.3	4.5	2.5	DKI1/4CFX	DKI1/471X
G 1/2	12	18.5	5.0	5.0	DKI1/2CFX	DKI1/271X

KD Anillo de cierre elástico para racores orientables WH/TH de acero inoxidable

Para frentes de lumbreras grandes

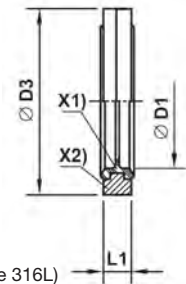

X1) Junta vulcanizado FKM
X2) Anillo de soporte (acero inoxidable 316L)

Rosca métrica cilíndrica	Rosca BSPP cilíndrica	D1	D3	L1	Peso g/1 pieza	Referencia Acero inoxidable FKM
M 10x1.0	G 1/8 A	10.3	17.0	2.5	3	KD10-1/8SS
M 12x1.5		12.3	22.0	3.0	5	KD12SS
M 14x1.5	G 1/4 A	14.3	22.0	3.0	5	KD14-1/4SS
M 16x1.5	G 3/8 A	17.0	27.0	3.0	6	KD16-3/8SS
M 18x1.5		18.3	29.0	3.0	8	KD18SS
M 22x1.5	G 1/2 A	22.3	32.0	4.5	12	KD22-1/2SS
M 26x1.5		26.3	41.0	3.5	18	KD26SS
M 27x2.0	G 3/4 A	27.3	41.0	3.5	19	KD27-3/4SS
M 33x2.0	G 1 A	33.6	46.0	3.5	18	KD33-1SS
M 42x2.0	G 1 1/4 A	42.4	57.0	3.5	26	KD42-11/4SS
M 48x2.0	G 1 1/2 A	48.4	64.0	3.5	35	KD48-11/2SS

DKA Anillo de estanqueidad

Para banjos WH (71)/TH (71)

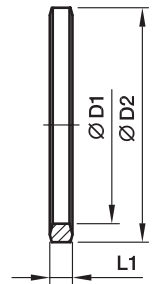

Rosca BSPP	D1	D2	L1	Peso g/1 pieza	Acero inoxidable 71
G 1/8 A	9.8	14	2.5	1	DKA1/871X
G 1/4 A	13.3	18	3.0	3	DKA1/471X
G 3/8 A	16.8	22	3.0	3	DKA3/871X
G 1/2 A	21.1	26	4.5	6	DKA1/2X4.571X
G 3/4 A	26.6	32	3.5	6	DKA3/471X
G 1 A	33.4	39	3.5	8	DKA171X
G 1 1/4 A	42.1	49	3.5	12	DKA11/471X
G 1 1/2 A	48.1	55	3.5	15	DKA11/271X













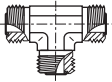
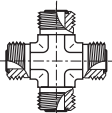
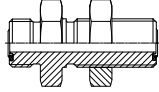
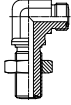
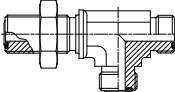

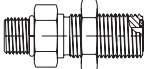
Rosca macho métrica	D1	D2	L1	Peso g/1 pieza	Acero inoxidable 71
M 08×1.0	8.1	12	2.5	1	
M 10×1.0	10.1	14	3.0	1	DKA1071X
M 12×1.5	12.1	17	3.0	2	DKA1271X
M 14×1.5	14.1	19	3.0	3	DKA1471X
M 16×1.5	16.1	21	3.0	3	DKA1671X
M 18×1.5	18.1	23	3.0	3	DKA1871X
M 20×1.5	20.1	25	3.0	4	DKA2071X
M 22×1.5	22.1	27	4.5	6	DKA22X4.571X
M 26×1.5	26.1	31	3.5	6	DKA26X3.571X
M 27×2.0	27.1	32	3.5	6	DKA2771X
M 33×2.0	33.1	39	3.5	8	DKA3371X
M 42×2.0	42.1	49	3.5	12	DKA11/471X
M 48×2.0	48.1	55	3.5	15	DKA11/271X

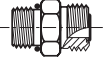
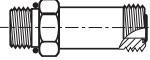
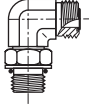
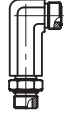

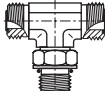
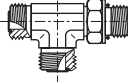
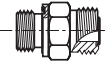
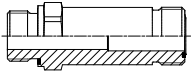
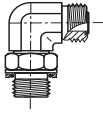

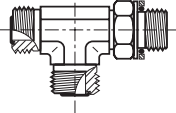
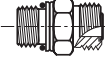
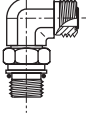

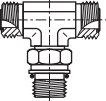
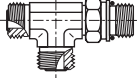
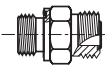
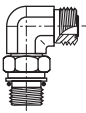
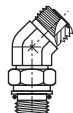
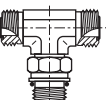
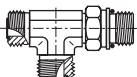
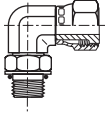
O-Lok[®]
Racores ORFS

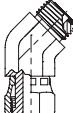
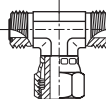
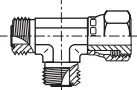

Índice visual

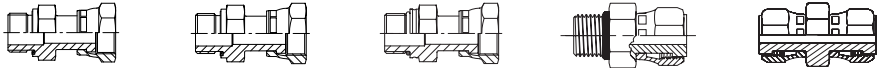
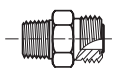
Uniones tubo – tubo	 <p>HMLO p. J9</p>	 <p>EMLO p. J10</p>	 <p>JMLO p. J11</p>	 <p>KLO p. J12</p>			
Pasatabiques	 <p>WMLO p. J13</p>	 <p>WEMLO p. J14</p>	 <p>WJJLO p. J17</p>	 <p>WJLO p. J16</p>	 <p>WF5OLO p. J29</p>	 <p>WNLO p. J15</p>	 <p>WLNML p. J72</p>
Tubo a rosca UNF	 <p>F5OMLO p. J27</p>	 <p>FF5OMLO p. J28</p>	 <p>C5OMLO p. J39</p>	 <p>CC5OLO p. J40</p>	 <p>V5OMLO p. J45</p>	 <p>S5OMLO p. J49</p>	 <p>R5OMLO p. J53</p>
Tubo a rosca BSPP	 <p>F42EDMLO p. J30</p>	 <p>FF42EDMLO p. J31</p>	 <p>C4OMLO p. J41</p>	 <p>V4OMLO p. J46</p>	 <p>S4OMLO p. J50</p>	 <p>R4OMLO p. J54</p>	
Tubo a rosca métrica ISO 6149-2	 <p>F87OMLO p. J26</p>	 <p>C87OMLO p. J38</p>	 <p>V87OMLO p. J44</p>	 <p>S87OMLO p. J48</p>	 <p>R87OMLO p. J52</p>		
Tubo a rosca métrica	 <p>F82EDMLO p. J32</p>	 <p>C8OMLO p. J42</p>	 <p>V8OMLO p. J47</p>	 <p>S8OMLO p. J51</p>	 <p>R8OMLO p. J55</p>		
Racores con tuerca loca	 <p>AOEL6 p. J18</p>	 <p>C6MLO p. J19</p>	 <p>V6LO p. J20</p>	 <p>S6MLO p. J21</p>	 <p>R6MLO p. J22</p>		

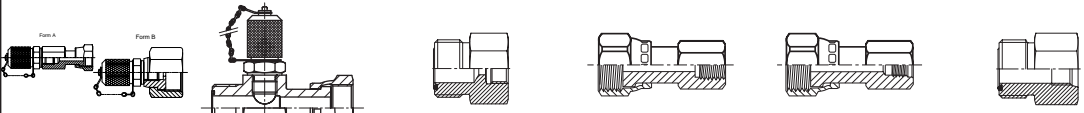
Índice visual

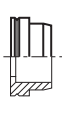
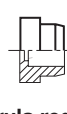
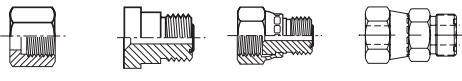
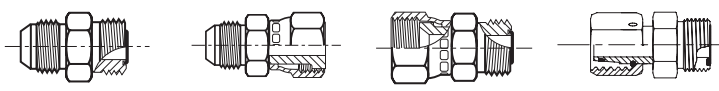
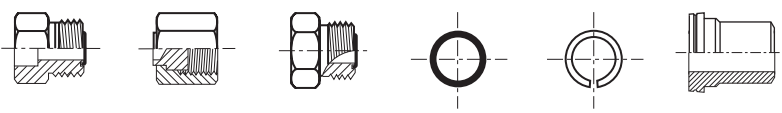
<p>Tuerca loca a rosca recta</p>						
	<p>BSPP F642EDML p. J36</p>	<p>Métric F682EDML p. J37</p>	<p>Métrico ISO F687OML p. J34</p>	<p>UNF F65OL p. J35</p>	<p>HL6 p. J25</p>	
<p>Tubo a rosca NPTF</p>	 <p>FLO p. J33</p>	 <p>CLO p. J43</p>	<p>No se deben usar roscas cónicas para proyectos o diseños nuevos. Parker Hannifin recomienda componentes con estanqueidad elastomérica.</p>			
<p>Adaptadores para purga</p>						
	<p>FNLBA p. J69</p>	<p>PNLOBA p. J70</p>	<p>NPTF HPBA p. J71</p>	<p>UNF P5ONBA p. J71</p>		
<p>Tomas de presión y adaptadores de manómetro</p>						
	<p>TTP4ML p. J60</p>	<p>R6P4MLO p. J61</p>	<p>G4MLOSMO p. J57</p>	<p>TT4ML p. J58</p>	<p>TT8ML p. J59</p>	<p>G87MLO p. J56</p>
<p>Férulas para tubo métrico y en pulgadas</p>	 <p>TPL p. J6</p>	 <p>TL p. J7</p>	 <p>TL Férula reductora para soldar p. J8</p>	<p>Tuercas, reducciones y expansiones</p> 		
				<p>BML/BL p. J5</p>	<p>TRMLO p. J23</p>	<p>LOHL6 p. J24</p>
<p>Adaptadores para conversión</p>						
	<p>XHML0 p. J65</p>	<p>XHML6 p. J66</p>	<p>LOHMX6 p. J67</p>	<p>LOHU86 p. J68</p>		
<p>Accesorios</p>						
	<p>LOHB3 p. J62</p>	<p>FNML p. J63</p>	<p>PNMLO p. J64</p>	<p>Junta tórica p. J73-74</p>	<p>SBR Anilo p. J75</p>	<p>TW3L p. J72</p>

J

Información para los pedidos de racores O-Lok®

1 2 3 4 5 6 7 8

Ejemplo de referencia

6-8 C 5 O M L O S

1 Referencia para extremos de tubo y rosca de lumbrera

Módulo	Tamaño de tubo (pulg)	Tamaño de tubo (mm)	O-Lok Tamaño rosca de tubo	Tamaño rosca lumbrera (pulg) BSPP/BSPT/NPT	Tamaño rosca lumbrera UN / UNF
4	1/4	6	9/16-18	1/4	7/16-20
5			5/8-18		1/2-20
6	3/8	8,10	11/16-16	3/8	9/16-18
8	1/2	12	13/16-16	1/2	3/4-16
10	5/8	14,15,16	1-14	5/8	7/8-14
12	3/4	18,20	1 3/16-12	3/4	1 1/6-12
14			1 5/16-12		1 3/6-12
16	1	25	1 7/16-12	1	1 5/16-12
20	1 1/4	28,30,32	1 11/16-12	1 1/4	1 5/8-12
24	1 1/2	35,38	2-12	1 1/2	1 7/8-12
32	2	50	2 1/2-12	2	2 1/2-12

Las roscas de lumbrera métricas se muestran según ejemplo **4M12C87OMLOS**

3 Roscas y métodos de estanqueidad

Código	Descripción
Ninguno	Rosca NPT/NPTF
3	Rosca BSPT
4	Rosca BSPP Junta tórica y arandela antiextrusión
42	Rosca BSPP Junta Eolastic 'ED'
5	Rosca UN/UNF (junta tórica)
8	Rosca métrica Junta tórica y arandela antiextrusión
82	Mosca métrica Junta EOLASTIC 'ED'
87	Rosca métrica ISO 6149 (junta tórica)
63	Macho recto con tuerca loca extremo BSPT
64	Macho recto con tuerca loca extremo BSPP (junta tórica y arandela antiextrusión)
642	Macho recto con tuerca loca extremo BSPP (junta EOLASTIC 'ED')
65	Macho recto con tuerca loca extremo UN/UNF (junta tórica)
68	Macho recto con tuerca loca extremo métrico (junta tórica y arandela antiextrusión)
682	Macho recto con tuerca loca extremo métrico (junta EOLASTIC 'ED')
687	Macho recto con tuerca loca extremo métrico ISO 6149

2 Códigos para estilos/formas de racor

Código	Descripción
AE6	Tuerca loca rosca cilíndrica
B	Tuerca
C	Codo macho
C6	Codo orientable con tuerca loca
E	Codo de unión
F	Racor macho
FF	Racor macho largo
F6	Racor macho con tuerca loca
FN	Tapón
FNLBAS	Tapón de purga
G	Racor hembra
H	Unión recta
H6	Adaptador tuerca loca / tuerca loca
J	Te de unión igual
K	Cruz de unión igual
LOHB3	Adaptador para soldar
LOHX6	Adaptador tuerca loca Triple-Lok®/O-Lok®
M	Te hembra lateral
O	Te hembra central
PN	Conector
PNLOBA	Tapón roscado para purga
R	Te lateral macho
R6	Te tuerca loca lateral
S	Te macho central
S6	Te tuerca loca central
SBR	Anillo para soldar
TPL	Férula Parflange®
TL	Férula para soldar
TR	Reducción para tubo
TT	Adaptador para toma de presión
TW3	Punta de soldar
V	Codo macho
V6	Codo 45° tuerca loca
W	Pasatabiques
WE	Codo pasatabiques
WJJ	Te lateral pasatabiques
WJT	Te pasatabiques
WLNML	Contratuerca pasatabiques
WN	Unión codo pasatabiques 45°
XHL6	Adaptador Triple-Lok®/O-Lok® con tuerca loca
XHLO	Adaptador macho Lok Triple®/O-Lok®

4 Junta de racor macho

Código	Descripción
O	Junta tórica (montada en el racor)
ED	Junta EOLASTIC cautiva (montada en el racor)
Sin código	Sin junta (Junta tórica no montada en el racor)

5 Hexágono/ Medida entre caras

Código	Descripción
M	Dimensión hexágono métrica
Sin código	Dimensión hexágono en pulgadas

6 Tipo de racor

Código	Descripción
L	Parker O-Lok®

7 Junta ORFS para conexión de tubo

Código	Descripción
O	Junta tórica (Montada en el racor)
Sin código	Sin junta/junta tórica

8 Material del racor

Código	Descripción
S	Acero
SS	Acero inoxidable
B	Latón

BML Tuerca

Tuerca ORFS O-Lok®

SAE 52M0110 ISO 8434-3 NA

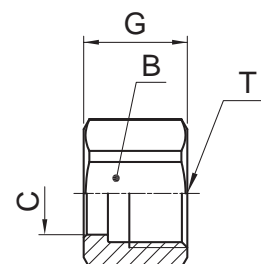

D.E. tubo		Rosca UN/UNF-2B T	B mm	C mm	G mm	Peso (acero) g/1 pieza	O-Lok® Acero	O-Lok® Acero inoxidable
mm	pulg							
6	1/4	9/16-18	17	10.5	15	14	4BMLS	4BMLSS
8, 10	3/8	11/16-16	22	13.5	18	17	6BMLS	6BMLSS
12	1/2	13/16-16	24	16.6	20	29	8BMLS	8BMLSS
14, 15, 16	5/8	1-14	30	21.1	24	46	10BMLS	10BMLSS
18, 20	3/4	1 3/16-12	36	24.2	27	69	12BMLS	12BMLSS
22, 25	1	1 7/16-12	41	29.1	28	109	16BMLS	16BMLSS
28, 30, 32	1 1/4	1 11/16-12	50	36.0	28	126	20BMLS	20BMLSS
35, 38	1 1/2	2-12	60	44.0	28	195	24BMLS	24BMLSS
50	2	2 1/2-12	75	56.0	33	800	32BMLS	32BMLSS

Las referencias mostradas forman parte de nuestro programa de fabricación actual.

No cree dibujos con estas dimensiones, están sujetos a cambios y a derechos de fabricación ISO.

BL Tuerca

Tuerca ORFS O-Lok®

SAE 520110

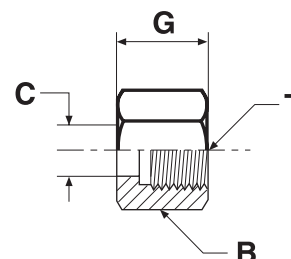

D.E. tubo		Rosca UN/UNF-2B T	B pulg	C mm	G mm	Peso (acero) g/1 pieza	O-Lok® Acero	O-Lok® Acero inoxidable
mm	pulg							
6	1/4	9/16-18	11/16	10.5	15	16	4 BL-S	4 BL-SS
8, 10	3/8	11/16-16	13/16	13.5	17	24	6 BL-S	6 BL-SS
12	1/2	13/16-16	15/16	16.6	21	37	8 BL-S	8 BL-SS
14, 15, 16	5/8	1-14	1 1/8	22.1	24	52	10 BL-S	10 BL-SS
18, 20	3/4	1 3/16-12	1 3/8	24.1	26	89	12 BL-S	12 BL-SS
22, 25	1	1 7/16-12	1 5/8	29.1	28	119	16 BL-S	16 BL-SS
28, 30, 32	1 1/4	1 11/16-12	1 7/8	36.0	28	132	20 BL-S	20 BL-SS
35, 38	1 1/2	2-12	2 1/4	44.0	28	220	24 BL-S	24 BL-SS
50	2	2 1/2-12	2 7/8	56.0	33	700	32 BL-S	32 BL-SS

Las referencias mostradas forman parte de nuestro programa de fabricación actual.

No cree dibujos con estas dimensiones, están sujetos a cambios y a derechos de fabricación ISO.

TPL Férula para tubo métrico

Férula para tubo Parflange® ORFS O-Lok®

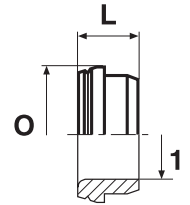

D.E. tubo 1 mm	L mm	O mm	Peso (acero) g/1 pieza	O-Lok® Acero	O-Lok® Acero inoxidable
6	8	13	4	TPLS6	TPLSS6
8	8	13	4	TPLS8-6	TPLSS8-6
8	9	16	4	TPLS8	TPLSS8
10	9	16	5	TPLS10	TPLSS10
10	11	19	6	TPLS12-10	TPLSS12-10
12	11	19	6	TPLS12	TPLSS12
14	11	23	10	TPLS14	TPLSS14
15	11	23	9	TPLS15	TPLSS15
16	11	23	8	TPLS16	TPLSS16
18	12	28	14	TPLS18	TPLSS18
20	12	28	15	TPLS20	TPLSS20
22	14	34	20	TPLS22	TPLSS22
25	14	34	23	TPLS25	TPLSS25
28	13	40	24	TPLS28	TPLSS28
30	13	40	25	TPLS30	TPLSS30
32	13	40	26	TPLS32	TPLSS32
35	13	48	36	TPLS35	TPLSS35
38	13	48	44	TPLS38	TPLSS38
50	14	61	180	TPLS50	TPLSS50

Las referencias mostradas forman parte de nuestro programa de fabricación actual.

No cree dibujos con estas dimensiones, están sujetos a cambios y a derechos de fabricación ISO.

TPL Férula para tubo en pulgadas

Férula para tubo Parflange® ORFS O-Lok®

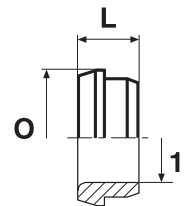

D.E. tubo 1 pulg	L mm	O mm	Peso (acero) g/1 pieza	O-Lok® Acero	O-Lok® Acero inoxidable
1/4	8	13	4	4 TPL-S	4 TPL-SS
3/8	9	16	5	6 TPL-S	6 TPL-SS
1/2	11	19	6	8 TPL-S	8 TPL-SS
5/8	11	23	11	10 TPL-S	10 TPL-SS
3/4	12	28	19	12 TPL-S	12 TPL-SS
7/8	14	31	19	14 TPL-S	14 TPL-SS
1	14	34	22	16 TPL-S	16 TPL-SS
1 1/4	13	41	28	20 TPL-S	20 TPL-SS
1 1/2	13	48	44	24 TPL-S	24 TPL-SS
2	14	61	180	32 TPL-S	32 TPL-SS

Las referencias mostradas forman parte de nuestro programa de fabricación actual.

No cree dibujos con estas dimensiones, están sujetos a cambios y a derechos de fabricación ISO.

TL* Fécula para soldar para tubo métrico

Fécula para soldar con plata ORFS O-Lok®

SAE 52M0115 ISO 8434-3 BRSL

(*Las piezas se entregan solamente aceitadas – acero)

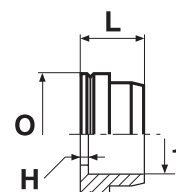

ORFS módulo Tamaño	D.E. tubo 1 mm	H mm	L mm	O mm	Peso (acero) g/1 pieza	O-Lok® Acero	O-Lok® Acero inoxidable
4	6	1	10	13	5	TLS6	TLSS6
4	8	1	10	13	5	TLS6-8	TLSS6-8
5	8	1	10	16	7	TLS8	TLSS8
6	8	2	10	16	7	TLS10-8	TLSS10-8
6	10	1	10	16	7	TLS10	TLSS10
8	10	4	12	19	10	TLS12-10	TLSS12-10
8	12	1	10	19	10	TLS12	TLSS12
10	15	2	11	23	16	TLS16-15	TLSS16-15
10	16	2	11	23	16	TLS16	TLSS16
12	18	2	14	28	26	TLS20-18	TLSS20-18
12	20	2	14	28	21	TLS20	TLSS20
16	22	2	16	34	33	TLS25-22	TLSS25-22
16	25	2	16	34	30	TLS25	TLSS25
20	28	2	16	41	41	TLS32-28	TLSS32-28
20	30	2	16	41	42	TLS32-30	TLSS32-30
20	32	2	16	41	40	TLS32	TLSS32
24	35	2	16	49	48	TLS38-35	TLSS38-35
24	38	2	16	49	63	TLS38	TLSS38

Las referencias mostradas forman parte de nuestro programa de fabricación actual.

No cree dibujos con estas dimensiones, están sujetos a cambios y a derechos de fabricación ISO.

TL* Fécula para soldar para tubo en pulgadas

Fécula para soldar con plata ORFS O-Lok®

SAE 520115

(*Las piezas se entregan solamente aceitadas – acero)

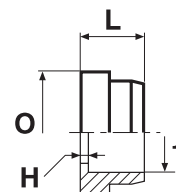

D.E. tubo 1 pulg	H mm	L mm	O mm	Peso (acero) g/1 pieza	O-Lok® Acero	O-Lok® Acero inoxidable
1/4	1	10	13	5	4 TL-S	4 TL-SS
3/8	1	10	16	6	6 TL-S	6 TL-SS
1/2	1	10	19	10	8 TL-S	8 TL-SS
5/8	2	11	23	18	10 TL-S	10 TL-SS
3/4	2	14	28	26	12 TL-S	12 TL-SS
1	2	16	34	33	16 TL-S	16 TL-SS
1 1/4	2	16	41	42	20 TL-S	20 TL-SS
1 1/2	2	16	49	63	24 TL-S	24 TL-SS
2	2	17	61	210	32 TL-S	32 TL-SS

Las referencias mostradas forman parte de nuestro programa de fabricación actual.

No cree dibujos con estas dimensiones, están sujetos a cambios y a derechos de fabricación ISO.

TL* Férula reductora para soldar tubo en pulgadas

Férula para soldar con plata ORFS O-Lok®

SAE 520115

(*Las piezas se entregan solamente aceitadas – acero)

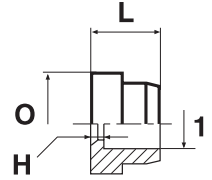

ORFS módulo Tamaño	D.E. tubo 1 pulg	H mm	L mm	O mm	Peso (Acero) g/1 pieza	O-Lok® Acero	O-Lok® Acero inoxidable
6	1/4	2	10	16	10	6-4 TL-S	6-4 TL-SS
8	1/4	4	12	19	17	8-4 TL-S	8-4 TL-SS
8	3/8	4	12	19	17	8-6 TL-S	8-6 TL-SS
10	1/4	5	14	23	37	10-4 TL-S	10-4 TL-SS
10	3/8	5	14	23	32	10-6 TL-S	10-6 TL-SS
10	1/2	5	14	23	28	10-8 TL-S	10-8 TL-SS
12	1/4	6	15	28	54	12-4 TL-S	12-4 TL-SS
12	3/8	6	15	28	49	12-6 TL-S	12-6 TL-SS
12	1/2	6	15	28	44	12-8 TL-S	12-8 TL-SS
12	5/8	6	15	28	39	12-10 TL-S	12-10 TL-SS
16	1/2	7	16	34	76	16-8 TL-S	16-8 TL-SS
16	5/8	7	16	34	71	16-10 TL-S	16-10 TL-SS
16	3/4	5	17	34	66	16-12 TL-S	16-12 TL-SS
16	7/8	5	17	34	50	16-14 TL-S	16-14 TL-SS
20	3/4	7	20	41	102	20-12 TL-S	20-12 TL-SS
20	1	7	21	41	79	20-16 TL-S	20-16 TL-SS
24	1	7	21	49	141	24-16 TL-S	24-16 TL-SS
24	1 1/4	7	21	49	107	24-20 TL-S	24-20 TL-SS

Las referencias mostradas forman parte de nuestro programa de fabricación actual.

No cree dibujos con estas dimensiones, están sujetos a cambios y a derechos de fabricación ISO.

HMLO Unión recta

Extremos de tubo ORFS O-Lok®
SAE 520101

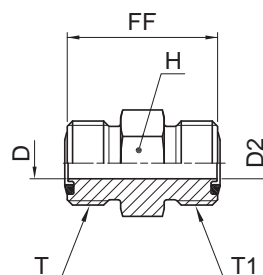

Tubo 1 D.E.		Tubo 2 D.E.		Rosca UN/UNF-2A T	Rosca UN/UNF-2A T1	D	D2	FF	H	Peso (acero) g/1 pieza	O-Lok® Acero	O-Lok® Acero inoxidable	PN (bar)	
mm	pulg	mm	pulg			mm	mm	mm	mm				S	SS
6	1/4	6	1/4	9/16-18	9/16-18	4.5	4.5	28	17	31	4HMLOS	4HMLOSS	630	630
8, 10	5/16, 3/8	8, 10	5/16, 3/8	11/16-16	11/16-16	6.5	6.5	31	19	49	6HMLOS	6HMLOSS	630	630
10	3/8	6	1/4	11/16-16	9/16-18	6.5	4.5	30	19	45	6-4HMLOS	6-4HMLOSS	630	630
12	1/2	12	1/2	13/16-16	13/16-16	9.5	9.5	36	22	77	8HMLOS	8HMLOSS	630	630
12	1/2	10	3/8	13/16-16	11/16-16	9.5	6.5	34	22	67	8-6 HLO-S	8-6HMLOSS	630	630
14, 15, 16	5/8	10	3/8	1-14	11/16-16	12.5	6.5	38	27	113	10-6HMLOS	10-6HMLOSS	420	420
14, 15, 16	5/8	14, 15, 16	5/8	1-14	1-14	12.5	12.5	43	27	129	10HMLOS	10HMLOSS	420	420
16	5/8	12	1/2	1-14	13/16-16	12.5	9.5	40	27	112	10-8 HLO-S	10-8HMLOSS	420	420
18, 20	3/4	12	1/2	1 3/16-12	13/16-16	15.5	9.5	43	32	160	12-8HMLOS	12-8HMLOSS	420	420
18, 20	3/4	18, 20	3/4	1 3/16-12	1 3/16-12	15.5	15.5	47	32	204	12HMLOS	12HMLOSS	420	420
20	3/4	16	5/8	1 3/16-12	1-14	15.5	12.5	46	32	186	12-10HMLOS	12-10HMLOSS	420	420
22, 25	1	22, 25	1	1 7/16-12	1 7/16-12	20.5	20.5	49	41	291	16HMLOS	16HMLOSS	420	420
25	1	18, 20	3/4	1 7/16-12	1 3/16-12	20.5	15.5	49	41	285	16-12HMLOS	16-12HMLOSS	420	420
28, 30, 32	1 1/4	28, 30, 32	1 1/4	1 11/16-12	1 11/16-12	26.0	26.0	51	45	299	20 HLO-S	20HMLOSS	420	280
28, 30, 32	1 1/4	22, 25	1	1 11/16-12	1 7/16-12	26.0	20.5	52	46	280	20-16HMLOS	20-16HMLOSS	420	280
35, 38	1 1/2	35, 38	1 1/2	2-12	2-12	32.0	32.0	53	54	552	24 HLO-S	24HMLOSS	350	280
35, 38	1 1/2	28, 30, 32	1 1/4	2-12	1 11/16-12	32.0	26.0	53	55	530	24-20HMLOS	24-20HMLOSS	350	280

Producto suministrado con junta NBR TRAP. El reemplazo de la junta TRAP se hace con una junta tórica NBR estándar – vea las páginas J73-J74.

Las referencias mostradas forman parte de nuestro programa de fabricación actual.

Las piezas imperiales y métricas pueden variar en las dimensiones del hexágono.

$$\frac{\text{PN (bar)}}{10} = \text{PN (MPa)}$$

No cree dibujos con estas dimensiones, están sujetos a cambios y a derechos de fabricación ISO.

EMLO Codo de unión

Extremos de tubo ORFS O-Lok®
SAE 520201

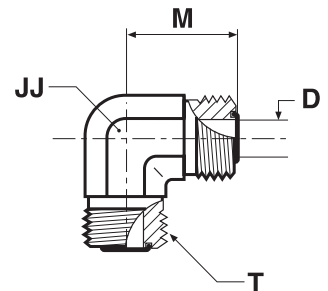

D.E. tubo		Rosca UN/UNF-2A T	D mm	JJ* mm	M mm	Peso (acero) g/1 pieza	O-Lok® Acero	O-Lok® Acero inoxidable	PN (bar)	
mm	pulg								S	SS
6	1/4	9/16-18	4.5	14	22	47	4 ELO-S	4EMLOSS	630	630
8, 10	5/16, 3/8	11/16-16	6.5	19	25	109	6 ELO-S	6EMLOSS	630	630
12	1/2	13/16-16	9.5	19	28	123	8 ELO-S	8EMLOSS	630	630
14, 15, 16	5/8	1-14	12.5	27	34	183	10 ELO-S	10EMLOSS	420	420
18, 20	3/4	1 3/16-12	15.5	30	38	255	12 ELO-S	12EMLOSS	420	420
22, 25	1	1 7/16-12	20.5	36	42	457	16 ELO-S	16EMLOSS	420	420
28, 30, 32	1 1/4	1 11/16-12	26.0	41	45	530	20 ELO-S	20EMLOSS	350	280
35, 38	1 1/2	2-12	32.0	48	49	687	24 ELO-S	24EMLOSS	280	280

Producto suministrado con junta NBR TRAP. El reemplazo de la junta TRAP se hace con una junta tórica NBR estándar – vea las páginas J73-J74.

Las referencias mostradas forman parte de nuestro programa de fabricación actual.

Las piezas imperiales y métricas pueden variar en las dimensiones del hexágono.

$$\frac{\text{PN (bar)}}{10} = \text{PN (MPa)}$$

No cree dibujos con estas dimensiones, están sujetos a cambios y a derechos de fabricación ISO.

*JJ pueden diferir en acero inoxidable.

JMLO Te

Extremos de tubo ORFS O-Lok®
SAE 520401

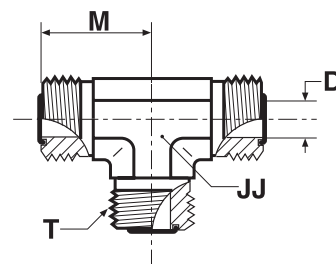

D.E. tubo		Rosca UN/UNF-2A T	D mm	JJ* mm	M mm	Peso (acero) g/1 pieza	O-Lok® Acero	O-Lok® Acero inoxidable	PN (bar)	
mm	pulg								S	SS
6	1/4	9/16-18	4.5	14	22	66	4JMLOS	4JMLOSS	630	630
8, 10	5/16, 3/8	11/16-16	6.5	19	25	114	6JMLOS	6JMLOSS	630	630
12	1/2	13/16-16	9.5	19	28	199	8JMLOS	8JMLOSS	630	630
14, 15, 16	5/8	1-14	12.5	27	34	239	10 JLO-S	10JMLOSS	420	420
18, 20	3/4	1 3/16-12	15.5	30	38	321	12 JLO-S	12JMLOSS	420	420
22, 25	1	1 7/16-12	20.5	36	42	488	16 JLO-S	16JMLOSS	420	420
28, 30, 32	1 1/4	1 11/16-12	26.0	41	45	768	20 JLO-S	20JMLOSS	350	280
35, 38	1 1/2	2-12	32.0	48	49	866	24 JLO-S	24JMLOSS	280	280

Producto suministrado con junta NBR TRAP. El reemplazo de la junta TRAP se hace con una junta tórica NBR estándar – vea las páginas J73-J74.

Las referencias mostradas forman parte de nuestro programa de fabricación actual.

Las piezas imperiales y métricas pueden variar en las dimensiones del hexágono.

$$\frac{\text{PN (bar)}}{10} = \text{PN (MPa)}$$

No cree dibujos con estas dimensiones, están sujetos a cambios y a derechos de fabricación ISO.

*JJ pueden diferir en acero inoxidable.

J

KLO Cruz de unión

Extremos de tubo ORFS O-Lok®
SAE 520501

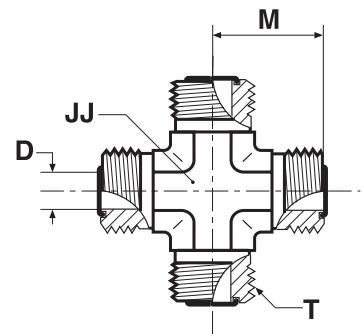

D.E. tubo		Rosca UN/UNF-2A T	D mm	JJ* mm	M mm	Peso (acero) g/1 pieza	O-Lok® Acero	O-Lok® Acero inoxidable	PN (bar)	
mm	pulg								S	SS
6	1/4	9/16-18	4.5	14	22	72	4 KLO-S	4 KLO-SS	630	630
8, 10	5/16, 3/8	11/16-16	6.5	19	25	140	6 KLO-S	6 KLO-SS	630	630
12	1/2	13/16-16	9.5	19	28	225	8 KLO-S	8 KLO-SS	630	630
14, 15, 16	5/8	1-14	12.5	27	33	288	10 KLO-S	10 KLO-SS	420	420
18, 20	3/4	1 3/16-12	15.5	30	37	415	12 KLO-S	12 KLO-SS	420	420
22, 25	1	1 7/16-12	20.5	41	42	967	16 KLO-S	16 KLO-SS	420	420
28, 30, 32	1 1/4	1 11/16-12	26.0	41	45	1247	20 KLO-S	20 KLO-SS	350	280
35, 38	1 1/2	2-12	32.0	48	49	1592	24 KLO-S	24 KLO-SS	280	280

Producto suministrado con junta NBR TRAP. El reemplazo de la junta TRAP se hace con una junta tórica NBR estándar – vea las páginas J73-J74.

Las referencias mostradas forman parte de nuestro programa de fabricación actual.

Las piezas imperiales y métricas pueden variar en las dimensiones del hexágono.

$$\frac{\text{PN (bar)}}{10} = \text{PN (MPa)}$$

No cree dibujos con estas dimensiones, están sujetos a cambios y a derechos de fabricación ISO.

*JJ pueden diferir en acero inoxidable.

WMLO Pasatabiques

Extremos de tubo ORFS O-Lok®
SAE 520601 ISO 8434-3 BHS

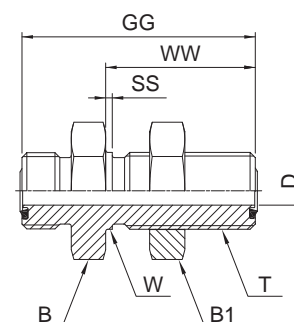

D.E. tubo		Rosca UN/UNF-2A T	B1 mm	B mm	D mm	GG mm	SS mm	W mm	WW mm	Peso (acero) g/1 pieza	O-Lok® Acero	O-Lok® Acero inoxidable	PN (bar)	
mm	pulg												S	SS
6	1/4	9/16-18	20.6	21	4.5	48	2	14	32	65	4 WLO-WLNL-S	4WMLOWLNLSS	630	630
8, 10	5/16, 3/8	11/16-16	27.0	27	6.5	53	2	17	34	104	6WMLOWLNLMS	6WMLOWLNLSS	630	630
12	1/2	13/16-16	30.0	30	9.5	59	3	21	37	141	8WMLOWLNLMS	8WMLOWLNLSS	630	630
14, 15, 16	5/8	1-14	36.0	32	12.5	67	3	25	41	285	10WMLOWLNLMS	10WMLOWLNLSS	420	420
18, 20	3/4	1 3/16-12	41.0	41	15.5	69	3	30	42	322	12WMLOWLNLMS	12WMLOWLNLSS	420	420
22, 25	1	1 7/16-12	44.5	45	20.5	70	2	36	42	480	16 WLO-WLNL-S	16WMLOWLNLSS	420	420
28, 30, 32	1 1/4	1 11/16-12	50.4	51	26.0	70	2	43	42	510	20 WLO-WLNL-S	20WMLOWLNLSS	420	280
35, 38	1 1/2	2-12	60.3	60	32.0	70	2	51	42	674	24 WLO-WLNL-S	24WMLOWLNLSS	350	280

Producto suministrado con junta NBR TRAP. El reemplazo de la junta TRAP se hace con una junta tórica NBR estándar – vea las páginas J73-J74.

Las referencias mostradas forman parte de nuestro programa de fabricación actual.

Las piezas imperiales y métricas pueden variar en las dimensiones del hexágono.

Para la versión sin la contratuerca, suprima "WLNL" (p.e. 16WMLO)

$$\frac{PN \text{ (bar)}}{10} = PN \text{ (MPa)}$$

No cree dibujos con estas dimensiones, están sujetos a cambios y a derechos de fabricación ISO.

Máximo espesor de pared del pasatabiques

Tamaño	D.E. tubo		Pasatabiques recto Máx. espesor mm	Pasatabiques con forma Máx. espesor mm
	pulg	métrica		
4	1/4	6	13.5	13.5
6	3/8	10	13.5	13.5
8	1/2	12	13.5	13.5
10	5/8	14-16	13.2	13.2
12	3/4	18-20	12.7	12.7
16	1	22-25	13.0	13.0
20	1 1/4	28-32	13.0	13.0
24	1 1/2	35-38	13.0	13.0

WEMLO Unión codo pasatabiques

Extremo de tubo ORFS O-Lok®/Extremo de tubo ORFS O-Lok®
SAE520701/SAE 520701 ISO 8434-3 BHE

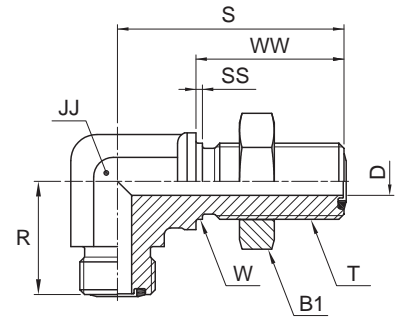

D.E. tubo		Rosca UN/UNF-2A T	B1 mm	D mm	JJ* mm	R mm	S mm	SS mm	W mm	WW mm	Peso (acero) g/1 pieza	O-Lok®		PN (bar)	
mm	pulg											Acero	Acero inoxidable	S	SS
6	1/4	9/16-18	20.6	4.5	14	23	47	2	14	32	78	4 WELO-WLNL-S	4 WELO-WLNL-SS	630	630
8, 10	5/16, 3/8	11/16-16	27.0	6.5	19	26	52	2	17	34	146	6WEMLOWLNMLS	6 WELO-WLNL-SS	630	630
12	1/2	13/16-16	30.0	9.5	19	29	56	3	21	37	252	8WEMLOWLNMLS	8 WELO-WLNL-SS	630	630
14, 15, 16	5/8	1-14	36.0	12.5	27	35	63	3	25	41	287	10WEMLOWLNMLS	10 WELO-WLNL-SS	420	420
18, 20	3/4	1 3/16-12	38.0	15.5	30	39	67	2	30	42	445	12 WELO-WLNL-S	12 WELO-WLNL-SS	420	420
22, 25	1	1 7/16-12	44.5	20.5	36	42	71	2	37	42	639	16 WELO-WLNL-S	16 WELO-WLNL-SS	420	420
28, 30, 32	1 1/4	1 11/16-12	50.4	26.0	41	46	75	2	43	42	718	20 WELO-WLNL-S	20 WELO-WLNL-SS	350	280
35, 38	1 1/2	2-12	60.3	32.0	48	50	80	2	51	42	945	24 WELO-WLNL-S	24 WELO-WLNL-SS	280	280

Producto suministrado con junta NBR TRAP. El reemplazo de la junta TRAP se hace con una junta tórica NBR estándar – vea las páginas J73-J74.

Las referencias mostradas forman parte de nuestro programa de fabricación actual.

Las piezas imperiales y métricas pueden variar en las dimensiones del hexágono.

Para la versión sin la contratuerca, suprima “WLNML” (p.e. 16WEMLO)

$$\frac{PN \text{ (bar)}}{10} = PN \text{ (MPa)}$$

No cree dibujos con estas dimensiones, están sujetos a cambios y a derechos de fabricación ISO.

*JJ pueden diferir en acero inoxidable.

Máximo espesor de pared del pasatabiques

Tamaño	D.E. tubo		Pasatabiques recto Máx. espesor mm	Pasatabiques con forma Máx. espesor mm
	pulg	métrica		
4	1/4	6	13.5	13.5
6	3/8	10	13.5	13.5
8	1/2	12	13.5	13.5
10	5/8	14-16	13.2	13.2
12	3/4	18-20	12.7	12.7
16	1	22-25	13.0	13.0
20	1 1/4	28-32	13.0	13.0
24	1 1/2	35-38	13.0	13.0

WNLO Unión codo pasatabiques 45°

Extremos de tubo ORFS O-Lok®
SAE 520801 ISO 8434-3 BHE 45

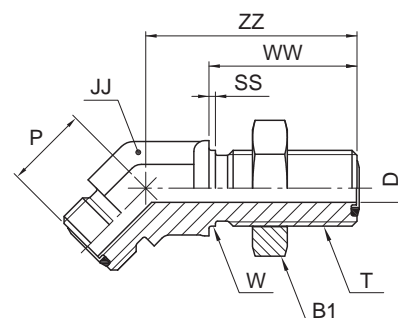

D.E. tubo		Rosca UN/UNF-2A T	B1 mm	D mm	JJ* mm	P mm	SS mm	W mm	WW mm	ZZ mm	Peso (acero) g/1 pieza	O-Lok® Acero	PN (bar)
mm	pulg												
6	1/4	9/16-18	20.6	4.5	14	16	2	14	32	44	65	4 WNLO-WLNL-S	630
8, 10	5/16, 3/8	11/16-16	27.0	6.5	19	19	2	17	34	49	123	6 WNLO-WLNL-S	630
12	1/2	13/16-16	30.0	9.5	19	21	2	21	37	51	163	8 WNLO-WLNL-S	630
14, 15, 16	5/8	1-14	36.0	12.5	27	24	2	25	41	57	252	10 WNLO-WLNL-S	420
18, 20	3/4	1 3/16-12	38.0	15.5	30	26	2	30	42	61	386	12 WNLO-WLNL-S	420
22, 25	1	1 7/16-12	44.5	20.5	36	30	2	37	42	65	465	16 WNLO-WLNL-S	420
28, 30, 32	1 1/4	1 11/16-12	50.4	26.0	41	32	2	43	42	67	578	20 WNLO-WLNL-S	350
35, 38	1 1/2	2-12	60.3	32.0	48	37	2	51	42	67	770	24 WNLO-WLNL-S	280

Producto suministrado con junta NBR TRAP. El reemplazo de la junta TRAP se hace con una junta tórica NBR estándar – vea las páginas J73-J74.

Las referencias mostradas forman parte de nuestro programa de fabricación actual.

Las piezas imperiales y métricas pueden variar en las dimensiones del hexágono.

Para la versión sin la contratuerca, suprima "WLNL" (p.e. 16 WNLO)

$$\frac{PN \text{ (bar)}}{10} = PN \text{ (MPa)}$$

No cree dibujos con estas dimensiones, están sujetos a cambios y a derechos de fabricación ISO.

*JJ pueden diferir en acero inoxidable.

Máximo espesor de pared del pasatabiques

Tamaño	D.E. tubo		Pasatabiques recto Máx. espesor mm	Pasatabiques con forma Máx. espesor mm
	pulg	métrica		
4	1/4	6	13.5	13.5
6	3/8	10	13.5	13.5
8	1/2	12	13.5	13.5
10	5/8	14-16	13.2	13.2
12	3/4	18-20	12.7	12.7
16	1	22-25	13.0	13.0
20	1 1/4	28-32	13.0	13.0
24	1 1/2	35-38	13.0	13.0

WJLO Te pasatabiques

Extremos de tubo ORFS O-Lok®

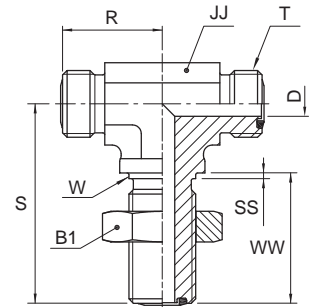

D.E. tubo		Rosca UN/UNF-2A T	B1 mm	D mm	JJ* mm	R mm	S mm	SS mm	W mm	WW mm	Peso (acero) g/1 pieza	O-Lok® Acero	PN (bar)
mm	pulg												
6	1/4	9/16-18	20.6	4.5	14	23	47	2	14	32	100	4 WJLO-WLNL-S	630
8, 10	5/16, 3/8	11/16-16	25.4	6.5	19	26	52	2	18	34	178	6 WJLO-WLNL-S	630
12	1/2	13/16-16	28.6	9.5	19	29	55	2	21	37	270	8 WJLO-WLNL-S	630
14, 15, 16	5/8	1-14	33.3	12.5	27	35	63	2	25	41	370	10 WJLO-WLNL-S	420
18, 20	3/4	1 3/16-12	38.0	15.5	30	39	67	2	30	42	520	12 WJLO-WLNL-S	420
22, 25	1	1 7/16-12	44.5	20.5	36	42	71	2	37	42	680	16 WJLO-WLNL-S	420

Producto suministrado con junta NBR TRAP. El reemplazo de la junta TRAP se hace con una junta tórica NBR estándar – vea las páginas J73-J74.

Las referencias mostradas forman parte de nuestro programa de fabricación actual.

Las piezas imperiales y métricas pueden variar en las dimensiones del hexágono.

Para la versión sin la contratuerca, suprima "WLNL" (p.e. 16 WJLO)

$$\frac{PN \text{ (bar)}}{10} = PN \text{ (MPa)}$$

No cree dibujos con estas dimensiones, están sujetos a cambios y a derechos de fabricación ISO.

*JJ pueden diferir en acero inoxidable.

Máximo espesor de pared del pasatabiques

Tamaño	D.E. tubo		Pasatabiques recto Máx. espesor mm	Pasatabiques con forma Máx. espesor mm
	pulg	métrica		
4	1/4	6	13.5	13.5
6	3/8	10	13.5	13.5
8	1/2	12	13.5	13.5
10	5/8	14-16	13.2	13.2
12	3/4	18-20	12.7	12.7
16	1	22-25	13.0	13.0
20	1 1/4	28-32	13.0	13.0
24	1 1/2	35-38	13.0	13.0

WJJLO Te lateral pasatabiques

Extremo de tubo ORFS O-Lok®
SAE 520958 ISO 8434-3 BHRT

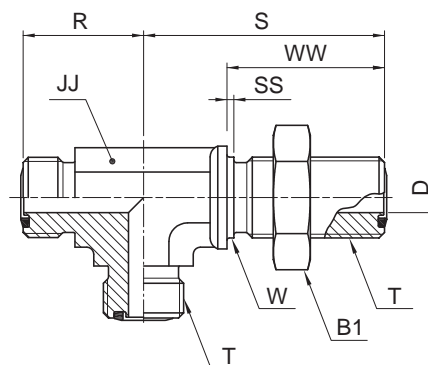

D.E. tubo		Rosca UN/UNF-2A T	B1 mm	D mm	JJ* mm	R mm	S mm	SS mm	W mm	WW mm	Peso (acero) g/1 pieza	O-Lok® Acero	PN (bar)
mm	pulg												
6	1/4	9/16-18	20.6	4.5	14	23	46	2	14	32	99	4 WJJLO-WLNL-S	630
8, 10	5/16, 3/8	11/16-16	25.4	6.5	19	26	52	2	17	34	178	6 WJJLO-WLNL-S	630
12	1/2	13/16-16	28.6	9.5	19	29	55	2	21	37	270	8 WJJLO-WLNL-S	630
14, 15, 16	5/8	1-14	33.3	12.5	27	35	63	2	25	41	368	10 WJJLO-WLNL-S	420
18, 20	3/4	1 3/16-12	38.0	15.5	30	39	67	2	30	42	516	12 WJJLO-WLNL-S	420
22, 25	1	1 7/16-12	44.5	20.5	36	42	71	2	37	42	678	16 WJJLO-WLNL-S	420
28, 30, 32	1 1/4	1 11/16-12	50.4	26.0	41	46	71	2	43	42	980	20 WJJLO-WLNL-S	350
35, 38	1 1/2	2-12	60.3	32.0	48	50	80	2	51	42	1900	24 WJJLO-WLNL-S	280

Producto suministrado con junta NBR TRAP. El reemplazo de la junta TRAP se hace con una junta tórica NBR estándar – vea las páginas J73-J74.

Las referencias mostradas forman parte de nuestro programa de fabricación actual.

Las piezas imperiales y métricas pueden variar en las dimensiones del hexágono.

Para la versión sin la contratuerca, suprima "WLNL" (p.e. 16 WJJLO)

$$\frac{PN \text{ (bar)}}{10} = PN \text{ (MPa)}$$

No cree dibujos con estas dimensiones, están sujetos a cambios y a derechos de fabricación ISO.

*JJ pueden diferir en acero inoxidable.

Máximo espesor de pared del pasatabiques

Tamaño	D.E. tubo		Pasatabiques recto Máx. espesor mm	Pasatabiques con forma Máx. espesor mm
	pulg	métrica		
4	1/4	6	13.5	13.5
6	3/8	10	13.5	13.5
8	1/2	12	13.5	13.5
10	5/8	14-16	13.2	13.2
12	3/4	18-20	12.7	12.7
16	1	22-25	13.0	13.0
20	1 1/4	28-32	13.0	13.0
24	1 1/2	35-38	13.0	13.0

AOEL6 Codo orientable con tuerca loca

Tuerca loca hembra ORFS O-Lok® / Rosca macho UN/UNF – junta tórica (ISO 11926) SAE 520281

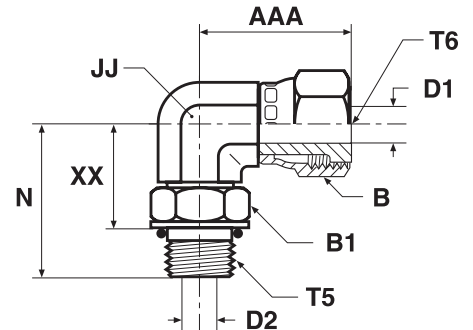

D.E. tubo mm	pulg	Rosca UN/UNF-2A T5	Rosca UN/UNF-2B T6	AAA mm	B mm	B1 mm	D1 mm	D2 mm	JJ* mm	N mm	XX mm	Peso (acero) g/1 pieza	O-Lok® Acero	O-Lok® Acero inoxidable	PN (bar)	
													4 AOEL6-S	4 AOEL6-SS	S	SS
6	1/4	7/16-20	9/16-18	26	18	14	4.0	4.5	14	33	22	47	4 AOEL6-S	4 AOEL6-SS	420	420
8, 10	5/16, 3/8	9/16-18	11/16-16	30	21	19	6.5	7.5	19	37	25	97	6 AOEL6-S	6 AOEL6-SS	420	420
12	1/2	3/4-16	13/16-16	38	24	24	9.0	10.0	19	41	27	104	8 AOEL6-S	8 AOEL6-SS	420	420
14, 15, 16	5/8	7/8-14	1-14	42	29	27	11.5	12.5	27	50	34	199	10 AOEL6-S	10 AOEL6-SS	420	420
18, 20	3/4	1 1/16-12	1 3/16-12	46	35	35	14.0	15.5	27	55	37	162	12 AOEL6-S	12 AOEL6-SS	420	420
22, 25	1	1 5/16-12	1 7/16-12	53	41	41	20.0	21.5	33	60	42	365	16 AOEL6-S	16 AOEL6-SS	380	380
28, 30, 32	1 1/4	1 5/8-12	1 11/16-12	58	48	48	26.0	27.5	41	62	44	480	20 AOEL6-S	20 AOEL6-SS	280	280
35, 38	1 1/2	1 7/8-12	2-12	61	57	54	32.0	33.5	50	66	47	933	24 AOEL6-S	24 AOEL6-SS	280	280

O-Lok® se suministra con juntas elastoméricas NBR de forma estándar. Para más detalles sobre otros materiales de estanqueidad, vea las páginas J73-J74.

Las referencias mostradas forman parte de nuestro programa de fabricación actual.

Las piezas imperiales y métricas pueden variar en las dimensiones del hexágono.

$$\frac{PN \text{ (bar)}}{10} = PN \text{ (MPa)}$$

No cree dibujos con estas dimensiones, están sujetos a cambios y a derechos de fabricación ISO.

*JJ pueden diferir en acero inoxidable.

C6MLO Codo orientable con tuerca loca

Tuerca loca hembra ORFS O-Lok® / Extremo de tubo ORFS O-Lok®
SAE 52M0221 ISO 8434-3 SWE

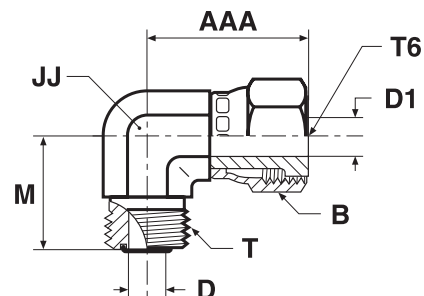

D.E. tubo		Rosca UN/UNF-2A T	Rosca UN/UNF-2B T6	AAA	B	D	D1	JJ*	M	Peso (acero)	O-Lok® Acero	O-Lok® Acero inoxidable	PN (bar)	
mm	pulg			mm	mm	mm	mm	mm	mm	g/1 pieza			S	SS
6	1/4	9/16-18	9/16-18	26	17	4.5	4.0	14	22	45	4C6MLOS	4C6MLOSS	500	420
8, 10	5/16, 3/8	11/16-16	11/16-16	29	22	6.5	6.5	19	25	84	6C6MLOS	6C6MLOSS	630	420
12	1/2	13/16-16	13/16-16	38	24	9.5	9.0	19	28	126	8C6MLOS	8C6MLOSS	630	420
14, 15, 16	5/8	1-14	1-14	41	30	12.5	11.5	27	33	221	10C6MLOS	10C6MLOSS	420	420
18, 20	3/4	1 3/16-12	1 3/16-12	46	36	15.5	14.0	30	37	284	12C6MLOS	12C6MLOSS	420	420
22, 25	1	1 7/16-12	1 7/16-12	53	41	20.5	20.0	36	42	541	16C6MLOS	16C6MLOSS	420	420
28, 30, 32	1 1/4	1 11/16-12	1 11/16-12	58	48	26.0	26.0	41	45	557	20 C6LO-S	20C6MLOSS	350	280
35, 38	1 1/2	2-12	2-12	61	57	32.0	32.0	48	49	706	24 C6LO-S	24C6MLOSS	280	280

Producto suministrado con junta NBR TRAP. El reemplazo de la junta TRAP se hace con una junta tórica NBR estándar – vea las páginas J73-J74.

Las referencias mostradas forman parte de nuestro programa de fabricación actual.

Las piezas imperiales y métricas pueden variar en las dimensiones del hexágono.

$$\frac{\text{PN (bar)}}{10} = \text{PN (MPa)}$$

No cree dibujos con estas dimensiones, están sujetos a cambios y a derechos de fabricación ISO.

*JJ pueden diferir en acero inoxidable.

V6LO 45° Codo orientable con tuerca loca

Tuerca loca hembra ORFS O-Lok® / Extremo de tubo ORFS O-Lok®

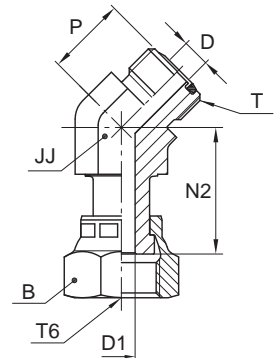

*JJ – Cotas entra caras

D.E. tubo		Rosca UN/UNF-2A T	Rosca UN/UNF-2B T6	B mm	D mm	D1 mm	JJ* mm	N2 mm	P mm	Peso (acero) g/1 pieza	O-Lok® Acero	PN (bar)
mm	pulg											
6	1/4	9/16-18	9/16-18	18	4.5	4.0	14	25	16	44	4 V6LO-S	500
8, 10	5/16, 3/8	11/16-16	11/16-16	22	6.5	6.5	19	30	19	96	6V6MLOS	630
12	1/2	13/16-16	13/16-16	24	9.5	9.0	19	38	20	110	8 V6LO-S	630
14, 15, 16	5/8	1-14	1-14	30	12.5	11.5	27	42	23	235	10V6MLOS	420
18, 20	3/4	1 3/16-12	1 3/16-12	36	15.5	14.0	30	46	26	349	12V6MLOS	420
22, 25	1	1 7/16-12	1 7/16-12	41	20.5	20.0	36	48	30	300	16 V6LO-S	420
28, 30, 32	1 1/4	1 11/16-12	1 11/16-12	48	26.0	26.0	41	50	32	444	20 V6LO-S	350
35, 38	1 1/2	2-12	2-12	57	32.0	32.0	48	52	37	568	24 V6LO-S	280

Producto suministrado con junta NBR TRAP. El reemplazo de la junta TRAP se hace con una junta tórica NBR estándar – vea las páginas J73-J74.

Las referencias mostradas forman parte de nuestro programa de fabricación actual.

Las piezas imperiales y métricas pueden variar en las dimensiones del hexágono.

$$\frac{\text{PN (bar)}}{10} = \text{PN (MPa)}$$

No cree dibujos con estas dimensiones, están sujetos a cambios y a derechos de fabricación ISO.

*JJ pueden diferir en acero inoxidable.

S6MLO Te central con tuerca loca

Tuerca loca hembra ORFS O-Lok® / Extremo de tubo ORFS O-Lok®
SAE 52M0433 ISO 8434-3 SWBT

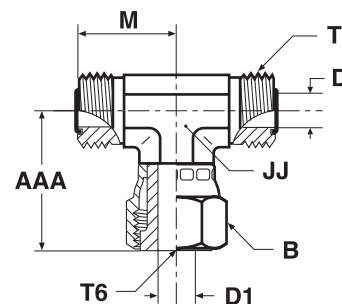

D.E. tubo		Rosca UN/UNF-2A T	Rosca UN/UNF-2B T6	AAA	B	D	D1	JJ*	M	Peso (acero)	O-Lok® Acero	O-Lok® Acero inoxidable	PN (bar)	
mm	pulg			mm	mm	mm	mm	mm	mm	g/1 pieza			S	SS
6	1/4	9/16-18	9/16-18	26	17	4.5	4.0	14	22	66	4S6MLOS	4S6MLOSS	500	420
8, 10	5/16, 3/8	11/16-16	11/16-16	29	22	6.5	6.5	19	25	125	6S6MLOS	6S6MLOSS	630	420
12	1/2	13/16-16	13/16-16	38	24	9.5	9.0	19	28	150	8S6MLOS	8S6MLOSS	630	420
14, 15, 16	5/8	1-14	1-14	41	30	12.5	11.5	27	33	233	10S6MLOS	10S6MLOSS	420	420
18, 20	3/4	1 3/16-12	1 3/16-12	47	35	15.5	14.0	30	38	383	12 S6LO-S	12S6MLOSS	420	420
22, 25	1	1 7/16-12	1 7/16-12	54	41	20.5	20.0	36	42	518	16 S6LO-S	16S6MLOSS	420	420
28, 30, 32	1 1/4	1 11/16-12	1 11/16-12	58	48	26.0	26.0	41	45	775	20 S6LO-S	20S6MLOSS	350	280
35, 38	1 1/2	2-12	2-12	61	57	32.0	32.0	48	49	933	24 S6LO-S	24S6MLOSS	280	280

Producto suministrado con junta NBR TRAP. El reemplazo de la junta TRAP se hace con una junta tórica NBR estándar – vea las páginas J73-J74.

Las referencias mostradas forman parte de nuestro programa de fabricación actual.

Las piezas imperiales y métricas pueden variar en las dimensiones del hexágono.

$$\frac{\text{PN (bar)}}{10} = \text{PN (MPa)}$$

No cree dibujos con estas dimensiones, están sujetos a cambios y a derechos de fabricación ISO.

*JJ pueden diferir en acero inoxidable.

J

R6MLO Te lateral con tuerca loca

Tuerca loca hembra ORFS O-Lok® / Extremo de tubo ORFS O-Lok®
SAE 52M0432 ISO 8434-3 SWRT

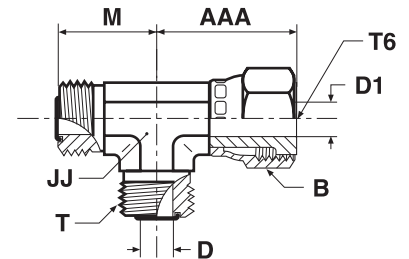

D.E. tubo		Rosca UN/UNF-2A T	Rosca UN/UNF-2B T6	AAA mm	B mm	D mm	D1 mm	JJ* mm	M mm	Peso (acero) g/1 pieza	O-Lok® Acero	O-Lok® Acero inoxidable	PN (bar)	
mm	pulg												S	SS
6	1/4	9/16-18	9/16-18	26	17	4.5	4.0	14	22	66	4R6MLOS	4R6MLOSS	500	420
8, 10	5/16, 3/8	11/16-16	11/16-16	29	22	6.5	6.5	19	25	125	6R6MLOS	6R6MLOSS	630	420
12	1/2	13/16-16	13/16-16	38	24	9.5	9.0	19	28	150	8R6MLOS	8R6MLOSS	630	420
14, 15, 16	5/8	1-14	1-14	41	30	12.5	11.5	27	33	233	10R6MLOS	10R6MLOSS	420	420
18, 20	3/4	1 3/16-12	1 3/16-12	47	35	15.5	14.0	30	38	383	12 R6LO-S	12R6MLOSS	420	420
22, 25	1	1 7/16-12	1 7/16-12	54	41	20.5	20.0	36	42	518	16 R6LO-S	16R6MLOSS	420	420
28, 30, 32	1 1/4	1 11/16-12	1 11/16-12	58	48	26.0	26.0	41	45	775	20 R6LO-S	20R6MLOSS	350	280
35, 38	1 1/2	2-12	2-12	61	57	32.0	32.0	48	49	933	24 R6LO-S	24R6MLOSS	280	280

Producto suministrado con junta NBR TRAP. El reemplazo de la junta TRAP se hace con una junta tórica NBR estándar – vea las páginas J73-J74.

Las referencias mostradas forman parte de nuestro programa de fabricación actual.

Las piezas imperiales y métricas pueden variar en las dimensiones del hexágono.

$$\frac{\text{PN (bar)}}{10} = \text{PN (MPa)}$$

No cree dibujos con estas dimensiones, están sujetos a cambios y a derechos de fabricación ISO.

*JJ pueden diferir en acero inoxidable.

TRMLO Reducción de tubo

Extremo de tubo ORFS O-Lok® / Extremo hembra tuerca loca ORFS O-Lok®
SAE 520123 / A

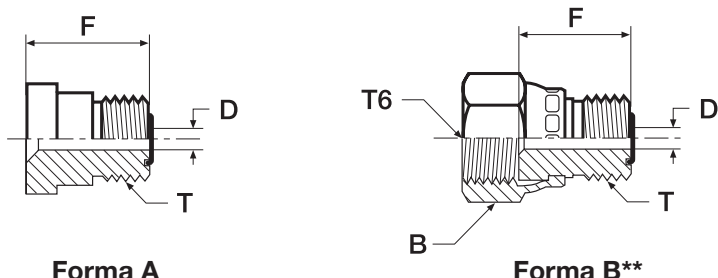

* Para la forma A, se necesita una tuerca BL- o BML- (se pide por separado)

D.E. tubo		Rosca UN/UNF-2A T	Rosca UN/UNF-2B T6	B	D	F	Peso (acero)	Form	O-Lok® Acero	O-Lok® Acero inoxidable	PN (bar)	
mm	pulg			mm	mm	mm	g/1 pieza				S	SS
10	3/8	9/16-18	11/16-16	22	4.5	20	21	B	6-4TRMLONS	6-4TRMLONSS	630	420
12	1/2	9/16-18	—	—	4.5	22	30	A	8-4 TRLO-S	8-4TRMLOSS	630	420
12	1/2	11/16-16	13/16-16	24	6.5	22	33	B	8-6TRMLONS	8-6TRMLONSS	630	420
16	5/8	9/16-18	—	—	4.5	23	37	A	10-4 TRLO-S	10-4TRMLOSS	420	420
16	5/8	11/16-16	—	—	6.5	24	48	A	10-6 TRLO-S	10-6TRMLOSS	420	420
16	5/8	13/16-16	—	—	9.5	26	50	A	10-8 TRLO-S	10-8TRMLOSS	420	420
20	3/4	9/16-18	—	—	4.5	25	63	A	12-4 TRLO-S	12-4TRMLOSS	420	420
20	3/4	11/16-16	—	—	6.5	26	66	A	12-6 TRLO-S	12-6TRMLOSS	420	420
20	3/4	13/16-16	—	—	9.5	28	71	A	12-8 TRLO-S	12-8TRMLOSS	420	420
20	3/4	1-14	1 3/16-12	36	12.5	30	85	B	12-10TRMLONS	12-10TRMLONSS	420	420
25	1	13/16-16	—	—	9.5	29	103	A	16-8 TRLO-S	16-8TRMLOSS	420	420
25	1	1-14	—	—	12.5	32	118	A	16-10 TRLO-S	16-10TRMLOSS	420	420
25	1	1 3/16-12	1 7/16-12	41	15.5	33	133	B	16-12 TRLO-S	16-12TRMLONSS	420	420
32	1 1/4	1-14	—	—	12.5	32	163	A	20-10TRLOS	20-10TRMLOSS	420	420
32	1 1/4	1 3/16-12	—	—	15.5	34	169	A	20-12 TRLO-S	20-12TRMLOSS	420	280
32	1 1/4	1 7/16-12	1 11/16-12	48	20.5	38	183	B	20-16 TRLO-S	20-16TRMLONSS	350	280
38	1 1/2	1 7/16-12	—	—	20.5	34	205	A	24-16 TRLO-S	24-16TRMLOSS	350	280
38	1 1/2	1 11/16-12	—	—	26.0	34	209	A	24-20 TRLO-S	24-20TRMLOSS	350	280

Producto suministrado con junta NBR TRAP. El reemplazo de la junta TRAP se hace con una junta tórica NBR estándar – vea las páginas J73-J74.

Las referencias mostradas forman parte de nuestro programa de fabricación actual.

Las piezas imperiales y métricas pueden variar en las dimensiones del hexágono.

$$\frac{\text{PN (bar)}}{10} = \text{PN (MPa)}$$

No cree dibujos con estas dimensiones, están sujetos a cambios y a derechos de fabricación ISO.

**Estos tamaños vienen montados con una tuerca prensada (Forma B).

LOHL6 Expansión de tubo

Extremo de tubo ORFS O-Lok® / Extremo hembra tuerca loca ORFS O-Lok®

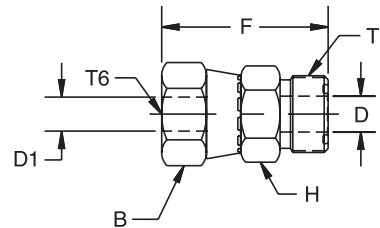

D.E. tubo		Rosca UN/UNF-2A T	Rosca UN/UNF-2B T6	B mm	D mm	D1 mm	H mm	F mm	Peso (acero) g/1 pieza	O-Lok® Acero	PN (bar)
mm	pulg										
8, 10	5/16, 3/8	11/16-16	9/16-18	18	4.0	4.0	19	35	33	6-4 LOHL6-S	630
12	1/2	13/16-16	11/16-16	21	9.5	6.5	22	41	52	8-6 LOHL6-S	630
14, 15, 16	5/8	1-14	13/16-16	24	12.5	9.0	27	46	92	10-8 LOHL6-S	420
18, 20	3/4	1 3/16-12	1-14	29	15.5	11.5	32	51	146	12-10 LOHL6-S	420
22, 25	1	1 7/16-12	1 3/16-12	35	20.5	14.0	38	55	205	16-12 LOHL6-S	420
28, 30, 32	1 1/4	1 11/16-12	1 7/16-12	42	26.0	20.0	45	58	260	20-16 LOHL6-S	350
35, 38	1 1/2	2-12	1 11/16-12	48	32.0	26.0	54	60	315	24-20 LOHL6-S	280

Producto suministrado con junta NBR TRAP. El reemplazo de la junta TRAP se hace con una junta tórica NBR estándar – vea las páginas J73-J74.

Las referencias mostradas forman parte de nuestro programa de fabricación actual.

Las piezas imperiales y métricas pueden variar en las dimensiones del hexágono.

$$\frac{\text{PN (bar)}}{10} = \text{PN (MPa)}$$

No cree dibujos con estas dimensiones, están sujetos a cambios y a derechos de fabricación ISO.

HL6 Unión tuerca loca

Extremo hembra tuerca loca ORFS O-Lok®

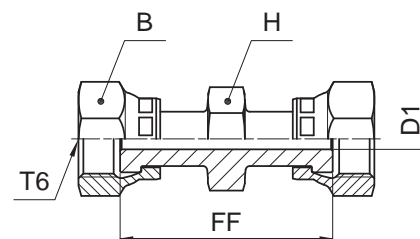

mm	D.E. tubo		Rosca UN/UNF-2B T6	B mm	D1 mm	FF mm	H mm	Peso (acero) g/1 pieza	O-Lok® Acero	PN (bar)
	mm	pulg								
6		1/4	9/16-18	18	4.0	40	16	53	4 HL6-S	500
8, 10		5/16, 3/8	11/16-16	21	6.5	45	19	66	6 HL6-S	630
12		1/2	13/16-16	24	9.0	54	22	110	8 HL6-S	630
14, 15, 16		5/8	1-14	29	11.5	62	27	173	10 HL6-S	420
18, 20		3/4	1 3/16-12	35	14.0	70	32	275	12 HL6-S	420
22, 25		1	1 7/16-12	41	20.0	75	37	499	16 HL6-S	420

Las referencias mostradas forman parte de nuestro programa de fabricación actual.

Las piezas imperiales y métricas pueden variar en las dimensiones del hexágono.

$$\frac{\text{PN (bar)}}{10} = \text{PN (MPa)}$$

No cree dibujos con estas dimensiones, están sujetos a cambios y a derechos de fabricación ISO.

J

F87OMLO Racor macho

Extremo de tubo ORFS O-Lok® / Rosca macho métrica – junta tórica (ISO 6149-2)
SAE 52M0187 ISO 8434-3 SDS

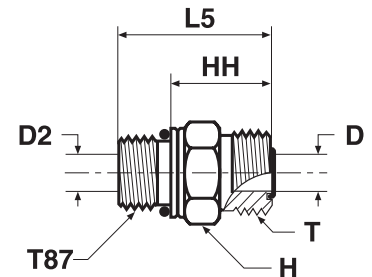

D.E. tubo		Rosca métrica T87	Rosca UN/UNF-2A T	D mm	D2 mm	H mm	HH mm	L5 mm	Peso (acero) g/1 pieza	O-Lok® Acero	O-Lok® Acero inoxidable	PN (bar)	
mm	pulg											S	SS
6	1/4	M 10×1.0	9/16-18	4.5	3.0	17	18	27	20	4M10F87OMLOS	4M10F87OMLOSS	630	630
6	1/4	M 12×1.5	9/16-18	4.5	4.0	17	18	29	24	4M12F87OMLOS	4M12F87OMLOSS	630	630
6	1/4	M 14×1.5	9/16-18	4.5	4.5	19	19	30	30	4M14F87OMLOS	4M14F87OMLOSS	630	630
6	1/4	M 16×1.5	6/16-18	4.5	7.0	22	20	33	35	4M16F87OMLOS	4M16F87OMLOSS	630	630
8, 10	5/16, 3/8	M 12×1.5	11/16-16	6.5	4.0	19	21	32	40	6M12F87OMLOS	6M12F87OMLOSS	630	630
8, 10	5/16, 3/8	M 14×1.5	11/16-16	6.5	6.0	19	21	32	43	6M14F87OMLOS	6M14F87OMLOSS	630	630
8, 10	5/16, 3/8	M 16×1.5	11/16-16	6.5	6.5	22	21	34	43	6M16F87OMLOS	6M16F87OMLOSS	630	630
8, 10	5/16, 3/8	M 18×1.5	11/16-16	6.5	9.0	24	22	36	45	6M18F87OMLOS	6M18F87OMLOSS	630	630
8, 10	5/16, 3/8	M 22×1.5	11/16-16	6.5	6.5	27	23	38	52	6M22F87OMLOS	6M22F87OMLOSS	420	420
12	1/2	M 14×1.5	13/16-16	9.5	6.0	22	24	35	40	8M14F87OMLOS	8M14F87OMLOSS	630	630
12	1/2	M 16×1.5	13/16-16	9.5	7.0	22	24	37	58	8M16F87OMLOS	8M16F87OMLOSS	630	630
12	1/2	M 18×1.5	13/16-16	9.5	9.0	24	24	38	55	8M18F87OMLOS	8M18F87OMLOSS	630	630
12	1/2	M 22×1.5	13/16-16	9.5	9.5	27	24	39	60	8M22F87OMLOS	8M22F87OMLOSS	420	420
12	1/2	M 27×2.0	13/16-16	9.5	9.5	32	26	44	70	8M27F87OMLOS	8M27F87OMLOSS	420	420
14, 15, 16	5/8	M 18×1.5	1-14	12.5	9.0	27	27	41	120	10M18F87OMLOS	10M18F87OMLOSS	420	420
14, 15, 16	5/8	M 22×1.5	1-14	12.5	12.0	27	27	42	127	10M22F87OMLOS	10M22F87OMLOSS	420	420
14, 15, 16	5/8	M 27×2.0	1-14	12.5	13.0	32	29	47	177	10M27F87OMLOS	10M27F87OMLOSS	420	420
18, 20	3/4	M 22×1.5	1 3/16-12	15.5	12.0	32	30	45	170	12M22F87OMLOS	12M22F87OMLOSS	420	420
18, 20	3/4	M 27×2.0	1 3/16-12	15.5	15.0	32	30	49	187	12M27F87OMLOS	12M27F87OMLOSS	420	420
18, 20	3/4	M 33×2.0	1 3/16-12	15.5	20.0	41	33	52	200	12M33F87OMLOS	12M33F87OMLOSS	420	420
22, 25	1	M 27×2.0	1 7/16-12	20.5	15.0	41	34	52	230	16M27F87OMLOS	16M27F87OMLOSS	420	420
22, 25	1	M 33×2.0	1 7/16-12	20.5	20.0	41	34	52	270	16M33F87OMLOS	16M33F87OMLOSS	420	280
28, 30, 32	1 1/4	M 33×2.0	1 11/16-12	26.0	20.0	46	36	54	370	20M33F87OMLOS	20M33F87OMLOSS	420	280
28, 30, 32	1 1/4	M 42×2.0	1 11/16-12	26.0	26.0	50	36	55	390	20M42F87OMLOS	20M42F87OMLOSS	420	280
35, 38	1 1/2	M 42×2.0	2-12	32.0	26.0	55	36	55	400	24M42F87OMLOS	24M42F87OMLOSS	350	280
35, 38	1 1/2	M 48×2.0	2-12	32.0	32.0	55	36	57	412	24M48F87OMLOS	24M48F87OMLOSS	350	280

Producto suministrado con junta NBR TRAP. El reemplazo de la junta TRAP se hace con una junta tórica NBR estándar – vea las páginas J73-J74.

Las referencias mostradas forman parte de nuestro programa de fabricación actual.

Las piezas imperiales y métricas pueden variar en las dimensiones del hexágono.

$$\frac{\text{PN (bar)}}{10} = \text{PN (MPa)}$$

No cree dibujos con estas dimensiones, están sujetos a cambios y a derechos de fabricación ISO.

F5OMLO Racor macho

Extremo de tubo ORFS O-Lok® / Rosca macho UN/UNF – junta tórica (ISO 11926)
SAE 520120

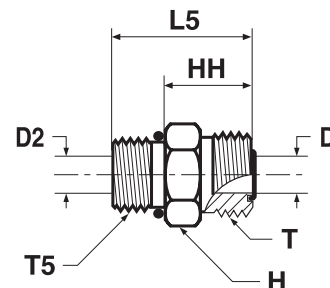

D.E. tubo		Rosca UN/UNF-2A T5	Rosca UN/UNF-2A T	D	D2	H	HH	L5	Peso (acero)	O-Lok® Acero	O-Lok® Acero inoxidable	PN (bar)	
mm	pulg			mm	mm	mm	mm	mm	g/1 pieza			S	SS
6	1/4	7/16-20	9/16-18	4.5	4.5	17	18	29	21	4F5OMLOS	4F5OMLOSS	630	630
6	1/4	1/2-20	9/16-18	4.5	4.5	16	19	30	30	4-5 F5OLO-S	4-5F5OMLOSS	630	630
6	1/4	9/16-18	9/16-18	4.5	7.5	19	19	31	36	4-6F5OMLOS	4-6F5OMLOSS	630	630
6	1/4	3/4-16	9/16-18	4.5	10.0	22	20	34	67	4-8 F5OLO-S	4-8F5OMLOSS	630	630
8, 10	5/16, 3/8	9/16-18	11/16-16	6.5	6.5	19	20	32	45	6F5OMLOS	6F5OMLOSS	630	630
8, 10	5/16, 3/8	7/16-20	11/16-16	6.5	4.5	19	23	34	47	6-4F5OMLOS	6-4F5OMLOSS	630	630
8, 10	5/16, 3/8	1/2-20	11/16-16	6.5	6.0	19	20	31	50	6-5 F5OLO-S	6-5F5OMLOSS	630	630
8, 10	5/16, 3/8	3/4-16	11/16-16	6.5	10.0	22	21	35	51	6-8F5OMLOS	6-8F5OMLOSS	630	630
8, 10	5/16, 3/8	7/8-14	11/16-16	6.5	6.5	27	23	39	89	6-10F5OMLOS	6-10F5OMLOSS	420	420
12	1/2	3/4-16	13/16-16	9.5	9.5	22	23	37	56	8F5OMLOS	8F5OMLOSS	630	630
12	1/2	7/16-20	13/16-16	9.5	4.5	22	25	36	63	8-4 F5OLO-S	8-4F5OMLOSS	630	630
12	1/2	9/16-18	13/16-16	9.5	7.5	22	26	38	69	8-6F5OMLOS	8-6F5OMLOSS	630	630
12	1/2	7/8-14	13/16-16	9.5	9.5	27	24	40	105	8-10F5OMLOS	8-10F5OMLOSS	420	420
12	1/2	1 1/16-12	13/16-16	9.5	9.5	32	26	44	169	8-12F5OMLOS	8-12F5OMLOSS	420	420
12	1/2	1 5/16-12	13/16-16	9.5	21.5	41	27	46	227	8-16F5OMLOS	8-16F5OMLOSS	420	420
14, 15, 16	5/8	7/8-14	1-14	12.5	12.5	27	27	43	137	10F5OMLOS	10F5OMLOSS	420	420
14, 15, 16	5/8	9/16-18	1-14	12.5	7.5	27	30	42	110	10-6 F5OLO-S	10-6F5OMLOSS	420	420
14, 15, 16	5/8	3/4-16	1-14	12.5	10.0	27	31	45	120	10-8F5OMLOS	10-8F5OMLOSS	420	420
14, 15, 16	5/8	1 1/16-12	1-14	12.5	12.5	32	29	47	170	10-12F5OMLOS	10-12F5OMLOSS	420	420
18, 20	3/4	1 1/16-12	1 3/16-12	15.5	15.5	32	30	49	189	12F5OMLOS	12F5OMLOSS	420	420
18, 20	3/4	3/4-16	1 3/16-12	15.5	10.0	32	35	49	167	12-8 F5OLO-S	12-8F5OMLOSS	420	420
18, 20	3/4	7/8-14	1 3/16-12	15.5	12.5	32	35	51	177	12-10F5OMLOS	12-10F5OMLOSS	420	420
18, 20	3/4	1 5/16-12	1 3/16-12	15.5	15.5	41	31	50	280	12-16F5OMLOS	12-16F5OMLOSS	420	420
18, 20	3/4	1 5/8-12	1 3/16-12	15.5	27.5	46	32	51	350	12-20F5OMLOS	12-20F5OMLOSS	420	420
22, 25	1	1 5/16-12	1 7/16-12	20.5	20.5	38	32	50	271	16 F5OLO-S	16F5OMLOSS	420	420
22, 25	1	1 1/16-12	1 7/16-12	20.5	15.5	38	36	54	275	16-12 F5OLO-S	16-12F5OMLOSS	420	420
22, 25	1	1 3/16-12	1 7/16-12	20.5	17.0	38	32	51	279	16-14F5OMLOS	16-14F5OMLOSS	420	420
22, 25	1	1 5/8-12	1 7/16-12	20.5	27.5	48	34	52	428	16-20 F5OLO-S	16-20F5OMLOSS	420	280
28, 30, 32	1 1/4	1 5/8-12	1 11/16-12	26.0	26.0	50	34	52	391	20F5OMLOS	20F5OMLOSS	420	280
28, 30, 32	1 1/4	1 5/16-12	1 11/16-12	26.0	21.5	48	39	58	401		20-16F5OMLOSS		280
28, 30, 32	1 1/4	1 5/16-12	1 11/16-12	26.0	21.5	46	39	58	430	20-16F5OMLOS		420	
28, 30, 32	1 1/4	1 7/8-12	1 11/16-12	26.0	32.0	54	36	54	557	20-24 F5OLO-S	20-24F5OMLOSS	350	280
35, 38	1 1/2	1 7/8-12	2-12	32.0	32.0	54	36	54	412	24 F5OLO-S	24F5OMLOSS	350	280
35, 38	1 1/2	1 5/8-12	2-12	32.0	27.5	54	41	60	581	24-20 F5OLO-S	24-20F5OMLOSS	350	280

Producto suministrado con junta NBR TRAP. El reemplazo de la junta TRAP se hace con una junta tórica NBR estándar – vea las páginas J73-J74.

Las referencias mostradas forman parte de nuestro programa de fabricación actual.

Las piezas imperiales y métricas pueden variar en las dimensiones del hexágono.

$$\frac{\text{PN (bar)}}{10} = \text{PN (MPa)}$$

No cree dibujos con estas dimensiones, están sujetos a cambios y a derechos de fabricación ISO.

FF5OMLO Racor macho largo

Extremo de tubo ORFS O-Lok® / Rosca macho UN/UNF – junta tórica (ISO 11926)
SAE 521720 (Previamente 520122)

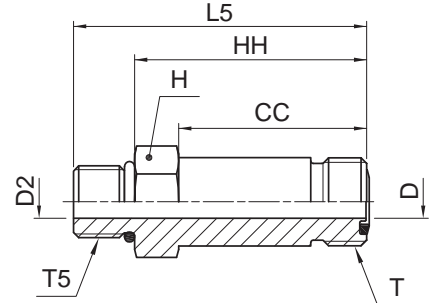

D.E. tubo		Rosca UN/UNF-2A T5	Rosca UN/UNF-2A T	CC	D	D2	H	HH	L5	Peso (acero)	O-Lok® Acero	O-Lok® Acero inoxidable	PN (bar)	
mm	pulg			mm	mm	mm	mm	mm	mm	g/1 pieza			S	SS
6	1/4	7/16-20	9/16-18	34	4.5	4.5	16	42	53	51	4 FF5OLO-S	4FF5OMLOSS	630	630
8, 10	5/16, 3/8	9/16-18	11/16-16	37	6.5	6.5	19	46	58	79	6 FF5OLO-S	6FF5OMLOSS	630	630
12	1/2	3/4-16	13/16-16	45	9.5	9.5	22	54	68	125	8 FF5OLO-S	8FF5OMLOSS	630	630
14, 15, 16	5/8	7/8-14	1-14	53	12.5	12.5	27	64	80	212	10 FF5OLO-S	10FF5OMLOSS	420	420
18, 20	3/4	1 1/16-12	1 3/16-12	64	15.5	15.5	32	77	96	309	12 FF5OLO-S	12FF5OMLOSS	420	420
22, 25	1	1 5/16-12	1 7/16-12	73	20.5	20.5	38	87	105	435	16 FF5OLO-S	16FF5OMLOSS	420	420
28, 30, 32	1 1/4	1 5/8-12	1 11/16-12	86	26.0	26.0	48	102	121	818	20 FF5OLO-S	20FF5OMLOSS	420	280
35, 38	1 1/2	1 7/8-12	2-12	97	32.0	32.0	54	115	134	1430	24 FF5OLO-S	24FF5OMLOSS	350	280

Producto suministrado con junta NBR TRAP. El reemplazo de la junta TRAP se hace con una junta tórica NBR estándar – vea las páginas J73-J74.

Las referencias mostradas forman parte de nuestro programa de fabricación actual.

Las piezas imperiales y métricas pueden variar en las dimensiones del hexágono.

$$\frac{PN \text{ (bar)}}{10} = PN \text{ (MPa)}$$

No cree dibujos con estas dimensiones, están sujetos a cambios y a derechos de fabricación ISO.

WF5OLO Racor pasatabiques macho

Extremo de tubo ORFS O-Lok® / Male UN/UNF – junta tórica (ISO 11926)

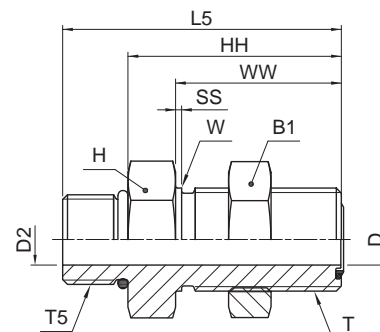

D.E. tubo		Rosca UN/UNF-2A T	Rosca UN/UNF-2A T5	B1	D	D2	H	HH	L5	SS	W	WW	Peso (acero)	O-Lok® Acero	PN (bar)
mm	pulg			mm	mm	mm	mm	mm	mm	mm	mm	mm	g/1 pieza		
6	1/4	9/16-18	7/16-20	21	4.5	4.5	21	43	54	2	14	32	75	4 WF5OLO-WLNL-S	630
8, 10	5/16, 3/8	11/16-16	9/16-18	25	6.5	6.5	25	47	59	2	18	34	112	6 WF5OLO-WLNL-S	630
12	1/2	13/16-16	3/4-16	29	9.5	9.5	29	52	66	2	21	37	147	8 WF5OLO-WLNL-S	630
14, 15, 16	5/8	1-14	7/8-14	33	12.5	12.5	33	52	68	2	25	41	295	10 WF5OLO-WLNL-S	420
18, 20	3/4	1 3/16-12	1 1/16-12	38	15.5	15.5	38	55	73	2	30	42	330	12 WF5OLO-WLNL-S	420

Producto suministrado con junta NBR TRAP. El reemplazo de la junta TRAP se hace con una junta tórica NBR estándar – vea las páginas J73-J74.

Las referencias mostradas forman parte de nuestro programa de fabricación actual.

Las piezas imperiales y métricas pueden variar en las dimensiones del hexágono.

Para la versión sin la contratuerca, suprima "WLNL" (p.e. 12 WF5OLO)

$$\frac{PN(\text{bar})}{10} = PN(\text{MPa})$$

No cree dibujos con estas dimensiones, están sujetos a cambios y a derechos de fabricación ISO.

J

F42EDMLO Racor macho

Extremo de tubo ORFS O-Lok® / Rosca macho BSPP – Junta ED (ISO 1179)

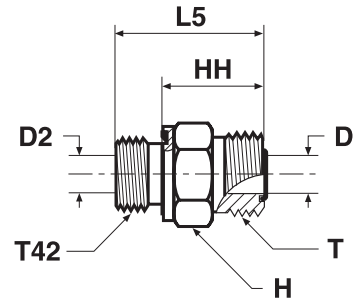

D.E. tubo		BSPP	Rosca	D	D2	H	HH	L5	Peso	O-Lok®	O-Lok®	PN (bar)	
mm	pulg	rosca macho T42	UN/UNF-2A T	mm	mm	mm	mm	mm	(acero) g/1 pieza	Acero	Acero inoxidable	S	SS
6	1/4	1/8-28	9/16-18	4.5	4.0	17	18	26	25	4F42EDMLOS	4F42EDMLOSS	630	630
6	1/4	1/4-19	9/16-18	4.5	4.5	19	19	31	36	4-4F42EDMLOS	4-4F42EDMLOSS	630	630
6	1/4	3/8-19	9/16-18	4.5	4.5	22	20	32	52	4-6F42EDMLOS	4-6F42EDMLOSS	630	630
6	1/4	1/2-14	9/16-18	4.5	4.5	27	22	36	89	4-8F42EDMLOS	4-8F42EDMLOSS	420	420
8, 10	5/16, 3/8	1/4-19	11/16-16	6.5	5.0	19	20	32	42	6F42EDMLOS	6F42EDMLOSS	630	630
8, 10	5/16, 3/8	1/8-28	11/16-16	6.5	4.0	19	23	31	43	6-2F42EDMLOS	6-2F42EDMLOSS	630	630
8, 10	5/16, 3/8	3/8-19	11/16-16	6.5	6.5	22	21	33	56	6-6F42EDMLOS	6-6F42EDMLOSS	630	630
8, 10	5/16, 3/8	1/2-14	11/16-16	6.5	6.5	27	23	37	94	6-8F42EDMLOS	6-8F42EDMLOSS	420	420
8, 10	5/16, 3/8	3/4-14	11/16-16	6.5	16.0	32	24	40	126	6-12F42EDMLOS	6-12F42EDMLOSS	420	420
12	1/2	3/8-19	13/16-16	9.5	8.0	22	23	35	59	8F42EDMLOS	8F42EDMLOSS	630	630
12	1/2	1/4-19	13/16-16	9.5	5.0	22	26	38	64	8-4F42EDMLOS	8-4F42EDMLOSS	630	630
12	1/2	1/2-14	13/16-16	9.5	9.5	27	25	39	92	8-8F42EDMLOS	8-8F42EDMLOSS	420	420
12	1/2	3/4-14	13/16-16	9.5	9.5	32	26	42	152	8-12F42EDMLOS	8-12F42EDMLOSS	420	420
14, 15, 16	5/8	1/2-14	1-14	12.5	12.5	27	27	41	102	10F42EDMLOS	10F42EDMLOSS	420	420
14, 15, 16	5/8	3/8-19	1-14	12.5	8.0	27	31	43	117	10-6F42EDMLOS	10-6F42EDMLOSS	420	420
14, 15, 16	5/8	3/4-14	1-14	12.5	12.5	32	29	45	158	10-12F42EDMLOS	10-12F42EDMLOSS	420	420
14, 15, 16	5/8	1-11	1-14	12.5	12.5	41	30	48	261	10-16F42EDMLOS	10-16F42EDMLOSS	420	420
18, 20	3/4	3/4-14	1 3/16-12	15.5	15.5	32	30	46	159	12F42EDMLOS	12F42EDMLOSS	420	420
18, 20	3/4	1/2-14	1 3/16-12	15.5	12.0	32	35	49	171	12-8F42EDMLOS	12-8F42EDMLOSS	420	420
18, 20	3/4	1-11	1 3/16-12	15.5	15.5	41	32	50	269	12-16F42EDMLOS	12-16F42EDMLOSS	420	420
18, 20	3/4	1 1/4-11	1 3/16-12	15.5	16.0	50	34	54	462	12-20F42EDMLOS	12-20F42EDMLOSS	420	420
22, 25	1	1-11	1 7/16-12	20.5	20.0	41	32	50	266	16F42EDMLOS	16F42EDMLOSS	420	420
22, 25	1	1/2-14	1 7/16-12	20.5	12.0	41	36	50	267	16-8F42EDMLOS	16-8F42EDMLOSS	420	420
22, 25	1	3/4-14	1 7/16-12	20.5	16.0	41	36	52	276	16-12F42EDMLOS	16-12F42EDMLOSS	420	420
22, 25	1	1 1/4-11	1 7/16-12	20.5	20.5	50	34	54	456	16-20F42EDMLOS	16-20F42EDMLOSS	420	420
22, 25	1	1 1/2-11	1 7/16-12	20.5	20.5	55	36	58	611	16-24F42EDMLOS	16-24F42EDMLOSS	350	280
28, 30, 32	1 1/4	1 1/4-11	1 11/16-12	25.0	25.0	50	34	54	430	20F42EDMLOS	20F42EDMLOSS	420	280
28, 30, 32	1 1/4	3/4-14	1 11/16-12	26.0	16.0	46	37	53	344	20-12F42EDMLOS	20-12F42EDMLOSS	420	280
28, 30, 32	1 1/4	1-11	1 11/16-12	26.0	20.0	46	39	57	403	20-16F42EDMLOS	20-16F42EDMLOSS	420	280
28, 30, 32	1 1/4	1 1/2-11	1 11/16-12	26.0	26.0	55	36	58	575	20-24F42EDMLOS	20-24F42EDMLOSS	350	280
35, 38	1 1/2	1 1/2-11	2-12	32.0	32.0	55	36	58	524	24F42EDMLOS	24F42EDMLOSS	350	280
35, 38	1 1/2	1-11	2-12	32.0	20.0	55	41	59	359	24-16F42EDMLOS	24-16F42EDMLOSS	350	280
35, 38	1 1/2	1 1/4-11	2-12	32.0	25.0	55	41	61	612	24-20F42EDMLOS	24-20F42EDMLOSS	350	280

Producto suministrado con junta NBR TRAP. El reemplazo de la junta TRAP se hace con una junta tórica NBR estándar – vea las páginas J73-J74.

Las referencias mostradas forman parte de nuestro programa de fabricación actual.

Las piezas imperiales y métricas pueden variar en las dimensiones del hexágono.

$$\frac{\text{PN (bar)}}{10} = \text{PN (MPa)}$$

No cree dibujos con estas dimensiones, están sujetos a cambios y a derechos de fabricación ISO.

FF42EDMLO Racor macho largo

Extremo de tubo ORFS O-Lok® / Rosca macho BSPP – junta ED (ISO 11926)

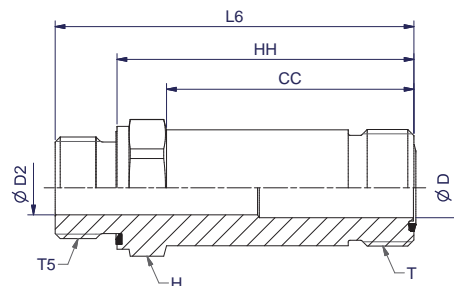

D.E. tubo		Rosca UN/UNF-2A	Rosca BSPP	CC mm	D mm	D2 mm	H mm	HH mm	L6 mm	Peso (Acero) gr./pieza	O-Lok®		PN (bar)	
mm	pulg										Acero	Acier inoxidable	S	SS
8, 10	5/16, 3/8	11/16-16	1/4-19	37	7	5	19	46	58	80	6FF42EDMLOS	6FF42EDMLOSS	630	630
12	1/2	13/16-16	3/8-14	44	10	8	22	54	66	130	8FF42EDMLOS	8FF42EDMLOSS	630	630
14, 15, 16	5/8	1-14	1/2-14	52	13	13	27	63	77	200	10FF42EDMLOS	10FF42EDMLOSS	420	420
18, 20	3/4	1 3/16-12	3/4-14	64	16	16	32	74	93	360	12FF42EDMLOS	12FF42EDMLOSS	420	420

Producto suministrado con junta NBR TRAP. El reemplazo de la junta TRAP se hace con una junta tórica NBR estándar – vea las páginas J73-J74.

Las referencias mostradas forman parte de nuestro programa de fabricación actual.

Las piezas imperiales y métricas pueden variar en las dimensiones del hexágono.

$$\frac{\text{PN (bar)}}{10} = \text{PN (MPa)}$$

No cree dibujos con estas dimensiones, están sujetos a cambios y a derechos de fabricación ISO.

J

F82EDMLO Racor macho

Extremo de tubo ORFS O-Lok® / Rosca macho métrica – Junta ED (ISO 9974)

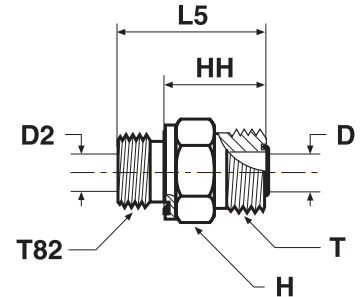

D.E. tubo		Rosca métrica T82	Rosca UN/UNF-2A T	D mm	D2 mm	H mm	HH mm	L5 mm	Peso (acero) g/1 pieza	O-Lok® Acero	O-Lok® Acero inoxidable	PN (bar)	
mm	pulg											S	SS
6	1/4	M 10×1.0	9/16-18	4.5	4.0	17	18	26	20	4M10F82EDMLOS	4M10F82EDMLOSS	630	630
6	1/4	M 12×1.5	9/16-18	4.5	4.0	17	18	30	24	4M12F82EDMLOS	4M12F82EDMLOSS	630	630
6	1/4	M 14×1.5	9/16-18	4.5	4.5	19	19	31	29	4M14F82EDMLOS	4M14F82EDMLOSS	630	630
6	1/4	M 16×1.5	9/16-18	4.5	7.0	22	19	31	33	4M16F82EDMLOS	4M16F82EDMLOSS	630	630
8, 10	5/16, 3/8	M 12×1.5	11/16-16	6.5	4.0	19	23	35	35	6M12F82EDMLOS	6M12F82EDMLOSS	630	630
8, 10	5/16, 3/8	M 14×1.5	11/16-16	6.5	5.0	19	20	32	40	6M14F82EDMLOS	6M14F82EDMLOSS	630	630
8, 10	5/16, 3/8	M 16×1.5	11/16-16	6.5	6.5	22	20	32	43	6M16F82EDMLOS	6M16F82EDMLOSS	630	630
8, 10	5/16, 3/8	M 18×1.5	11/16-16	6.5	6.5	24	21	33	70	6M18F82EDMLOS	6M18F82EDMLOSS	630	630
8, 10	5/16, 3/8	M 22×1.5	11/16-16	6.5	12.0	27	23	37	83	6M22F82EDMLOS	6M22F82EDMLOSS	630	630
12	1/2	M 12X1.5	13/16-16	9.5	4.0	22	24	36	58	8M12F82EDMLOS	8M12F82EDMLOSS	630	630
12	1/2	M 14×1.5	13/16-16	9.5	5.0	22	23	35	57	8M14F82EDMLOS	8M14F82EDMLOSS	630	630
12	1/2	M 16×1.5	13/16-16	9.5	7.0	22	26	38	49	8M16F82EDMLOS	8M16F82EDMLOSS	630	630
12	1/2	M 18×1.5	13/16-16	9.5	8.0	24	23	35	55	8M18F82EDMLOS	8M18F82EDMLOSS	630	630
12	1/2	M 26×1.5	13/16-16	9.5	9.5	32	26	42	148	8M26F82EDMLOS	8M26F82EDMLOSS	420	420
14, 15, 16	5/8	M 16×1.5	1-14	12.5	7.0	27	30	42	70	10M16F82EDMLOS	10M16F82EDMLOSS	420	420
14, 15, 16	5/8	M 18×1.5	1-14	12.5	8.0	27	31	43	85	10M18F82EDMLOS	10M18F82EDMLOSS	420	420
14, 15, 16	5/8	M 22×1.5	1-14	12.5	12.0	27	27	41	127	10M22F82EDMLOS	10M22F82EDMLOSS	420	420
14, 15, 16	5/8	M 26×1.5	1-14	12.5	18.0	32	31	47	170	10M26F82EDMLOS	10M26F82EDMLOSS	420	420
18, 20	3/4	M 18×1.5	1 3/16-12	15.5	8.0	32	35	47	184	12M18F82EDMLOS	12M18F82EDMLOSS	420	420
18, 20	3/4	M 22×1.5	1 3/16-12	15.5	12.0	32	35	47	173	12M22F82EDMLOS	12M22F82EDMLOSS	420	420
18, 20	3/4	M 27×2.0	1 3/16-12	15.5	15.5	32	30	46	187	12M27F82EDMLOS	12M27F82EDMLOSS	420	420
22, 25	1	M 33×2.0	1 7/16-12	20.5	20.0	41	32	50	270	16M33F82EDMLOS	16M33F82EDMLOSS	420	420
28, 30, 32	1 1/4	M 42×2.0	1 11/16-12	26.0	25.0	50	34	54	390	20M42F82EDMLOS	20M42F82EDMLOSS	420	280
35, 38	1 1/2	M 48×2.0	2-12	32.0	32.0	55	36	58	412	24M48F82EDMLOS	24M48F82EDMLOSS	350	280

Producto suministrado con junta NBR TRAP. El reemplazo de la junta TRAP se hace con una junta tórica NBR estándar – vea las páginas J73-J74.

Las referencias mostradas forman parte de nuestro programa de fabricación actual.

Las piezas imperiales y métricas pueden variar en las dimensiones del hexágono.

$$\frac{\text{PN (bar)}}{10} = \text{PN (MPa)}$$

No cree dibujos con estas dimensiones, están sujetos a cambios y a derechos de fabricación ISO.

FLO Racor macho

Extremo de tubo ORFS O-Lok® / Rosca macho NPTF* (SAE J476)

*Acero inoxidable = NPT para evitar el gripado

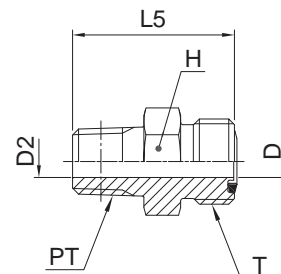

D.E. tubo		Rosca NPTF PT	Rosca UN/UNF-2A T	D mm	D2 mm	L5 mm	H mm	Peso (acero) g/1 pieza	O-Lok® Acero	O-Lok® Acero inoxidable	PN (bar)	
mm	pulg										S	SS
6	1/4	1/8-27	9/16-18	4.5	4.5	27	16	26	4 FLO-S	4 FLO-SS	420	420
6	1/4	1/4-18	9/16-18	4.5	4.5	32	16	34	4-4 FLO-S	4-4 FLO-SS	420	420
6	1/4	3/8-18	9/16-18	4.5	4.5	34	19	47	4-6 FLO-S	4-6 FLO-SS	420	420
8, 10	5/16, 3/8	1/4-18	11/16-16	6.5	6.5	32	19	39	6 FLO-S	6 FLO-SS	420	420
8, 10	5/16, 3/8	3/8-18	11/16-16	6.5	6.5	34	19	52	6-6 FLO-S	6-6 FLO-SS	420	420
8, 10	5/16, 3/8	1/2-14	11/16-16	6.5	6.5	39	22	82	6-8 FLO-S	6-8 FLO-SS	420	420
12	1/2	3/8-18	13/16-16	9.5	9.5	38	22	83	8 FLO-S	8 FLO-SS	420	420
12	1/2	1/2-14	13/16-16	9.5	6.5	42	22	84	8-8 FLO-S	8-8 FLO-SS	420	420
12	1/2	3/4-14	13/16-16	9.5	9.5	43	29	166	8-12 FLO-S	8-12 FLO-SS	380	350
14, 15, 16	5/8	1/2-14	1-14	12.5	12.5	46	27	115	10 FLO-S	10 FLO-SS	420	420
14, 15, 16	5/8	3/4-14	1-14	12.5	12.5	46	29	138	10-12 FLO-S	10-12 FLO-SS	380	350
18, 20	3/4	3/4-14	1 3/16-12	15.5	15.5	49	32	179	12 FLO-S	12 FLO-SS	380	350
18, 20	3/4	1/2-14	1 3/16-12	15.5	13.5	49	32	165	12-8 FLO-S	12-8 FLO-SS	420	420
18, 20	3/4	1-11.5	1 3/16-12	15.5	15.5	54	35	225	12-16 FLO-S	12-16 FLO-SS	310	210
22, 25	1	1-11.5	1 7/16-12	20.5	20.5	56	38	271	16 FLO-S	16 FLO-SS	310	210
22, 25	1	3/4-14	1 7/16-12	20.5	18.3	51	38	238	16-12 FLO-S	16-12 FLO-SS	380	350
28, 30, 32	1 1/4	1 1/4-11.5	1 11/16-12	26.0	26.0	58	48	424	20 FLO-S	20 FLO-SS	210	210
35, 38	1 1/2	1 1/2-11.5	2-12	32.0	32.0	61	54	534	24 FLO-S	24 FLO-SS	200	175

Producto suministrado con junta NBR TRAP. El reemplazo de la junta TRAP se hace con una junta tórica NBR estándar – vea las páginas J73-J74.

Las referencias mostradas forman parte de nuestro programa de fabricación actual.

Las piezas imperiales y métricas pueden variar en las dimensiones del hexágono.

$$\frac{\text{PN (bar)}}{10} = \text{PN (MPa)}$$

No cree dibujos con estas dimensiones, están sujetos a cambios y a derechos de fabricación ISO.

F687OML Racor macho con tuerca loca

Tuerca loca hembra ORFS O-Lok® / Rosca macho métrica – junta tórica (ISO 6149-2)

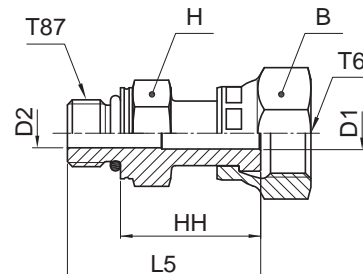

D.E. tubo mm	pulg	Rosca métrica T87	Rosca UN/UNF-2B T6	B mm	H mm	D1 mm	D2 mm	L5 mm	HH mm	Peso (acero) g/1 pieza	O-Lok®		PN (bar)	
											O-Lok® Acero	O-Lok® Acero inoxidable	S	SS
6	1/4	M 12×1.5	9/16-18	17	17	4.0	4.0	38	27	53	4M12F687OMLS	4M12F687OMLS	500	420
8, 10	3/8	M 14×1.5	11/16-16	22	19	6.5	6.0	40	29	72	6M14F687OMLS	6M14F687OMLS	630	420
8, 10	3/8	M 16×1.5	11/16-16	22	22	7.0	7.0	42	29	85	6M16F687OMLS	6M16F687OMLS	630	420
12	1/2	M 16×1.5	13/16-16	24	22	9.0	7.0	49	36	110	8M16F687OMLS	8M16F687OMLS	630	420
14, 15, 16	5/8	M 22×1.5	1-14	30	27	11.5	11.5	53	38	173	10M22F687OMLS	10M22F687OMLS	420	400
18, 20	3/4	M 22×1.5	1 3/16-12	36	30	14.0	12.0	57	42	230	12M22F687OMLS	12M22F687OMLS	420	400
18, 20	3/4	M 27×2.0	1 3/16-12	36	32	14.0	14.0	61	42	275	12M27F687OMLS	12M27F687OMLS	420	400
22, 25	1	M 33×2.0	1 7/16-12	41	41	20.0	20.0	68	49	462	16M33F687OMLS	16M33F687OMLS	420	400
28, 30, 32	1 1/4	M 42×2.0	1 11/16-12	50	50	26.0	26.0	71	52	622	20M42F687OMLS	20M42F687OMLS	350	280
35, 38	1 1/2	M 48×2.0	2-12	60	55	32.0	32.0	71	50	885	24M48F687OMLS	24M48F687OMLS	280	280

O-Lok® se suministra con juntas elastoméricas NBR de forma estándar. Para más detalles sobre otros materiales de estanqueidad, vea las páginas J73-J74.

Las referencias mostradas forman parte de nuestro programa de fabricación actual.

Las piezas imperiales y métricas pueden variar en las dimensiones del hexágono.

$$\frac{\text{PN (bar)}}{10} = \text{PN (MPa)}$$

No cree dibujos con estas dimensiones, están sujetos a cambios y a derechos de fabricación ISO.

F65OL Racor macho con tuerca loca

Tuerca loca hembra ORFS O-Lok® / Rosca macho UN/UNF – junta tórica (ISO 11926)
SAE 520181

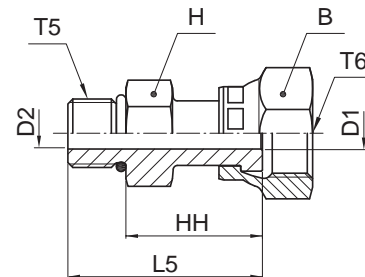

D.E. tubo		Rosca UN/UNF-2A T5	Rosca UN/UNF-2B T6	B	D1	D2	H	HH	L5	Peso (acero) g/1 pieza	O-Lok® Acero	PN (bar)
mm	pulg			mm	mm	mm	mm	mm	mm			
6	1/4	7/16-20	9/16-18	18	4.0	4.0	16	26	37	53	4 F65OL-S	500
8, 10	5/16, 3/8	9/16-18	11/16-16	21	6.5	6.5	19	28	40	66	6 F65OL-S	630
12	1/2	3/4-16	13/16-16	24	9.0	9.0	22	36	50	110	8 F65OL-S	630
14, 15, 16	5/8	7/8-14	1-14	29	11.5	12.5	27	38	54	173	10 F65OL-S	420
18, 20	3/4	1 1/16-12	1 3/16-12	35	14.0	15.5	32	41	59	275	12 F65OL-S	420
22, 25	1	1 5/16-12	1 7/16-12	41	20.0	20.0	38	49	68	462	16 F65OL-S	420
28, 30, 32	1 1/4	1 5/8-12	1 11/16-12	48	26.0	26.0	48	49	68	622	20 F65OL-S	350

O-Lok® se suministra con juntas elastoméricas NBR de forma estándar. Para más detalles sobre otros materiales de estanqueidad, vea las páginas J73-J74.

Las referencias mostradas forman parte de nuestro programa de fabricación actual.

Las piezas imperiales y métricas pueden variar en las dimensiones del hexágono.

$$\frac{\text{PN (bar)}}{10} = \text{PN (MPa)}$$

No cree dibujos con estas dimensiones, están sujetos a cambios y a derechos de fabricación ISO.

J

F642EDML Racor macho con tuerca loca

Tuerca loca hembra ORFS O-Lok® / Rosca macho BSPP – junta ED (ISO 1179)

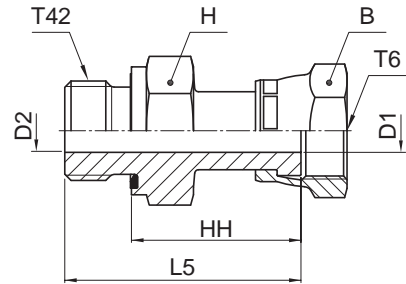

D.E. tubo		Rosca BSPP T42	Rosca UN/UNF-2B T6	B mm	H mm	D1 mm	D2 mm	L5 mm	HH mm	Peso (acero) g/1 pieza	O-Lok®		PN (bar)	
mm	pulg										O-Lok® Acero	O-Lok® Acero inoxidable	S	SS
6	1/4	1/8-28	9/16-18	17	14	4.0	4.0	35	27	43	4F642EDMLS	4F642EDMLSS	500	420
6	1/4	1/4-19	9/16-18	17	19	4.0	4.0	39	27	59	4-4F642EDMLS	4-4F642EDMLSS	500	420
8, 10	5/16, 3/8	1/4-19	11/16-16	22	19	6.5	5.0	41	29	72	6F642EDMLS	6F642EDMLSS	630	420
8, 10	5/16, 3/8	3/8-19	11/16-16	22	22	6.5	6.5	41	29	86	6-6F642EDMLS	6-6F642EDMLSS	630	420
8, 10	5/16, 3/8	1/2-14	11/16-16	22	27	6.5	6.5	43	29	92	6-8F642EDMLS	6-8F642EDMLSS	420	420
12	1/2	3/8-19	13/16-16	24	22	9.0	8.0	48	36	104	8F642EDMLS	8F642EDMLSS	630	420
12	1/2	1/4-19	13/16-16	24	22	9.0	5.0	48	36	98	8-4F642EDMLS	8-4F642EDMLSS	630	420
12	1/2	1/2-14	13/16-16	24	27	9.0	9.0	50	36	142	8-8F642EDMLS	8-8F642EDMLSS	420	420
14, 15, 16	5/8	1/2-14	1-14	30	27	11.5	11.5	52	38	165	10F642EDMLS	10F642EDMLSS	420	420
14, 15, 16	5/8	3/4-14	1-14	30	32	11.5	11.5	54	38	185	10-12F642EDMLS	10-12F642EDMLSS	420	420
18, 20	3/4	3/4-14	1 3/16-12	36	32	14.0	14.0	58	42	266	12F642EDMLS	12F642EDMLSS	420	420
18, 20	3/4	1/2-14	1 3/16-12	36	30	14.0	12.0	56	42	220	12-8F642EDMLS	12-8F642EDMLSS	420	420
22, 25	1	1-11	1 7/16-12	41	41	20.0	20.0	67	49	414	16F642EDMLS	16F642EDMLSS	420	420
28, 30, 32	1 1/4	1-11	1 11/16-12	50	46	26.0	20.0	67	49	655	20-16F642EDMLS	20-16F642EDMLSS	350	280
28, 30, 32	1 1/4	1 1/4-11	1 11/16-12	50	50	26.0	25.0	69	49	623	20F642EDMLS	20F642EDMLSS	350	280
35, 38	1 1/2	1 1/2-11	2-12	60	55	32.0	32.0	72	50	885	24F642EDMLS	24F642EDMLSS	280	280

O-Lok® se suministra con juntas elásticas NBR de forma estándar. Para más detalles sobre otros materiales de estanqueidad, vea las páginas J73-J74.

Las referencias mostradas forman parte de nuestro programa de fabricación actual.

Las piezas imperiales y métricas pueden variar en las dimensiones del hexágono.

$$\frac{\text{PN (bar)}}{10} = \text{PN (MPa)}$$

No cree dibujos con estas dimensiones, están sujetos a cambios y a derechos de fabricación ISO.

F682EDML Racor macho con tuerca loca

Tuerca loca hembra ORFS O-Lok® / Rosca macho métrica – junta ED (ISO 9974)

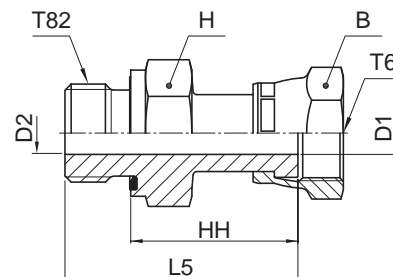

D.E. tubo		Rosca métrica T82	Rosca UN/UNF-2B T6	B mm	H mm	D1 mm	D2 mm	L5 mm	HH mm	Peso (acero) g/1 pieza	O-Lok®		PN (bar)	
mm	pulg										Acero	Acero inoxidable	S	SS
6	1/4	M 12×1.5	9/16-18	17	17	4.0	4.0	39	27	56	4M12F682EDMLS	4M12F682EDMLSS	500	420
8, 10	5/16, 3/8	M 12×1.5	11/16-16	22	19	6.5	4.0	41	29	70	6M12F682EDMLS	6M12F682EDMLSS	500	420
8, 10	5/16, 3/8	M 14×1.5	11/16-16	22	19	6.5	5.0	41	29	73	6M14F682EDMLS	6M14F682EDMLSS	630	420
8, 10	5/16, 3/8	M 16×1.5	11/16-16	22	22	6.5	6.5	41	29	85	6M16F682EDMLS	6M16F682EDMLSS	630	420
12	1/2	M 16×1.5	13/16-16	24	22	9.0	7.0	48	36	109	8M16F682EDMLS	8M16F682EDMLSS	630	420
14, 15, 16	5/8	M 22×1.5	1-14	30	27	11.5	11.5	53	39	165	10M22F682EDMLS	10M22F682EDMLSS	420	420
18, 20	3/4	M 27×2.0	1 3/16-12	36	32	14.0	14.0	58	42	282	12M27F682EDMLS	12M27F682EDMLSS	420	420
22, 25	1	M 33×2.0	1 7/16-12	41	41	20.0	20.0	68	50	467	16M33F682EDMLS	16M33F682EDMLSS	420	420
28, 30, 32	1 1/4	M 42×2.0	1 11/16-12	50	50	26.0	26.0	70	50	635	20M42F682EDMLS	20M42F682EDMLSS	350	280
35, 38	1 1/2	M 48×2.0	2-12	60	55	32.0	32.0	72	50	885	24M48F682EDMLS	24M48F682EDMLSS	280	280

O-Lok® se suministra con juntas elásticas NBR de forma estándar. Para más detalles sobre otros materiales de estanqueidad, vea las páginas J73-J74.

Las referencias mostradas forman parte de nuestro programa de fabricación actual.

Las piezas imperiales y métricas pueden variar en las dimensiones del hexágono.

$$\frac{\text{PN (bar)}}{10} = \text{PN (MPa)}$$

No cree dibujos con estas dimensiones, están sujetos a cambios y a derechos de fabricación ISO.

C87OMLO Codo macho

Extremo de tubo ORFS O-Lok® / Rosca macho métrica – junta tórica (ISO 6149-2)
SAE 52M0287 ISO 8434-3 SDE

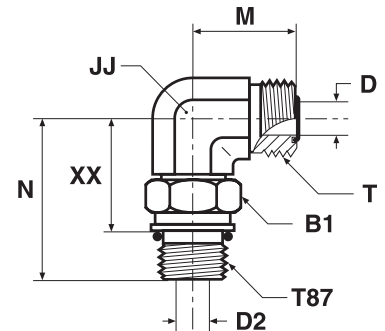

D.E. tubo mm	D.E. tubo pulg	Rosca métrica T87	Rosca UN/UNF-2B T	B1 mm	D mm	D2 mm	JJ* mm	M mm	N mm	XX mm	Peso (acero) g/1 pieza	O-Lok®		PN (bar)	
												O-Lok® Acero	O-Lok® Acero inoxidable	S	SS
6	1/4	M 10×1.0	9/16-18	14	4.5	3	14	22	31	21	50	4M10C87OMLOS	4M10C87OMLOSS	420	420
6	1/4	M 12×1.5	9/16-18	17	4.5	4	14	22	33	21	52	4M12C87OMLOS	4M12C87OMLOSS	420	420
6	1/4	M 14×1.5	9/16-18	19	4.5	6	14	24	36	24	55	4M14C87OMLOS	4M14C87OMLOSS	420	420
8, 10	5/16, 3/8	M 12×1.5	11/16-16	17	6.5	4	19	25	36	24	60	6M12C87OMLOS	6M12C87OMLOSS	420	420
8, 10	5/16, 3/8	M 14×1.5	11/16-16	19	6.5	6	19	25	36	24	60	6M14C87OMLOS	6M14C87OMLOSS	420	420
8, 10	5/16, 3/8	M 16×1.5	11/16-16	22	6.5	7	19	25	38	24	65	6M16C87OMLOS	6M16C87OMLOSS	420	420
8, 10	5/16, 3/8	M 18×1.5	11/16-16	24	6.5	9	19	27	41	26	130	6M18C87OMLOS	6M18C87OMLOSS	420	420
12	1/2	M 14×1.5	13/16-16	19	9.5	6	19	28	36	24	150	8M14C87OMLOS	8M14C87OMLOSS	420	420
12	1/2	M 16×1.5	13/16-16	22	9.5	7	19	28	38	25	92	8M16C87OMLOS	8M16C87OMLOSS	420	420
12	1/2	M 18×1.5	13/16-16	24	9.5	9	19	28	41	26	161	8M18C87OMLOS	8M18C87OMLOSS	420	420
12	1/2	M 22×1.5	13/16-16	27	9.5	12	27	31	49	33	200	8M22C87OMLOS	8M22C87OMLOSS	420	420
14, 15, 16	5/8	M 18×1.5	1-14	24	12.5	9	27	33	48	33	190	10M18C87OMLOS	10M18C87OMLOSS	420	420
14, 15, 16	5/8	M 22×1.5	1-14	27	12.5	12	27	33	49	33	214	10M22C87OMLOS	10M22C87OMLOSS	420	420
18, 20	3/4	M 22×1.5	1 3/16-12	27	15.5	12	30	37	50	34	390	12M22C87OMLOS	12M22C87OMLOSS	420	420
18, 20	3/4	M 27×2.0	1 3/16-12	32	15.5	15	30	37	56	37	440	12M27C87OMLOS	12M27C87OMLOSS	420	420
22, 25	1	M 33×2.0	1 7/16-12	41	20.5	20	36	42	59	41	501	16M33C87OMLOS	16M33C87OMLOSS	420	420
28, 30, 32	1 1/4	M 33×2.0	1 11/16-12	41	26.0	20	41	45	62	43	530	20M33C87OMLOS	20M33C87OMLOSS	350	280
28, 30, 32	1 1/4	M 42×2.0	1 11/16-12	50	26.0	26	41	45	63	44	561	20M42C87OMLOS	20M42C87OMLOSS	280	280
35, 38	1 1/2	M 48×2.0	2-12	55	32.0	32	50	49	72	50	684	24M48C87OMLOS	24M48C87OMLOSS	280	280

Producto suministrado con junta NBR TRAP. El reemplazo de la junta TRAP se hace con una junta tórica NBR estándar – vea las páginas J73-J74.

Las referencias mostradas forman parte de nuestro programa de fabricación actual.

Las piezas imperiales y métricas pueden variar en las dimensiones del hexágono.

$$\frac{\text{PN (bar)}}{10} = \text{PN (MPa)}$$

No cree dibujos con estas dimensiones, están sujetos a cambios y a derechos de fabricación ISO.

*JJ pueden diferir en acero inoxidable.

C50MLO Codo macho

Extremo de tubo ORFS O-Lok® / Rosca macho UN/UNF – junta tórica (ISO 11926)
SAE 520220

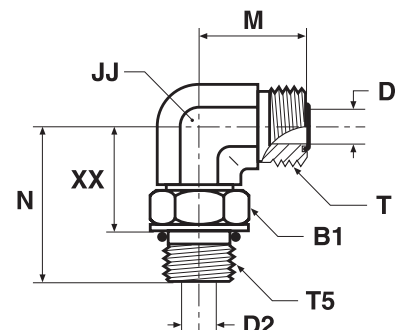

D.E. tubo		Rosca UN/UNF-2A T5	Rosca UN/UNF-2A T	B1 mm	D mm	D2 mm	JJ* mm	M mm	N mm	XX mm	Peso (acero) g/1 pieza	O-Lok®		PN (bar)	
mm	pulg											Acero	Acero inoxidable	S	SS
6	1/4	7/16-20	9/16-18	17	4.5	4.5	14	22	33	21	53	4C50MLOS	4C50MLOSS	420	420
6	1/4	9/16-18	9/16-18	19	4.5	7.5	19	24	37	24	66	4-6C50MLOS	4-6C50MLOSS	420	420
8, 10	3/8	9/16-18	11/16-16	19	6.5	7.5	19	25	37	24	68	6C50MLOS	6C50MLOSS	420	420
8, 10	3/8	7/16-20	11/16-16	16	6.5	4.5	19	25	35	24	57	6-4 C50LO-S	6-4C50MLOSS	420	420
8, 10	3/8	1/2-20	11/16-16	18	6.5	6.0	19	25	35	23	94	6-5 C50LO-S	6-5C50MLOSS	420	420
8, 10	3/8	3/4-16	11/16-16	24	6.5	10.0	19	26	41	26	105	6-8C50MLOS	6-8C50MLOSS	420	420
8, 10	3/8	7/8-14	11/16-16	27	6.5	12.5	22	29	50	33	196	6-10 C50LO-S	6-10C50MLOSS	420	420
8, 10	3/8	1 1/16-12	11/16-16	35	6.5	15.5	27	33	55	36	250	6-12 C50LO-S	6-12C50MLOSS	420	420
12	1/2	3/4-16	13/16-16	24	9.5	10.0	19	28	41	26	164	8C50MLOS	8C50MLOSS	420	420
12	1/2	1/2-20	13/16-16	18	9.5	6.0	19	28	35	23	101	8-5 C50LO-S	8-5C50MLOSS	420	420
12	1/2	9/16-18	13/16-16	19	9.5	7.5	19	28	37	24	81	8-6 C50LO-S	8-6C50MLOSS	420	420
12	1/2	7/8-14	13/16-16	27	9.5	12.5	27	31	50	33	187	8-10C50MLOS	8-10C50MLOSS	420	420
12	1/2	1 1/16-12	13/16-16	36	9.5	15.5	30	34	55	36	201	8-12C50MLOS	8-12C50MLOSS	420	420
14, 15, 16	5/8	7/8-14	1-14	27	12.5	12.5	27	33	50	33	214	10C50MLOS	10C50MLOSS	420	420
14, 15, 16	5/8	3/4-16	1-14	24	12.5	10.0	27	33	46	32	175	10-8 C50LO-S	10-8C50MLOSS	420	420
14, 15, 16	5/8	1 1/16-12	1-14	35	12.5	15.5	30	36	55	36	248	10-12 C50LO-S	10-12C50MLOSS	420	420
18, 20	3/4	1 1/16-12	1 3/16-12	36	15.5	15.5	30	37	55	36	442	12C50MLOS	12C50MLOSS	420	420
18, 20	3/4	3/4-16	1 3/16-12	24	15.5	10.0	30	37	47	32	325	12-8 C50LO-S	12-8C50MLOSS	420	420
18, 20	3/4	7/8-14	1 3/16-12	27	15.5	12.5	30	37	51	34	296	12-10C50MLOS	12-10C50MLOSS	420	420
18, 20	3/4	1 5/16-12	1 3/16-12	41	15.5	21.5	36	41	60	41	346	12-16 C50LO-S	12-16C50MLOSS	380	380
25	1	1 5/16-12	1 7/16-12	41	20.5	21.5	36	42	60	41	502	16 C50LO-S	16C50MLOSS	380	380
25	1	1 1/16-12	1 7/16-12	35	20.5	15.5	36	42	59	40	473	16-12 C50LO-S	16-12C50MLOSS	420	420
25	1	1 5/8-12	1 7/16-12	48	20.5	27.5	41	45	62	43	580	16-20 C50LO-S	16-20C50MLOSS	280	280
28, 30, 32	1 1/4	1 5/8-12	1 11/16-12	48	26.0	27.5	41	45	62	43	563	20 C50LO-S	20C50MLOSS	280	280
28, 30, 32	1 1/4	1 5/16-12	1 11/16-12	41	26.0	21.5	41	45	62	43	563	20-16 C50LO-S	20-16C50MLOSS	380	280
28, 30, 32	1 1/4	1 7/8-12	1 11/16-12	54	26.0	33.5	48	49	66	47	764	20-24 C50LO-S	20-24C50MLOSS	280	280
35, 38	1 1/2	1 7/8-12	2-12	54	32.0	33.5	48	49	66	47	689	24 C50LO-S	24C50MLOSS	280	280
35, 38	1 1/2	1 5/8-12	2-12	48	32.0	26.0	48	49	66	47	644	24-20 C50LO-S	24-20C50MLOSS	280	280

Producto suministrado con junta NBR TRAP. El reemplazo de la junta TRAP se hace con una junta tórica NBR estándar – vea las páginas J73-J74.

Las referencias mostradas forman parte de nuestro programa de fabricación actual.

Las piezas imperiales y métricas pueden variar en las dimensiones del hexágono.

$$\frac{\text{PN (bar)}}{10} = \text{PN (MPa)}$$

No cree dibujos con estas dimensiones, están sujetos a cambios y a derechos de fabricación ISO.

*JJ pueden diferir en acero inoxidable.

CC5OLO Codo macho largo

Extremo de tubo ORFS O-Lok® / Rosca macho UN/UNF – junta tórica (ISO 11926)
SAE 521520

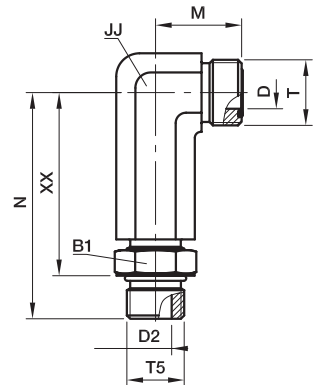

D.E. tubo		Rosca UN/UNF-2A T5	Rosca UN/UNF-2A T	B1 mm	D mm	D2 mm	JJ* mm	M mm	N mm	XX mm	Peso (acero) g/1 pieza	O-Lok® Acero	PN (bar)
mm	pulg												
6	1/4	7/16-20	9/16-18	16	4.5	4.5	14	22	57	45	44	4 CC5OLO-S	420
8, 10	3/8	9/16-18	11/16-16	19	6.5	7.5	22	25	66	54	51	6 CC5OLO-S	420
12	1/2	3/4-16	13/16-16	24	9.5	10.0	22	28	75	61	146	8 CC5OLO-S	420
14, 15, 16	5/8	7/8-14	1-14	27	12.5	12.5	27	33	89	73	159	10 CC5OLO-S	420
18, 20	3/4	1 1/16-12	1 3/16-12	35	15.5	15.5	33	37	101	82	291	12 CC5OLO-S	420
25	1	1 5/16-12	1 7/16-12	41	20.5	21.5	41	42	115	96	481	16 CC5OLO-S	380

Producto suministrado con junta NBR TRAP. El reemplazo de la junta TRAP se hace con una junta tórica NBR estándar – vea las páginas J73-J74.

Las referencias mostradas forman parte de nuestro programa de fabricación actual.

Las piezas imperiales y métricas pueden variar en las dimensiones del hexágono.

$$\frac{\text{PN (bar)}}{10} = \text{PN (MPa)}$$

No cree dibujos con estas dimensiones, están sujetos a cambios y a derechos de fabricación ISO.

*JJ pueden diferir en acero inoxidable.

C40MLO Codo macho

Extremo de tubo ORFS O-Lok® / Rosca macho BSPP junta tórica + arandela antiextrusión (ISO 1179)

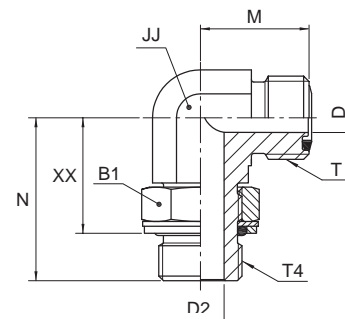

D.E. tubo mm	D.E. tubo pulg	Rosca BSPP T4	Rosca UN/UNF-2A T	B1 mm	D mm	D2 mm	JJ* mm	M mm	N mm	XX mm	Peso (acero) g/1 pieza	O-Lok®		PN (bar)	
												Acero	Acero inoxidable	S	SS
6	1/4	1/8-28	9/16-18	14	4.5	4.4	14	22	30	21	49	4C40MLOS	4C40MLOSS	250	250
6	1/4	1/4-19	9/16-18	19	4.5	7.5	19	24	36	25	93	4-4C40MLOS	4-4C40MLOSS	250	200
6	1/4	3/8-19	9/16-18	22	4.5	9.9	19	25	38	27	99	4-6C40MLOS	4-6C40MLOSS	250	200
8, 10	3/8	1/4-19	11/16-16	19	6.5	7.5	19	25	36	25	97	6C40MLOS	6C40MLOSS	250	200
8, 10	3/8	1/8-28	11/16-16	14	6.5	4.4	19	25	32	23	62	6-2C40MLOS	6-2C40MLOSS	250	200
8, 10	3/8	3/8-19	11/16-16	22	6.5	9.9	19	27	38	27	106	6-6C40MLOS	6-6C40MLOSS	250	200
8, 10	3/8	1/2-14	11/16-16	27	6.5	12.3	27	29	49	35	120	6-8C40MLOS	6-8C40MLOSS	250	200
12	1/2	3/8-19	13/16-16	22	9.5	9.9	19	28	38	27	108	8C40MLOS	8C40MLOSS	250	200
12	1/2	1/4-19	13/16-16	19	9.5	7.5	19	28	36	25	99	8-4C40MLOS	8-4C40MLOSS	250	200
12	1/2	1/2-14	13/16-16	27	9.5	12.3	27	31	49	35	239	8-8C40MLOS	8-8C40MLOSS	250	200
12	1/2	3/4-14	13/16-16	36	9.5	15.5	30	34	52	38	258	8-12C40MLOS	8-12C40MLOSS	250	200
14, 15, 16	5/8	1/2-14	1-14	27	12.5	12.3	27	33	49	35	274	10C40MLOS	10C40MLOSS	250	200
14, 15, 16	5/8	3/8-19	1-14	22	12.5	9.9	27	33	43	32	235	10-6C40MLOS	10-6C40MLOSS	250	200
14, 15, 16	5/8	3/4-14	1-14	36	12.5	15.5	30	36	52	38	352	10-12C40MLOS	10-12C40MLOSS	250	200
14, 15, 16	5/8	1-11	1-14	41	12.5	21.5	36	40	58	42	382	10-16C40MLOS	10-16C40MLOSS	250	200
18, 20	3/4	3/4-14	1 3/16-12	36	15.5	15.5	30	37	52	38	355	12C40MLOS	12C40MLOSS	250	200
18, 20	3/4	1/2-14	1 3/16-12	27	15.5	12.3	30	37	50	36	297	12-8C40MLOS	12-8C40MLOSS	250	200
18, 20	3/4	1-11	1 3/16-12	41	15.5	21.5	36	41	58	42	362	12-16C40MLOS	12-16C40MLOSS	250	200
25	1	1-11	1 7/16-12	41	20.5	21.5	36	42	58	42	551	16C40MLOS	16C40MLOSS	250	200
25	1	3/4-14	1 7/16-12	36	20.5	15.5	36	42	55	42	533	16-12C40MLOS	16-12C40MLOSS	250	200
25	1	1 1/4-11	1 7/16-12	50	20.5	27.5	41	45	61	45	758	16-20C40MLOS	16-20C40MLOSS	210	160
28, 30, 32	1 1/4	1 1/4-11	1 11/16-12	50	26.0	27.5	41	45	61	45	752	20C40MLOS	20C40MLOSS	210	160
28, 30, 32	1 1/4	1-11	1 11/16-12	41	26.0	21.5	41	45	61	45	712	20-16C40MLOS	20-16C40MLOSS	250	200
28, 30, 32	1 1/4	1 1/2-11	1 11/16-12	55	26.0	33.0	50	49	65	48	821	20-24C40MLOS	20-24C40MLOSS	140	140
35, 28	1 1/2	1 1/2-11	2-12	55	32.0	33.0	50	49	65	48	953	24C40MLOS	24C40MLOSS	140	140
35, 38	1 1/2	1 1/4-11	2-12	50	32.0	27.5	50	49	65	46	1098	24-20C40MLOS	24-20C40MLOSS	140	140

Producto suministrado con junta NBR TRAP. El reemplazo de la junta TRAP se hace con una junta tórica NBR estándar - vea las páginas J73-J74.

Las referencias mostradas forman parte de nuestro programa de fabricación actual.

Las piezas imperiales y métricas pueden variar en las dimensiones del hexágono.

$$\frac{\text{PN (bar)}}{10} = \text{PN (MPa)}$$

No cree dibujos con estas dimensiones, están sujetos a cambios y a derechos de fabricación ISO.

*JJ pueden diferir en acero inoxidable.

C8OMLO Codo macho

Extremo de tubo ORFS O-Lok® / Rosca macho métrica – junta tórica + arandela antiextrusión

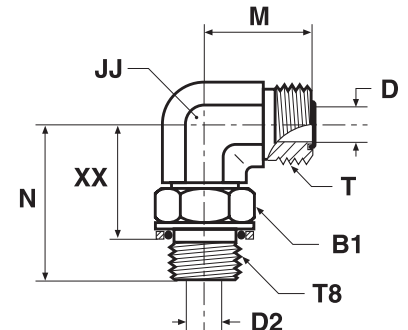

D.E. tubo		Rosca métrica T8	Rosca UN/UNF-2A T	B1 mm	D mm	D2 mm	JJ* mm	M mm	N mm	XX mm	Peso (acero) g/1 pieza	O-Lok® Acero	PN (bar)
mm	pulg												
6	1/4	M 12×1.5	9/16-18	17	4.5	4	14	22	33	22	52	4M12C8OMLOS	250
6	1/4	M 14×1.5	9/16-18	17	4.5	6	14	24	36	24	58	4M14C8OMLOS	250
8, 10	3/8	M 14×1.5	11/16-16	17	6.5	6	19	25	36	25	62	6M14C8OMLOS	250
8, 10	3/8	M 16×1.5	11/16-16	19	6.5	7	19	25	38	24	65	6M16C8OMLOS	250
12	1/2	M 16×1.5	13/16-16	19	9.5	7	19	28	38	25	82	8M16C8OMLOS	250
12	1/2	M 18×1.5	13/16-16	22	9.5	9	19	28	41	25	161	8M18C8OMLOS	250
14, 15, 16	5/8	M 18×1.5	1-14	22	12.5	9	27	33	48	32	185	10M18C8OMLOS	250
14, 15, 16	5/8	M 22×1.5	1-14	27	12.5	12	27	33	49	31	214	10M22C8OMLOS	250
18, 20	3/4	M 22×1.5	1 3/16-12	27	15.5	12	30	37	50	31	322	12M22C8OMLOS	250
18, 20	3/4	M 27×2.0	1 3/16-12	32	15.5	15	30	37	56	35	440	12M27C8OMLOS	250
25	1	M 33×2.0	1 7/16-12	38	20.5	20	36	42	59	39	501	16M33C8OMLOS	140
28, 30, 32	1 1/4	M 42×2.0	1 11/16-12	50	26.0	26	41	45	63	42	561	20M42C8OMLOS	140
35, 38	1 1/2	M 48×2.0	2-12	55	32.0	32	50	49	72	47	684	24M48C8OMLOS	140

Producto suministrado con junta NBR TRAP. El reemplazo de la junta TRAP se hace con una junta tórica NBR estándar – vea las páginas J73-J74.

Las referencias mostradas forman parte de nuestro programa de fabricación actual.

Las piezas imperiales y métricas pueden variar en las dimensiones del hexágono.

$$\frac{\text{PN (bar)}}{10} = \text{PN (MPa)}$$

No cree dibujos con estas dimensiones, están sujetos a cambios y a derechos de fabricación ISO.

*JJ pueden diferir en acero inoxidable.

CLO Codo macho

Extremo de tubo ORFS O-Lok® / Rosca macho NPTF* (SAE J476)

*Acero inoxidable = NPT para evitar el gripado

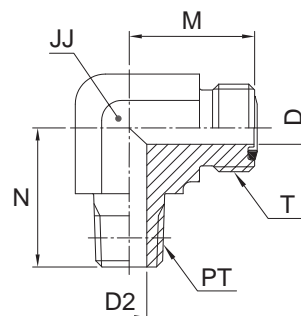

D.E. tubo mm	D.E. tubo pulg	Rosca NPTF PT	Rosca UN/UNF-2A T	D mm	D2 mm	JJ* mm	M mm	N mm	Peso (acero) g/1 pieza	O-Lok®	O-Lok®	PN (bar)	
										Acero	Acero inoxidable	S	SS
6	1/4	1/8-27	9/16-18	4.5	4.8	14	22	20	39	4 CLO-S	4 CLO-SS	420	420
6	1/4	1/4-18	9/16-18	4.5	7.1	14	22	28	50	4-4 CLO-S	4-4 CLO-SS	420	420
8, 10	3/8	1/4-18	11/16-16	6.5	7.1	19	25	28	75	6 CLO-S	6 CLO-SS	420	420
8, 10	3/8	3/8-18	11/16-16	6.5	10.3	19	25	31	81	6-6 CLO-S	6-6 CLO-SS	420	420
8, 10	3/8	1/2-14	11/16-16	6.5	13.5	22	29	37	84	6-8 CLO-S	6-8 CLO-SS	420	420
12	1/2	3/8-18	13/16-16	9.5	10.3	19	28	31	89	8 CLO-S	8 CLO-SS	420	420
12	1/2	1/2-14	13/16-16	9.5	13.5	22	28	37	125	8-8 CLO-S	8-8 CLO-SS	420	420
12	1/2	3/4-14	13/16-16	9.5	18.3	27	34	40	168	8-12 CLO-S	8-12 CLO-SS	280	280
14, 15, 16	5/8	1/2-14	1-14	12.5	13.5	27	33	37	154	10 CLO-S	10 CLO-SS	420	420
14, 15, 16	5/8	3/4-14	1-14	12.5	18.3	27	36	40	237	10-12 CLO-S	10-12 CLO-SS	280	280
18, 20	3/4	3/4-14	1 3/16-12	15.5	18.3	30	37	40	246	12 CLO-S	12 CLO-SS	280	280
18, 20	3/4	1/2-14	1 3/16-12	15.5	13.5	30	37	40	257	12-8 CLO-S	12-8 CLO-SS	420	420
18, 20	3/4	1-11.5	1 3/16-12	15.5	23.8	33	41	50	363	12-16 CLO-S	12-16 CLO-SS	210	210
25	1	1-11.5	1 7/16-12	20.5	23.8	36	42	50	387	16 CLO-S	16 CLO-SS	210	210
25	1	3/4-14	1 7/16-12	20.5	18.3	36	42	45	401	16-12 CLO-S	16-12 CLO-SS	280	280
28, 30, 32	1 1/4	1 1/4-11.5	1 11/16-12	26.0	31.8	41	45	61	469	20 CLO-S	20 CLO-SS	175	175
35, 38	1 1/2	1 1/2-11.5	2-12	32.0	38.1	48	49	67	603	24 CLO-S	24 CLO-SS	175	175

Producto suministrado con junta NBR TRAP. El reemplazo de la junta TRAP se hace con una junta tórica NBR estándar - vea las páginas J73-J74.

Las referencias mostradas forman parte de nuestro programa de fabricación actual.

Las piezas imperiales y métricas pueden variar en las dimensiones del hexágono.

$$\frac{\text{PN (bar)}}{10} = \text{PN (MPa)}$$

No cree dibujos con estas dimensiones, están sujetos a cambios y a derechos de fabricación ISO.

*JJ pueden diferir en acero inoxidable.

V87OMLO Codo macho 45°

Extremo de tubo ORFS O-Lok® / Rosca macho métrica – junta tórica (ISO 6149-2)
SAE 52M0387 ISO 8434-3 SDE45

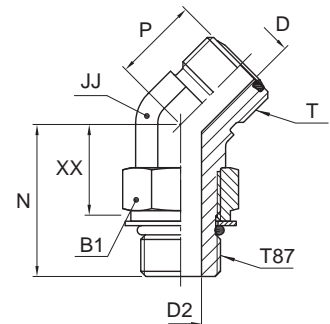

D.E. tubo		Rosca métrica T87	Rosca UN/UNF-2A T	B1 mm	D mm	D2 mm	JJ* mm	P mm	N mm	XX mm	Peso (acero) g/1 pieza	O-Lok® Acero	O-Lok® Acero inoxidable	PN (bar)	
mm	pulg													S	SS
6	1/4	M 12×1.5	9/16-18	17	4.5	4	14	16	30	19	44	4M12V87OMLOS	4M12V87OMLOSS	420	420
8, 10	3/8	M 16×1.5	11/16-16	22	6.5	7	19	19	33	20	82	6M16V87OMLOS	6M16V87OMLOSS	420	420
12	1/2	M 18×1.5	13/16-16	24	9.5	9	19	20	37	22	110	8M18V87OMLOS	8M18V87OMLOSS	420	420
14, 15, 16	5/8	M 22×1.5	1-14	27	12.5	12	27	23	44	29	190	10M22V87OMLOS	10M22V87OMLOSS	420	420
18, 20	3/4	M 27×2.0	1 3/16-12	32	15.5	15	30	26	50	31	288	12M27V87OMLOS	12M27V87OMLOSS	420	420
25	1	M 33×2.0	1 7/16-12	41	20.5	20	36	30	52	33	300	16M33V87OMLOS	16M33V87OMLOSS	420	420
28, 30, 32	1 1/4	M 42×2.0	1 11/16-12	50	26.0	26	41	32	54	35	444	20M42V87OMLOS	20M42V87OMLOSS	280	280
35, 38	1 1/2	M 48×2.0	2-12	55	32.0	32	50	37	56	35	569	24M48V87OMLOS	24M48V87OMLOSS	280	—

Producto suministrado con junta NBR TRAP. El reemplazo de la junta TRAP se hace con una junta tórica NBR estándar – vea las páginas J73-J74.

Las referencias mostradas forman parte de nuestro programa de fabricación actual.

Las piezas imperiales y métricas pueden variar en las dimensiones del hexágono.

$$\frac{\text{PN (bar)}}{10} = \text{PN (MPa)}$$

No cree dibujos con estas dimensiones, están sujetos a cambios y a derechos de fabricación ISO.

*JJ pueden diferir en acero inoxidable.

V5OMLO Codo macho 45°

Extremo de tubo ORFS O-Lok® / Rosca UN/UNF orientable – junta tórica (ISO 11926)
SAE 520320

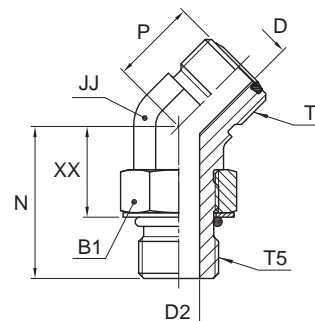

D.E. tubo		Rosca UN/UNF-2A T5	Rosca UN/UNF-2A T	B1	D	D2	JJ*	P	N	XX	Peso (acero)	O-Lok® Acero	O-Lok® Acero inoxidable	PN (bar)	
mm	pulg			mm	mm	mm	mm	mm	mm	mm	g/1 pieza			S	SS
6	1/4	7/16-20	9/16-18	17	4.5	4.5	14	16	30	19	45		4V50MLOSS		420
6	1/4	7/16-20	9/16-18	16	4.5	4.5	14	16	30	19	45	4 V50LO-S		630	
6	1/4	9/16-18	9/16-18	19	4.5	7.5	19	17	33	20	76	4-6 V50LO-S	4-6V50MLOSS	630	420
8, 10	3/8	9/16-18	11/16-16	19	6.5	7.5	19	19	33	20	83	6 V50LO-S	6V50MLOSS	630	420
8, 10	3/8	7/16-20	11/16-16	16	6.5	4.5	19	19	31	20	64	6-4 V50LO-S	6-4V50MLOSS	630	420
8, 10	3/8	3/4-16	11/16-16	24	6.5	10.0	19	19	36	22	96	6-8 V50LO-S	6-8V50MLOSS	630	420
12	1/2	3/4-16	13/16-16	24	9.5	10.0	19	20	36	23	117	8 V50LO-S	8V50MLOSS	630	420
12	1/2	9/16-18	13/16-16	19	9.5	7.5	19	20	32	20	71	8-6 V50LO-S	8-6V50MLOSS	630	420
12	1/2	7/8-14	13/16-16	27	9.5	12.5	19	21	45	29	147	8-10 V50LO-S	8-10V50MLOSS	420	420
14, 15, 16	5/8	7/8-14	1-14	27	12.5	12.5	27	23	45	28	194	10 V50LO-S	10V50MLOSS	420	420
14, 15, 16	5/8	3/4-16	1-14	24	12.5	10.0	27	23	40	26	192	10-8 V50LO-S	10-8V50MLOSS	420	420
14, 15, 16	5/8	1 1/16-12	1-14	35	12.5	15.5	30	24	50	31	207	10-12 V50LO-S	10-12V50MLOSS	420	420
18, 20	3/4	1 1/16-12	1 3/16-12	35	15.5	15.5	30	26	50	31	294	12V50MLO-S	12V50MLOSS	420	420
18, 20	3/4	7/8-14	1 3/16-12	27	15.5	12.5	30	26	46	29	219	12-10 V50LO-S	12-10V50MLOSS	420	420
18, 20	3/4	1 5/16-12	1 3/16-12	41	15.5	21.5	36	30	52	33	322	12-16 V50LO-S	12-16V50MLOSS	420	380
22, 25	1	1 5/16-12	1 7/16-12	41	20.5	21.5	36	30	52	33	394	16V50MLOS	16V50MLOSS	420	380
22, 25	1	1 1/16-12	1 7/16-12	36	20.5	15.5	36	30	52	33	337		16-12V50MLOSS		420
22, 25	1	1 1/16-12	1 7/16-12	35	20.5	15.5	36	30	52	33	337	16-12 V50LO-S			420
22, 25	1	1 5/8-12	1 7/16-12	48	20.5	27.5	41	32	54	35	511	16-20 V50LO-S	16-20V50MLOSS	420	280
28, 30, 32	1 1/4	1 5/8-12	1 11/16-12	48	26.0	27.5	41	32	54	35	447	20 V50LO-S	20V50MLOSS	350	280
35, 38	1 1/2	1 7/8-12	2-12	54	32.0	33.5	48	37	54	35	571	24 V50LO-S	24V50MLOSS	280	280

Producto suministrado con junta NBR TRAP. El reemplazo de la junta TRAP se hace con una junta tórica NBR estándar – vea las páginas J73-J74.

Las referencias mostradas forman parte de nuestro programa de fabricación actual.

Las piezas imperiales y métricas pueden variar en las dimensiones del hexágono.

$$\frac{\text{PN (bar)}}{10} = \text{PN (MPa)}$$

No cree dibujos con estas dimensiones, están sujetos a cambios y a derechos de fabricación ISO.

*JJ pueden diferir en acero inoxidable.

V4OMLO Codo macho 45°

Extremo de tubo ORFS O-Lok® / Rosca BSPP orientable – junta tórica + arandela antiextrusión (ISO 1179)

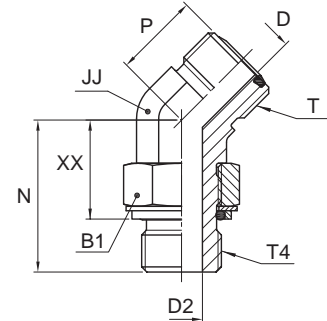

D.E. tubo		Rosca BSPP T4	Rosca UN/UNF-2A T	B1 mm	D mm	D2 mm	JJ* mm	P mm	N mm	XX mm	Peso (acero) g/1 pieza	O-Lok®		PN (bar)	
mm	pulg											Acero	Acero inoxidable	S	SS
6	1/4	1/8-28	9/16-18	14	4.5	4.4	14	16	28	18	38	4V40MLOS	4V40MLOSS	250	250
6	1/4	1/4-19	9/16-18	19	4.5	7.5	19	17	33	22	43	4-4V40MLOS	4-4V40MLOSS	250	200
8, 10	3/8	1/4-19	11/16-16	19	6.5	7.5	19	19	32	20	83	6V40MLOS	6V40MLOSS	250	200
8, 10	3/8	3/8-19	11/16-16	22	6.5	9.9	19	19	34	22	95	6-6V40MLOS	6-6V40MLOSS	250	200
8, 10	3/8	1/2-14	11/16-16	27	6.5	12.3	27	19	43	29	107	6-8V40MLOS	6-8V40MLOSS	250	200
12	1/2	3/8-19	13/16-16	22	9.5	9.9	19	20	34	22	117	8V40MLOS	8V40MLOSS	250	200
12	1/2	1/2-14	13/16-16	27	9.5	12.3	27	21	43	30	196	8-8V40MLOS	8-8V40MLOSS	250	200
14, 15, 16	5/8	1/2-14	1-14	27	12.5	12.3	27	23	43	29	191	10V40MLOS	10V40MLOSS	250	200
14, 15, 16	5/8	3/4-14	1-14	36	12.5	15.5	30	24	46	32	227	10-12V40MLOS	10-12V40MLOSS	250	200
18, 20	3/4	3/4-14	1 3/16-12	36	15.5	15.5	30	26	46	32	294	12V40MLOS	12V40MLOSS	250	200
18, 20	3/4	1-11	1 3/16-12	41	15.5	21.5	36	30	51	34	325	12-16V40MLOS	12-16V40MLOSS	250	200
25	1	1-11	1 7/16-12	41	20.5	21.5	36	30	51	34	394	16V40MLOS	16V40MLOSS	250	200
28, 30, 32	1 1/4	1 1/4-11	1 11/16-12	50	26.0	27.5	41	32	52	37	430	20V40MLOS	20V40MLOSS	210	160
35, 38	1 1/2	1 1/2-11	2-12	55	32.0	33.0	50	37	52	37	551	24V40MLOS	24V40MLOSS	140	140

Producto suministrado con junta NBR TRAP. El reemplazo de la junta TRAP se hace con una junta tórica NBR estándar – vea las páginas J73-J74.

Las referencias mostradas forman parte de nuestro programa de fabricación actual.

Las piezas imperiales y métricas pueden variar en las dimensiones del hexágono.

$$\frac{PN \text{ (bar)}}{10} = PN \text{ (MPa)}$$

No cree dibujos con estas dimensiones, están sujetos a cambios y a derechos de fabricación ISO.

*JJ pueden diferir en acero inoxidable.

V8OMLO Codo macho 45°

Extremo de tubo ORFS O-Lok® / Rosca macho métrica – junta tórica + anillo antiextrusión

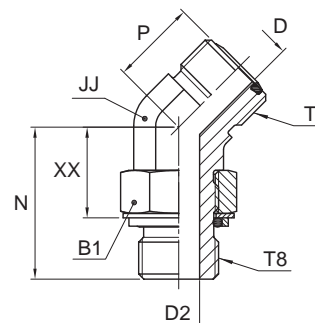

D.E. tubo		Rosca métrica T8	Rosca UN/UNF-2A T	B1 mm	D mm	D2 mm	JJ* mm	P mm	N mm	XX mm	Peso (acero) g/1 pieza	O-Lok® Acero	PN (bar)
mm	pulg												
6	1/4	M 12×1.5	9/16-18	17	4.5	4	14	16	30	19	44	4M12V8OMLOS	250
10	3/8	M 16×1.5	11/16-16	19	6.5	7	19	19	33	19	82	6M16V8OMLOS	250
12	1/2	M 14×1.5	13/16-16	17	9.5	6	19	20	32	21	92	8M14V8OMLOS	250
12	1/2	M 18×1.5	13/16-16	22	9.5	9	19	20	37	21	110	8M18V8OMLOS	250
14, 15, 16	5/8	M 18×1.5	1-14	22	12.5	9	27	24	43	27	160	10M18V8OMLOS	250
14, 15, 16	5/8	M 22×1.5	1-14	27	12.5	12	27	23	44	27	190	10M22V8OMLOS	250
18, 20	3/4	M 27×2.0	1 3/16-12	32	15.5	15	30	26	50	30	288	12M27V8OMLOS	250
25	1	M 33×2.0	1 7/16-12	38	20.5	20	36	30	52	32	300	16M33V8OMLOS	140
28, 30, 32	1 1/4	M 42×2.0	1 11/16-12	50	26.0	26	41	32	54	33	444	20M42V8OMLOS	140
35, 38	1 1/2	M 48×2.0	2-12	55	32.0	32	50	37	56	32	568	24M48V8OMLOS	140

Producto suministrado con junta NBR TRAP. El reemplazo de la junta TRAP se hace con una junta tórica NBR estándar – vea las páginas J73-J74.

Las referencias mostradas forman parte de nuestro programa de fabricación actual.

Las piezas imperiales y métricas pueden variar en las dimensiones del hexágono.

$$\frac{PN \text{ (bar)}}{10} = PN \text{ (MPa)}$$

No cree dibujos con estas dimensiones, están sujetos a cambios y a derechos de fabricación ISO.

*JJ pueden diferir en acero inoxidable.

S87OMLO Te macho central

Extremo de tubo ORFS O-Lok® / Rosca métrica orientable – junta tórica (ISO 6149)
SAE 52M0489 ISO 8434-3 SDBT

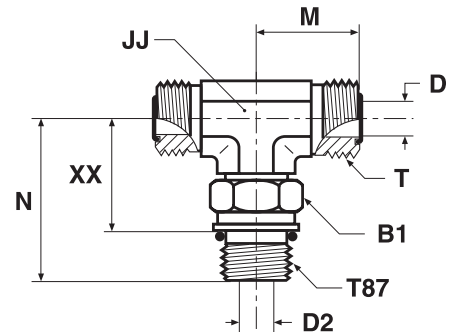

D.E. tubo	mm	pulg	Rosca métrica T87	Rosca UN/UNF-2A T	B1 mm	D mm	D2 mm	JJ* mm	M mm	N mm	XX mm	Peso (acero) g/1 pieza	O-Lok®		PN (bar)	
													Acero	Acero inoxidable	S	SS
6		1/4	M 12×1.5	9/16-18	17	4.5	4	14	22	33	21	66	4M12S87OMLOS	4M12S87OMLOSS	420	420
8, 10		3/8	M 16×1.5	11/16-16	22	6.5	7	19	25	37	24	131	6M16S87OMLOS	6M16S87OMLOSS	420	420
12		1/2	M 18×1.5	13/16-16	24	9.5	9	19	28	41	26	187	8M18S87OMLOS	8M18S87OMLOSS	420	420
14, 15, 16		5/8	M 22×1.5	1-14	27	12.5	12	27	33	49	33	283	10M22S87OMLOS	10M22S87OMLOSS	420	420
18, 20		3/4	M 27×2.0	1 3/16-12	32	15.5	15	30	37	55	36	549	12M27S87OMLOS	12M27S87OMLOSS	420	420
25		1	M 33×2.0	1 7/16-12	41	20.5	20	36	42	59	41	565	16M33S87OMLOS	16M33S87OMLOSS	420	420
28, 30, 32		1 1/4	M 42×2.0	1 11/16-12	50	26.0	26	41	45	62	43	824	20M42S87OMLOS	20M42S87OMLOSS	280	280
35, 38		1 1/2	M 48×2.0	2-12	55	32.0	32	48	49	69	50	940	24M48S87OMLOS	24M48S87OMLOSS	280	—

Producto suministrado con junta NBR TRAP. El reemplazo de la junta TRAP se hace con una junta tórica NBR estándar – vea las páginas J73-J74.

Las referencias mostradas forman parte de nuestro programa de fabricación actual.

Las piezas imperiales y métricas pueden variar en las dimensiones del hexágono.

$$\frac{\text{PN (bar)}}{10} = \text{PN (MPa)}$$

No cree dibujos con estas dimensiones, están sujetos a cambios y a derechos de fabricación ISO.

*JJ pueden diferir en acero inoxidable.

S5OMLO Te macho central

Extremo de tubo ORFS O-Lok® / Rosca UN/UNF orientable – junta tórica (ISO 11926)
SAE 520429

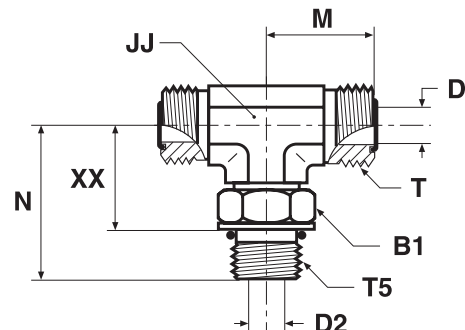

D.E. tubo		Rosca UN/UNF-2A T5	Rosca UN/UNF-2A T	B1 mm	D mm	D2 mm	JJ* mm	M mm	N mm	XX mm	Peso (acero) g/1 pieza	O-Lok®		PN (bar)	
mm	pulg											Acero	Acero inoxidable	S	SS
6	1/4	7/16-20	9/16-18	16	4.5	4.5	14	22	33	21	67	4 S5OLO-S	4 S5OLO-SS	420	420
8, 10	3/8	9/16-18	11/16-16	19	6.5	7.5	19	25	37	24	131	6S5OMLOS	6 S5OLO-SS	420	420
12	1/2	3/4-16	13/16-16	24	9.5	10.0	19	28	41	26	187	8 S5OLO-S	8 S5OLO-SS	420	420
14, 15, 16	5/8	7/8-14	1-14	27	12.5	12.5	27	33	50	33	279	10 S5OLO-S	10 S5OLO-SS	420	420
18, 20	3/4	1 1/16-12	1 3/16-12	35	15.5	15.5	30	37	55	36	441	12 S5OLO-S	12 S5OLO-SS	420	420
25	1	1 5/16-12	1 7/16-12	41	20.5	21.5	37	42	60	41	539	16 S5OLO-S	16 S5OLO-SS	380	380
28, 30, 32	1 1/4	1 5/8-12	1 11/16-12	48	26.0	27.5	41	45	62	43	851	20 S5OLO-S		280	—
35, 38	1 1/2	1 7/8-12	2-12	54	32.0	33.5	48	49	66	47	942	24 S5OLO-S		280	—

Producto suministrado con junta NBR TRAP. El reemplazo de la junta TRAP se hace con una junta tórica NBR estándar – vea las páginas J73-J74.

Las referencias mostradas forman parte de nuestro programa de fabricación actual.

Las piezas imperiales y métricas pueden variar en las dimensiones del hexágono.

$$\frac{\text{PN (bar)}}{10} = \text{PN (MPa)}$$

No cree dibujos con estas dimensiones, están sujetos a cambios y a derechos de fabricación ISO.

*JJ pueden diferir en acero inoxidable.

S4OMLO Te macho central

Extremo de tubo ORFS O-Lok® / Rosca BSPP orientable – junta tórica + arandela antiextrusión (ISO 1179)

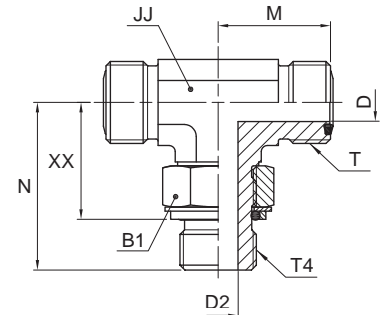

D.E. tubo mm	D.E. tubo pulg	Rosca BSPP T4	Rosca UN/UNF-2A T	B1 mm	D mm	D2 mm	JJ* mm	M mm	N mm	XX mm	Peso (acero) g/1 pieza	O-Lok®		PN (bar)	
												O-Lok® Acero	O-Lok® Acero inoxidable	S	SS
6	1/4	1/8-28	9/16-18	14	4.5	4.4	14	22	30	21	69	4S4OMLOS	4S4OMLOSS	250	250
6	1/4	1/4-19	9/16-18	19	4.5	7.5	19	24	36	25	97	4-4-4S4OMLOS	4-4-4S4OMLOSS	250	200
8, 10	3/8	1/4-19	11/16-16	19	6.5	7.5	19	25	36	25	127	6S4OMLOS	6S4OMLOSS	250	200
8, 10	3/8	3/8-19	11/16-16	22	6.5	9.9	19	27	38	27	126	6-6-6S4OMLOS	6-6-6S4OMLOSS	250	200
12	1/2	3/8-19	13/16-16	22	9.5	9.9	19	28	38	27	146	8S4OMLOS	8S4OMLOSS	250	200
12	1/2	1/2-14	13/16-16	27	9.5	12.3	27	31	49	35	174	8-8-8S4OMLOS	8-8-8S4OMLOSS	250	200
14, 15, 16	5/8	1/2-14	1-14	27	12.5	12.3	27	33	49	35	288	10S4OMLOS	10S4OMLOSS	250	200
14, 15, 16	5/8	3/4-14	1-14	36	12.5	15.5	30	36	52	38	314	10-10-12S4OMLOS	10-10-12S4OMLOSS	250	200
18, 20	3/4	3/4-14	1 3/16-12	36	15.5	15.5	30	37	52	38	531	12S4OMLOS	12S4OMLOSS	250	200
22, 25	1	1-11	1 7/16-12	41	20.5	21.5	36	42	58	42	600	16S4OMLOS	16S4OMLOSS	250	200
28, 30, 32	1 1/4	1 1/4-11	1 11/16-12	50	26.0	27.5	41	45	61	45	850	20S4OMLOS	20S4OMLOSS	210	160
35, 38	1 1/2	1 1/2-11	2-12	55	32.0	33.0	50	49	65	50	940	24S4OMLOS		140	—

Producto suministrado con junta NBR TRAP. El reemplazo de la junta TRAP se hace con una junta tórica NBR estándar – vea las páginas J73-J74.

Las referencias mostradas forman parte de nuestro programa de fabricación actual.

Las piezas imperiales y métricas pueden variar en las dimensiones del hexágono.

$$\frac{\text{PN (bar)}}{10} = \text{PN (MPa)}$$

No cree dibujos con estas dimensiones, están sujetos a cambios y a derechos de fabricación ISO.

*JJ pueden diferir en acero inoxidable.

S8OMLO Te macho central

Extremo de tubo ORFS O-Lok® / Rosca métrica orientable – junta tórica + arandela antiextrusión

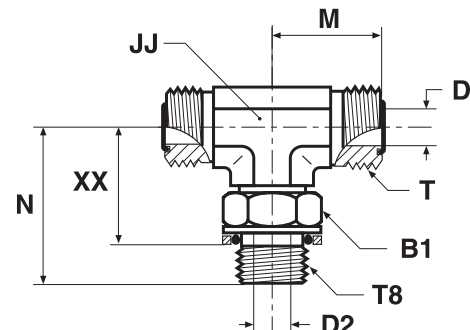

D.E. tubo		Rosca métrica T8	Rosca UN/UNF-2A T	B1 mm	D mm	D2 mm	JJ* mm	M mm	N mm	XX mm	Peso (acero) g/1 pieza	O-Lok® Acero	PN (bar)
mm	pulg												
6	1/4	M 12×1.5	9/16-18	17	4.5	4	14	22	33	22	66	4M12S8OMLOS	250
8, 10	3/8	M 16×1.5	11/16-16	19	6.5	7	19	25	38	24	131	6M16S8OMLOS	250
12	1/2	M 18×1.5	13/16-16	22	9.5	9	19	28	41	25	187	8M18S8OMLOS	250
14, 15, 16	5/8	M 22×1.5	1-14	27	12.5	12	27	33	49	31	283	10M22S8OMLOS	250
18, 20	3/4	M 27×2.0	1 3/16-12	32	15.5	15	30	37	55	35	550	12M27S8OMLOS	250
25	1	M 33×2.0	1 7/16-12	38	20.5	20	36	42	59	39	566	16M33S8OMLOS	140
28, 30, 32	1 1/4	M 42×2.0	1 11/16-12	50	26.0	26	41	45	62	41	824	20M42S8OMLOS	140
35, 38	1 1/2	M 48×2.0	2-12	55	32.0	32	48	49	72	47	940	24M48S8OMLOS	140

Producto suministrado con junta NBR TRAP. El reemplazo de la junta TRAP se hace con una junta tórica NBR estándar – vea las páginas J73-J74.

Las referencias mostradas forman parte de nuestro programa de fabricación actual.

Las piezas imperiales y métricas pueden variar en las dimensiones del hexágono.

$$\frac{\text{PN (bar)}}{10} = \text{PN (MPa)}$$

No cree dibujos con estas dimensiones, están sujetos a cambios y a derechos de fabricación ISO.

*JJ pueden diferir en acero inoxidable.

J

R87OMLO Te macho lateral

Extremo de tubo ORFS O-Lok® / Rosca métrica orientable – junta tórica (ISO 6149)
SAE 52M0488 ISO 8434-3 SDRT

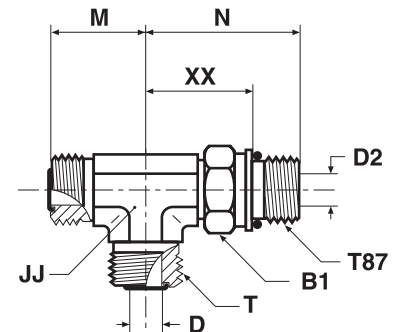

D.E. tubo mm	pulg	Rosca métrica T87	Rosca UN/UNF-2A T	B1 mm	D mm	D2 mm	JJ* mm	M mm	N mm	XX mm	Peso (acero) g/1 pieza	O-Lok®		PN (bar)	
												Acero	Acero inoxidable	S	SS
6	1/4	M 12×1.5	9/16-18	17	4.5	4	14	22	33	21	66	4M12R87OMLOS	4M12R87OMLOSS	420	420
6	1/4	M 14×1.5	11/16-16	19	6.5	6	19	25	36	21	129	6M14R87OMLOS	6M14R87OMLOSS	420	420
8, 10	3/8	M 16×1.5	11/16-16	22	6.5	7	19	25	38	24	131	6M16R87OMLOS	6M16R87OMLOSS	420	420
12	1/2	M 18×1.5	13/16-16	24	9.5	9	19	28	41	26	187	8M18R87OMLOS	8M18R87OMLOSS	420	420
14, 15, 16	5/8	M 22×1.5	1-14	27	12.5	12	27	33	49	33	283	10M22R87OMLOS	10M22R87OMLOSS	420	420
18, 20	3/4	M 27×2.0	1 3/16-12	32	15.5	15	30	37	55	36	549	12M27R87OMLOS	12M27R87OMLOSS	420	420
25	1	M 33×2.0	1 7/16-12	41	20.5	20	36	42	59	41	565	16M33R87OMLOS	16M33R87OMLOSS	420	420
28, 30, 32	1 1/4	M 42×2.0	1 11/16-12	50	26.0	26	41	45	63	43	824	20M42R87OMLOS	20M42R87OMLOSS	280	280
35, 38	1 1/2	M 48×2.0	2-12	55	32.0	32	48	49 ^{*1}	69	50	940	24M48R87OMLOS	24M48R87OMLOSS	280	—

Producto suministrado con junta NBR TRAP. El reemplazo de la junta TRAP se hace con una junta tórica NBR estándar – vea las páginas J73-J74.

Las referencias mostradas forman parte de nuestro programa de fabricación actual.

Las piezas imperiales y métricas pueden variar en las dimensiones del hexágono.

$$\frac{\text{PN (bar)}}{10} = \text{PN (MPa)}$$

No cree dibujos con estas dimensiones, están sujetos a cambios y a derechos de fabricación ISO.

*JJ pueden diferir en acero inoxidable.

^{*1}M=52 en acero inoxidable

R50MLO Te macho lateral

Extremo de tubo ORFS O-Lok® / Rosca UN/UNF orientable – junta tórica (ISO 11926)
SAE 520428

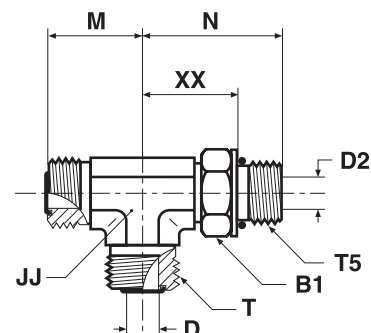

D.E. tubo mm	D.E. tubo pulg	Rosca UN/UNF-2A T5	Rosca UN/UNF-2A T	B1 mm	D mm	D2 mm	JJ* mm	M mm	N mm	XX mm	Peso (acero) g/1 pieza	O-Lok®		PN (bar)	
												O-Lok® Acero	O-Lok® Acero inoxidable	S	SS
6	1/4	7/16-20	9/16-18	16	4.5	4.5	14	22	33	21	67	4 R50LO-S	4 R50LO-SS	420	420
6	1/4	9/16-18	9/16-18	19	4.5	4.0	19	24	37	24	133	4-6-4R50MLOS	4-6-4 R0LO-SS	420	420
8, 10	3/8	9/16-18	11/16-16	19	6.5	6.5	19	25	37	24	131	6 R50LO-S	6 R50LO-SS	420	420
12	1/2	3/4-16	13/16-16	24	9.5	9.5	19	28	41	26	187	8 R50LO-S	8 R50LO-SS	420	420
12	1/2	7/8-14	13/16-16	27	9.5	12.5	27	32	50	26	286	8-10-8 R50LO-S	8-10-8 R50LO-SS	420	420
14, 15, 16	5/8	7/8-14	1-14	27	12.5	12.5	27	33	50	33	288	10 R50LO-S	10 R50LO-SS	420	420
18, 20	3/4	1 1/16-12	1 3/16-12	36	15.5	15.5	30	37	55	36	558	12R50MLOS	12 R50LO-SS	420	420
18, 20	3/4	1 5/16-12	1 3/16-12	41	15.5	21.5	36	41	60	41	560	12-16-12 R50LO-S	12-16-12 R50LO-SS	380	380
25	1	1 5/16-12	1 7/16-12	41	20.5	20.5	36	42	60	41	566	16 R50LO-S	16 R50LO-SS	380	380
28, 30, 32	1 1/4	1 5/8-12	1 11/16-12	48	26.0	27.5	41	45	62	43	825	20 R50LO-S	20 R50LO-SS	280	280
35, 38	1 1/2	1 7/8-12	2-12	54	32.0	32.0	48	49 [†]	66	47	942	24 R50LO-S	24 R50LO-SS	280	280

Producto suministrado con junta NBR TRAP. El reemplazo de la junta TRAP se hace con una junta tórica NBR estándar – vea las páginas J73-J74.

Las referencias mostradas forman parte de nuestro programa de fabricación actual.

Las piezas imperiales y métricas pueden variar en las dimensiones del hexágono.

$$\frac{\text{PN (bar)}}{10} = \text{PN (MPa)}$$

No cree dibujos con estas dimensiones, están sujetos a cambios y a derechos de fabricación ISO.

*JJ pueden diferir en acero inoxidable.

†M=52 en acero inoxidable

R40MLO Te macho lateral

Extremo de tubo ORFS O-Lok® / Rosca BSPP orientable – junta tórica + arandela antiextrusión (ISO 1179)

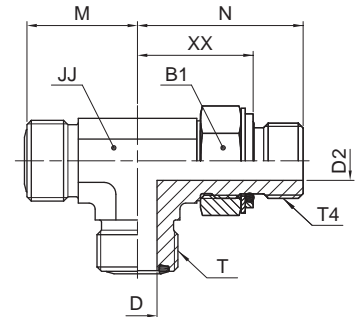

D.E. tubo		Rosca BSPP T4	Rosca UN/UNF-2A T	B1 mm	D mm	D2 mm	JJ* mm	M mm	N mm	XX mm	Peso (acero) g/1 pieza	O-Lok® Acero	O-Lok® Acero inoxidable	PN (bar)	
mm	pulg													S	SS
6	1/4	1/8-28	9/16-18	14	4.5	4.5	14	22	30	20	69	4R40MLOS	4R40MLOSS	250	250
6	1/4	1/4-19	9/16-18	19	4.5	7.5	19	24	36	25	97	4-4-4R40MLOS	4-4-4R40MLOSS	250	200
8, 10	3/8	1/4-19	11/16-16	19	6.5	7.5	19	25	36	25	127	6R40MLOS	6R40MLOSS	250	200
8, 10	3/8	3/8-19	11/16-16	22	6.5	9.9	19	27	38	27	126	6-6-6R40MLOS	6-6-6R40MLOSS	250	200
12	1/2	3/8-19	13/16-16	22	9.5	9.9	19	28	38	27	146	8R40MLOS	8R40MLOSS	250	200
12	1/2	1/2-14	13/16-16	27	9.5	12.3	27	31	49	33	174	8-8-8R40MLOS	8-8-8R40MLOSS	250	200
14, 15, 16	5/8	1/2-14	1-14	27	12.5	12.3	27	33	49	33	288	10R40MLOS	10R40MLOSS	250	200
18, 20	3/4	3/4-14	1 3/16-12	36	15.5	15.5	30	37	52	36	531	12R40MLOS	12R40MLOSS	250	200
18, 20	3/4	1-11	1 3/16-12	41	15.5	21.5	36	41	58	40	559	12-16-12R40MLOS	12-16-12R40MLOSS	250	200
25	1	1-11	1 7/16-12	41	20.5	21.5	36	42	58	40	553	16R40MLOS	16R40MLOSS	250	200
28, 30, 32	1 1/4	1 1/4-11	1 11/16-12	50	26.0	27.5	41	45	61	42	824	20R40MLOS	20R40MLOSS	210	160
35, 38	1 1/2	1 1/2-11	2-12	55	32.0	32.0	50	49 [†]	65	48	940	24R40MLOS		140	—

Producto suministrado con junta NBR TRAP. El reemplazo de la junta TRAP se hace con una junta tórica NBR estándar – vea las páginas J73-J74.

Las referencias mostradas forman parte de nuestro programa de fabricación actual.

Las piezas imperiales y métricas pueden variar en las dimensiones del hexágono.

$$\frac{PN \text{ (bar)}}{10} = PN \text{ (MPa)}$$

No cree dibujos con estas dimensiones, están sujetos a cambios y a derechos de fabricación ISO.

*JJ pueden diferir en acero inoxidable.

†M=52 en acero inoxidable

R8OMLO Te macho lateral

Extremo de tubo ORFS O-Lok® / Rosca métrica orientable – junta tórica + arandela antiextrusión

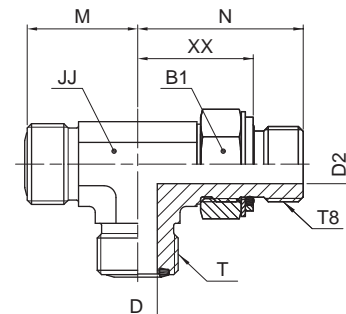

D.E. tubo		Rosca métrica T8	Rosca UN/UNF-2A T	B1 mm	D mm	D2 mm	JJ* mm	M mm	N mm	XX mm	Peso (acero) g/1 pieza	O-Lok® Acero	PN (bar)
mm	pulg												
6	1/4	M 12×1.5	9/16-18	17	4.5	4	14	22	33	22	66	4M12R8OMLOS	250
8, 10	3/8	M 16×1.5	11/16-16	19	6.5	7	19	25	38	24	131	6M16R8OMLOS	250
12	1/2	M 18×1.5	13/16-16	22	9.5	9	19	28	41	25	187	8M18R8OMLOS	250
14, 15, 16	5/8	M 22×1.5	1-14	27	12.5	12	27	33	49	31	283	10M22R8OMLOS	250
18, 20	3/4	M 27×2.0	1 3/16-12	32	15.5	15	30	37	55	35	550	12M27R8OMLOS	250
25	1	M 33×2.0	1 7/16-12	38	20.5	20	36	42	59	39	566	16M33R8OMLOS	140
28, 30, 32	1 1/4	M 42×2.0	1 11/16-12	50	26.0	26	41	45	62	41	824	20M42R8OMLOS	140
35, 38	1 1/2	M 48×2.0	2-12	55	32.0	32	48	49 ¹	72	47	940	24M48R8OMLOS	140

Producto suministrado con junta NBR TRAP. El reemplazo de la junta TRAP se hace con una junta tórica NBR estándar – vea las páginas J73-J74.

Las referencias mostradas forman parte de nuestro programa de fabricación actual.

Las piezas imperiales y métricas pueden variar en las dimensiones del hexágono.

$$\frac{\text{PN (bar)}}{10} = \text{PN (MPa)}$$

No cree dibujos con estas dimensiones, están sujetos a cambios y a derechos de fabricación ISO.

*JJ pueden diferir en acero inoxidable.

¹M=52 en acero inoxidable

G87MLO Racor para manómetro

Extremo de tubo ORFS O-Lok® / Rosca hembra métrica – junta tórica (ISO 6149-1) adecuado para conectar a EMA

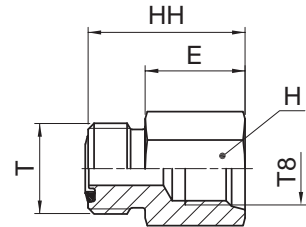

D.E. tubo		Rosca métrica T8	Rosca UN/UNF-2A T	E mm	H mm	HH mm	Peso (acero) g/1 pieza	O-Lok® Acero	O-Lok® Acero inoxidable	PN (bar)	
mm	pulg									S	SS
6	1/4	M 14x1.5	9/16-18	19	19	29	20	4M14G87MLOS	4M14G87MLOSS	630	630
8, 10	3/8	M 14x1.5	11/16-18	19	19	30	44	6M14G87MLOS	6M14G87MLOSS	630	630
12	1/2	M 14x1.5	13/16-16	19	22	32	66	8M14G87MLOS	8M14G87MLOSS	630	630
14, 15, 16	5/8	M 14x1.5	1-14	19	27	35	82	10M14G87MLOS	10M14G87MLOSS	420	420
18, 20	3/4	M 14x1.5	1 3/16-12	19	32	36	104	12M14G87MLOS	12M14G87MLOSS	420	420

Producto suministrado con junta NBR TRAP. El reemplazo de la junta TRAP se hace con una junta tórica NBR estándar – vea las páginas J73-J74.

Las referencias mostradas forman parte de nuestro programa de fabricación actual.

Las piezas imperiales y métricas pueden variar en las dimensiones del hexágono.

$$\frac{\text{PN (bar)}}{10} = \text{PN (MPa)}$$

No cree dibujos con estas dimensiones, están sujetos a cambios y a derechos de fabricación ISO.

G4MLOSMO Toma para manómetro

Extremo de tubo ORFS O-Lok® / Rosca hembra BSPP para manómetro (ISO 1179-1)

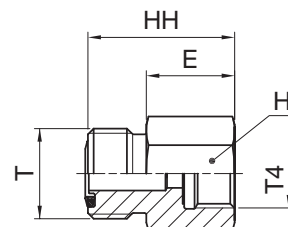

D.E. tubo mm	D.E. tubo pulg	Rosca BSPP T4	Rosca UN/UNF-2A T	E mm	H mm	HH mm	Peso (acero) g/1 pieza	O-Lok® Acero	O-Lok® Acero inoxidable	PN (bar)	
										S	SS
6	1/4	1/4-19	9/16-18	18	17	27	32	4-4G4MLOSMO	4-4G4MLOSSMO	400	400
6	1/4	1/2-14	9/16-18	27	30	37	80	4-8G4MLOSMO	4-8G4MLOSSMO	400	400
8, 10	3/8	1/4-19	11/16-16	17	19	28	49	6G4MLOSMO	6G4MLOSSMO	400	400
8, 10	3/8	1/2-14	11/16-16	27	30	38	107	6-8G4MLOSMO	6-8G4MLOSSMO	400	400
12	1/2	1/4-19	13/16-16	17	22	30	60	8-4G4MLOSMO	8-4G4MLOSSMO	280	280
12	1/2	1/2-14	13/16-16	27	30	40	80	8-8G4MLOSMO	8-8G4MLOSSMO	280	280

Producto suministrado con junta NBR TRAP. El reemplazo de la junta TRAP se hace con una junta tórica NBR estándar – vea las páginas J73-J74.

Las referencias mostradas forman parte de nuestro programa de fabricación actual.

Las piezas imperiales y métricas pueden variar en las dimensiones del hexágono.

$$\frac{\text{PN (bar)}}{10} = \text{PN (MPa)}$$

No cree dibujos con estas dimensiones, están sujetos a cambios y a derechos de fabricación ISO.

J

TT4ML Racor para toma de presión

Tuerca loca hembra ORFS O-Lok® / Rosca hembra BSPP (ISO 1179-1) para toma de presión EMA 3

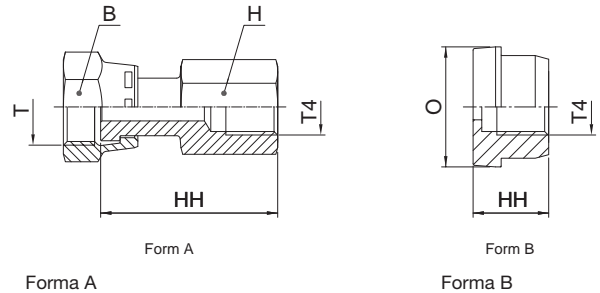

La forma B se tiene que montar con una tuerca BMLS/BLS.

Rosca UN/UNF-2B T	Rosca BSPP T4	O mm	B mm	H mm	HH mm	Peso (acero) g/1 pieza	Form	O-Lok®		PN (bar)	
								Acero	Acero inoxidable	S	SS
9/16-18	1/4-19	—	17	19	38	60	A	4TT4MLS	4TT4MLSS	420	420
11/16-16	1/4-19	—	22	19	41	74	A	6TT4MLS	6TT4MLSS	420	420
13/16-16	1/4-19	—	24	19	43	91	A	8TT4MLS	8TT4MLSS	420	420
—	1/4-19	23	—	—	18	30	B	10TT4LS	10TT4MLSS	420	420
—	1/4-19	28	—	—	18	48	B	12TT4LS	12TT4MLSS	420	420
—	1/4-19	34	—	—	18	95	B	16TT4LS	16TT4MLSS	420	420
—	1/4-19	41	—	—	18	130	B	20TT4LS	20TT4MLSS	280	280
—	1/4-19	48	—	—	18	189	B	24TT4LS	24TT4MLSS	280	280

Las referencias mostradas forman parte de nuestro programa de fabricación actual.

Las piezas imperiales y métricas pueden variar en las dimensiones del hexágono.

$$\frac{PN \text{ (bar)}}{10} = PN \text{ (MPa)}$$

No cree dibujos con estas dimensiones, están sujetos a cambios y a derechos de fabricación ISO.

TT8ML Racor para toma de presión

Tuerca loca hembra ORFS O-Lok® / Rosca hembra métrica
(Rosca hembra métrica diseñada para usar sólo con conexiones EMA 3)

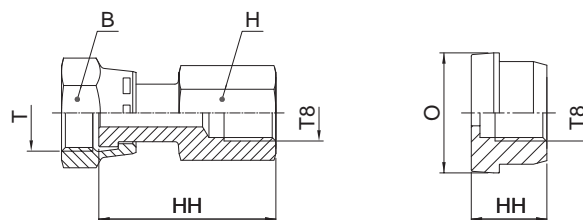

Form A

Form B

La forma B se tiene que montar con una tuerca BMLS/BLS.

Forma A

Forma B

Rosca UN/UNF-2B T	Rosca métrica T8	O mm	B mm	H mm	HH mm	Peso (acero) g/1 pieza	Form	O-Lok®		PN (bar)	
								Acero	Acero inoxidable	S	SS
9/16-18	M 10×1.0	—	17	19	38	86	A	4TT8MLS	4TT8MLSS	420	420
11/16-16	M 10×1.0	—	22	19	39	86	A	6TT8MLS	6TT8MLSS	420	420
13/16-16	M 10×1.0	—	24	19	43	123	A	8TT8MLS	8TT8MLSS	420	420
—	M 10×1.0	23	—	—	16	40	B	10TT8LS	10TT8LSS	420	420
—	M 10×1.0	28	—	—	16	60	B	12TT8LS	12TT8LSS	420	420
—	M 10×1.0	34	—	—	16	85	B	16TT8LS	16TT8LSS	420	420
—	M 10×1.0	41	—	—	16	133	B	20TT8LS	20TT8LSS	280	280
—	M 10×1.0	48	—	—	16	193	B	24TT8LS	24TT8LSS	280	280

Las referencias mostradas forman parte de nuestro programa de fabricación actual.

Las piezas imperiales y métricas pueden variar en las dimensiones del hexágono.

$$\frac{\text{PN (bar)}}{10} = \text{PN (MPa)}$$

No cree dibujos con estas dimensiones, están sujetos a cambios y a derechos de fabricación ISO.

J

TTP4ML Racor para toma de presión

Tuerca loca hembra ORFS O-Lok® / Toma de presión EMA 3

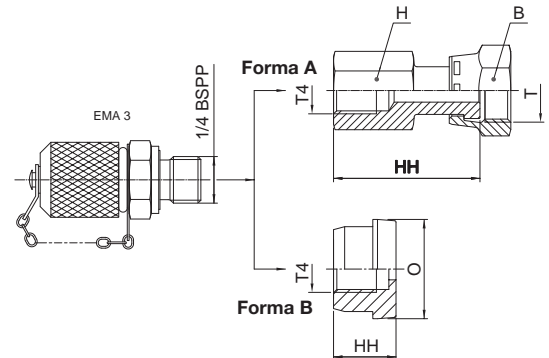

Las versiones de Forma B se entregan completas con tuercas BMLS.

Rosca UN/UNF-2B T	Rosca BSPP T4	O mm	B mm	H mm	HH mm	Peso (acero) g/1 pieza	Form	O-Lok® Acero	PN (bar)
9/16-18	1/4-19	—	17	19	38	150	A	4TTP4MLS	420
11/16-16	1/4-19	—	22	19	41	164	A	6TTP4MLS	420
13/16-16	1/4-19	—	24	19	43	181	A	8TTP4MLS	420
—	1/4-19	23	30	—	18	120	B	10TTP4LS	420
—	1/4-19	28	36	—	18	138	B	12TTP4LS	420
—	1/4-19	34	41	—	18	185	B	16TTP4LS	420
—	1/4-19	41	50	—	18	200	B	20TTP4LS	280
—	1/4-19	49	60	—	18	279	B	24TTP4LS	280

O-Lok® se suministra con juntas elastoméricas NBR de forma estándar. Para más detalles sobre otros materiales de estanqueidad, vea las páginas J73-J74.

Las referencias mostradas forman parte de nuestro programa de fabricación actual.

Las piezas imperiales y métricas pueden variar en las dimensiones del hexágono.

$$\frac{PN \text{ (bar)}}{10} = PN \text{ (MPa)}$$

No cree dibujos con estas dimensiones, están sujetos a cambios y a derechos de fabricación ISO.

R6P4MLO Racor para toma de presión

Extremo ORFS O-Lok® / Tuerca loca hembra ORFS O-Lok® / Toma de presión EMA 3

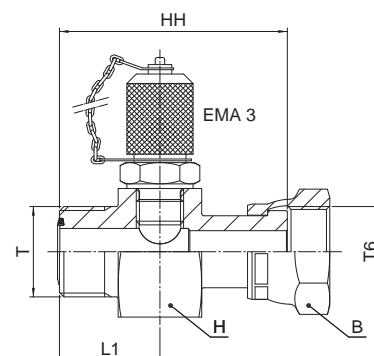

D.E. tubo		Rosca UN/UNF-2A T	Rosca UN/UNF-2B T6	HH mm	L1 mm	H mm	B mm	Peso (acero) g/1 pieza	O-Lok® Acero	PN (bar)
mm	pulg									
6	1/4	9/16-18	9/16-18	50	22	36	17	270	4-4R6P4MLOS	420
8, 10	3/8	11/16-16	11/16-16	53	23	36	22	300	6-4R6P4MLOS	420
12	1/2	13/16-16	13/16-16	58	25	36	24	308	8-4R6P4MLOS	420
14, 15, 16	5/8	1-14	1-14	64	27	36	30	337	10-4R6P4MLOS	420
18, 20	3/4	1 3/16-12	1 3/16-12	68	29	41	36	416	12-4R6P4MLOS	420
22, 25	1	1 7/16-12	1 7/16-12	71	29	46	41	506	16-4R6P4MLOS	420
28, 30, 32	1 1/4	1 11/16-12	1 11/16-12	73	29	50	50	691	20-4R6P4MLOS	280
35, 38	1 1/2	2-12	2-12	74	29	60	60	995	24-4R6P4MLOS	280

Producto suministrado con junta NBR TRAP. El reemplazo de la junta TRAP se hace con una junta tórica NBR estándar – vea las páginas J73-J74.

Las referencias mostradas forman parte de nuestro programa de fabricación actual.

Las piezas imperiales y métricas pueden variar en las dimensiones del hexágono.

$$\frac{\text{PN (bar)}}{10} = \text{PN (MPa)}$$

No cree dibujos con estas dimensiones, están sujetos a cambios y a derechos de fabricación ISO.

LOHB3* Adaptador para soldar

Extremo de tubo ORFS O-Lok® / Manguito para soldar
 SAE 520104 / SAE 52M0104 ISO 8434-3 BRS
 (*Las piezas se entregan solamente aceitadas – acero)

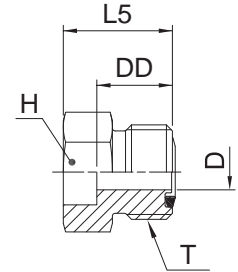

D.E. tubo	Rosca	D	DD	H	H	L5	Peso (acero)	O-Lok® Acero	O-Lok® Acero inoxidable		PN (bar)	
									mm	pulg	UN/UNF-2A T	mm
6	9/16-18	4.5	14	—	17	22	23	4-6MMLOHB3S			420	—
	1/4 9/16-18	4.5	13	5/8	—	22	24	4 LOHB3-S	4 LOHB3-SS	420	420	
	3/8 9/16-18	4.5	13	5/8	—	22	23	4-6 LOHB3-S	4-6 LOHB3-SS	420	420	
	3/8 11/16-16	6.5	14	3/4	—	23	36	6 LOHB3-S	6 LOHB3-SS	420	420	
	1/4 11/16-16	6.5	14	3/4	—	23	42	6-4 LOHB3-S	6-4 LOHB3-SS	420	420	
	1/2 11/16-16	6.5	14	3/4	—	23	36	6-8 LOHB3-S	6-8 LOHB3-SS	420	420	
	5/8 11/16-16	6.5	15	3/4	—	23	30	6-10 LOHB3-S	6-10 LOHB3-SS	420	420	
	11/16-16	6.5	15	—	19	23	30	6-10MMLOHB3S			420	—
12	13/16-16	9.5	16	—	22	25	42	8-12MMLOHB3S			420	—
	1/2 13/16-16	9.5	16	7/8	—	25	44	8 LOHB3-S	8 LOHB3-SS	420	420	
	1/4 13/16-16	9.5	16	7/8	—	25	58	8-4 LOHB3-S	8-4 LOHB3-SS	420	420	
	3/8 13/16-16	9.5	16	7/8	—	25	43	8-6 LOHB3-S	8-6 LOHB3-SS	420	420	
	5/8 13/16-16	9.5	16	7/8	—	25	42	8-10 LOHB3-S	8-10 LOHB3-SS	420	420	
	3/4 13/16-16	9.5	17	1 1/16	—	30	74	8-12 LOHB3-S	8-12 LOHB3-SS	420	420	
16	1-14	12.5	19	—	—	28	101	10-16MMLOHB3S			420	—
	5/8 1-14	12.5	19	1 1/16	—	27	104	10 LOHB3-S	10 LOHB3-SS	420	420	
	3/8 1-14	12.5	19	1 1/16	—	27	99	10-6 LOHB3-S	10-6 LOHB3-SS	420	420	
	1/2 1-14	12.5	19	1 1/16	—	27	96	10-8 LOHB3-S	10-8 LOHB3-SS	420	420	
	3/4 1-14	12.5	19	1 1/16	—	31	97	10-12 LOHB3-S	10-12 LOHB3-SS	420	420	
20	1 3/16-12	15.5	21	—	32	34	144	12-20MMLOHB3S			420	—
	3/4 1 3/16-12	15.5	21	1 1/4	—	34	149	12 LOHB3-S	12 LOHB3-SS	420	420	
	1/2 1 3/16-12	15.5	21	1 1/4	—	30	174	12-8 LOHB3-S	12-8 LOHB3-SS	420	420	
	5/8 1 3/16-12	15.5	21	1 1/4	—	30	171	12-10 LOHB3-S	12-10 LOHB3-SS	420	420	
	1 1 3/16-12	15.5	21	1 1/2	—	35	220	12-16 LOHB3-S	12-16 LOHB3-SS	420	420	
25	1 7/16-12	20.5	25	—	41	39	218	16-25MMLOHB3S			420	—
	1/2 1 7/16-12	20.5	25	1 1/2	—	39	225	16 LOHB3-S	16 LOHB3-SS	420	420	
	3/4 1 7/16-12	20.5	25	1 1/2	—	33	237	16-8 LOHB3-S	16-8 LOHB3-SS	420	420	
	1 1 7/16-12	20.5	25	1 1/2	—	37	228	16-12 LOHB3-S	16-12 LOHB3-SS	420	420	
	1 1 7/16-12	20.5	25	1 3/4	—	39	276	16-20 LOHB3-S	16-20 LOHB3-SS	420	420	
30	1 11/16-12	26.0	25	—	46	39	269	20-30MMLOHB3S			280	—
	1 1 11/16-12	26.0	25	1 3/4	—	39	278	20 LOHB3-S	20 LOHB3-SS	280	280	
	1 1 11/16-12	26.0	25	1 3/4	—	39	278	20-16 LOHB3-S	20-16 LOHB3-SS	280	280	
	1 1 11/16-12	26.0	25	2 1/8	—	39	371	20-24 LOHB3-S	20-24 LOHB3-SS	280	280	
38	2-12	32.0	25	—	55	39	374	24-38MMLOHB3S			280	—
	1 1/2 2-12	32.0	25	2 1/8	—	39	384	24 LOHB3-S	24 LOHB3-SS	280	280	
	1 1/4 2-12	32.0	25	2 1/8	—	39	442	24-20 LOHB3-S	24-20 LOHB3-SS	280	280	

Producto suministrado con junta NBR TRAP. El reemplazo de la junta TRAP se hace con una junta tórica NBR estándar – vea las páginas J73-J74.

Las referencias mostradas forman parte de nuestro programa de fabricación actual.

Las piezas imperiales y métricas pueden variar en las dimensiones del hexágono.

$$\frac{PN \text{ (bar)}}{10} = PN \text{ (MPa)}$$

No cree dibujos con estas dimensiones, están sujetos a cambios y a derechos de fabricación ISO.

FNML Tapón

Extremo tapa tuerca loca hembra ORFS O-Lok®
SAE 520112

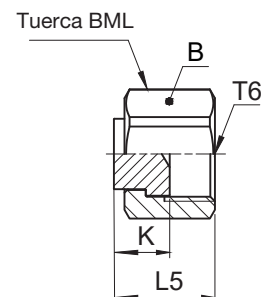

Rosca UN/UNF-2B T6	B mm	K mm	L5 mm	Peso (acero) g/1 pieza	O-Lok® Acero	O-Lok® Acero inoxidable	PN (bar)	
							S	SS
9/16-18	17	9	16	6	4FNMLS	4FNMLSS	630	630
11/16-16	22	11	20	10	6FNMLS	6FNMLSS	630	630
13/16-16	24	12	22	11	8FNMLS	8FNMLSS	630	630
1-14	30	14	26	31	10FNMLS	10FNMLSS	420	420
1 3/16-12	36	15	29	52	12FNMLS	12FNMLSS	420	420
1 7/16-12	41	16	30	81	16FNMLS	16FNMLSS	420	420
1 11/16-12	48	16	30	129	20 FNL-S	20FNMLSS	280	280
2-12	57	16	30	189	24 FNL-S	24FNMLSS	280	280

Las referencias mostradas forman parte de nuestro programa de fabricación actual.

Las piezas imperiales y métricas pueden variar en las dimensiones del hexágono.

$$\frac{\text{PN (bar)}}{10} = \text{PN (MPa)}$$

No cree dibujos con estas dimensiones, están sujetos a cambios y a derechos de fabricación ISO.

J

PNMLO Tapón

Tapón de tubo ORFS O-Lok®
SAE 520109

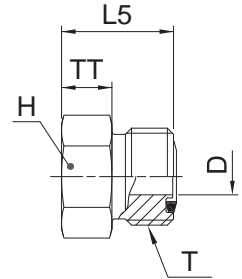

D.E. tubo		Rosca UN/UNF-2A T	D mm	H mm	L5 mm	TT mm	Peso (acero) g/1 pieza	O-Lok® Acero	O-Lok® Acero inoxidable	PN (bar)	
mm	pulg									S	SS
6	1/4	9/16-18	4.5	16	17	7	18	4 PNLO-S	4PNMLOSS	630	630
8, 10	3/8	11/16-16	6.5	19	19	8	34	6PNMLOS	6PNMLOSS	630	630
12	1/2	13/16-16	9.5	22	22	9	45	8PNMLOS	8PNMLOSS	630	630
14, 15, 16	5/8	1-14	12.5	27	26	10	91	10 PNLO-S	10PNMLOSS	420	420
18, 20	3/4	1 3/16-12	15.5	32	27	10	138	12 PNLO-S	12PNMLOSS	420	420
22, 25	1	1 7/16-12	20.5	38	28	10	203	16 PNLO-S	16PNMLOSS	420	420
28, 30, 32	1 1/4	1 11/16-12	26.0	45	28	10	266	20 PNLO-S	20PNMLOSS	420	280
35, 38	1 1/2	2-12	32.0	54	28	10	369	24 PNLO-S	24PNMLOSS	350	280

Producto suministrado con junta NBR TRAP. El reemplazo de la junta TRAP se hace con una junta tórica NBR estándar – vea las páginas J73-J74.

Las referencias mostradas forman parte de nuestro programa de fabricación actual.

Las piezas imperiales y métricas pueden variar en las dimensiones del hexágono.

$$\frac{PN \text{ (bar)}}{10} = PN \text{ (MPa)}$$

No cree dibujos con estas dimensiones, están sujetos a cambios y a derechos de fabricación ISO.

XHMLO Unión de conversión

Extremo tubo abocardado 37° Triple-Lok®/Extremo tubo ORFS O-Lok®

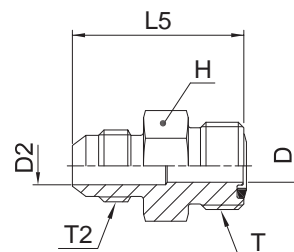

D.E. tubo		Rosca UN/UNF-2A T	Rosca UN/UNF-2A T2	D	D2	L5	H	Peso (acero)	O-Lok® Acero	O-Lok® Acero inoxidable	PN (bar)	
mm	pulg			mm	mm	mm	mm	g/1pieza			S	SS
6	1/4	9/16-18	7/16-20	4.5	4.5	32	16	29	4 XHLO-S	4XHMLOSS	500	350
8, 10	3/8	11/16-16	9/16-18	6.5	7.5	34	19	45	6 XHLO-S	6XHMLOSS	420	350
12	1/2	13/16-16	3/4-16	9.5	9.9	39	22	70	8 XHLO-S	8XHMLOSS	420	350
14, 15, 16	5/8	1-14	7/8-14	12.5	12.5	47	27	119	10 XHLO-S	10XHMLOSS	350	350
18, 20	3/4	1 3/16-12	1 1/16-12	15.5	15.5	52	32	181	12 XHLO-S	12XHMLOSS	350	350
22, 25	1	1 7/16-12	1 5/16-12	20.5	20.5	55	38	265	16 XHLO-S	16XHMLOSS	280	280
28, 30, 32	1 1/4	1 11/16-12	1 5/8-12	26.0	26.0	58	45	383	20 XHLO-S	20XHMLOSS	280	210
35, 38	1 1/2	2-12	1 7/8-12	32.0	32.0	63	54	562	24 XHLO-S	24XHMLOSS	210	140

Producto suministrado con junta NBR TRAP. El reemplazo de la junta TRAP se hace con una junta tórica NBR estándar – vea las páginas J73-J74.

Las referencias mostradas forman parte de nuestro programa de fabricación actual.

Las piezas imperiales y métricas pueden variar en las dimensiones del hexágono.

$$\frac{\text{PN (bar)}}{10} = \text{PN (MPa)}$$

No cree dibujos con estas dimensiones, están sujetos a cambios y a derechos de fabricación ISO.

J

XHML6 Unión conversión tuerca loca

Extremo tubo abocardado 37° Triple-Lok® / Extremo tuerca loca hembra ORFS O-Lok®

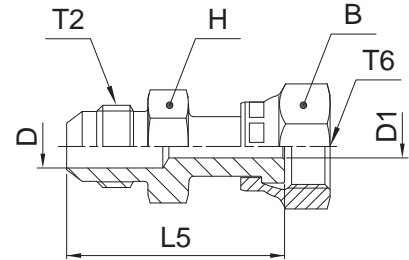

D.E. tubo mm	pulg	Rosca UN/UNF-2A T2	Rosca UN/UNF-2B T6	B mm	D1 mm	D mm	L5 mm	H mm	Peso (acero) g/1pieza	O-Lok®		PN (bar)	
										Acero	Acero inoxidable	S	SS
6	1/4	7/16-20	9/16-18	18	4.2	4.2	38	16	29	4 XHL6-S	4XHML6SS	500	350
8, 10	3/8	9/16-18	11/16-16	21	6.7	6.7	41	19	46	6 XHL6-S	6XHML6SS	420	350
12	1/2	3/4-16	13/16-16	24	9.1	9.1	48	22	73	8 XHL6-S	8XHML6SS	420	350
14, 15, 16	5/8	7/8-14	1-14	29	11.5	11.5	56	27	126	10 XHL6-S	10XHML6SS	350	350
18, 20	3/4	1 1/16-12	1 3/16-12	35	14.0	14.0	64	32	205	12 XHL6-S	12XHML6SS	350	350
22, 25	1	1 5/16-12	1 7/16-12	41	19.9	19.9	68	38	285	16 XHL6-S	16XHML6SS	280	280
28, 30, 32	1 1/4	1 5/8-12	1 11/16-12	48	26.0	26.0	71	43	623	20 XHL6-S	20XHML6SS	280	210

Las referencias mostradas forman parte de nuestro programa de fabricación actual.

Las piezas imperiales y métricas pueden variar en las dimensiones del hexágono.

$$\frac{PN \text{ (bar)}}{10} = PN \text{ (MPa)}$$

No cree dibujos con estas dimensiones, están sujetos a cambios y a derechos de fabricación ISO.

LOHMX6 Unión conversión tuerca loca

Extremo abocardado 37° tuerca loca Triple-Lok® / Extremo macho ORFS O-Lok®

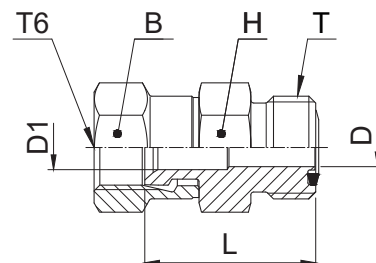

D.E. tubo mm	pulg	Rosca UN/UNF-2A T	Rosca UN/UNF-2B T6	B mm	D mm	D1 mm	H mm	L mm	Peso (acero) g/1pieza	O-Lok®	O-Lok®	PN (bar)	
										Acero	Acero inoxidable	S	SS
6	1/4	9/16-18	7/16-20	14	4.5	4.5	16	24	26	4 LOHX6-S	4LOHMX6SS	500	350
8, 10	3/8	11/16-16	9/16-18	18	6.5	6.5	19	29	40	6 LOHX6-S	6LOHMX6SS	350	350
12	1/2	13/16-16	3/4-16	22	9.5	9.5	22	34	63	8 LOHX6-S	8LOHMX6SS	350	350
14, 15, 16	5/8	1-14	7/8-14	25	12.5	12.5	27	39	103	10 LOHX6-S	10LOHMX6SS	350	350
18, 20	3/4	1 3/16-12	1 1/16-12	32	15.5	15.5	32	41	162	12 LOHX6-S	12LOHMX6SS	350	350
22, 25	1	1 7/16-12	1 5/16-12	38	20.5	20.5	38	46	229	16 LOHX6-S	16LOHMX6SS	250	250

Producto suministrado con junta NBR TRAP. El reemplazo de la junta TRAP se hace con una junta tórica NBR estándar – vea las páginas J73-J74.

Las referencias mostradas forman parte de nuestro programa de fabricación actual.

Las piezas imperiales y métricas pueden variar en las dimensiones del hexágono.

$$\frac{\text{PN (bar)}}{10} = \text{PN (MPa)}$$

No cree dibujos con estas dimensiones, están sujetos a cambios y a derechos de fabricación ISO.

J

LOHU86 Adaptador tuerca loca EO

Extremo de tubo ORFS O-Lok® / Tuerca loca DKO 24° EO

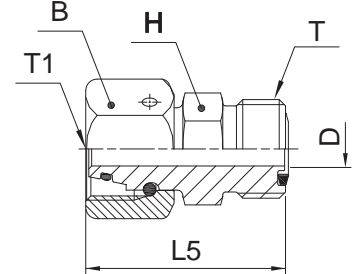

D.E. tubo mm	pulg	Tamaño tuerca loca EO	Rosca UN/UNF-2A T	Rosca métrica T1	H mm	D mm	L5 mm	B mm	Peso (acero) g/1pieza	O-Lok® Acero	PN (bar)
6	1/4	6L	9/16-18	M 12×1.5	17	2.6	34	14	30	4-6L LOHU86-S	500
6	1/4	8L	9/16-18	M 14×1.5	17	4.1	34	17	50	4-8L LOHU86-S	500
8, 10	3/8	10L	11/16-16	M 16×1.5	19	6.1	37	19	75	6-10L LOHU86-S	500
12	1/2	12L	13/16-16	M 18×1.5	22	8.2	39	22	145	8-12L LOHU86-S	400
14, 15 16	5/8	15L	1-14	M 22×1.5	27	10.2	46	27	180	10-15L LOHU86-S	400
18, 20	3/4	18L	1 3/16-12	M 26×1.5	32	13.2	48	32	250	12-18L LOHU86-S	400
22, 25	1	22L	1 7/16-12	M 30×2.0	41	17.2	53	36	305	16-22L LOHU86-S	250
6	1/4	6S	9/16-18	M 14×1.5	17	2.6	34	17	30	4-6S LOHU86-S	630
6	1/4	8S	9/16-18	M 16×1.5	17	4.1	34	19	50	4-8S LOHU86-S	630
8, 10	3/8	10S	11/16-16	M 18×1.5	19	6.0	37	22	75	6-10S LOHU86-S	630
12	1/2	12S	13/16-16	M 20×1.5	22	8.0	40	24	145	8-12S LOHU86-S	630
14, 15, 16	5/8	14S	1-14	M 22×1.5	27	9.2	47	27	180	10-14S LOHU86-S	420
14, 15, 16	5/8	16S	1-14	M 24×1.5	27	11.2	47	30	185	10-16S LOHU86-S	420
18, 20	3/4	20S	1 3/16-12	M 30×2.0	32	14.1	52	36	260	12-20S LOHU86-S	420
22, 25	1	25S	1 7/16-12	M 36×2.0	41	18.2	55	46	308	16-25S LOHU86-S	420

Producto suministrado con junta NBR TRAP. El reemplazo de la junta TRAP se hace con una junta tórica NBR estándar – vea las páginas J73-J74.

Las referencias mostradas paraman parte de nuestro programa de fabricación actual.

Las piezas imperiales y métricas pueden variar en las dimensiones del hexágono.

$$\frac{\text{PN (bar)}}{10} = \text{PN (MPa)}$$

No cree dibujos con estas dimensiones, están sujetos a cambios y a derechos de fabricación ISO.

FNLBA Adaptador de purga

Extremo hembra ORFS O-Lok®

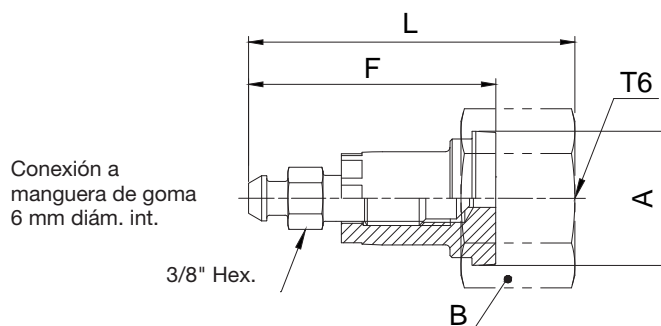

Rosca UN/UNF-2B T6	A mm	F mm	B mm	L mm	Peso (acero) g/1pieza	O-Lok®		PN (bar)	
						Acero	Acero inoxidable	S	SS
13/16-16	19	41	24	53	49	8 FNLBA-S	8 FNLBA-SS	630	630
1-14	23	41	29	55	77	10 FNLBA-S	10 FNLBA-SS	420	420
1 3/16-12	28	41	35	56	111	12 FNLBA-S	12 FNLBA-SS	420	420
1 7/16-12	34	41	41	56	113	16 FNLBA-S	16 FNLBA-SS	420	420
1 11/16-12	41	41	48	56	151	20 FNLBA-S	20 FNLBA-SS	420	420
2-12	49	41	57	56	161	24 FNLBA-S	24 FNLBA-SS	420	350

Las referencias mostradas forman parte de nuestro programa de fabricación actual.

Las piezas imperiales y métricas pueden variar en las dimensiones del hexágono.

$$\frac{\text{PN (bar)}}{10} = \text{PN (MPa)}$$

No cree dibujos con estas dimensiones, están sujetos a cambios y a derechos de fabricación ISO.

J

PNLOBA Adaptador para purga

Extremo hembra ORFS O-Lok®

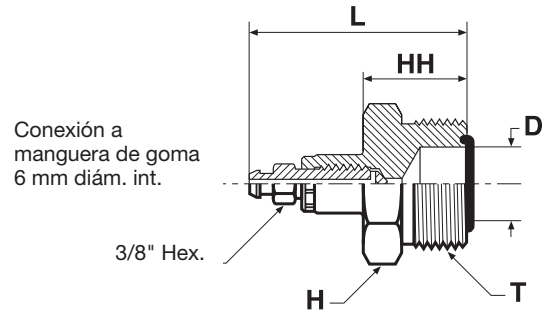

D.E. tubo		Rosca UN/UNF-2A T	D mm	H mm	HH mm	L mm	Peso (acero) g/1pieza	O-Lok® Acero	PN (bar)
mm	pulg								
6	1/4	9/16-18	4.5	18	20	48	57	4 PNLOBA-S	630
8, 10	3/8	11/16-16	6.5	19	22	50	64	6 PNLOBA-S	630
12	1/2	13/16-16	9.5	22	23	53	93	8 PNLOBA-S	630
14, 15, 16	5/8	1-14	12.5	27	26	56	127	10 PNLOBA-S	420
18, 20	3/4	1 3/16-12	15.5	32	27	58	220	12 PNLOBA-S	420
22, 25	1	1 7/16-12	20.5	38	28	60	266	16 PNLOBA-S	420
28, 30, 32	1 1/4	1 11/16-12	26.0	45	28	61	304	20 PNLOBA-S	420
35, 38	1 1/2	2-12	32.0	54	28	63	422	24 PNLOBA-S	350

Producto suministrado con junta NBR TRAP. El reemplazo de la junta TRAP se hace con una junta tórica NBR estándar – vea las páginas J73-J74.

Las referencias mostradas paraman parte de nuestro programa de fabricación actual.

Las piezas imperiales y métricas pueden variar en las dimensiones del hexágono.

$$\frac{PN \text{ (bar)}}{10} = PN \text{ (MPa)}$$

No cree dibujos con estas dimensiones, están sujetos a cambios y a derechos de fabricación ISO.

HPBA Adaptador para purga

Conexión manguera de purga / Rosca macho NPTF (SAE J476)

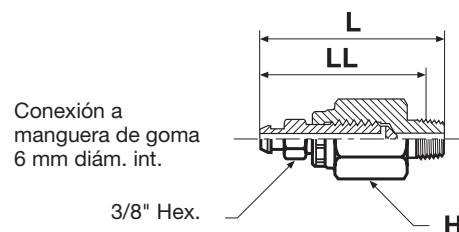

Rosca NPTF	H mm	L mm	LL mm	O-Lok® Acero	PN (bar)
1/4-18	18	56	47	1/4 HPBA-S	420

Las piezas imperiales y métricas pueden variar en las dimensiones del hexágono.

$$\frac{\text{PN (bar)}}{10} = \text{PN (MPa)}$$

No cree dibujos con estas dimensiones, están sujetos a cambios y a derechos de fabricación ISO.

P5ONBA Adaptador para purga

Conexión manguera de purga/Rosca macho UN/UNF – junta tórica (ISO 11926)

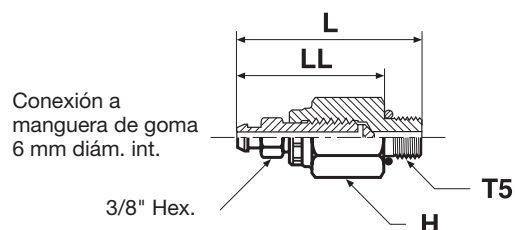

Rosca UN/UNF-2A T5	H mm	L mm	LL mm	O-Lok® Acero	PN (bar)
7/16-20	18	52	41	4 P5ONBA-S	420

O-Lok® se suministra con juntas elastoméricas NBR de parámetro estándar. Para más detalles sobre otros materiales de estanqueidad, vea las páginas J73-J74.

Las referencias mostradas forman parte de nuestro programa de fabricación actual.

Las piezas imperiales y métricas pueden variar en las dimensiones del hexágono.

$$\frac{\text{PN (bar)}}{10} = \text{PN (MPa)}$$

No cree dibujos con estas dimensiones, están sujetos a cambios y a derechos de fabricación ISO.

TW3L Punta de soldar

Extremo hembra ORFS O-Lok® / Manguito para soldar

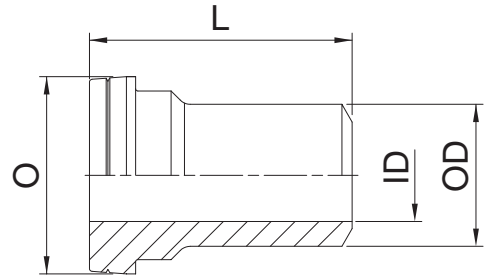

D.E. tubo mm	ID mm	OD mm	O mm	Peso (acero) g/1pieza	O-Lok® Acero	O-Lok® Acero inoxidable
6	6	13	25	10	TW3LS6	TW3LSS6
8	8	13	25	12	TW3LS8	TW3LSS8
10	10	16	26	15	TW3LS10	TW3LSS10
12	12	19	26	18	TW3LS12	TW3LSS12
16	16	23	32	25	TW3LS16	TW3LSS16
20	20	28	37	30	TW3LS20	TW3LSS20
25	25	34	42	37	TW3LS25	TW3LSS25
30	30	41	44	43	TW3LS30	TW3LSS30
38	38	48	49	70	TW3LS38	TW3LSS38

Las referencias mostradas paraman parte de nuestro programa de fabricación actual.

No cree dibujos con estas dimensiones, están sujetos a cambios y a derechos de fabricación ISO.

WLNML Pasatabiques con tuerca loca

SAE 520118/SAE 52M0118 ISO 8434-3 BHLN

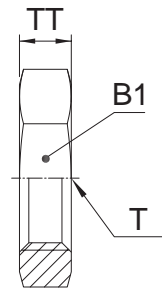

Rosca UN/UNF-2B T	B1 mm	TT mm	Peso (acero) g/1pieza	O-Lok® Acero	O-Lok® Acero inoxidable
9/16-18	22	7	11	4WLNMLS	4WLNMLSS
11/16-16	27	8	23	6WLNMLS	6WLNMLSS
13/16-16	30	9	26	8WLNMLS	8WLNMLSS
1-14	36	11	38	10WLNMLS	10WLNMLSS
1 3/16-12	41	11	44	12WLNMLS	12WLNMLSS
1 7/16-12	46	11	54	16WLNMLS	16WLNMLSS
1 11/16-12	51	10	73	20 WLNLS	20WLNMLSS
2-12	60	10	102	24 WLNLS	24WLNMLSS

Las referencias mostradas paraman parte de nuestro programa de fabricación actual.

Las piezas imperiales y métricas pueden variar en las dimensiones del hexágono.

No cree dibujos con estas dimensiones, están sujetos a cambios y a derechos de fabricación ISO.

Guía de piezas de repuesto – Arandelas antiextrusión y juntas O-Lok®

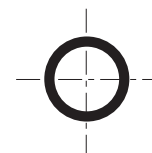

Asiento plano con junta tórica SAE J1453/ISO 8434-3

Módulo	Rosca UN/UNF	Referencia junta tórica		D.I. junta tórica × sección mm
		NBR	FKM	
4	9/16-18	2-011-N552-9	2-011-V894-9	7.65 × 1.78
6	11/16-16	2-012-N552-9	2-012-V894-9	9.25 × 1.78
8	13/16-16	2-014-N552-9	2-014-V894-9	12.42 × 1.78
10	1-14	2-016-N552-9	2-016-V894-9	15.60 × 1.78
12	1 3/16-12	2-018-N552-9	2-018-V894-9	18.77 × 1.78
16	1 7/16-12	2-021-N552-9	2-021-V894-9	23.52 × 1.78
20	1 11/16-12	2-025-N552-9	2-025-V894-9	29.87 × 1.78
24	2-12	2-029-N552-9	2-029-V894-9	37.82 × 1.78

Roscas macho BSPP – ISO 1179

Rosca BSPP	Referencia junta ED		Referencia junta tórica*		D.I. junta tórica × sección mm	Arandela antiextrusión Ref. Acero	Arandela antiextrusión Ref. Acero inoxidable
	NBR	FKM	NBR	FKM			
1/8	ED10X1X	ED10X1VITX	6-002-N552-9	6-002-V894-9	8.00 × 2.00	8207-1/8	8207SS1/8
1/4	ED14X1.5X	ED14X1.5VITX	2-111-N552-9	2-111-V894-9	10.77 × 2.62	8207-1/4	8207SS1/4A
3/8	ED3/8X	ED3/8VITX	2-113-N552-9	2-113-V894-9	13.94 × 2.62	8207-3/8	8207SS3/8A
1/2	ED1/2X	ED1/2VITX	5-256-N552-9	5-256-V894-9	17.96 × 2.62	8207-1/2	8207SS1/2
3/4	ED26X1.5X	ED26X1.5VITX	2-119-N552-9	2-119-V894-9	23.47 × 2.62	8207-3/4	8207SS3/4
1	ED33X2X	ED33X2VITX	2-217-N552-9	2-217-V894-9	29.74 × 3.53	8207-1	8207SS1A
1 1/4	ED42X2X	ED42X2VITX	2-222-N552-9	2-222-V894-9	37.69 × 3.53	8207-1-1/4	8207SS1 1/4
1 1/2	ED48X2X	ED48X2VITX	2-224-N552-9	2-224-V894-9	44.04 × 3.53	8207-1-1/2	8207SS1 1/2

Racores típicos que usan estas piezas: F42EDMLO/C4OMLO/V4OMLO etc.

*Se deben usar con la arandela antiextrusión correcta.

Roscas macho métricas – ISO 9974

Rosca métrica	Referencia junta ED		Referencia junta tórica*		D.I. junta tórica × sección mm	Arandela antiextrusión Ref. Acero	Arandela antiextrusión Ref. Acero inoxidable
	NBR	FKM	NBR	FKM			
M 10×1.0	ED10X1/R1/8X	ED10X1R1/8VITX	6-074-N552-9	6-074-V894-9	8.00 × 1.50	M10RR	RRM10X1SS
M 12×1.5	ED12X1.5X	ED14X1.5/VITX	2-012-N552-9	2-012-V894-9	9.25 × 1.78	M12RR	RRM12X1.5SS
M 14×1.5	ED14X1.5/R1/4X	ED14X1.5/R1/4VITX	2-013-N552-9	2-013-V894-9	10.82 × 1.78	M14RR	RRM14X1.5SS
M 16×1.5	ED16X1.5X	ED16X1.5/VITX	3-907-N552-9	3-907-V894-9	13.46 × 2.08	M16RR	RRM16X1.5SS
M 18×1.5	ED18X1.5X	ED18X1.5/VITX	2-114-N552-9	2-114-V894-9	15.54 × 2.62	M18RR	RRM18X1.5SS
M 22×1.5	ED22X1.5X	ED22X1.5VITX	2-018-N552-9	2-018-V894-9	18.77 × 1.78	M22RR	RRM22X1.5SS
M 27×2.0	ED26X1.5X**	ED26X1.5VITX	2-119-N552-9	2-119-V894-9	23.47 × 2.62	M27RR	RRM27X2SS
M 33×2.0	ED33X2R1X	ED33X2/R1VITX	2-122-N552-9	2-122-V894-9	28.24 × 2.62	M33RR	RRM33X2SS
M 42×2.0	ED42X2/R1.1/4X	ED42X2R1.1/4VITX	2-128-N552-9	2-128-V894-9	37.77 × 2.62	M42RR	RRM42X2SS
M 48×2.0	ED48X2/R1.1/2X	ED48X2R1.1/2VITX	2-132-N552-9	2-132-V894-9	44.12 × 2.62	M48RR	RRM48X2SS

Racores típicos que usan estas piezas: F82EDMLO/C8OMLO/V8OMLO etc.

*Se deben usar con la arandela antiextrusión correcta.

**Se usa la misma junta para M 26×1.5 y M 27×2.0

Guía de piezas de repuesto – Arandelas antiextrusión y juntas O-Lok®

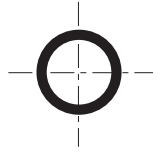

Roscas macho UN/UNF – ISO 11926

Módulo	Rosca UN/UNF	Referencia junta tórica		D.I. junta tórica × sección mm
		NBR	FKM	
2	5/16-24	3-902-N552-9	3-902-V894-9	6.07 × 1.63
3	3/8-24	3-903-N552-9	3-903-V894-9	7.65 × 1.63
4	7/16-20	3-904-N552-9	3-904-V894-9	8.92 × 1.83
5	1/2-20	3-905-N552-9	3-905-V894-9	10.52 × 1.83
6	9/16-18	3-906-N552-9	3-906-V894-9	11.89 × 1.98
8	3/4-16	3-908-N552-9	3-908-V894-9	16.36 × 2.21
10	7/8-14	3-910-N552-9	3-910-V894-9	19.18 × 2.46
12	1 1/16-12	3-912-N552-9	3-912-V894-9	23.47 × 2.95
14	1 3/16-12	3-914-N552-9	3-914-V894-9	26.59 × 2.95
16	1 5/16-12	3-916-N552-9	3-916-V894-9	29.74 × 2.95
20	1 5/8-12	3-920-N552-9	3-920-V894-9	37.47 × 3.00
24	1 7/8-12	3-924-N552-9	3-924-V894-9	43.69 × 3.00
32	2 1/2-12	3-932-N552-9	3-932-V894-9	59.36 × 3.00

Racores típicos que usan estas piezas: F5OMLO/C5OMLO/R5OMLO etc.

Roscas macho métricas – ISO 6149

Rosca métrica	Referencia junta tórica		D.I. junta tórica × sección mm
	NBR	FKM	
M 10×1.0	6-345-N552-9	6-345-V894-9	8.20 × 1.50
M 12×1.5	6-346-N552-9	6-346-V894-9	9.40 × 2.10
M 14×1.5	6-347-N552-9	6-347-V894-9	11.40 × 2.10
M 16×1.5	6-348-N552-9	6-348-V894-9	13.40 × 2.10
M 18×1.5	6-349-N552-9	6-349-V894-9	15.40 × 2.10
M 22×1.5	6-350-N552-9	6-350-V894-9	19.40 × 2.10
M 27×2.0	6-351-N552-9	6-351-V894-9	23.70 × 2.80
M 33×2.0	6-352-N552-9	6-352-V894-9	29.70 × 2.80
M 42×2.0	6-353-N552-9	6-353-V894-9	38.70 × 2.80
M 48×2.0	6-354-N552-9	6-354-V894-9	46.70 × 2.80

Racores típicos que usan estas piezas: F87OMLO/S87OMLO etc.

A petición están disponibles otros compuestos de estanqueidad para aplicaciones alternativas.

SBR Anillo para soldar

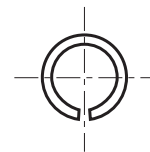

Para tubo métrico

D.E. tubo mm	Referencia
6	SBR 6
8	SBR 8
10	SBR 10
12	SBR 12
14	SBR 14
15	SBR 15
16	SBR 16
18	SBR 18
20	SBR 20
22	SBR 22
25	SBR 25
28	SBR 28
30	SBR 30
32	SBR 32
35	SBR 35
38	SBR 38
50	SBR 50

Para tubo en pulgadas

D.E. tubo pulg	Referencia
1/4	4SBR
3/8	6SBR
1/2	8SBR
5/8	10SBR
3/4	12SBR
1	16SBR
1 1/4	20SBR
1 1/2	24SBR
2	32SBR

Las referencias mostradas forman parte de nuestro programa de fabricación actual.





J





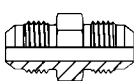
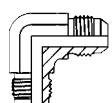
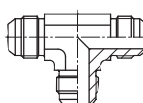
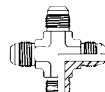
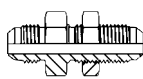
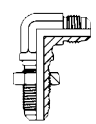
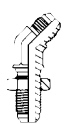
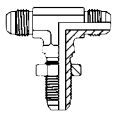
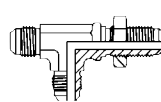

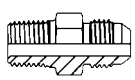
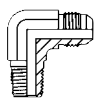
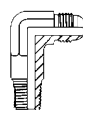
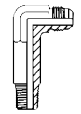
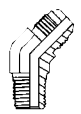
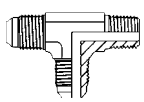
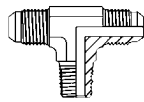

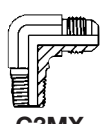
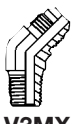
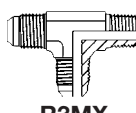
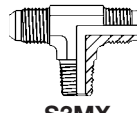
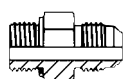
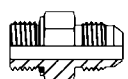
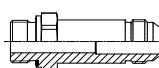
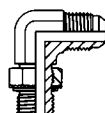
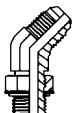
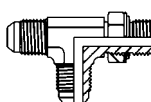
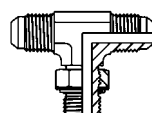
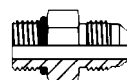
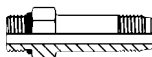
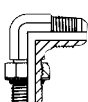
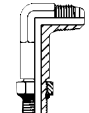
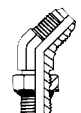
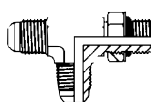
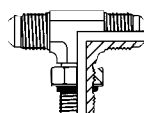
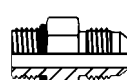
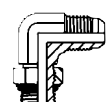
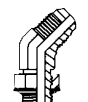
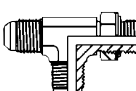
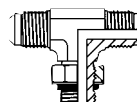
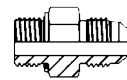
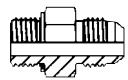
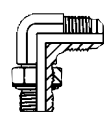
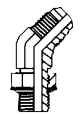
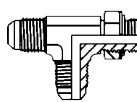
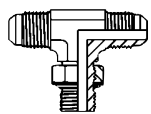
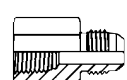
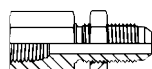
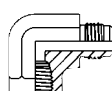
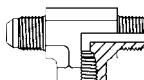
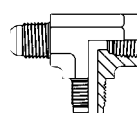
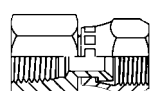



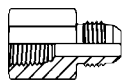
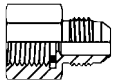
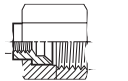
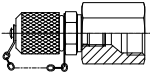
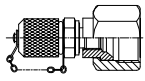
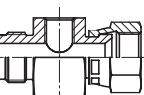

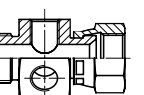
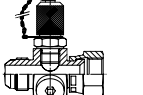
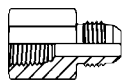
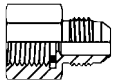
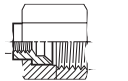
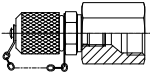
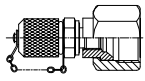
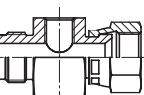

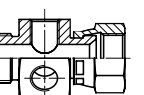
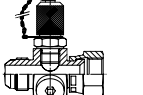
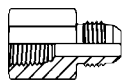
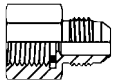
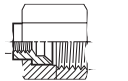
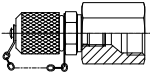
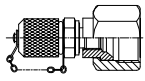
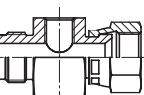

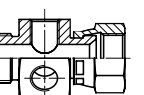
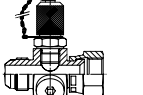
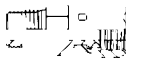
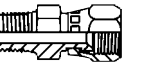
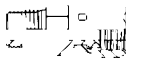
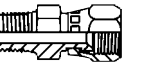
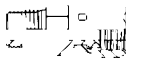
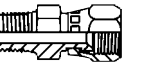
Triple-Lok[®]
Racores abocardados
JIC 37°

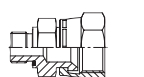
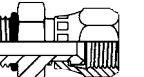
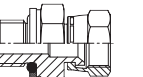
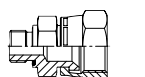
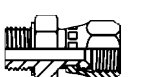

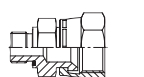
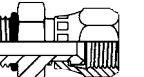
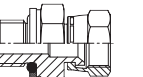
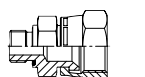
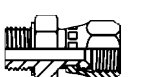
Índice visual

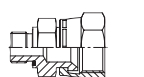
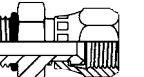
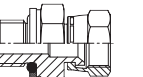
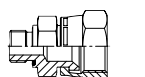
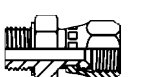
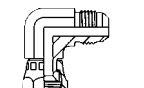
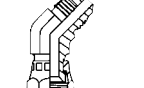
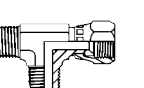
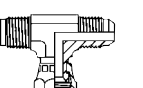
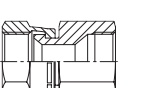
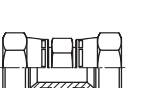
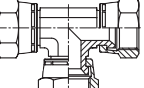
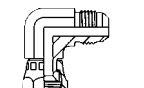
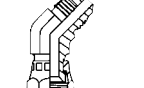
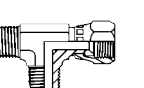
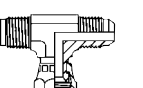
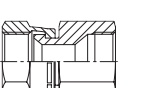
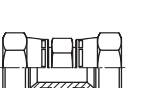
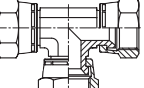
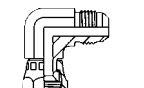
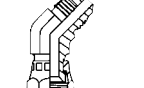
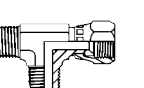
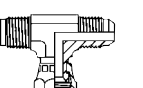
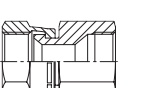
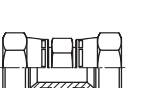
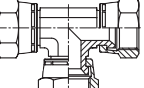
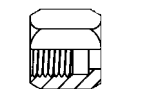
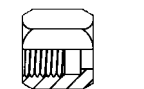
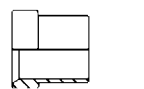
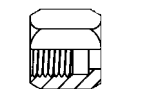
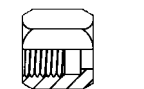
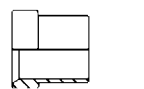
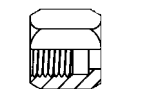
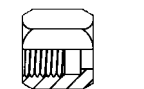
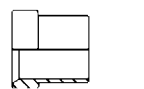
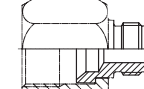
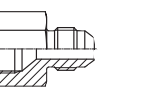
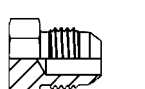
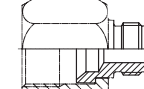
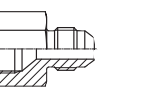
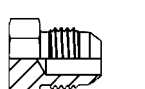
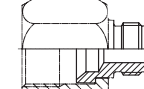
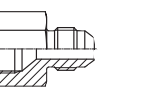
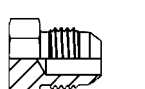
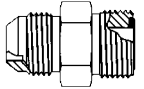
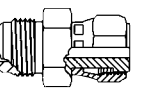
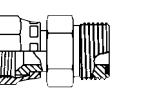
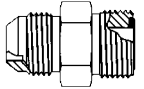
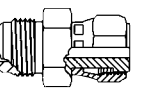
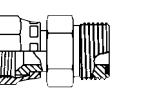
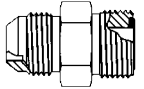
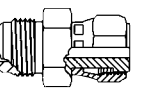
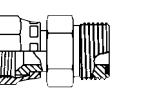
Tubo a tubo	 HMTX p. K9	 EMTX p. K10	 JMTX p. K11	 KTX p. K12			
Pasatabiques	 WMTX p. K13	 WEMTX p. K14	 WNTX p. K15	 WJTX p. K16	 WJJTX p. K17	 WLNM p. K91	
Tubo rosca macho NPTF	 FMTX p. K35	 CMTX p. K50	 CCTX p. K51	 CCCTX p. K52	 VMTX p. K58	 RMTX p. K70	 SMTX p. K64
Tubo rosca macho BSPP	 F3MX p. K36	 C3MX p. K53	 V3MX p. K59	 R3MX p. K71	 S3MX p. K65		
Tubo rosca macho BSPT	 F4OMX p. K32	 F42EDMX p. K30	 FF42EDMX p. K31	 C4OMX p. K48	 V4OMX p. K56	 R4OMX p. K68	 S4OMX p. K62
Tubo rosca macho UNF	 F5OMX p. K27	 FF5OMX p. K29	 C5OMX p. K46	 CC5OX p. K47	 V5OMX p. K55	 R5OMX p. K67	 S5OMX p. K61
Tubo rosca macho métrica ISO 6149-3	 F87OMX p. K26	 C87OMX p. K45	 V87OMX p. K54	 R87OMX p. K66	 S87OMX p. K60		
Tubo rosca macho métrica DIN 3852-1	 F8OMX p. K34	 F82EDMX p. K33	 C8OMX p. K49	 V8OMX p. K57	 R8OMX p. K69	 S8OMX p. K63	
Tubo rosca hembra NPTF	 GMTX p. K73	 WGMTX p. K74	 DMTX p. K75	 OTX p. K76	 MTX p. K77	 G6X p. K78	

Índice visual

<p>Para manómetros y tomas de presión</p>	<table border="0"> <tr> <td data-bbox="347 324 475 465">  G4MX p. K72 </td> <td data-bbox="518 324 646 465">  G4MXMO p. K79 </td> <td data-bbox="689 324 817 465">  TT4MX p. K80 </td> <td data-bbox="826 302 976 465">  TTP4MX p. K81 </td> <td data-bbox="992 302 1136 465">  TTP4MX p. K81 </td> </tr> <tr> <td data-bbox="347 488 491 651">  R6O4MX p. K82 </td> <td data-bbox="518 488 662 651">  R6P4MX p. K83 </td> <td data-bbox="689 488 833 651">  K6OO4MX p. K84 </td> <td data-bbox="849 488 992 651">  K6PP4MX p. K85 </td> <td></td> </tr> </table>	 G4MX p. K72	 G4MXMO p. K79	 TT4MX p. K80	 TTP4MX p. K81	 TTP4MX p. K81	 R6O4MX p. K82	 R6P4MX p. K83	 K6OO4MX p. K84	 K6PP4MX p. K85	
 G4MX p. K72	 G4MXMO p. K79	 TT4MX p. K80	 TTP4MX p. K81	 TTP4MX p. K81							
 R6O4MX p. K82	 R6P4MX p. K83	 K6OO4MX p. K84	 K6PP4MX p. K85								
<p>Triple-Lok® Tuerca loca a rosca cónica</p>	<table border="0"> <tr> <td data-bbox="347 719 491 842">  F6MX p. K43 </td> <td data-bbox="518 719 662 842">  F63MX p. K44 </td> </tr> </table>	 F6MX p. K43	 F63MX p. K44								
 F6MX p. K43	 F63MX p. K44										
<p>Triple-Lok® Tuerca loca a rosca cilíndrica</p>	<table border="0"> <tr> <td data-bbox="347 887 491 1032">  F64OMX p. K40 </td> <td data-bbox="518 887 662 1032">  F642EDMX p. K39 </td> <td data-bbox="689 887 833 1032">  F65OMX p. K38 </td> <td data-bbox="849 887 992 1032">  F68OMX p. K42 </td> <td data-bbox="1008 887 1152 1032">  F682EDMX p. K41 </td> <td data-bbox="1168 887 1311 1032">  F687OMX p. K37 </td> </tr> </table>	 F64OMX p. K40	 F642EDMX p. K39	 F65OMX p. K38	 F68OMX p. K42	 F682EDMX p. K41	 F687OMX p. K37				
 F64OMX p. K40	 F642EDMX p. K39	 F65OMX p. K38	 F68OMX p. K42	 F682EDMX p. K41	 F687OMX p. K37						
<p>Triple-Lok® Tubo a tuerca loca</p>	<table border="0"> <tr> <td data-bbox="347 1055 491 1223">  C6MX p. K18 </td> <td data-bbox="518 1055 662 1223">  V6MX p. K19 </td> <td data-bbox="689 1055 833 1223">  R6MX p. K21 </td> <td data-bbox="849 1055 992 1223">  S6MX p. K20 </td> <td data-bbox="1008 1055 1152 1223">  BBMTX p. K22 </td> <td data-bbox="1168 1055 1311 1223">  HMX6 p. K24 </td> <td data-bbox="1327 1055 1471 1223">  JX6 p. K25 </td> </tr> </table>	 C6MX p. K18	 V6MX p. K19	 R6MX p. K21	 S6MX p. K20	 BBMTX p. K22	 HMX6 p. K24	 JX6 p. K25			
 C6MX p. K18	 V6MX p. K19	 R6MX p. K21	 S6MX p. K20	 BBMTX p. K22	 HMX6 p. K24	 JX6 p. K25					
<p>Tuercas y férulas</p>	<table border="0"> <tr> <td data-bbox="347 1256 491 1413">  BMTX p. K6 </td> <td data-bbox="518 1256 662 1413">  BTX p. K5 </td> <td data-bbox="689 1256 833 1413">  TX p. K7 </td> </tr> </table>	 BMTX p. K6	 BTX p. K5	 TX p. K7							
 BMTX p. K6	 BTX p. K5	 TX p. K7									
<p>Reducciones de extremo de tubo</p>	<table border="0"> <tr> <td data-bbox="347 1435 491 1603">  TRMTX p. K23 </td> <td data-bbox="689 1435 833 1603">  FNMTX p. K86 </td> <td data-bbox="1008 1435 1152 1603">  PNMTX p. K87 </td> </tr> </table>	 TRMTX p. K23	 FNMTX p. K86	 PNMTX p. K87							
 TRMTX p. K23	 FNMTX p. K86	 PNMTX p. K87									
<p>Adaptadores de conversión Triple-Lok®/ O-Lok®</p>	<table border="0"> <tr> <td data-bbox="347 1637 491 1783">  XHMLO p. K88 </td> <td data-bbox="518 1637 662 1783">  XHML6 p. K89 </td> <td data-bbox="689 1637 833 1783">  LOHMX6 p. K90 </td> </tr> </table>	 XHMLO p. K88	 XHML6 p. K89	 LOHMX6 p. K90							
 XHMLO p. K88	 XHML6 p. K89	 LOHMX6 p. K90									
<p>Juntas Arandela antiextrusión y útiles</p>	<table border="0"> <tr> <td data-bbox="347 1805 638 1973">  Triple-Lok® Components p. K92 </td> </tr> </table>	 Triple-Lok® Components p. K92									
 Triple-Lok® Components p. K92											

K

Información para los pedidos de racores Triple-Lok®

1 2 3 4 5 6 7

Ejemplo de referencia

6-8 C 5 O M X S

1 Referencia para extremos de tubo y rosca de lumbrera

Módulo	Tamaño de tubo (pulg)	Tamaño de tubo (mm)	Tamaño rosca lumbrera (pulg) BSPP/BSPT/NPT	Tamaño rosca lumbrera UN / UNF
2	1/8		1/8	5/16-24
3	3/16			3/8-24
4	1/4	6	1/4	7/16-20
5				1/2-20
6	3/8	8,10	3/8	9/16-18
8	1/2	12	1/2	3/4-16
10	5/8	14,15,16	5/8	7/8-14
12	3/4	18,20	3/4	1 1/6-12
14				1 3/6-12
16	1	25	1	1 5/16-12
20	1 1/4	28,30,32	1 1/4	1 5/8-12
24	1 1/2	35,38	1 1/2	1 7/8-12
28		42		2 1/4-12
32	2	50	2	2 1/2-12

Las roscas de lumbrera métricas se muestran según ejemplo 4M12C87OMXS

3 Roscas y métodos de estanqueidad

Código	Descripción
Ninguno	Rosca NPT/NPTF
3	Rosca BSPT
4	Rosca BSPP Junta tórica y arandela antiextrusión
42	Rosca BSPP Junta Eolastic 'ED'
5	Rosca UN/UNF (junta tórica)
8	Rosca métrica Junta tórica y arandela antiextrusión
82	Mosca métrica Junta EOLASTIC 'ED'
87	Rosca métrica ISO 6149 (junta tórica)
63	Macho recto con tuerca loca extremo BSPT
64	Macho recto con tuerca loca extremo BSPP (junta tórica y arandela antiextrusión)
642	Macho recto con tuerca loca extremo BSPP (junta EOLASTIC 'ED')
65	Macho recto con tuerca loca extremo UN/UNF (junta tórica)
68	Macho recto con tuerca loca extremo métrico (junta tórica y arandela antiextrusión)
682	Macho recto con tuerca loca extremo métrico (junta EOLASTIC 'ED')
687	Macho recto con tuerca loca extremo métrico ISO 6149

2 Códigos para estilos/formas de racor

Código	Descripción
AE6	Tuerca loca rosca cilíndrica
B	Tuerca
C	Codo macho
CC	Codo macho largo
CCC	Codo macho extra largo
C6	Codo orientable con tuerca loca
D	Codo hembra
E	Codo de unión
F	Racor macho
FF	Unión macho extra larga
F6	Racor macho con tuerca loca
FN	Tapón
G	Conector hembra
G-MO	Racor para manómetro
G6	Adaptador hembra tuerca loca
H	Unión recta
H6	Adaptador tuerca loca / tuerca loca
J	Te de unión igual
J6	Te tuerca loca
K	Cruz de unión igual
LOHX6	Adaptador tuerca loca Triple-Lok®/O-Lok®
M	Te hembra lateral
O	Te hembra central
PN	Conector
R	Te lateral macho
R6	Te tuerca loca lateral
S	Te macho central
S6	Te tuerca loca central
T	Férula
TR	Reducción para tubo
TT	Adaptador para toma de presión
V	Codo macho
V6	Codo 45° tuerca loca
W	Pasatabiques
WE	Codo pasatabiques
WG	Unión hembra pasatabiques
WJJ	Te lateral pasatabiques
WJT	Te pasatabiques
WLN	Contratuerca pasatabiques
WN	Unión codo pasatabiques 45°
XHL	Adaptador Triple-Lok® / O-Lok®
XHL6	Adaptador Triple-Lok® / O-Lok® tuerca loca

4 Junta de racor macho

Código	Descripción
O	Junta tórica (montada en el racor)
ED	Junta EOLASTIC cautiva (montada en el racor)
Sin código	Sin junta (Junta tórica no montada en el racor)

5 Hexágono/ Medida entre caras

Código	Descripción
M	Dimensión hexágono métrica
Sin código	Dimensión hexágono en pulgadas

6 Tipo de racor

Código	Descripción
X	Parker Triple-Lok®

7 Material del racor

Código	Descripción
S	Acero
SS	Acero inoxidable
B	Latón

BTX Tuerca

Triple-Lok® Tuerca extremo abocardado 37°
SAE 070110 MS51531

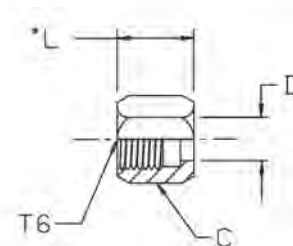

D.E. tubo mm	D.E. tubo pulg	Rosca UN/UNF-2B T6	C pulg	D mm	L mm	Peso (acero) g/1 pieza	Triple-Lok®	Triple-Lok®	Triple-Lok®
							Acero	Acero inoxidable	Latón
6	1/8	5/16-24	3/8	4.5	14.0	6	2 BTX-S	2 BTX-SS	2 BTX-B
	3/16	3/8-24	7/16	6.0	15.5	8	3 BTX-S	3 BTX-SS	3 BTX-B
	1/4	7/16-20	9/16	8.0	16.0	11	4 BTX-S	4 BTX-SS	4 BTX-B
	5/16	1/2-20	5/8	9.5	17.0	14	5 BTX-S	5 BTX-SS	5 BTX-B
10	3/8	9/16-18	11/16	11.0	18.5	18	6 BTX-S	6 BTX-SS	6 BTX-B
14, 15, 16	1/2	3/4-16	7/8	14.5	21.5	29	8 BTX-S	8 BTX-SS	8 BTX-B
	5/8	7/8-14	1	18.0	25.0	54	10 BTX-S	10 BTX-SS	10 BTX-B
	3/4	1 1/16-12	1 1/4	21.0	26.0	73	12 BTX-S*	12 BTX-SS*	12 BTX-B*
	7/8	1 3/16-12	1 3/8	24.0	27.5	100	14 BTX-S	14 BTX-SS	14 BTX-B
	1	1 5/16-12	1 1/2	27.5	28.5	104	16 BTX-S	16 BTX-SS	16 BTX-B
28, 30, 32	1 1/4	1 5/8-12	2	34.0	31.0	240	20 BTX-S	20 BTX-SS	20 BTX-B
35, 38	1 1/2	1 7/8-12	2 1/4	41.0	36.0	325	24 BTX-S	24 BTX-SS	24 BTX-B
	2	2 1/2-12	2 7/8	55.0	44.5	549	32 BTX-S	32 BTX-SS	32 BTX-B

Las referencias mostradas forman parte de nuestro programa de fabricación actual.

No cree dibujos con estas dimensiones, están sujetos a cambios y a derechos de fabricación ISO.

***El tamaño 12 BTX-S no se puede usar el casquillo métrico TXS20 o tubos de 20 mm.
Esto aplica al acero, acero inoxidable y latón.**

K

BMTX Tuerca

Triple-Lok® Tuerca extremo abocardado 37°
SAE 070110

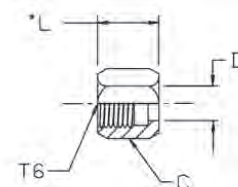

D.E. tubo		Rosca UN/UNF-2B T6	C mm	D mm	L mm	Peso (acero) g/1 pieza	Triple-Lok® Acero	Triple-Lok® Acero inoxidable
mm	pulg							
6	1/4	7/16-20	14	8.0	15.5	11	4BMTXS	4BMTXSS
8	5/16	1/2-20	17	10.0	17.0	14	5BMTXS	5BMTXSS
10	3/8	9/16-18	19	11.0	18.0	18	6BMTXS	6BMTXSS
12	1/2	3/4-16	22	14.5	21.0	29	8BMTXS	8BMTXSS
14, 15, 16	5/8	7/8-14	27	18.0	24.5	42	10BMTXS	10BMTXSS
18, 20	3/4	1 1/16-12	32	22.0	26.0	73	12BMTXS	12BMTXSS
25	1	1 5/16-12	41	28.0	28.0	104	16BMTXS	16BMTXSS
28, 30, 32	1 1/4	1 5/8-12	50	34.0	33.0	240	20BMTXS	20BMTXSS
35, 38	1 1/2	1 7/8-12	60	41.0	38.0	325	24BMTXS	24BMTXSS
42		2 1/4-12	65	48.0	40.0	437	28BMTXS	28BMTXSS

Las referencias mostradas forman parte de nuestro programa de fabricación actual.
No cree dibujos con estas dimensiones, están sujetos a cambios y a derechos de fabricación ISO.

TX Férula

Triple-Lok® Férula para tubos métricos abocardada 37°
SAE 070105

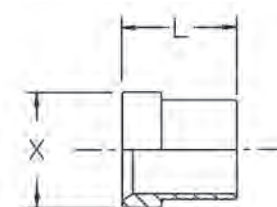

D.E. tubo mm	L mm	X mm	Peso (acero) g/1 pieza	Triple-Lok® Acero	Triple-Lok® Acero inoxidable	Triple-Lok® Latón
6	10.0	9.5	2	TXS6	TXSS6	TXB6
8	11.0	11.0	2	TXS8	TXSS8	TXB8
10	12.5	12.5	2	TXS10	TXSS10	TXB10
12	14.0	17.0	7	TXS12	TXSS12	TXB12
14	17.0	20.0	13	TXS14	TXSS14	TXB14
15	17.0	20.0	10	TXS15	TXSS15	TXB15
16	17.0	20.0	7	TXS16	TXSS16	TXB16
18	17.5	24.5	16	TXS18	TXSS18	TXB18
20	17.5	24.5	12	TXS20	TXSS20	TXB20
22	19.0	28.0	25	TXS22	TXSS22	TXB22
25	20.0	31.0	21	TXS25	TXSS25	TXB25
28	23.0	39.0	40	TXS28	TXSS28	TXB28
30	23.0	39.0	45	TXS30	TXSS30	TXB30
32	23.0	39.0	30	TXS32	TXSS32	TXB32
35	28.5	45.0	60	TXS35	TXSS35	TXB35
38	28.5	45.0	51	TXS38	TXSS38	TXB38
42	29.0	55.0	149	TXS42	TXSS42	TXB42

Las referencias mostradas forman parte de nuestro programa de fabricación actual.
No cree dibujos con estas dimensiones, están sujetos a cambios y a derechos de fabricación ISO.

K

TX Férula

Férula abocardada 37° Triple-Lok®
SAE 070105 MS51533

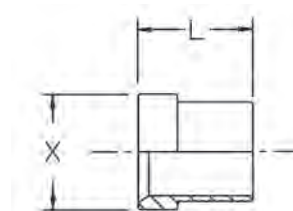

D.E. tubo pulg	L mm	X mm	Peso (acero) g/1 pieza	Triple-Lok® Acero	Triple-Lok® Acero inoxidable	Triple-Lok® Latón
1/8	8.5	7.0	2	2 TX-S	2 TX-SS	2 TX-B
3/16	8.5	8.0	2	3 TX-S	3 TX-SS	3 TX-B
1/4	10.5	10.0	2	4 TX-S	4 TX-SS	4 TX-B
5/16	11.0	11.5	2	5 TX-S	5 TX-SS	5 TX-B
3/8	12.5	13.0	3	6 TX-S	6 TX-SS	6 TX-B
1/2	14.0	17.0	6	8 TX-S	8 TX-SS	8 TX-B
5/8	17.0	20.0	8	10 TX-S	10 TX-SS	10 TX-B
3/4	17.0	24.5	13	12 TX-S	12 TX-SS	12 TX-B
7/8	19.0	28.0	18	14 TX-S	14 TX-SS	14 TX-B
1	20.0	31.0	23	16 TX-S	16 TX-SS	16 TX-B
1 1/4	23.0	39.0	30	20 TX-S	20 TX-SS	20 TX-B
1 1/2	28.0	45.0	51	24 TX-S	24 TX-SS	24 TX-B
2	30.0	61.0	156	32 TX-S	32 TX-SS	32 TX-B

Las referencias mostradas forman parte de nuestro programa de fabricación actual.

No cree dibujos con estas dimensiones, están sujetos a cambios y a derechos de fabricación ISO.

HMTX Unión igual

Extremos abocardados 37° Triple-Lok®
SAE 070101 MS51501

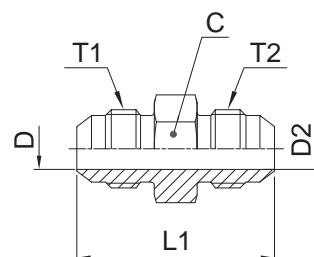

Tubo 1 D.E.		Tubo 2 D.E.		Rosca UN/UNF-2A T1	Rosca UN/UNF-2A T2	C	D	D2	L1	Peso (acero) g/1 pieza	Triple-Lok® Acero	Triple-Lok® Acero inoxidable	Triple-Lok® Latón	PN (bar)		
mm	pulg	mm	pulg			mm	mm	mm	mm					S	SS	
6	1/8	6	1/8	5/16-24	5/16-24	11.0	1.5	1.5	30.0	9	2 HTX-S			500	—	
	3/16		3/16	3/8-24	3/8-24	11.0	3.0	3.0	31.0	10	3 HTX-S			500	—	
	1/4		1/4	7/16-20	7/16-20	14.0	4.5	4.5	35.0	16	4HMTXS	4HMTXSS	4HMTXB	500	350	
	1/4		1/8	7/16-20	5/16-24	12.5	4.4	1.6	32.0	12	4-2 HTX-S	4-2HMTXSS	4-2HMTXB	500	350	
6	1/4	6	3/16	7/16-20	3/8-24	12.5	4.4	3.0	33.0	14	4-3 HTX-S	4-3HMTXSS	4-3HMTXB	500	350	
8	5/16		8	5/16	1/2-20	14.0	6.0	6.0	35.0	18	5HMTXS	5HMTXSS	5HMTXB	420	350	
8	5/16		6	1/4	1/2-20	7/16-20	14.0	6.0	4.5	35.0	18	5-4HMTXS	5-4HMTXSS	5-4HMTXB	420	350
10	3/8		10	3/8	9/16-18	9/16-18	17.0	7.5	7.5	36.0	25	6HMTXS	6HMTXSS	6HMTXB	420	350
10	3/8	6	1/4	9/16-18	7/16-20	17.0	7.5	4.5	35.5	22	6-4HMTXS	6-4HMTXSS	6-4HMTXB	420	350	
10	3/8		8	5/16	9/16-18	1/2-20	17.0	7.5	6.0	36.0	25	6-5 HTX-S	6-5HMTXSS	6-5HMTXB	420	350
12	1/2		12	1/2	3/4-16	3/4-16	19.0	9.9	9.9	41.0	52	8HMTXS	8HMTXSS	8HMTXB	420	350
12	1/2		6	1/4	3/4-16	7/16-20	20.6	9.9	4.5	38.5	45	8-4 HTX-S	8-4HMTXSS	8-4HMTXB	420	350
12	1/2	14, 15,16	10	3/8	3/4-16	9/16-18	20.6	9.9	7.5	38.5	45	8-6 HTX-S	8-6HMTXSS	8-6HMTXB	420	350
14, 15,16	5/8		14, 15,16	5/8	7/8-14	7/8-14	24.0	12.0	12.0	48.0	80	10HMTXS	10HMTXSS	10HMTXB	350	350
14, 15,16	5/8		10	3/8	7/8-14	9/16-18	24.0	12.3	7.5	43.0	60	10-6HMTXS	10-6HMTXSS	10-6HMTXB	350	350
14, 15,16	5/8		12	1/2	7/8-14	3/4-16	23.8	12.3	9.9	45.0	68	10-8 HTX-S	10-8HMTXSS	10-8HMTXB	350	350
18, 20	3/4	18, 20	3/4	1 1/16-12	1 1/16-12	27.0	15.5	15.5	55.0	125	12HMTXS	12HMTXSS	12HMTXB	350	350	
18, 20	3/4		12	1/2	1 1/16-12	3/4-16	28.5	15.5	9.9	49.5	101	12-8 HTX-S	12-8HMTXSS	12-8HMTXB	350	350
20	3/4		14, 15,16	5/8	1 1/16-12	7/8-14	27.0	15.5	12.3	52.0	113	12-10HMTXS	12-10HMTXSS	12-10HMTXB	350	350
22	7/8		22	7/8	1 3/16-12	1 3/16-12	32.0	18.0	18.0	56.0	156	14 HTX-S	14HMTXSS	14HMTXB	280	280
25	1	28, 30, 32	25	1	1 5/16-12	1 5/16-12	36.0	21.5	21.5	57.0	131	16HMTXS	16HMTXSS	16HMTXB	280	280
25	1		20	3/4	1 5/16-12	1 1/16-12	36.0	21.5	15.5	56.0	169	16-12HMTXS	16-12HMTXSS	16-12HMTXB	280	280
28, 30, 32	1 1/4		28, 30, 32	1 1/4	1 5/8-12	1 5/8-12	46.0	27.5	27.5	62.0	271	20HMTXS	20HMTXSS	20HMTXB	280	210
28, 30, 32	1 1/4		18, 20	3/4	1 5/8-12	1 1/16-12	46.0	27.5	15.5	59.5	302	20-12HMTXS	20-12HMTXSS	20-12HMTXB	280	210
28, 30, 32	1 1/4	35, 38	25	1	1 5/8-12	1 5/16-12	46.0	27.5	21.5	60.5	313	20-16HMTXS	20-16HMTXSS	20-16HMTXB	280	210
35, 38	1 1/2		35, 38	1 1/2	1 7/8-12	1 7/8-12	50.0	33.0	33.0	70.0	382	24HMTXS	24HMTXSS	24HMTXB	210	210
42	2		42	2	2 1/4-12	2 1/4-12	60.0	39.0	39.0	71.5	469	28HMTXS	28HMTXSS	28HMTXB	140	150
42			2		2 1/2-12	2 1/2-12	67.0	45.0	45.0	86.5	785	32 HTX-S	32HMTXSS	32HMTXB	140	150

Las referencias mostradas forman parte de nuestro programa de fabricación actual.

Las piezas imperiales y métricas pueden variar en las dimensiones del hexágono.

$$\frac{\text{PN (bar)}}{10} = \text{PN (MPa)}$$

Las presiones – PN mostradas son aplicables a las versiones de acero y acero inoxidable del producto.

Para piezas de latón reducir las presiones un 35 %.

No cree dibujos con estas dimensiones, están sujetos a cambios y a derechos de fabricación ISO.

EMTX Codo igual

Extremos abocardados 37° Triple-Lok®
SAE 070201 MS51505

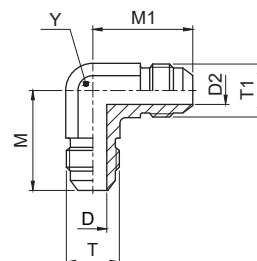

D.E. tubo		Rosca UN/UNF-2A T	Rosca UN/UNF-2A T1	D mm	D2 mm	M mm	M1 mm	Y mm	Peso (acero) g/1 pieza	Triple-Lok® Acero	Triple-Lok® Acero inoxidable	Triple-Lok® Latón	PN (bar)	
mm	pulg												S	SS
6	1/8	5/16-24	5/16-24	1.6	1.6	20.0	20.0	11	18	2 ETX-S			500	—
	3/16	3/8-24	3/8-24	3.0	3.0	21.0	21.0	11	20	3 ETX-S			500	—
	1/4	7/16-20	7/16-20	4.4	4.4	22.5	22.5	11	25	4EMTXS	4EMTXSS	4 ETX-B	500	350
	5/16	1/2-20	1/2-20	6.0	6.0	24.0	24.0	13	32	5EMTXS	5EMTXSS	5 ETX-B	420	350
8	3/8	9/16-18	9/16-18	7.5	7.5	27.0	27.0	14	44	6EMTXS	6EMTXSS	6 ETX-B	420	350
10	3/8	9/16-18	7/16-20	7.5	4.4	27.0	27.0	14	40	6-4 ETX-S	6-4EMTXSS	6-4 ETX-B	420	350
12	1/2	3/4-16	3/4-16	9.9	9.9	32.0	32.0	19	88	8EMTXS	8EMTXSS	8 ETX-B	420	350
12	1/2	3/4-16	9/16-18	9.9	7.5	32.0	29.0	19	75	8-6 ETX-S	8-6EMTXSS		420	—
14, 15, 16	5/8	7/8-14	7/8-14	12.3	12.3	37.0	37.0	22	139	10EMTXS	10EMTXSS	10 ETX-B	350	350
14, 15, 16	5/8	7/8-14	3/4-16	12.3	9.9	37.0	34.0	22	120	10-8 ETX-S	10-8EMTXSS	10-8 ETX-B	350	350
18, 20	3/4	1 1/16-12	1 1/16-12	15.5	15.5	42.0	42.0	27	258	12EMTXS	12EMTXSS	12 ETX-B	350	350
18, 20	3/4	1 1/16-12	3/4-16	15.5	9.9	42.0	36.0	27	220	12-8 ETX-S	12-8EMTXSS		350	—
18, 20	3/4	1 1/16-12	7/8-14	15.5	12.3	42.0	39.0	27	240	12-10 ETX-S	12-10EMTXSS		350	—
22	7/8	1 3/16-12	1 3/16-12	18.3	18.3	45.5	45.5	30	273	14 ETX-S	14EMTXSS		280	—
22, 25	1	1 5/16-12	1 5/16-12	21.5	21.5	46.0	46.0	33	333	16EMTXS	16EMTXSS	16 ETX-B	280	280
22, 25	1	1 5/16-12	1 1/16-12	21.5	15.5	46.0	45.0	33	310	16-12 ETX-S	16-12EMTXSS	16-12 ETX-B	280	280
28, 30, 32	1 1/4	1 5/8-12	1 5/8-12	27.5	27.5	52.0	52.0	41	586	20EMTXS	20EMTXSS	20 ETX-B	280	210
35, 38	1 1/2	1 7/8-12	1 7/8-12	33.0	33.0	59.0	59.0	48	778	24EMTXS	24EMTXSS	24 ETX-B	210	140
42	1 3/4	2 1/4-12	2 1/4-12	39.0	39.0	74.0	74.0	63	1100	28 ETX-S			140	—
	2	2 1/2-12	2 1/2-12	45.0	45.0	78.0	78.0	64	1680	32 ETX-S			140	—

Las referencias mostradas forman parte de nuestro programa de fabricación actual.

Las piezas imperiales y métricas pueden variar en las dimensiones del hexágono.

$$\frac{\text{PN (bar)}}{10} = \text{PN (MPa)}$$

Las presiones – PN mostradas son aplicables a las versiones de acero y acero inoxidable del producto.

Para piezas de latón reducir las presiones un 35 %.

No cree dibujos con estas dimensiones, están sujetos a cambios y a derechos de fabricación ISO.

JMTX Te igual

Extremo abocardado 37° Triple-Lok® (tres extremos)
SAE 070401 MS51510

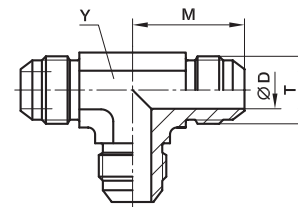

D.E. tubo mm	D.E. tubo pulg	Rosca UN/UNF-2A T	D mm	M mm	Y mm	Peso (acero) g/1 pieza	Triple-Lok® Acero	Triple-Lok® Acero inoxidable	Triple-Lok® Latón	PN (bar)	
										S	SS
	1/8	5/16-24	1.6	19.5	8.0	25	2 JTX-S			500	—
	3/16	3/8-24	3.0	21.0	11.0	30	3 JTX-S			500	—
6	1/4	7/16-20	4.4	22.5	11.0	33	4JMTXS	4JMTXSS	4 JTX-B	500	350
8	5/16	1/2-20	6.0	24.0	13.0	42	5JMTXS	5JMTXSS	5 JTX-B	420	350
10	3/8	9/16-18	7.5	27.0	14.0	53	6JMTXS	6JMTXSS	6 JTX-B	420	350
12	1/2	3/4-16	9.9	32.0	19.0	118	8JMTXS	8JMTXSS	8 JTX-B	420	350
14, 15, 16	5/8	7/8-14	12.3	37.0	22.0	182	10JMTXS	10JMTXSS	10 JTX-B	350	350
18, 20	3/4	1 1/16-12	15.5	42.0	27.0	291	12JMTXS	12JMTXSS	12 JTX-B	350	350
22	7/8	1 3/16-12	18.0	45.8	33.0	403	14 JTX-S	14JMTXSS	14 JTX-B	280	245
25	1	1 5/16-12	21.5	46.0	33.0	415	16JMTXS	16JMTXSS	16 JTX-B	280	280
28, 30, 32	1 1/4	1 5/8-12	27.5	52.0	41.0	706	20JMTXS	20JMTXSS	20 JTX-B	280	210
35, 38	1 1/2	1 7/8-12	33.0	59.0	48.0	990	24 JTX-S	24JMTXSS	24 JTX-B	210	140
42	1 3/4	2 1/4-12	39.0	74.5	63.0	2270	28 JTX-S			140	—
	2	2 1/2-12	45.0	78.0	63.5	2450	32 JTX-S			140	—

Las referencias mostradas forman parte de nuestro programa de fabricación actual.

Las piezas imperiales y métricas pueden variar en las dimensiones del hexágono.

$$\frac{\text{PN (bar)}}{10} = \text{PN (MPa)}$$

Las presiones – PN mostradas son aplicables a las versiones de acero y acero inoxidable del producto.

Para piezas de latón reducir las presiones un 35 %.

Te reducción a petición del cliente.

No cree dibujos con estas dimensiones, están sujetos a cambios y a derechos de fabricación ISO.

KTX Cruz igual

Extremo abocardado 37° Triple-Lok® (cuatro extremos)
SAE 070501 MS51517

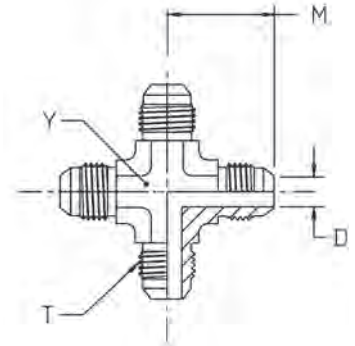

D.E. tubo		Rosca UN/UNF-2A T	D mm	M mm	Y mm	Peso (acero) g/1 pieza	Triple-Lok® Acero	Triple-Lok® Acero inoxidable	Triple-Lok® Latón	PN (bar)	
mm	pulg									S	SS
6	1/4	7/16-20	4.4	22.5	11	41	4 KTX-S	4 KTX-SS	4 KTX-B	500	350
8	5/16	1/2-20	6.0	24.0	14	50	5 KTX-S	5 KTX-SS	5 KTX-B	420	350
10	3/8	9/16-18	7.5	27.0	14	68	6 KTX-S	6 KTX-SS	6 KTX-B	420	350
12	1/2	3/4-16	9.9	31.8	19	144	8 KTX-S	8 KTX-SS	8 KTX-B	420	350
14, 15, 16	5/8	7/8-14	12.0	37.0	22	220	10 KTX-S	10 KTX-SS	10 KTX-B	350	350
18, 20	3/4	1 1/16-12	15.5	42.0	27	345	12 KTX-S	12 KTX-SS	12 KTX-B	350	350
25	1	1 5/16-12	21.5	46.0	33	588	16 KTX-S	16 KTX-SS	16 KTX-B	280	280

Las referencias mostradas forman parte de nuestro programa de fabricación actual.

Las piezas imperiales y métricas pueden variar en las dimensiones del hexágono.

$$\frac{\text{PN (bar)}}{10} = \text{PN (MPa)}$$

Las presiones - PN mostradas son aplicables a las versiones de acero y acero inoxidable del producto.

Para piezas de latón reducir las presiones un 35 %.

No cree dibujos con estas dimensiones, están sujetos a cambios y a derechos de fabricación ISO.

WMTX Pasatabiques

Extremos abocardados 37° Triple-Lok®
SAE 070601 MS51520

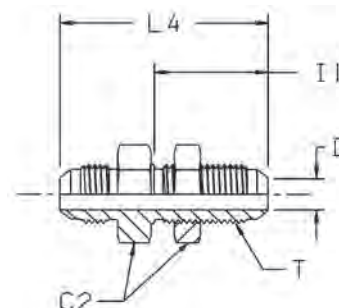

D.E. tubo		Rosca UN/UNF-2A T	C2 mm	D mm	I1 mm	L4 mm	Peso (acero) g/1 pieza	Triple-Lok® Acero	Triple-Lok® Acero inoxidable	Triple-Lok® Latón	PN (bar)	
mm	pulg										S	SS
6	1/4	7/16-20	17	4.4	30.5	52.5	41	4WMTXWLNMS	4WMTXWLNMS	4WMTXWLNMB	500	350
8	5/16	1/2-20	19	6.0	30.5	52.5	49	5WMTXWLNMS	5WMTXWLNMS	5WMTXWLNMB	420	350
10	3/8	9/16-18	22	7.5	32.5	55.5	64	6WMTXWLNMS	6WMTXWLNMS	6WMTXWLNMB	420	350
12	1/2	3/4-16	24	9.9	36.5	62.0	111	8WMTXWLNMS	8WMTXWLNMS	8WMTXWLNMB	420	350
14, 15, 16	5/8	7/8-14	30	12.3	40.0	70.0	157	10WMTXWLNMS	10WMTXWLNMS	10WMTXWLNMB	350	350
18, 20	3/4	1 1/16-12	36	15.5	44.5	78.5	254	12WMTXWLNMS	12WMTXWLNMS	12WMTXWLNMB	350	350
22	7/8	1 3/16-12	38	18.3	44.5	79.3	296	14 WTX-WLN-S	14WMTXWLNMS	14WMTXWLNMB	280	280
25	1	1 5/16-12	41	21.5	44.5	80.0	337	16WMTXWLNMS	16WMTXWLNMS	16WMTXWLNMB	280	280
28, 30, 32	1 1/4	1 5/8-12	50	27.5	46.0	84.0	462	20WMTXWLNMS	20WMTXWLNMS	20WMTXWLNMB	280	210
35, 38	1 1/2	1 7/8-12	55	33.0	46.0	89.5	695	24WMTXWLNMS	24WMTXWLNMS	24WMTXWLNMB	210	140

Las referencias mostradas forman parte de nuestro programa de fabricación actual.

Las piezas imperiales y métricas pueden variar en las dimensiones del hexágono.

Para la versión sin la contratuerca, suprima "WLNMS" (p.e. 16WMTX)

$$\frac{\text{PN (bar)}}{10} = \text{PN (MPa)}$$

Las presiones – PN mostradas son aplicables a las versiones de acero y acero inoxidable del producto.

Para piezas de latón reducir las presiones un 35 %.

No cree dibujos con estas dimensiones, están sujetos a cambios y a derechos de fabricación ISO.

Máximo espesor de pared del pasatabiques

Tamaño	D.E. tubo		Pasatabiques recto Máx. espesor mm	Pasatabiques con forma Máx. espesor mm
	pulg	métrica		
4	1/4	6	8.4	5.3
5	5/16	8	8.4	5.3
6	3/8	10	10.7	7.1
8	1/2	12	11.2	8.4
10	5/8	14–16	10.9	8.1
12	3/4	18–20	11.2	8.6
14	7/8	22	10.4	7.9
16	1	25	9.9	7.4
20	1 1/4	28–32	10.2	7.4
24	1 1/2	35–38	7.1	—
32	2	—	7.1	—

WEMTX Codo pasatabiques

Extremos abocardados 37° Triple-Lok®
SAE 070701 MS51507

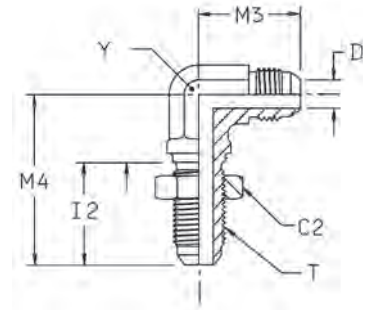

D.E. tubo		Rosca UN/UNF-2A T	C2 mm	D mm	I2 mm	M3 mm	M4 mm	Y mm	Peso (acero) g/1 pieza	Triple-Lok® Acero	Triple-Lok® Acero inoxidable	Triple-Lok® Latón	PN (bar)	
mm	pulg												S	SS
6	1/4	7/16-20	17.5	4.4	23	25.0	40	11	44	4 WETX-WLN-S	4 WETX-WLN-SS	4 WETX-WLN-B	500	350
8	5/16	1/2-20	19.0	6.0	26	27.0	44	14	59	5 WEMTXWLNMS	5 WETX-WLN-SS	5 WETX-WLN-B	420	350
10	3/8	9/16-18	22.0	7.5	28	28.0	46	14	72	6WEMTXWLNMS	6 WETX-WLN-SS	6 WETX-WLN-B	420	350
12	1/2	3/4-16	24.0	9.9	32	34.5	54	19	145	8WEMTXWLNMS	8 WETX-WLN-SS	8 WETX-WLN-B	420	350
14, 15, 16	5/8	7/8-14	30.0	12.0	35	40.0	61	22	212	10WEMTXWLNMS	10 WETX-WLN-SS	10 WETX-WLN-B	350	350
18, 20	3/4	1 1/16-12	36.0	15.5	40	45.0	68	27	345	12WEMTXWLNMS	12 WETX-WLN-SS	12 WETX-WLN-B	350	350
22	7/8	1 3/16-12	38.0	18.0	40	49.0	71	33	370	14 WETX-WLN-S	14 WETX-WLN-SS		280	280
25	1	1 5/16-12	41.0	21.5	40	49.0	71	33	474	16 WETX-WLN-S	16 WETX-WLN-SS		280	280
28, 30, 32	1 1/4	1 5/8-12	47.6	27.4	41	55.0	79	41	753	20 WETX-WLN-S	20 WETX-WLN-SS		280	280

Las referencias mostradas forman parte de nuestro programa de fabricación actual.

Las piezas imperiales y métricas pueden variar en las dimensiones del hexágono.

Para la versión sin la contratuerca, suprima "WLNMS" (p.e. 16WETX)

$$\frac{\text{PN (bar)}}{10} = \text{PN (MPa)}$$

Las presiones – PN mostradas son aplicables a las versiones de acero y acero inoxidable del producto.

Para piezas de latón reducir las presiones un 35 %.

No cree dibujos con estas dimensiones, están sujetos a cambios y a derechos de fabricación ISO.

Máximo espesor de pared del pasatabiques

Tamaño	D.E. tubo		Pasatabiques recto Máx. espesor mm	Pasatabiques con forma Máx. espesor mm
	pulg	métrica		
4	1/4	6	8.4	5.3
5	5/16	8	8.4	5.3
6	3/8	10	10.7	7.1
8	1/2	12	11.2	8.4
10	5/8	14–16	10.9	8.1
12	3/4	18–20	11.2	8.6
14	7/8		10.4	7.9
16	1	22–25	9.9	7.4
20	1 1/4	28–32	10.2	7.4
24	1 1/2	35–38	7.1	—
32	2		7.1	—

WNTX Unión codo pasatabiques 45°

Extremos abocardados 37° Triple-Lok®

SAE 070801 MS51509

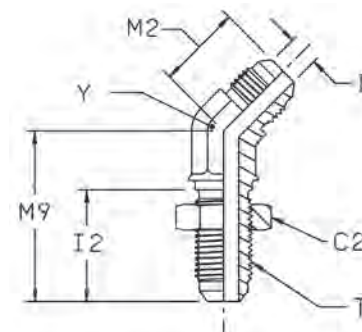

D.E. tubo		Rosca UN/UNF-2A T	C2 mm	D mm	I2 mm	M2 mm	M9 mm	Y mm	Peso (acero) g/1 pieza	Triple-Lok® Acero	Triple-Lok® Acero inoxidable	PN (bar)	
mm	pulg											S	SS
6	1/4	7/16-20	17.5	4.4	26	18	39	11	32	4 WNTX-WLN-S	4 WNTX-WLN-SS	500	350
8	5/16	1/2-20	19.0	6.0	26	20	42	14	41	5 WNTX-WLN-S		420	—
10	3/8	9/16-18	20.5	7.5	28	21	42	14	48	6 WNTX-WLN-S	6 WNTX-WLN-SS	420	350
12	1/2	3/4-16	25.5	9.9	32	33	62	19	105	8 WNTX-WLN-S	8 WNTX-WLN-SS	420	350
14, 15, 16	5/8	7/8-14	28.5	12.3	35	28	55	22	152	10 WNTX-WLN-S	10 WNTX-WLN-SS	350	350
18, 20	3/4	1 1/16-12	35.0	15.5	40	33	62	27	245	12 WNTX-WLN-S	12 WNTX-WLN-SS	350	350
22, 25	1	1 5/16-12	41.0	21.5	40	37	65	33	355	16 WNTX-WLN-S	16 WNTX-WLN-SS	280	280
28, 30, 32	1 1/4	1 5/8-12	47.6	27.4	41	40	67	41	465	20 WNTX-WLN-S		280	—

Las referencias mostradas forman parte de nuestro programa de fabricación actual.

Las piezas imperiales y métricas pueden variar en las dimensiones del hexágono.

Para la versión sin la contratuerca, suprima "WLN" (p.e. 16 WNTX)

$$\frac{\text{PN (bar)}}{10} = \text{PN (MPa)}$$

No cree dibujos con estas dimensiones, están sujetos a cambios y a derechos de fabricación ISO.

K

Máximo espesor de pared del pasatabiques

Tamaño	D.E. tubo		Pasatabiques recto Máx. espesor mm	Pasatabiques con forma Máx. espesor mm
	pulg	métrica		
4	1/4	6	8.4	5.3
5	5/16	8	8.4	5.3
6	3/8	10	10.7	7.1
8	1/2	12	11.2	8.4
10	5/8	14-16	10.9	8.1
12	3/4	18-20	11.2	8.6
14	7/8		10.4	7.9
16	1	22-25	9.9	7.4
20	1 1/4	28-32	10.2	7.4
24	1 1/2	35-38	7.1	—
32	2		7.1	—

WJTX Te pasatabiques

Extremos abocardados 37° Triple-Lok®
SAE 070959 MS51515

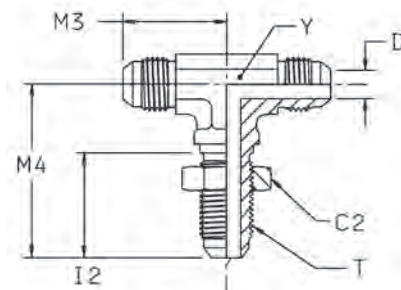

D.E. tubo mm	D.E. tubo pulg	Rosca UN/UNF-2A T	C2 mm	D mm	I2 mm	M3 mm	M4 mm	Y mm	Peso (acero) g/1 pieza	Triple-Lok®		PN (bar)	
										Acero	Acero inoxidable	S	SS
6	1/4	7/16-20	17.5	4.4	26	25	40	11.0	45	4 WJTX-WLN-S	4 WJTX-WLN-SS	500	350
10	3/8	9/16-18	20.6	7.5	28	28	46	14.0	71	6 WJTX-WLN-S	6 WJTX-WLN-SS	420	350
12	1/2	3/4-16	25.0	9.9	32	35	54	19.0	158	8 WJTX-WLN-S	8 WJTX-WLN-SS	420	350
14, 15, 16	5/8	7/8-14	28.5	12.0	35	40	61	27.0	297	10 WJTX-WLN-S	10 WJTX-WLN-SS	350	350
18, 20	3/4	1 1/16-12	35.0	15.5	40	45	68	27.0	379	12 WJTX-WLN-S	12 WJTX-WLN-SS	350	350
22, 25	1	1 5/16-12	41.3	21.4	40	49	71	33.0	420	16 WJTX-WLN-S		280	—
28, 30, 32	1 1/4	1 5/8-12	47.6	24.4	41	55	79	44.5	500	20 WJTX-WLN-S		280	—

Las referencias mostradas forman parte de nuestro programa de fabricación actual.

Las piezas imperiales y métricas pueden variar en las dimensiones del hexágono.

Para la versión sin la contratuerca, suprima "WLN" (p.e. 16 WJTX)

$$\frac{\text{PN (bar)}}{10} = \text{PN (MPa)}$$

No cree dibujos con estas dimensiones, están sujetos a cambios y a derechos de fabricación ISO.

Máximo espesor de pared del pasatabiques

Tamaño	D.E. tubo		Pasatabiques recto Máx. espesor mm	Pasatabiques con forma Máx. espesor mm
	pulg	métrica		
4	1/4	6	8.4	5.3
5	5/16	8	8.4	5.3
6	3/8	10	10.7	7.1
8	1/2	12	11.2	8.4
10	5/8	14-16	10.9	8.1
12	3/4	18-20	11.2	8.6
14	7/8		10.4	7.9
16	1	22-25	9.9	7.4
20	1 1/4	28-32	10.2	7.4
24	1 1/2	35-38	7.1	—
32	2		7.1	—

WJJTX Te pasatabiques lateral

Extremos abocardados 37° Triple-Lok®
SAE 070958 MS51516

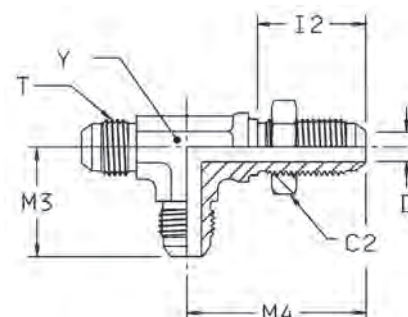

D.E. tubo		Rosca UN/UNF-2A T	C2 mm	D mm	I2 mm	M3 mm	M4 mm	Y mm	Peso (acero) g/1 pieza	Triple-Lok® Acero	PN (bar)
mm	pulg										
6	1/4	7/16-20	17.5	4.4	26	25	40	11.0	58	4 WJJTX-WLN-S	500
10	3/8	9/16-18	20.6	7.5	28	28	46	14.0	75	6 WJJTX-WLN-S	420
12	1/2	3/4-16	25.0	9.9	32	35	54	19.0	158	8 WJJTX-WLN-S	420
14, 15, 16	5/8	7/8-14	28.5	12.0	35	40	61	27.0	309	10 WJJTX-WLN-S	350
18, 20	3/4	1 1/16-12	35.0	15.5	40	45	68	27.0	340	12 WJJTX-WLN-S	350
22, 25	1	1 5/16-12	41.3	21.5	40	49	71	36.5	390	16 WJJTX-WLN-S	280
28, 30, 32	1 1/4	1 5/8-12	47.6	27.5	41	55	79	44.5	450	20 WJJTX-WLN-S	280

Las referencias mostradas forman parte de nuestro programa de fabricación actual.

Las piezas imperiales y métricas pueden variar en las dimensiones del hexágono.

Para la versión sin la contratuerca, suprima "WLN" (p.e. 16 WJJTX)

$$\frac{\text{PN (bar)}}{10} = \text{PN (MPa)}$$

No cree dibujos con estas dimensiones, están sujetos a cambios y a derechos de fabricación ISO.

K

Máximo espesor de pared del pasatabiques

Tamaño	D.E. tubo		Pasatabiques recto Máx. espesor mm	Pasatabiques con forma Máx. espesor mm
	pulg	métrica		
4	1/4	6	8.4	5.3
5	5/16	8	8.4	5.3
6	3/8	10	10.7	7.1
8	1/2	12	11.2	8.4
10	5/8	14-16	10.9	8.1
12	3/4	18-20	11.2	8.6
14	7/8		10.4	7.9
16	1	22-25	9.9	7.4
20	1 1/4	28-32	10.2	7.4
24	1 1/2	35-38	7.1	—
32	2		7.1	—

C6MX Codo orientable con tuerca loca

Extremo abocardado 37° Triple-Lok® / Extremo abocardado 37° tuerca loca Triple-Lok®
SAE 070221 MS51521

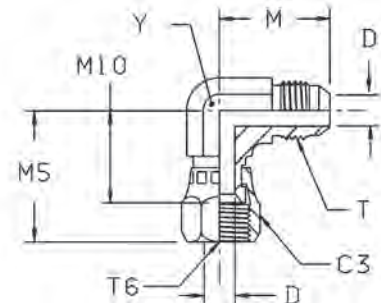

D.E. tubo mm	D.E. tubo pulg	Rosca UN/UNF-2A T	Rosca UN/UNF-2B T6	C3 mm	D mm	M mm	M5 mm	M10 mm	Y mm	Peso (acero) g/1 pieza	Triple-Lok® Acero	Triple-Lok® Acero inoxidable	PN (bar)	
													S	SS
6	3/16	3/8-24	3/8-24	14	3.0	21	25	18	11	27	3 C6X-S		500	—
	1/4	7/16-20	7/16-20		4.4	23	25	17	13	37	4C6MXS	4C6MXSS	500	350
	5/16	1/2-20	1/2-20		6.0	24	25	17	13	43	5C6MXS	5C6MXSS	420	350
	3/8	9/16-18	9/16-18		7.5	27	27	22	14	54	6C6MXS	6C6MXSS	350	350
	1/2	3/4-16	3/4-16		9.9	32	34	24	19	105	8C6MXS	8C6MXSS	350	350
14, 15, 16	5/8	7/8-14	7/8-14	27	12.0	37	40	28	22	162	10C6MXS	10C6MXSS	350	350
	3/4	1 1/16-12	1 1/16-12		15.5	42	42	30	27	260	12C6MXS	12C6MXSS	350	350
22	7/8	1 3/16-12	1 3/16-12	35	18.3	46	45	34	33	293	14 C6X-S		250	—
25	1	1 5/16-12	1 5/16-12	38	21.5	46	52	37	33	420	16C6MXS	16C6MXSS	250	250
28, 30, 32	1 1/4	1 5/8-12	1 5/8-12	50	27.5	52	59	43	41	679	20C6MXS	20C6MXSS	250	210
	1 1/2	1 7/8-12	1 7/8-12		57	33.0	59	67	47	48	747	24 C6X-S	24C6MXSS	170
35, 38	2	2 1/2-12	2 1/2-12	73	45.0	78	87	62	64	920	32 C6X-S		110	—

Las referencias mostradas forman parte de nuestro programa de fabricación actual.

Las piezas imperiales y métricas pueden variar en las dimensiones del hexágono.

$$\frac{\text{PN (bar)}}{10} = \text{PN (MPa)}$$

No cree dibujos con estas dimensiones, están sujetos a cambios y a derechos de fabricación ISO.

V6MX Codo 45° tuerca loca

Extremo abocardado 37° Triple-Lok® / Extremo abocardado 37° tuerca loca Triple-Lok®
SAE 070321 MS51522

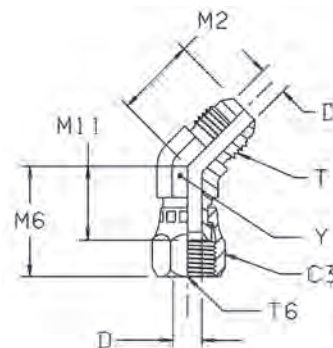

D.E. tubo		Rosca UN/UNF-2A T	Rosca UN/UNF-2B T6	C3 mm	D mm	M2 mm	M6 mm	M11 mm	Y mm	Peso (acero) g/1 pieza	Triple-Lok® Acero	Triple-Lok® Acero inoxidable	PN (bar)	
mm	pulg												S	SS
6	1/4	7/16-20	7/16-20	14.3	4.4	18	24	15	11.0	30	4 V6X-S	4 V6X-SS	500	350
8	5/16	1/2-20	1/2-20	16.0	6.0	20	26	16	14.0	45	5 V6X-S	5 V6X-SS	420	350
10	3/8	9/16-18	9/16-18	19.0	7.5	21	29	19	14.0	47	6V6MXS	6 V6X-SS	350	350
12	1/2	3/4-16	3/4-16	22.0	9.9	25	33	22	19.0	89	8V6MXS	8 V6X-SS	350	350
14, 15, 16	5/8	7/8-14	7/8-14	27.0	12.3	28	37	24	22.0	131	10V6MXS	10 V6X-SS	350	350
18, 20	3/4	1 1/16-12	1 1/16-12	32.0	15.5	33	38	24	27.0	203	12V6MXS	12 V6X-SS	350	350
22	7/8	1 3/16-12	1 3/16-12	35.0	18.2	37	43	28	30.0	291	14 V6X-S		250	—
25	1	1 5/16-12	1 5/16-12	38.0	21.4	37	46	30	33.3	335	16 V6X-S	16 V6X-SS	250	250
28, 30, 32	1 1/4	1 5/8-12	1 5/8-12	50.8	27.3	40	53	36	41.0	572	20 V6X-S	20 V6X-SS	250	210
35, 38	1 1/2	1 7/8-12	1 7/8-12	57.0	33.3	45	58	39	48.0	715	24 V6X-S	24 V6X-SS	170	140
	2	2 1/2-12	2 1/2-12	73.0	45.2	56	73	50	66.0	960	32 V6X-S	32 V6X-SS	110	110

Las referencias mostradas forman parte de nuestro programa de fabricación actual.

Las piezas imperiales y métricas pueden variar en las dimensiones del hexágono.

$$\frac{\text{PN (bar)}}{10} = \text{PN (MPa)}$$

No cree dibujos con estas dimensiones, están sujetos a cambios y a derechos de fabricación ISO.

S6MX Te central tuerca loca

Extremos abocardados 37° Triple-Lok® / Extremo abocardado 37° tuerca loca Triple-Lok®
SAE 070433 MS51524

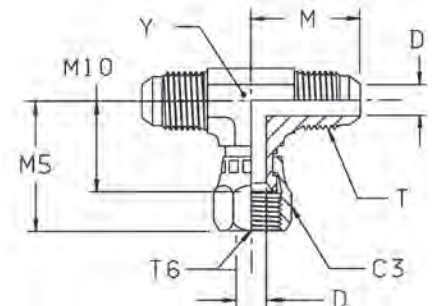

D.E. tubo mm	D.E. tubo pulg	Rosca UN/UNF-2A T	Rosca UN/UNF-2B T6	C3 mm	D mm	M mm	M5 mm	M10 mm	Y mm	Peso (acero) g/1 pieza	Triple-Lok® Acero	Triple-Lok® Acero inoxidable	PN (bar)	
													S	SS
6	1/4	7/16-20	7/16-20	14.3	4.4	23	26	17	11.0	44	4 S6X-S	4 S6X-SS	500	350
8	5/16	1/2-20	1/2-20	17.0	6.0	24	27	17	13.0	58	5S6MXS	5 S6X-SS	420	350
10	3/8	9/16-18	9/16-18	19.0	7.5	27	32	22	14.0	71	6S6MXS	6 S6X-SS	350	350
12	1/2	3/4-16	3/4-16	22.0	9.9	32	35	24	19.0	133	8S6MXS	8 S6X-SS	350	350
14, 15, 16	5/8	7/8-14	7/8-14	27.0	12.3	37	41	28	22.0	203	10S6MXS	10 S6X-SS	350	350
18, 20	3/4	1 1/16-12	1 1/16-12	32.0	15.5	42	43	30	27.0	328	12S6MXS	12 S6X-SS	350	350
25	1	1 5/16-12	1 5/16-12	38.0	21.5	46	52	36	33.0	483	16S6MXS	16 S6X-SS	250	250
28, 30, 32	1 1/4	1 5/8-12	1 5/8-12	50.8	27.3	52	60	43	41.0	708	20 S6X-S	20 S6X-SS	250	210
35, 38	1 1/2	1 7/8-12	1 7/8-12	57.0	33.3	59	68	49	47.7	1100	24 S6X-S	24 S6X-SS	170	170

Las referencias mostradas forman parte de nuestro programa de fabricación actual.

Las piezas imperiales y métricas pueden variar en las dimensiones del hexágono.

$$\frac{\text{PN (bar)}}{10} = \text{PN (MPa)}$$

No cree dibujos con estas dimensiones, están sujetos a cambios y a derechos de fabricación ISO.

R6MX Te lateral tuerca loca

Extremos abocardados 37° Triple-Lok® / Extremo abocardado 37° tuerca loca Triple-Lok®
SAE 070432

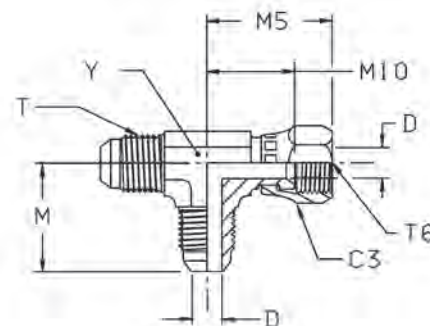

D.E. tubo mm	pulg	Rosca UN/UNF-2A T	Rosca UN/UNF-2B T6	C3 mm	D mm	M mm	M5 mm	M10 mm	Y mm	Peso (acero) g/1 pieza	Triple-Lok®		PN (bar)	
											Acero	Acero inoxidable	S	SS
6	1/4	7/16-20	7/16-20	14.0	4.4	23	26	17	11.0	44	4R6MXS	4 R6X-SS	500	350
8	5/16	1/2-20	1/2-20	17.0	6.0	24	26	17	13.0	56	5R6MXS	5 R6X-SS	420	350
10	3/8	9/16-18	9/16-18	19.0	7.5	27	32	22	14.0	69	6R6MXS	6 R6X-SS	350	350
12	1/2	3/4-16	3/4-16	22.0	9.9	32	35	24	19.0	136	8R6MXS	8 R6X-SS	350	350
14, 15, 16	5/8	7/8-14	7/8-14	27.0	12.3	37	41	28	22.0	207	10R6MXS	10 R6X-SS	350	350
18, 20	3/4	1 1/16-12	1 1/16-12	32.0	15.5	42	43	30	27.0	319	12R6MXS	12 R6X-SS	350	350
22	7/8	1 3/16-12	1 3/16-12	35.0	18.2	46	46	49	34.0	333	14 R6X-S	14 R6MX-SS	250	250
25	1	1 5/16-12	1 5/16-12	38.0	21.5	46	51	36	33.0	489	16R6MXS	16 R6X-SS	250	250
28, 30, 32	1 1/4	1 5/8-12	1 5/8-12	50.8	27.4	52	60	43	41.0	712	20 R6X-S	20 R6X-SS	250	210
35, 38	1 1/2	1 7/8-12	1 7/8-12	57.0	33.3	59	66	47	47.7	1100	24 R6X-S	24 R6X-SS	170	170

Las referencias mostradas forman parte de nuestro programa de fabricación actual.

Las piezas imperiales y métricas pueden variar en las dimensiones del hexágono.

$$\frac{\text{PN (bar)}}{10} = \text{PN (MPa)}$$

No cree dibujos con estas dimensiones, están sujetos a cambios y a derechos de fabricación ISO.

BBMTX Racor tuerca loca hembra

Extremo hembra fijo abocardado 37° Triple-Lok® /
Extremo abocardado 37° tuerca loca Triple-Lok®

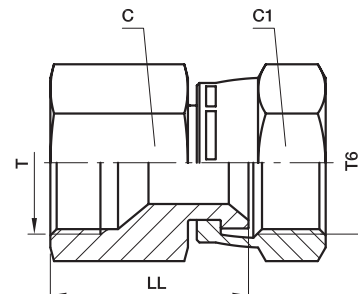

D.E. tubo		Rosca UN/UNF-2A T	Rosca UN/UNF-2B T6	C mm	C1 mm	LL mm	Peso (acero) g/1 pieza	Triple-Lok® Acero	Triple-Lok® Acero inoxidable	PN (bar)	
mm	pulg									S	SS
6	1/4	7/16-20	7/16-20	14	14	23.0	25	4BBMTXS	4BBMTXSS	500	350
8	5/16	1/2-20	1/2-20	17	17	25.5	32	5BBMTXS	5BBMTXSS	420	350
10	3/8	9/16-18	9/16-18	19	19	25.5	60	6BBMTXS	6BBMTXSS	350	350
12	1/2	3/4-16	3/4-16	22	22	32.0	87	8BBMTXS	8BBMTXSS	350	350
14, 15, 16	5/8	7/8-14	7/8-14	27	27	36.0	150	10BBMTXS	10BBMTXSS	350	350
18, 20	3/4	1 1/16-12	1 1/16-12	32	32	37.0	221	12BBMTXS	12BBMTXSS	350	350
25	1	1 5/16-12	1 5/16-12	41	38	42.0	348	16BBMTXS	16BBMTXSS	250	250
28, 30, 32	1 1/4	1 5/8-12	1 5/8-12	50	50	47.0	955	20BBMTXS	20BBMTXSS	250	210
35, 38	1 1/2	1 7/8-12	1 7/8-12	60	60	54.0	1031	24BBMTXS	24BBMTXSS	170	140

Las referencias mostradas forman parte de nuestro programa de fabricación actual.

Las piezas imperiales y métricas pueden variar en las dimensiones del hexágono.

$$\frac{\text{PN (bar)}}{10} = \text{PN (MPa)}$$

No cree dibujos con estas dimensiones, están sujetos a cambios y a derechos de fabricación ISO.

TRMTX Reducción de tubo

Extremo abocardado 37° Triple-Lok® / Extremo abocardado 37° tuerca loca* Triple-Lok®
SAE 070123 MS51534

*Forma A Estilo hembra fijo

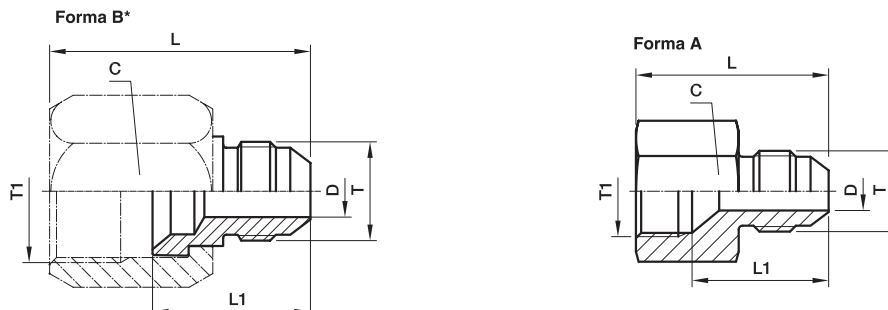

* Para la forma B, se necesita una tuerca
BTX- o BMTX- (se pide por separado)

Tubo Métrica T1 D.E.	Tubo Métrica T D.E.	Tubo pulg T1 D.E.	Tubo pulg T D.E.	Rosca UN/UNF-2B T1	Rosca UN/UNF-2A T	Typ	C mm	D mm	L mm	L1 mm	Peso (acero) g/1 pieza	Triple-Lok® Acero	Triple-Lok® Acero inoxidable	Triple-Lok® Latón	PN (bar) S	PN (bar) SS
8	6	5/16	1/4	7/16-20	5/16-24	B	14.3	1.6	29.0	19.0	16	4-2 TRTX-S	4-2TRMTXSS		500	350
10	8	3/8	1/4	1/2-20	7/16-20	A	17.0	4.4	29.0	20.0	21	5-4TRMTXS	5-4TRMTXSS		420	350
10	8	3/8	1/4	9/16-18	7/16-20	B	19.0	4.4	36.0	24.5	35	6-4TRTXS	6-4TRMTXSS	6-4 TRTX-B	420	350
12	6	1/2	1/4	1/2-20	1/2-20	A	19.0	6.0	30.0	21.0	29	6-5TRMTXS	6-5TRMTXSS		420	350
12	6	1/2	1/4	9/16-18	7/16-20	B	22.0	4.4	38.0	25.5	38	8-4TRTXS	8-4TRMTXSS	8-4 TRTX-B	420	350
12	8	5/16	3/8	1/2-20	1/2-20	B	22.0	6.0	38.0	25.5	35	8-5TRTXS	8-5TRMTXSS		420	350
12	10	1/2	3/8	3/4-16	9/16-18	B	22.0	7.5	38.0	25.5	32	8-6TRTXS	8-6TRMTXSS	8-6 TRTX-B	420	350
14, 15, 16	6	5/8	1/4	7/8-14	7/16-20	B	27.0	4.4	41.0	26.0	83	10-4 TRTX-S	10-4TRMTXSS		350	350
14, 15, 16	8	5/8	5/16	7/8-14	1/2-20	B	27.0	6.0	41.0	26.0	80	10-5TRTXS	10-5TRMTXSS		350	350
14, 15, 16	10	5/8	3/8	7/8-14	9/16-18	B	27.0	7.5	41.0	26.0	78	10-6 TRTX-S	10-6TRMTXSS	10-6 TRTX-B	350	350
14, 15, 16	12	5/8	1/2	7/8-14	3/4-16	A	27.0	9.9	36.5	24.5	73	10-8TRMTXS	10-8TRMTXSS		350	350
18, 20	6	3/4	1/4	1 1/16-12	7/16-20	B	31.8	4.4	42.5	27.5	120	12-4 TRTX-S	12-4TRMTXSS	12-4 TRTX-B	350	350
18, 20	8	3/4	5/16	1 1/16-12	1/2-20	B	32.0	6.0	42.5	27.5	118	12-5TRTXS	12-5TRMTXSS		350	350
18, 20	10	3/4	3/8	1 1/16-12	9/16-18	B	31.8	7.5	43.0	27.5	115	12-6 TRTX-S	12-6TRMTXSS	12-6 TRTX-B	350	350
18, 20	12	3/4	1/2	1 1/16-12	3/4-16	B	32.0	9.9	45.0	30.0	128	12-8TRTXS	12-8TRMTXSS	12-8 TRTX-B	350	350
18, 20	14, 15, 16	3/4	5/8	1 1/16-12	7/8-14	A	32.0	12.3	42.0	29.5	119	12-10TRMTXS	12-10TRMTXSS		350	350
22	10	7/8	3/8	1 3/16-12	9/16-18	B	35.0	7.5	45.0	29.0	102	14-6 TRTX-S	14-6TRMTXSS		350	350
22	14, 15, 16	7/8	5/8	1 3/16-12	7/8-14	B	35.0	12.3	50.0	34.0	120	14-10 TRTX-S	14-10TRMTXSS		350	350
22	18, 20	7/8	3/4	1 3/16-12	1 1/16-12	A	35.0	15.5	46.5	33.0	166	14-12 TRTX-S	14-12TRMTXSS		350	350
25	6	1	1/4	1 5/16-12	7/16-20	B	38.0	4.4	46.5	31.0	205	16-4 TRTX-S	16-4TRMTXSS		310	350
25	10	1	3/8	1 5/16-12	9/16-18	B	41.0	7.5	46.5	29.5	215	16-6TRTXS	16-6TRMTXSS		310	350
25	12	1	1/2	1 5/16-12	3/4-16	B	38.0	9.9	49.0	32.0	228	16-8 TRTX-S	16-8TRMTXSS		310	350
25	14, 15, 16	1	5/8	1 5/16-12	7/8-14	B	41.0	12.3	52.0	34.5	239	16-10TRTXS	16-10TRMTXSS		310	350
25	18, 20	1	3/4	1 5/16-12	1 1/16-12	B	41.0	15.5	54.5	37.0	252	16-12TRTXS	16-12TRMTXSS		310	280
25	22	1	7/8	1 5/16-12	1 3/16-12	A	38.0	18.2	48.5	34.0	224	16-14 TRTX-S	16-14TRMTXSS		310	280
28, 30, 32	12	1 1/4	1/2	1 5/8-12	3/4-16	B	50.0	9.9	54.0	36.0	380	20-8TRTXS	20-8TRMTXSS		310	280
28, 30, 32	14, 15, 16	1 1/4	5/8	1 5/8-12	7/8-14	B	50.0	12.3	56.0	38.0	380	20-10TRTXS	20-10TRMTXSS		280	280
28, 30, 32	18, 20	1 1/4	3/4	1 5/8-12	1 1/16-12	B	50.0	15.5	57.0	39.0	370	20-12TRTXS	20-12TRMTXSS		280	280
28, 30, 32	25	1 1/4	1	1 5/8-12	1 5/16-12	B	50.0	21.5	59.0	40.5	355	20-16TRTXS	20-16TRMTXSS		280	280
35, 38	20	1 1/2	3/4	1 7/8-12	1 1/16-12	B	60.0	15.5	63.0	41.5	520	24-12TRTXS	24-12TRMTXSS		210	280
35, 38	25	1 1/2	1	1 7/8-12	1 5/16-12	B	57.0	21.5	63.0	41.5	570	24-16 TRTX-S	24-16TRMTXSS		210	140
35, 38	28, 30, 32	1 1/2	1 1/4	1 7/8-12	1 5/8-12	B	57.0	27.4	64.0	43.0	614	24-20 TRTX-S	24-20TRMTXSS		210	140
42	35, 38			2 1/4-12	1 7/8-12	B	65.0	33.3	72.0	48.5	839	28-24TRTXS	28-24TRMTXSS		140	140
50	38	2	1 1/2	2 1/2-12	1 7/8-12	B	73.0	33.3	75.0	48.5	900	32-24 TRTX-S			140	—

Las referencias mostradas forman parte de nuestro programa de fabricación actual.

Las piezas imperiales y métricas pueden variar en las dimensiones del hexágono.

$$\frac{PN \text{ (bar)}}{10} = PN \text{ (MPa)}$$

Las presiones - PN mostradas son aplicables a las versiones de acero y acero inoxidable del producto.

Para piezas de latón reducir las presiones un 35 %.

No cree dibujos con estas dimensiones, están sujetos a cambios y a derechos de fabricación ISO.

HMX6 Unión tuerca loca

Extremos abocardados 37° tuerca loca hembra Triple-Lok®

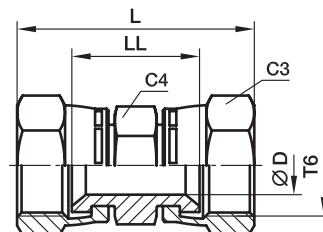

D.E. tubo mm	D.E. tubo pulg	Rosca UN/UNF-2B T6	C3 mm	C4 mm	D mm	L mm	LL mm	Peso (acero) g/1 pieza	Triple-Lok® Acero	Triple-Lok® Acero inoxidable	PN (bar)	
											S	SS
6	1/4	7/16-20	14.3	14.3	4.4	38	20	27	4 HX6-S	4HMX6SS	500	500
8, 10	5/16, 3/8	9/16-18	17.5	17.5	7.5	45	26	35	6 HX6-S	6HMX6SS	350	350
12	1/2	3/4-16	22.2	22.2	9.9	51	29	64	8 HX6-S	8HMX6SS	350	350
14, 15, 16	5/8	7/8-14	25.4	25.4	12.3	58	32	115	10 HX6-S	10HMX6SS	350	350
18, 20	3/4	1 1/16-12	31.8	31.8	15.5	62	33	185	12 HX6-S	12HMX6SS	350	350
25	1	1 5/16-12	38.0	38.0	21.4	68	38	235	16 HX6-S	16HMX6SS	250	250

Las referencias mostradas forman parte de nuestro programa de fabricación actual.

Las piezas imperiales y métricas pueden variar en las dimensiones del hexágono.

$$\frac{\text{PN (bar)}}{10} = \text{PN (MPa)}$$

No cree dibujos con estas dimensiones, están sujetos a cambios y a derechos de fabricación ISO.

JX6 Te de unión igual tuerca loca

Extremos abocardados 37° tuerca loca hembra Triple-Lok®

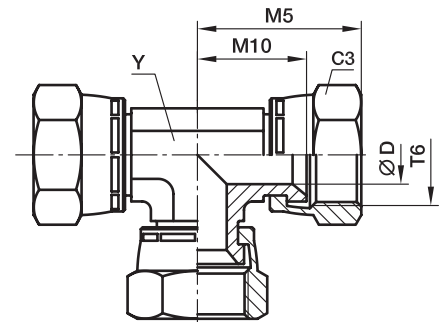

D.E. tubo		Rosca UN/UNF-2B T6	C3 mm	D mm	M5 mm	M10 mm	Y mm	Peso (acero) g/1 pieza	Triple-Lok® Acero	PN (bar)
mm	pulg									
6	1/4	7/16-20	14.3	4.4	26	17	11	55	4 JX6-S	500
8, 10	5/16, 3/8	9/16-18	17.5	7.5	32	22	14	85	6 JX6-S	350
12	1/2	3/4-16	22.2	9.9	35	24	19	150	8 JX6-S	350
14, 15, 16	5/8	7/8-14	25.4	12.3	42	29	22	220	10 JX6-S	350
18, 20	3/4	1 1/16-12	31.8	15.5	42	30	27	345	12 JX6-S	350
25	1	1 5/16-12	38.0	21.4	52	36	30	510	16 JX6-S	250

Las referencias mostradas forman parte de nuestro programa de fabricación actual.

Las piezas imperiales y métricas pueden variar en las dimensiones del hexágono.

$$\frac{\text{PN (bar)}}{10} = \text{PN (MPa)}$$

No cree dibujos con estas dimensiones, están sujetos a cambios y a derechos de fabricación ISO.

F87OMX Racor macho

Extremo abocardado 37° Triple-Lok® / Rosca macho métrica – Junta tórica (ISO 6149)

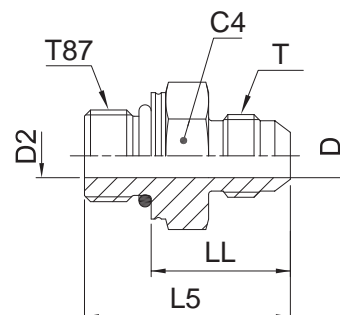

D.E. tubo mm	pulg	Rosca métrica T87	Rosca UN/UNF-2A T	C4 mm	D mm	D2 mm	L5 mm	LL mm	Peso (acero) g/1 pieza	Triple-Lok® Acero	Triple-Lok® Acero inoxidable	PN (bar)	
												S	SS
6	1/4	M 10×1.0	7/16-20	14	4.4	4.4	30.0	21.5	25	4M10F87OMXS	4M10F87OMXSS	500	350
8	5/16	M 10×1.0	1/2-20	14	4.4	6.0	30.0	21.5	30	5M10F87OMXS	5M10F87OMXSS	420	350
8	5/16	M 12×1.5	1/2-20	19	6.0	6.0	33.0	22.0	37	5M12F87OMXS	5M12F87OMXSS	420	350
8	5/16	M 14×1.5	1/2-20	19	6.0	6.0	34.0	23.0	40	5M14F87OMXS	5M14F87OMXSS	420	350
10	3/8	M 14×1.5	9/16-18	19	7.5	7.5	34.0	23.0	44	6M14F87OMXS	6M14F87OMXSS	420	350
10	3/8	M 16×1.5	9/16-18	22	7.5	7.5	35.5	24.5	53	6M16F87OMXS	6M16F87OMXSS	420	350
10	3/8	M 18×1.5	9/16-18	24	7.5	7.5	36.5	24.0	60	6M18F87OMXS	6M18F87OMXSS	350	350
12	1/2	M 14×1.5	3/4-16	19	9.9	7.5	36.0	25.0	41	8M14F87OMXS	8M14F87OMXSS	420	350
12	1/2	M 16×1.5	3/4-16	22	9.9	9.0	38.0	26.5	57	8M16F87OMXS	8M16F87OMXSS	420	350
12	1/2	M 18×1.5	3/4-16	24	9.9	9.9	39.0	26.5	71	8M18F87OMXS	8M18F87OMXSS	350	350
14, 15, 16	5/8	M 14×1.5	7/8-14	24	12.3	7.5	40.5	29.5	73	10M14F87OMXS	10M14F87OMXSS	350	350
14, 15, 16	5/8	M 18×1.5	7/8-14	24	12.3	11.0	43.0	30.5	75	10M18F87OMXS	10M18F87OMXSS	350	350
14, 15, 16	5/8	M 22×1.5	7/8-14	27	12.3	12.3	43.5	30.5	98	10M22F87OMXS	10M22F87OMXSS	350	350
14, 15, 16	5/8	M 27×2.0	7/8-14	32	12.3	12.3	46.0	30.0	75	10M27F87OMXS	10M27F87OMXSS	350	350
18, 20	3/4	M 22×1.5	1 1/16-12	27	15.5	14.0	48.0	35.0	104	12M22F87OMXS	12M22F87OMXSS	350	350
18, 20	3/4	M 27×2.0	1 1/16-12	32	15.5	15.5	51.0	35.0	158	12M27F87OMXS	12M27F87OMXSS	350	350
25	1	M 27×2.0	1 5/16-12	36	21.5	18.0	50.5	34.5	206	16M27F87OMXS	16M27F87OMXSS	280	280
25	1	M 33×2.0	1 5/16-12	41	21.5	21.5	53.0	37.0	273	16M33F87OMXS	16M33F87OMXSS	280	280
28, 30, 32	1 1/4	M 42×2.0	1 5/8-12	50	27.5	30.0	55.0	39.0	431	20M42F87OMXS	20M42F87OMXSS	280	210
35, 38	1 1/2	M 48×2.0	1 7/8-12	55	33.0	33.0	59.0	41.5	564	24M48F87OMXS	24M48F87OMXSS	210	140

Los componentes Triple-Lok® de acero, acero inoxidable y latón se suministran con juntas elastoméricas NBR de forma estándar.

Para más detalles sobre otros materiales de estanqueidad, vea la página K92.

Las referencias mostradas forman parte de nuestro programa de fabricación actual.

Las piezas imperiales y métricas pueden variar en las dimensiones del hexágono.

$$\frac{\text{PN (bar)}}{10} = \text{PN (MPa)}$$

No cree dibujos con estas dimensiones, están sujetos a cambios y a derechos de fabricación ISO.

F5OMX Racor macho

Extremo abocardado 37° Triple-Lok® / Rosca macho UN/UNF – Junta tórica (ISO 11926)
SAE 070120 MS51525

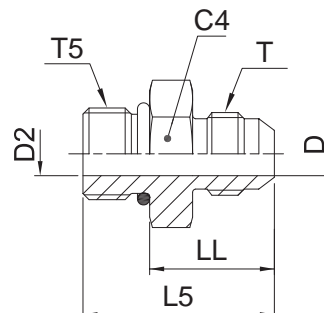

D.E. tubo mm	pulg	Rosca UN/UNF-2A T5	Rosca UN/UNF-2A T	C4 mm	D mm	D2 mm	L5 mm	LL mm	Peso (acero) g/1 pieza	Triple-Lok® Acero	Triple-Lok® Acero inoxidable		PN (bar)		
											S	SS	S	SS	
6	1/8	5/16-24	5/16-24	11.0	1.6	1.6	27.0	19.0	8	2 F5OX-S	4F5OMXSS 4-3F5OMXSS	500	—	500	—
	3/16	3/8-24	3/8-24	13.0	3.0	3.0	28.0	20.0	10	3 F5OX-S		500	—		
	3/16	5/16-24	3/8-24	13.0	3.0	1.6	28.0	20.0	9	3-2 F5OX-S		500	—		
	1/4	7/16-20	7/16-20	14.3	4.4	4.4	31.0	22.0	15	4F5OMXS		500	350		
	1/4	3/8-24	7/16-20	14.3	4.4	3.0	30.0	23.0	12	4F5OMXS		500	350		
	1/4	9/16-18	7/16-20	17.0	4.4	4.4	33.0	23.0	27	4-6F5OMXS		420	350		
6	1/4	9/16-18	7/16-20	17.0	4.4	4.4	33.0	23.0	27	4-6F5OMXS	4-6F5OMXSS	420	350		
	1/4	3/4-16	7/16-20	22.3	4.4	4.4	35.0	24.0	35	4-8 F5OX-S	4-8F5OMXSS	420	350		
	1/4	7/8-14	7/16-20	25.5	4.4	4.4	38.0	25.0	60	4-10 F5OX-S	4-10F5OMXSS	350	350		
	5/16	1/2-20	1/2-20	17.0	6.0	6.0	31.0	22.0	18	5F5OMXS	5F5OMXSS	420	350		
	5/16	7/16-20	1/2-20	14.0	6.0	4.5	31.0	22.0	18	5-4F5OMXS	5-4F5OMXSS	420	350		
	5/16	9/16-18	1/2-20	17.5	6.0	6.0	33.0	23.0	25	5-6 F5OX-S	5-6F5OMXSS	420	350		
8	5/16	3/4-16	1/2-20	22.2	6.0	6.0	35.0	24.0	40	5-8 F5OX-S	5-8F5OMXSS	420	350		
	3/8	9/16-18	9/16-18	17.0	7.5	7.5	33.0	23.0	25	6F5OMXS	6F5OMXSS	420	350		
	3/8	7/16-20	9/16-18	16.0	7.5	4.4	32.0	23.0	40	6-4 F5OX-S	6-4F5OMXSS	420	350		
	3/8	1/2-20	9/16-18	16.0	7.5	6.0	32.0	23.0	56	6-5 F5OX-S	6-5F5OMXSS	420	350		
	3/8	3/4-16	9/16-18	22.0	7.5	7.5	35.0	24.0	44	6-8F5OMXS	6-8F5OMXSS	420	350		
	3/8	7/8-14	9/16-18	27.0	7.5	7.5	38.0	25.0	85	6-10F5OMXS	6-10F5OMXSS	350	350		
10	3/8	1 1/16-12	9/16-18	31.8	7.5	15.5	42.0	27.0	100	6-12 F5OX-S	6-12F5OMXSS	350	350		
	1/2	3/4-16	3/4-16	22.0	9.9	9.9	38.0	27.0	58	8F5OMXS	8F5OMXSS	420	350		
	1/2	7/16-20	3/4-16	20.5	9.9	4.4	38.0	29.0	40	8-4 F5OX-S	8-4F5OMXSS	420	350		
	1/2	9/16-18	3/4-16	19.0	9.9	7.5	36.5	26.5	44	8-6F5OMXS	8-6F5OMXSS	420	350		
	1/2	7/8-14	3/4-16	27.0	9.9	9.9	41.0	28.0	73	8-10F5OMXS	8-10F5OMXSS	350	350		
	1/2	1 1/16-12	3/4-16	32.0	9.9	9.9	45.0	30.0	126	8-12F5OMXS	8-12F5OMXSS	350	350		
12	1/2	1 5/16-12	3/4-16	38.0	9.9	9.9	45.0	30.0	160	8-16 F5OX-S	8-16F5OMXSS	310	310		
	5/8	7/8-14	7/8-14	27.0	12.3	12.3	43.0	30.5	75	10F5OMXS	10F5OMXSS	350	350		
	5/8	9/16-18	7/8-14	23.8	12.3	7.5	43.0	33.0	60	10-6 F5OX-S	10-6F5OMXSS	350	350		
	5/8	3/4-16	7/8-14	24.0	12.3	9.9	42.0	30.5	65	10-8F5OMXS	10-8F5OMXSS	350	350		
	5/8	1 1/16-12	7/8-14	32.0	12.3	12.3	47.0	32.0	132	10-12F5OMXS	10-12F5OMXSS	350	350		
	5/8	1 5/16-12	7/8-14	38.0	12.3	12.3	48.0	33.0	170	10-16 F5OX-S	10-16F5OMXSS	310	310		
18, 20	3/4	1 1/16-12	1 1/16-12	32.0	15.5	15.5	50.0	35.0	134	12F5OMXS	12F5OMXSS	350	350		
	3/4	3/4-16	1 1/16-12	28.6	15.5	9.9	49.0	38.0	104	12-8 F5OX-S	12-8F5OMXSS	350	350		
	3/4	7/8-14	1 1/16-12	27.0	15.5	12.3	48.0	35.0	108	12-10F5OMXS	12-10F5OMXSS	350	350		
	3/4	1 3/16-12	1 1/16-12	35.0	15.5	15.5	50.0	35.0	170	12-14 F5OX-S	12-14F5OMXSS	310	310		
	3/4	1 5/16-12	1 1/16-12	38.0	15.5	21.5	50.5	35.5	197	12-16 F5OX-S	12-16F5OMXSS	310	310		
	3/4	1 5/8-12	1 1/16-12	47.6	15.5	15.5	53.0	38.0	230	12-20 F5OX-S	12-20F5OMXSS	280	280		
22	7/8	1 3/16-12	1 3/16-12	35.0	18.2	18.2	51.0	36.0	174	14 F5OX-S	14F5OMXSS	280	280		
	7/8	1 5/16-12	1 3/16-12	38.0	18.2	18.2	51.0	36.0	223	14-16 F5OX-S	14-16F5OMXSS	280	280		
	1	1 5/16-12	1 5/16-12	41.0	21.5	21.5	52.0	36.5	203	16F5OMXS	16F5OMXSS	280	280		
	1	3/4-16	1 5/16-12	35.0	21.4	9.9	45.0	34.0	160	16-8 F5OX-S	16-8F5OMXSS	280	280		

Continúa en página K28

F5OMX Racor macho

Extremo abocardado 37° Triple-Lok® / Rosca macho UN/UNF – Junta tórica (ISO 11926)
SAE 070120 MS51525

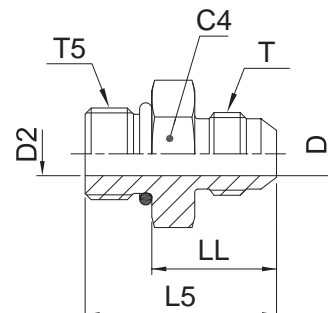

D.E. tubo mm	pulg	Rosca UN/UNF-2A T5	Rosca UN/UNF-2A T	C4 mm	D mm	D2 mm	L5 mm	LL mm	Peso (acero) g/1 pieza	Triple-Lok® Acero	Triple-Lok® Acero inoxidable	PN (bar)	
												S	SS
25	1	7/8-14	1 5/16-12	35.0	21.4	12.3	53	40.0	183	16-10 F5OX-S	16-10F5OMXSS	280	280
25	1	1 1/16-12	1 5/16-12	36.0	21.4	15.5	52	36.5	204	16-12F5OMXS	16-12F5OMXSS	280	280
25	1	1 3/16-12	1 5/16-12	35.0	21.4	18.3	52	37.0	198	16-14 F5OX-S	16-14F5OMXSS	280	280
25	1	1 5/8-12	1 5/16-12	47.6	21.4	21.4	54	39.0	270	16-20 F5OX-S	16-20F5OMXSS	280	280
25	1	1 7/8-12	1 5/16-12	54.0	21.4	21.4	56	41.0	310	16-24 F5OX-S	16-24F5OMXSS	210	210
28, 30, 32	1 1/4	1 5/8-12	1 5/8-12	50.0	27.5	27.5	55	40.0	274	20F5OMXS	20F5OMXSS	280	210
28, 30, 32	1 1/4	1 1/16-12	1 5/8-12	43.0	27.4	15.5	58	43.0	250	20-12 F5OX-S	20-12F5OMXSS	280	210
28, 30, 32	1 1/4	1 5/16-12	1 5/8-12	43.0	27.4	21.4	59	44.0	280	20-16 F5OX-S	20-16F5OMXSS	280	210
28, 30, 32	1 1/4	1 7/8-12	1 5/16-12	54.0	27.4	27.4	57	42.0	454	20-24 F5OX-S		280	210
35, 38	1 1/2	1 7/8-12	1 7/8-12	55.0	33.0	33.0	60	45.0	355	24F5OMXS	24F5OMXSS	210	140
35, 38	1 1/2	1 5/8-12	1 7/8-12	51.0	33.3	27.4	64	49.0	340	24-20 F5OX-S	24-20F5OMXSS	210	140
35, 38	1 1/2	2 1/2-12	1 7/8-12	70.0	33.3	33.3	64	49.0	400	24-32 F5OX-S		140	—
	2	2 1/2-12	2 1/2-12	70.0	45.2	45.2	71	56.0	650	32 F5OX-S		140	—
	2	1 7/8-12	2 1/2-12	66.7	45.2	33.3	75	60.0	600	32-24 F5OX-S		140	—

Los componentes Triple-Lok® de acero, acero inoxidable y latón se suministran con juntas elastoméricas NBR de forma estándar.
Para más detalles sobre otros materiales de estanqueidad, vea la página K92.

Las referencias mostradas forman parte de nuestro programa de fabricación actual.

Las piezas imperiales y métricas pueden variar en las dimensiones del hexágono.

$$\frac{\text{PN (bar)}}{10} = \text{PN (MPa)}$$

No cree dibujos con estas dimensiones, están sujetos a cambios y a derechos de fabricación ISO.

FF50MX Racor macho largo

Extremo abocardado 37° Triple-Lok® / Rosca macho UN/UNF – Junta tórica (ISO 11926)
SAE 070122 MS51526

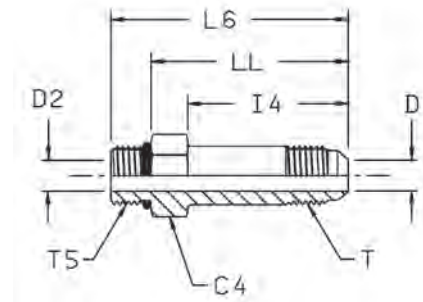

D.E. tubo mm	pulg	Rosca UN/UNF-2A T5	Rosca UN/UNF-2A T	C4 mm	D mm	D2 mm	I4 mm	L6 mm	LL mm	Peso (acero) g/1 pieza	Triple-Lok®		PN (bar)	
											Acero	Acero inoxidable	S	SS
6	1/4	7/16-20	7/16-20	14.3	4.4	4.4	35	53	44	33	4 FF50X-S	4 FF50X-SS	500	500
10	3/8	9/16-18	9/16-18	17.5	7.5	7.5	40	59	49	53	6 FF50X-S	6 FF50X-SS	420	420
12	1/2	3/4-16	3/4-16	22.2	9.9	9.9	48	69	58	104	8 FF50X-S	8 FF50X-SS	420	420
14, 15, 16	5/8	7/8-14	7/8-14	25.4	12.3	12.3	53	77	64	151	10 FF50X-S	10 FF50X-SS	350	350
18, 20	3/4	1 1/16-12	1 1/16-12	31.8	15.5	15.5	64	92	77	277	12 FF50X-S	12 FF50X-SS	350	350
25	1	1 5/16-12	1 5/16-12	38.0	21.4	21.4	72	101	86	458	16 FF50X-S	16 FF50X-SS	280	280
28, 30, 32	1 1/4	1 5/8-12	1 5/8-12	47.6	27.4	27.4	88	119	104	862	20 FF50X-S	20 FF50X-SS	280	280

Los componentes Triple-Lok® de acero, acero inoxidable y latón se suministran con juntas elastoméricas NBR de forma estándar. Para más detalles sobre otros materiales de estanqueidad, vea la página K92.

Las referencias mostradas forman parte de nuestro programa de fabricación actual.

Las piezas imperiales y métricas pueden variar en las dimensiones del hexágono.

$$\frac{\text{PN (bar)}}{10} = \text{PN (MPa)}$$

No cree dibujos con estas dimensiones, están sujetos a cambios y a derechos de fabricación ISO.

F42EDMX Racor macho

Extremo abocardado 37° Triple-Lok® / Rosca macho BSPP – Junta ED (ISO 1179)

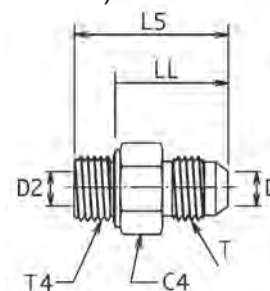

D.E. tubo		Rosca BSPP T4	Rosca UN/UNF-2A T	C4 mm	D mm	D2 mm	L5 mm	LL mm	Peso (acero) g/1 pieza	Triple-Lok® Acero	Triple-Lok® Acero inoxidable	PN (bar)	
mm	pulg											S	SS
6	1/4	1/8-28	7/16-20	14	4.4	4.4	30.0	22.0	20	4F42EDMXS	4F42EDMXSS	500	350
6	1/4	1/4-19	7/16-20	19	4.4	4.4	35.0	23.0	34	4-4F42EDMXS	4-4F42EDMXSS	420	350
6	1/4	3/8-19	7/16-20	22	4.4	9.0	36.0	24.0	47	4-6F42EDMXS	4-6F42EDMXSS	420	350
6	1/4	1/2-14	7/16-20	27	4.4	14.0	39.5	25.5	99	4-8F42EDMXS	4-8F42EDMXSS	350	350
6	1/4	3/4-14	7/16-20	32	4.4	16.0	43.0	27.0	88	4-12F42EDMXS	4-12F42EDMXSS	350	350
8	5/16	1/8-28	1/2-20	14	6.0	4.0	30.0	22.0	20	5F42EDMXS	5F42EDMXSS	420	350
8	5/16	1/4-19	1/2-20	19	6.0	6.0	35.0	23.0	30	5-4F42EDMXS	5-4F42EDMXSS	420	350
8	5/16	3/8-19	1/2-20	22	6.0	9.0	36.0	24.0	47	5-6F42EDMXS	5-6F42EDMXSS	420	350
10	3/8	1/4-19	9/16-18	19	7.5	6.0	35.0	23.0	28	6F42EDMXS	6F42EDMXSS	420	350
10	3/8	1/8-28	9/16-18	17	7.5	4.0	31.0	23.0	27	6-2F42EDMXS	6-2F42EDMXSS	420	350
10	3/8	3/8-19	9/16-18	22	7.5	7.5	36.0	24.0	40	6-6F42EDMXS	6-6F42EDMXSS	420	350
10	3/8	1/2-14	9/16-18	27	7.5	14.0	39.5	25.5	95	6-8F42EDMXS	6-8F42EDMXSS	350	350
10	3/8	3/4-14	9/16-18	32	7.5	16.0	45.5	29.5	100	6-12F42EDMXS	6-12F42EDMXSS	350	350
12	1/2	3/8-19	3/4-16	22	9.9	9.0	38.5	26.5	50	8F42EDMXS	8F42EDMXSS	420	350
12	1/2	1/4-19	3/4-16	19	9.9	6.0	39.0	27.0	40	8-4F42EDMXS	8-4F42EDMXSS	420	350
12	1/2	1/2-14	3/4-16	27	9.9	9.9	42.0	28.0	100	8-8F42EDMXS	8-8F42EDMXSS	350	350
12	1/2	3/4-14	3/4-16	32	9.9	16.0	46.0	30.0	100	8-12F42EDMXS	8-12F42EDMXSS	350	350
12	1/2	1-11	3/4-16	41	9.9	23.0	53.0	35.0	150	8-16F42EDMXS	8-16F42EDMXSS	280	280
14, 15, 16	5/8	1/2-14	7/8-14	27	12.3	12.3	45.0	31.0	103	10F42EDMXS	10F42EDMXSS	350	350
14, 15, 16	5/8	1/4-19	7/8-14	24	12.3	6.0	41.0	29.0	110	10-4F42EDMXS	10-4F42EDMXSS	350	350
14, 15, 16	5/8	3/8-19	7/8-14	24	12.3	9.0	43.0	31.0	65	10-6F42EDMXS	10-6F42EDMXSS	350	350
14, 15, 16	5/8	3/4-14	7/8-14	32	12.3	16.0	48.0	32.0	160	10-12F42EDMXS	10-12F42EDMXSS	350	350
14, 15, 16	5/8	1-11	7/8-14	41	12.3	23.0	51.0	33.0	205	10-16F42EDMXS	10-16F42EDMXSS	280	280
18, 20	3/4	3/4-14	1 1/16-12	32	15.5	15.5	51.0	35.0	165	12F42EDMXS	12F42EDMXSS	350	350
18, 20	3/4	3/8-19	1 1/16-12	27	15.5	9.0	50.0	38.0	105	12-6F42EDMXS	12-6F42EDMXSS	350	350
18, 20	3/4	1/2-14	1 1/16-12	27	15.5	14.0	49.0	35.0	118	12-8F42EDMXS	12-8F42EDMXSS	350	350
18, 20	3/4	1-11	1 1/16-12	41	15.5	23.0	53.5	34.5	292	12-16F42EDMXS	12-16F42EDMXSS	280	280
18, 20	3/4	1 1/4-11	1 1/16-12	50	15.5	30.0	62.0	42.0	220	12-20F42EDMXS	12-20F42EDMXSS	280	210
22	7/8	3/4-14	1 3/16-12	32	18.0	18.0	51.0	35.0	173	14F42EDMXS	14F42EDMXSS	280	280
25	1	1-11	1 5/16-12	41	21.5	21.5	55.0	37.0	262	16F42EDMXS	16F42EDMXSS	280	280
25	1	1/2-14	1 5/16-12	36	21.5	14.0	54.0	40.0	145	16-8F42EDMXS	16-8F42EDMXSS	280	280
25	1	3/4-14	1 5/16-12	36	21.5	16.0	53.0	37.0	217	16-12F42EDMXS	16-12F42EDMXSS	280	280
25	1	1 1/4-11	1 5/16-12	50	21.5	25.0	59.0	39.0	386	16-20F42EDMXS	16-20F42EDMXSS	280	280
28, 30, 32	1 1/4	1 1/4-11	1 5/8-12	50	27.5	25.0	60.0	40.0	375	20F42EDMXS	20F42EDMXSS	280	210
28, 30, 32	1 1/4	3/4-14	1 5/8-12	46	27.5	16.0	59.5	43.5	220	20-12F42EDMXS	20-12F42EDMXSS	280	210
28, 30, 32	1 1/4	1-11	1 5/8-12	46	27.5	23.0	62.0	44.0	255	20-16F42EDMXS	20-16F42EDMXSS	280	210
28, 30, 32	1 1/4	1 1/2-11	1 5/8-12	55	27.5	32.0	64.0	42.0	420	20-24F42EDMXS	20-24F42EDMXSS	210	140
35, 38	1 1/2	1 1/2-11	1 7/8-12	55	33.0	32.0	67.0	45.0	480	24F42EDMXS	24F42EDMXSS	210	140
35, 38	1 1/2	1-11	1 7/8-12	50	33.0	23.0	63.0	45.0	390	24-16F42EDMXS	24-16F42EDMXSS	210	210
35, 38	1 1/2	1 1/4-11	1 7/8-12	50	33.0	30.0	62.0	42.0	420	24-20F42EDMXS	24-20F42EDMXSS	210	210
42		1 1/2-11	2 1/4-12	60	39.0	36.0	71.0	49.0	746	28-24F42EDMXS	28-24F42EDMXSS	140	105

Los componentes Triple-Lok® de acero, acero inoxidable y latón se suministran con juntas elastoméricas NBR de forma estándar.

Para más detalles sobre otros materiales de estanqueidad, vea la página K92.

Las referencias mostradas forman parte de nuestro programa de fabricación actual.

PN (bar) = PN (MPa)
10.

No cree dibujos con estas dimensiones, están sujetos a cambios y a derechos de fabricación ISO.

FF42EDMX Racor macho largo

Extremo abocardado Triple-Lok® / Rosca macho BSPP – junta ED (ISO 11926)

SAE 070122

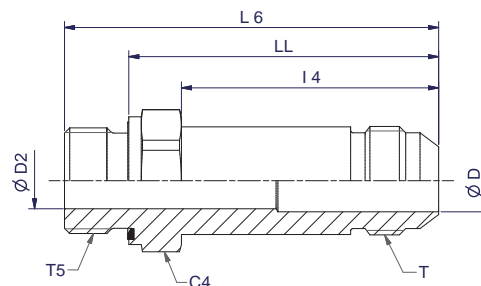

D.E. tubo		Rosca UN/UNF-2A	Rosca BSPP	C4	D	D2	I4	L6	LL	Peso (Acero)	Triple-Lok® Acero	Triple-Lok® Acier inoxidable	PN (bar)	
mm	pulg	T	T5	mm	mm	mm	mm	mm	mm	gr./pieza			S	SS
10	3/8	9/16-18	1/4-19	19	8	6	40	61	49	60	6FF42EDMXS	6FF42EDMXSS	420	350
12	1/2	3/4-16	3/8-19	22	10	9	48	70	58	100	8FF42EDMXS	8FF42EDMXSS	420	350
14, 15, 16	5/8	17/8-14	1/2-14	27	12	12	53	79	65	170	10FF42EDMXS	10FF42EDMXSS	350	350
18, 20	3/4	1 1/16-12	3/4-14	32	16	16	64	93	77	280	12FF42EDMXS	12FF42EDMXSS	350	350

Los componentes Triple-Lok de acero, acero inoxidable y latón se suministran con juntas elastoméricas NBR de forma estándar.

Para más detalles sobre otros materiales de estanqueidad, vea la página K92.

Las referencias mostradas forman parte de nuestro programa de fabricación actual.

Las piezas imperiales y métricas pueden variar en las dimensiones del hexágono.

$$\frac{\text{PN (bar)}}{10} = \text{PN (MPa)}$$

No cree dibujos con estas dimensiones, están sujetos a cambios y a derechos de fabricación ISO.

F4OMX Racor macho

Extremo abocardado 37° Triple-Lok® /

Rosca macho BSPP – Junta tórica + arandela antiextrusión (ISO 1179)

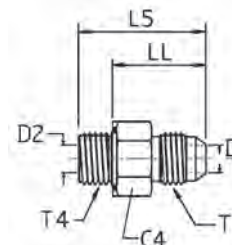

D.E. tubo		Rosca BSPP T4	Rosca UN/UNF-2A T	C4 mm	D mm	D2 mm	L5 mm	LL mm	Peso (acero) g/1 pieza	Triple-Lok® Acero	Triple-Lok® Acero inoxidable	PN (bar)	
mm	pulg											S	SS
6	1/4	1/8-28	7/16-20	17	4.4	4.4	28.0	21.0	20	4F4OMXS	4F4OMXS	350	350
6	1/4	1/4-19	7/16-20	19	4.4	4.4	32.0	21.0	34	4-4F4OMXS	4-4F4OMXS	350	350
6	1/4	3/8-19	7/16-20	22	4.4	4.4	33.0	22.0	47	4-6F4OMXS	4-6F4OMXS	350	350
6	1/4	1/2-14	7/16-20	30	4.4	4.4	39.0	24.0	99	4-8F4OMXS	4-8F4OMXS	350	350
8	5/16	1/8-28	1/2-20	17	6.0	4.4	28.0	21.0	25	5F4OMXS	5F4OMXS	350	350
8	5/16	1/4-19	1/2-20	19	6.0	6.0	32.0	21.0	30	5-4F4OMXS	5-4F4OMXS	350	350
8	5/16	3/8-19	1/2-20	22	6.0	6.0	33.0	22.0	47	5-6F4OMXS	5-6F4OMXS	350	350
10	3/8	1/4-19	9/16-18	19	7.5	6.0	32.5	21.0	28	6F4OMXS	6F4OMXS	350	350
10	3/8	1/8-28	9/16-18	17	7.5	4.4	29.0	22.0	27	6-2F4OMXS	6-2F4OMXS	350	350
10	3/8	3/8-19	9/16-18	22	7.5	7.5	33.0	22.0	40	6-6F4OMXS	6-6F4OMXS	350	350
10	3/8	1/2-14	9/16-18	30	7.5	7.5	38.0	23.5	25	6-8F4OMXS	6-8F4OMXS	350	350
10	3/8	3/4-14	9/16-18	36	7.5	7.5	39.5	25.0	100	6-12F4OMXS	6-12F4OMXS	280	280
12	1/2	3/8-19	3/4-16	22	9.9	9.9	36.0	25.0	50	8F4OMXS	8F4OMXS	350	350
12	1/2	1/4-19	3/4-16	19	9.9	6.0	41.0	24.0	40	8-4F4OMXS	8-4F4OMXS	350	350
12	1/2	1/2-14	3/4-16	30	9.9	9.9	41.0	27.0	100	8-8F4OMXS	8-8F4OMXS	350	350
12	1/2	3/4-14	3/4-16	36	9.9	9.9	42.0	28.5	100	8-12F4OMXS	8-12F4OMXS	280	250
12	1/2	1-11	3/4-16	46	9.9	9.9	47.0	29.0	150	8-16F4OMXS	8-16F4OMXS	280	250
14, 15, 16	5/8	1/2-14	7/8-14	30	12.3	12.3	43.0	28.5	103	10F4OMXS	10F4OMXS	350	350
14, 15, 16	5/8	1/4-19	7/8-14	24	12.3	6.0	39.0	28.0	110	10-4F4OMXS	10-4F4OMXS	350	350
14, 15, 16	5/8	3/8-19	7/8-14	24	12.3	9.0	39.0	28.0	65	10-6F4OMXS	10-6F4OMXS	350	350
14, 15, 16	5/8	3/4-14	7/8-14	36	12.3	12.3	45.0	30.5	160	10-12F4OMXS	10-12F4OMXS	280	250
18, 20	3/4	3/4-14	1 1/16-12	36	15.5	15.5	47.5	33.0	165	12F4OMXS	12F4OMXS	280	250
18, 20	3/4	3/8-19	1 1/16-12	27	15.5	9.0	44.0	34.0	97	12-6F4OMXS	12-6F4OMXS	350	250
18, 20	3/4	1/2-14	1 1/16-12	30	15.5	12.0	47.0	32.0	118	12-8F4OMXS	12-8F4OMXS	350	350
18, 20	3/4	1-11	1 1/16-12	46	15.5	15.5	52.5	34.0	292	12-16F4OMXS	12-16F4OMXS	280	250
18, 20	3/4	1 1/4-11	1 1/16-12	50	15.5	15.5	53.0	34.5	220	12-20F4OMXS	12-20F4OMXS	250	175
25	1	1-11	1 5/16-12	46	21.5	21.5	53.5	35.0	262	16F4OMXS	16F4OMXS	280	250
25	1	1/2-14	1 5/16-12	36	21.5	12.0	48.5	34.0	145	16-8F4OMXS	16-8F4OMXS	280	250
25	1	3/4-14	1 5/16-12	36	21.5	15.5	48.5	34.0	173	16-12F4OMXS	16-12F4OMXS	280	250
25	1	1 1/4-11	1 5/16-12	50	27.5	27.5	56.0	37.5	386	16-20F4OMXS	16-20F4OMXS	250	175
28, 30, 32	1 1/4	1 1/4-11	1 5/8-12	50	27.5	27.5	56.0	37.5	325	20F4OMXS	20F4OMXS	250	175
28, 30, 32	1 1/4	3/4-14	1 5/8-12	46	27.5	15.5	51.0	36.5	220	20-12F4OMXS	20-12F4OMXS	280	175
28, 30, 32	1 1/4	1-11	1 5/8-12	46	27.5	15.5	51.0	37.0	330	20-16F4OMXS	20-16F4OMXS	280	210
28, 30, 32	1 1/4	1 1/2-11	1 5/8-12	55	27.5	27.5	57.0	38.5	480	20-24F4OMXS	20-24F4OMXS	210	140
35, 38	1 1/2	1 1/2-11	1 7/8-12	55	33.0	33.0	61.0	42.5	480	24F4OMXS	24F4OMXS	210	140
35, 38	1 1/2	1 1/4-11	1 7/8-12	50	33.0	27.5	60.5	42.0	420	24-20F4OMXS	24-20F4OMXS	210	140
42	1 1/2	1 1/2-11	2 1/4	60	39.0	33.0	67.5	49.0	740	28-24F4OMXS	28-24F4OMXS	140	105

Los componentes Triple-Lok® de acero, acero inoxidable y latón se suministran con juntas elastoméricas NBR de forma estándar. Para más detalles sobre otros materiales de estanqueidad, vea la página K92.

Las referencias mostradas forman parte de nuestro programa de fabricación actual.

Las piezas imperiales y métricas pueden variar en las dimensiones del hexágono.

$$\frac{\text{PN (bar)}}{10} = \text{PN (MPa)}$$

No cree dibujos con estas dimensiones, están sujetos a cambios y a derechos de fabricación ISO.

F82EDMX Racor macho

Extremo abocardado 37° Triple-Lok® / Rosca macho métrica – Junta ED (ISO 9974)

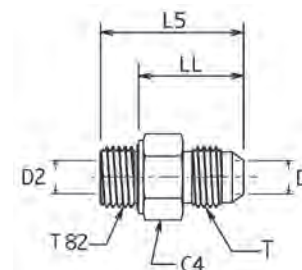

D.E. tubo		Rosca métrica T82	Rosca UN/UNF-2A T	C4 mm	D mm	D2 mm	L5 mm	LL mm	Peso (acero) g/1 pieza	Triple-Lok®		PN (bar)	
mm	pulg									Acero	Acero inoxidable	S	SS
6	1/4	M 10×1.0	7/16-20	14	4.4	4	30.0	22.0	19	4M10F82EDMXS	4M10F82EDMXSS	500	350
6	1/4	M 12×1.5	7/16-20	17	4.4	6	34.0	22.0	30	4M12F82EDMXS	4M12F82EDMXSS	420	350
8	5/16	M 10×1.0	1/2-20	14	6.0	4	30.0	22.0	17	5M10F82EDMXS	5M10F82EDMXSS	420	350
8	5/16	M 12×1.5	1/2-20	17	6.0	6	34.0	22.0	28	5M12F82EDMXS	5M12F82EDMXSS	420	350
8	5/16	M 14×1.5	1/2-20	19	6.0	7	35.0	23.0	35	5M14F82EDMXS	5M14F82EDMXSS	420	350
10	3/8	M 12×1.5	9/16-18	17	7.5	6	35.0	23.0	33	6M12F82EDMXS	6M12F82EDMXSS	420	350
10	3/8	M 14×1.5	9/16-18	19	7.5	7	35.0	23.0	38	6M14F82EDMXS	6M14F82EDMXSS	420	350
10	3/8	M 16×1.5	9/16-18	22	7.5	9	36.0	24.0	53	6M16F82EDMXS	6M16F82EDMXSS	420	350
10	3/8	M 18×1.5	9/16-18	24	7.5	11	36.0	24.0	60	6M18F82EDMXS	6M18F82EDMXSS	350	350
10	3/8	M 22×1.5	9/16-18	27	7.5	14	39.5	25.5	68	6M22F82EDMXS	6M22F82EDMXSS	350	350
12	1/2	M 14×1.5	3/4-16	19	9.9	7	38.5	26.5	41	8M14F82EDMXS	8M14F82EDMXSS	420	350
12	1/2	M 16×1.5	3/4-16	22	9.9	9	38.5	26.5	57	8M16F82EDMXS	8M16F82EDMXSS	420	350
12	1/2	M 18×1.5	3/4-16	24	9.9	11	38.5	26.5	71	8M18F82EDMXS	8M18F82EDMXSS	350	350
12	1/2	M 22×1.5	3/4-16	27	9.9	14	42.0	28.0	70	8M22F82EDMXS	8M22F82EDMXSS	350	350
14, 15, 16	5/8	M 18×1.5	7/8-14	24	12.3	11	42.5	30.5	104	10M18F82EDMXS	10M18F82EDMXSS	350	350
14, 15, 16	5/8	M 22×1.5	7/8-14	27	12.3	14	44.5	30.5	161	10M22F82EDMXS	10M22F82EDMXSS	350	350
18, 20	3/4	M 18×1.5	1 1/16-12	27	15.5	11	44.5	32.5	85	12M18F82EDMXS	12M18F82EDMXSS	350	350
18, 20	3/4	M 22×1.5	1 1/16-12	27	15.5	14	49.0	35.0	273	12M22F82EDMXS	12M22F82EDMXSS	350	350
18, 20	3/4	M 26×1.5	1 1/16-12	32	15.5	18	51.0	35.0	135	12M26F82EDMXS	12M26F82EDMXSS	350	350
18, 20	3/4	M 27×2.0	1 1/16-12	32	15.5	16	51.0	35.0	431	12M27F82EDMXS	12M27F82EDMXSS	350	350
25	1	M 26×1.5	1 5/16-12	36	21.5	18	55.0	39.0	350	16M26F82EDMXS	16M26F82EDMXSS	280	280
25	1	M 27×2.0	1 5/16-12	36	21.5	16	52.5	36.5	360	16M27F82EDMXS	16M27F82EDMXSS	280	280
25	1	M 33×2.0	1 5/16-12	41	21.5	23	54.5	36.5	431	16M33F82EDMXS	16M33F82EDMXSS	280	280
28, 30, 32	1 1/4	M 42×2.0	1 5/8-12	50	27.5	30	60.0	40.0	431	20M42F82EDMXS	20M42F82EDMXSS	280	210
35, 38	1 1/2	M 48×2.0	1 7/8-12	55	33.0	36	67.0	45.0	580	24M48F82EDMXS	24M48F82EDMXSS	210	140

Los componentes Triple-Lok® de acero, acero inoxidable y latón se suministran con juntas elastoméricas NBR de forma estándar. Para más detalles sobre otros materiales de estanqueidad, vea la página K92.

Las referencias mostradas forman parte de nuestro programa de fabricación actual.

Las piezas imperiales y métricas pueden variar en las dimensiones del hexágono.

$$\frac{\text{PN (bar)}}{10} = \text{PN (MPa)}$$

No cree dibujos con estas dimensiones, están sujetos a cambios y a derechos de fabricación ISO.

F8OMX Racor macho

Extremo abocardado 37° Triple-Lok® /

Rosca macho métrica – Junta tórica + arandela antiextrusión

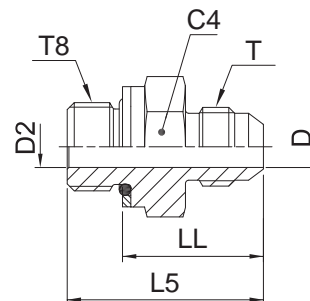

D.E. tubo mm	pulg	Rosca métrica T8	Rosca UN/UNF-2A T	C4 mm	D mm	D2 mm	L5 mm	LL mm	Peso (acero) g/1 pieza	Triple-Lok® Acero	Triple-Lok® Acero inoxidable		PN (bar)	
											S	SS	S	SS
6	1/4	M 10×1.0	7/16-20	14	4.4	4.4	30.0	21.5	25	4M10F8OMXS	4M10F8OMXSS	350	350	
6	1/4	M 12×1.5	7/16-20	17	4.4	6.0	33.0	22.0	35	4M12F8OMXS	4M12F8OMXSS	420	350	
8	5/16	M 10×1.0	1/2-20	14	6.0	4.5	30.0	21.5	25	5M10F8OMXS	5M10F8OMXSS	350	350	
8	5/16	M 12×1.5	1/2-20	19	6.0	6.0	33.0	22.0	35	5M12F8OMXS	5M12F8OMXSS	420	350	
8	5/16	M 14×1.5	1/2-20	19	6.0	6.0	34.0	24.0	35	5M14F8OMXS	5M14F8OMXSS	350	350	
10	3/8	M 12×1.5	9/16-18	17	7.5	6.0	34.0	23.0	35	6M12F8OMXS	6M12F8OMXSS	420	350	
10	3/8	M 14×1.5	9/16-18	19	7.5	7.5	34.0	23.0	35	6M14F8OMXS	6M14F8OMXSS	350	350	
10	3/8	M 16×1.5	9/16-18	22	7.5	9.0	35.5	24.0	51	6M16F8OMXS	6M16F8OMXSS	350	350	
10	3/8	M 18×1.5	9/16-18	24	7.5	11.0	36.5	24.0	60	6M18F8OMXS	6M18F8OMXSS	250	350	
12	1/2	M 14×1.5	3/4-16	19	9.9	7.5	36.0	25.0	38	8M14F8OMXS	8M14F8OMXSS	350	350	
12	1/2	M 16×1.5	3/4-16	22	9.9	9.0	38.0	26.5	55	8M16F8OMXS	8M16F8OMXSS	350	350	
12	1/2	M 18×1.5	3/4-16	24	9.9	11.0	39.0	26.5	66	8M18F8OMXS	8M18F8OMXSS	250	250	
12	1/2	M 22×1.5	3/4-16	27	9.9	14.0	41.0	28.0	70	8M22F8OMXS	8M22F8OMXSS	250	250	
14, 15, 16	5/8	M 18×1.5	7/8-14	24	12.3	11.0	43.0	30.5	71	10M18F8OMXS	10M18F8OMXSS	250	250	
14, 15, 16	5/8	M 20×1.5	7/8-14	27	12.3	11.0	44.5	33.0	90	10M20F8OMXS	10M20F8OMXSS	250	250	
14, 15, 16	5/8	M 22×1.5	7/8-14	27	12.3	14.0	43.5	30.5	98	10M22F8OMXS	10M22F8OMXSS	250	250	
18, 20	3/4	M 18×1.5	1 1/16-12	27	15.5	11.0	50.5	38.0	85	12M18F8OMXS	12M18F8OMXSS	250	250	
18, 20	3/4	M 22×1.5	1 1/16-12	27	15.5	14.0	48.0	35.0	104	12M22F8OMXS	12M22F8OMXSS	250	250	
18, 20	3/4	M 26×1.5	1 1/16-12	30	15.5	14.0	44.5	32.5	120	12M26F8OMXS	12M26F8OMXSS	210	210	
18, 20	3/4	M 27×2.0	1 1/16-12	32	15.5	18.0	51.0	35.0	154	12M27F8OMXS	12M27F8OMXSS	210	210	
25	1	M 22×1.5	1 5/16-12	36	21.5	14.0	47.5	34.5	180	16M22F8OMXS	16M22F8OMXSS	250	250	
25	1	M 26×1.5	1 5/16-12	36	21.5	15.5	51.5	34.5	202	16M26F8OMXS	16M26F8OMXSS	210	210	
25	1	M 27×2.0	1 5/16-12	36	21.5	18.0	50.5	34.5	202	16M27F8OMXS	16M27F8OMXSS	210	210	
25	1	M 33×2.0	1 5/16-12	41	21.5	23.0	53.0	37.0	267	16M33F8OMXS	16M33F8OMXSS	210	210	
28, 30, 32	1 1/4	M 42×2.0	1 5/8-12	50	27.5	30.0	55.0	39.0	427	20M42F8OMXS	20M42F8OMXSS	210	210	
35, 38	1 1/2	M 48×2.0	1 7/8-12	55	33.0	36.0	59.5	42.0	545	24M48F8OMXS	24M48F8OMXSS	140	140	

Los componentes Triple-Lok® de acero, acero inoxidable y latón se suministran con juntas elastoméricas NBR de forma estándar.

Para más detalles sobre otros materiales de estanqueidad, vea la página K92.

Las referencias mostradas forman parte de nuestro programa de fabricación actual.

Las piezas imperiales y métricas pueden variar en las dimensiones del hexágono.

$$\frac{\text{PN (bar)}}{10} = \text{PN (MPa)}$$

Las presiones – PN mostradas son aplicables a las versiones de acero y acero inoxidable del producto.

No cree dibujos con estas dimensiones, están sujetos a cambios y a derechos de fabricación ISO.

FMTX Racor macho

Extremo abocardado 37° Triple-Lok® / Rosca macho NPTF* (SAE 476)

SAE 070102 MS51500

*Acero inoxidable = NPT para evitar el gripado

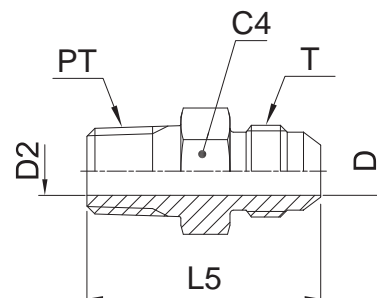

D.E. tubo		Rosca NPT/NPTF PT	Rosca UN/UNF-2A T	C4 mm	D mm	D2 mm	L5 mm	Peso (acero) g/1 pieza	Triple-Lok® Acero	Triple-Lok® Acero inoxidable	PN (bar)	
mm	pulg										S	SS
5	1/8	1/8-27	5/16-24	11.0	1.6	4.7	28.0	10	2 FTX-S		420	—
	3/16	1/8-27	3/8-24	11.0	3.0	3.0	29.0	12	3 FTX-S		420	—
	1/4	1/8-27	7/16-20	13.0	4.4	4.4	31.0	14	4FMTXS	4FMTXSS	420	350
	1/4	1/4-18	7/16-20	14.0	4.4	4.4	36.0	26	4-4FMTXS	4-4FMTXSS	420	350
	1/4	3/8-18	7/16-20	19.0	4.4	4.4	36.5	26	4-6 FTX-S	4-6FMTXSS	420	350
6	1/4	1/2-14	7/16-20	22.3	4.4	4.4	43.0	26	4-8 FTX-S	4-8FMTXSS	420	350
	5/16	1/8-27	1/2-20	14.0	6.0	5.0	31.0	17	5FMTXS	5FMTXSS	420	350
	5/16	1/4-18	1/2-20	14.0	6.0	6.0	36.0	25	5-4FMTXS	5-4FMTXSS	420	350
	5/16	3/8-18	1/2-20	19.0	6.0	6.0	36.0	30	5-6FMTXS	5-6FMTXSS	420	350
	3/8	1/4-18	9/16-18	17.0	7.5	7.5	36.5	25	6FMTXS	6FMTXSS	420	350
10	3/8	1/8-27	9/16-18	16.0	7.5	4.7	31.5	21	6-2 FTX-S	6-2FMTXSS	420	350
	3/8	3/8-18	9/16-18	19.0	7.5	7.5	36.5	39	6-6FMTXS	6-6FMTXSS	420	350
	3/8	1/2-14	9/16-18	22.0	7.5	7.5	43.0	47	6-8FMTXS	6-8FMTXSS	420	350
	3/8	3/4-14	9/16-18	28.6	7.5	15.5	42.0	109	6-12 FTX-S	6-12FMTXSS	420	350
	1/2	3/8-18	3/4-16	19.0	9.9	9.9	39.0	45	8FMTXS	8FMTXSS	420	350
12	1/2	1/4-18	3/4-16	19.0	9.9	7.0	39.0	42	8-4FMTXS	8-4FMTXSS	420	350
	1/2	1/2-14	3/4-16	22.0	9.9	9.9	45.5	74	8-8FMTXS	8-8FMTXSS	420	350
	1/2	3/4-14	3/4-16	27.0	9.9	9.9	47.0	121	8-12FMTXS	8-12FMTXSS	380	350
	5/8	1/2-14	7/8-14	24.0	12.3	12.3	48.0	77	10FMTXS	10FMTXSS	350	350
	5/8	3/8-18	7/8-14	24.0	12.3	10.0	43.0	63	10-6FMTXS	10-6FMTXSS	350	350
14, 15, 16	5/8	3/4-14	7/8-14	27.0	12.3	12.3	49.5	122	10-12FMTXS	10-12FMTXSS	350	350
	3/4	3/4-14	1 1/16-12	27.0	15.5	15.5	53.0	123	12FMTXS	12FMTXSS	350	350
	3/4	3/8-18	1 1/16-12	28.5	15.5	10.3	47.5	90	12-6 FTX-S	12-6FMTXSS	350	350
	3/4	1/2-14	1 1/16-12	28.5	15.5	13.5	52.0	103	12-8 FTX-S	12-8FMTXSS	350	350
	3/4	1-11.5	1 1/16-12	35.0	15.5	15.5	57.0	176	12-16 FTX-S	12-16FMTXSS	310	280
22	7/8	3/4-14	1 3/16-12	31.7	18.3	18.3	53.0	137	14 FTX-S	14FMTXSS	280	245
	1	1-11.5	1 5/16-12	36.0	21.5	21.5	58.5	189	16FMTXS	16FMTXSS	280	280
	1	1/2-14	1 5/16-12	36.0	21.5	18.0	53.5	110	16-8 FTX-S	16-8FMTXSS	280	280
	1	3/4-14	1 5/16-12	36.0	21.5	18.0	53.5	149	16-12FMTXS	16-12FMTXSS	280	280
	1	1 1/4-11.5	1 5/16-12	47.6	21.4	21.4	54.0	331	16-20 FTX-S	16-20FMTXSS	280	280
28, 30, 32	1 1/4	1 1/4-11.5	1 5/8-12	46.0	27.5	32.0	62.0	315	20FMTXS	20FMTXSS	210	210
	1 1/4	1-11.5	1 5/8-12	43.0	27.5	23.8	61.5	248	20-16 FTX-S	20-16FMTXSS	280	210
	1 1/2	1 1/2-11.5	1 7/8-12	50.0	33.0	38.0	68.0	430	24FMTXS	24FMTXSS	210	140
	1 1/2	1-11.5	1 7/8-12	51.0	33.3	24.0	66.5	310	24-16 FTX-S	24-16FMTXSS	210	140
	1 1/2	1 1/4-11.5	1 7/8-12	51.0	33.3	31.7	67.5	359	24-20 FTX-S	24-20FMTXSS	210	140
35, 38	1 1/2	2-11.5	1 7/8-12	66.7	33.3	33.3	72.5	720	24-32 FTX-S	24-32FMTXSS	140	140
	2	2-11.5	2 1/2-12	66.7	45.2	45.2	79.0	858	32 FTX-S	32FMTXSS	140	105
	2	1 1/2-11.5	2 1/2-12	66.7	45.2	38.0	78.0	720	32-24 FTX-S	32-24FMTXSS	140	105

Las referencias mostradas forman parte de nuestro programa de fabricación actual.

Las piezas imperiales y métricas pueden variar en las dimensiones del hexágono.

$$\frac{PN(\text{bar})}{10} = PN(\text{MPa})$$

Las presiones - PN mostradas son aplicables a las versiones de acero y acero inoxidable del producto.

Para piezas de latón reducir las presiones un 35 %.

No cree dibujos con estas dimensiones, están sujetos a cambios y a derechos de fabricación ISO.

F3MX Racor macho

Extremo abocardado 37° Triple-Lok® / Rosca macho BSPT (ISO 7)

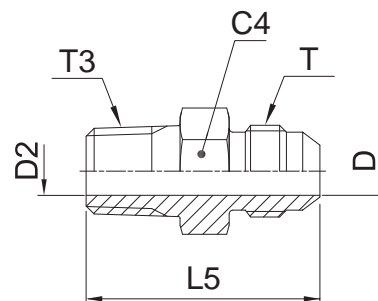

D.E. tubo		Rosca BSPT T3	Rosca UN/UNF-2A T	C4 mm	D mm	D2 mm	L5 mm	Peso (acero) g/1 pieza	Triple-Lok® Acero	Triple-Lok® Acero inoxidable	PN (bar)	
mm	pulg										S	SS
6	1/4	1/8-28	7/16-20	13	4.4	4.4	31.0	13	4F3MXS	4F3MXSS	315	315
6	1/4	1/4-19	7/16-20	14	4.4	4.4	35.5	25	4-4F3MXS	4-4F3MXSS	315	315
8	5/16	1/8-28	1/2-20	14	6.0	7.0	35.0	17	5F3MXS	5F3MXSS	315	315
8	5/16	1/4-19	1/2-20	14	6.0	7.0	35.0	24	5-4F3MXS	5-4F3MXSS	315	315
10	3/8	1/4-19	9/16-18	17	7.5	7.0	35.5	25	6F3MXS	6F3MXSS	315	315
10	3/8	3/8-19	9/16-18	19	7.5	10.0	35.5	37	6-6F3MXS	6-6F3MXSS	315	315
10	3/8	1/2-14	9/16-18	22	7.5	13.5	43.0	45	6-8F3MXS	6-8F3MXSS	315	315
12	1/2	3/8-19	3/4-16	19	9.9	10.0	39.0	43	8F3MXS	8F3MXSS	315	315
12	1/2	1/4-19	3/4-16	19	9.9	7.0	38.0	41	8-4F3MXS	8-4F3MXSS	315	315
12	1/2	1/2-14	3/4-16	22	9.9	13.5	45.5	71	8-8F3MXS	8-8F3MXSS	315	315
14, 15, 16	5/8	1/2-14	7/8-14	24	12.3	13.5	48.0	74	10F3MXS	10F3MXSS	315	315
14, 15, 16	5/8	3/8-19	7/8-14	24	12.3	10.0	43.0	61	10-6F3MXS	10-6F3MXSS	315	315
14, 15, 16	5/8	3/4-14	7/8-14	27	12.3	18.0	48.5	117	10-12F3MXS	10-12F3MXSS	160	160
18, 20	3/4	3/4-14	1 1/16-12	27	15.5	18.0	51.0	119	12F3MXS	12F3MXSS	160	160
18, 20	3/4	1/2-14	1 1/16-12	27	15.5	13.5	51.0	100	12-8F3MXS	12-8F3MXSS	315	315
18, 20	3/4	1-11	1 1/16-12	36	15.5	24.0	57.0	214	12-16F3MXS	12-16F3MXSS	160	160
25	1	1-11	1 5/16-12	36	21.5	24.0	58.5	185	16F3MXS	16F3MXSS	160	160
25	1	3/4-14	1 5/16-12	36	21.5	18.0	53.5	146	16-12F3MXS	16-12F3MXSS	160	160
28, 30, 32	1 1/4	1 1/4-11	1 5/8-12	46	27.5	32.0	62.0	309	20F3MXS	20F3MXSS	160	160
28, 30, 32	1 1/4	1-11	1 5/8-12	46	27.5	24.0	61.5	243	20-16F3MXS	20-16F3MXSS	160	160
35, 38	1 1/2	1 1/2-11	1 7/8-12	50	33.0	38.0	68.0	421	24F3MXS	24F3MXSS	160	140
35, 38	1 1/2	1 1/4-11	1 7/8-12	50	33.0	32.0	67.0	352	24-20F3MXS	24-20F3MXSS	160	140

Las referencias mostradas forman parte de nuestro programa de fabricación actual.

Las piezas imperiales y métricas pueden variar en las dimensiones del hexágono.

$$\frac{\text{PN (bar)}}{10} = \text{PN (MPa)}$$

No cree dibujos con estas dimensiones, están sujetos a cambios y a derechos de fabricación ISO.

F687OMX Racor macho con tuerca loca

Extremo abocardado 37° tuerca loca hembra Triple-Lok® /
Rosca macho métrica – Junta tórica (ISO 6149)

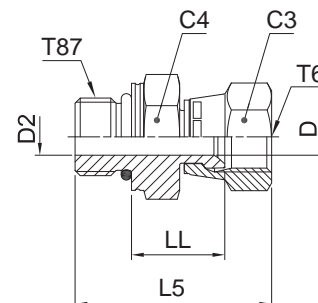

D.E. tubo mm	pulg	Rosca métrica T87	Rosca UN/UNF-2B T6	C4 mm	C3 mm	D mm	D2 mm	L5 mm	LL mm	Peso (acero) g/1 pieza	Triple-Lok® Acero	Triple-Lok® Acero inoxidable	PN (bar)	
													S	SS
6	1/4	M 10×1.0	7/16-20	14	14	4.4	4.4	32	15.0	25	4M10F687OMXS	4M10F687OMXSS	500	350
6	1/4	M 12×1.5	7/16-20	17	14	4.4	6.0	35	15.0	30	4M12F687OMXS	4M12F687OMXSS	420	350
8	5/16	M 10×1.0	1/2-20	14	17	6.0	4.5	34	16.5	40	5M10F687OMXS	5M10F687OMXSS	420	350
8	5/16	M 12×1.5	1/2-20	17	17	6.0	6.0	37	16.5	64	5M12F687OMXS	5M12F687OMXSS	420	350
10	3/8	M 14×1.5	9/16-18	19	19	7.5	7.5	38	18.0	65	6M14F687OMXS	6M14F687OMXSS	350	350
10	3/8	M 16×1.5	9/16-18	22	19	7.5	9.0	40	19.0	75	6M16F687OMXS	6M16F687OMXSS	350	350
12	1/2	M 16×1.5	3/4-16	22	22	9.9	9.0	44	21.0	80	8M16F687OMXS	8M16F687OMXSS	350	350
12	1/2	M 18×1.5	3/4-16	24	22	9.9	11.0	45	21.0	90	8M18F687OMXS	8M18F687OMXSS	350	350
14, 15, 16	5/8	M 18×1.5	7/8-14	24	27	12.3	11.0	48	23.0	108	10M18F687OMXS	10M18F687OMXSS	350	350
14, 15, 16	5/8	M 22×1.5	7/8-14	27	27	12.3	14.0	49	23.0	115	10M22F687OMXS	10M22F687OMXSS	350	350
18, 20	3/4	M 22×1.5	1 1/16-12	27	32	15.5	14.0	52	24.5	183	12M22F687OMXS	12M22F687OMXSS	350	350
18, 20	3/4	M 27×2.0	1 1/16-12	32	32	15.5	18.0	55	24.5	197	12M27F687OMXS	12M27F687OMXSS	350	350
25	1	M 33×2.0	1 5/16-12	41	38	21.5	23.0	59	27.5	250	16M33F687OMXS	16M33F687OMXSS	250	280
28, 30, 32	1 1/4	M 42×2.0	1 5/8-12	50	50	27.5	30.0	63	31.0	500	20M42F687OMXS	20M42F687OMXSS	250	210
35, 38	1 1/2	M 48×2.0	1 7/8-12	55	60	33.0	36.0	72	33.0	688	24M48F687OMXS	24M48F687OMXSS	170	140

Los componentes Triple-Lok® de acero, acero inoxidable y latón se suministran con juntas elastoméricas NBR de forma estándar.

Para más detalles sobre otros materiales de estanqueidad, vea la página K92.

Las referencias mostradas forman parte de nuestro programa de fabricación actual.

Las piezas imperiales y métricas pueden variar en las dimensiones del hexágono.

$$\frac{\text{PN (bar)}}{10} = \text{PN (MPa)}$$

No cree dibujos con estas dimensiones, están sujetos a cambios y a derechos de fabricación ISO.

F65OMX Racor macho con tuerca loca

Extremo abocardado 37° tuerca loca hembra Triple-Lok® /
Rosca macho UN/UNF – Junta tórica (ISO 11926)

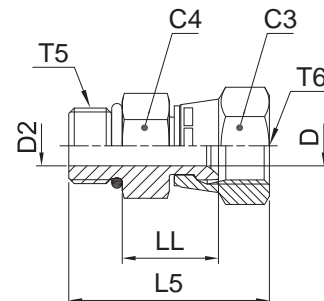

D.E. tubo		Rosca UNF T5	Rosca UN/UNF-2B T6	C4 mm	C3 mm	D mm	D2 mm	L5 mm	LL mm	Peso (acero) g/1 pieza	Triple-Lok® Acero	PN (bar)
mm	pulg											
6	1/4	7/16-20	7/16-20	14.0	14.0	4.4	4.4	33.0	15.0	27	4F65OMXS	500
8	5/16	1/2-20	1/2-20	17.0	17.0	6.0	6.0	35.0	17.0	30	5F65OMXS	420
10	3/8	9/16-18	9/16-18	17.0	19.0	7.5	7.5	38.0	18.0	35	6F65OMXS	350
12	1/2	3/4-16	3/4-16	22.2	22.0	9.9	9.9	41.5	19.0	64	8 F65OX-S	350
14, 15, 16	5/8	7/8-14	7/8-14	25.4	25.4	12.3	12.3	46.0	20.5	112	10 F65OX-S	350
18, 20	3/4	1 1/16-12	1 1/16-12	28.6	28.6	15.5	15.5	54.0	25.0	183	12 F65OX-S	350
25	1	1 5/16-12	1 5/16-12	38.0	38.0	21.4	21.4	58.0	27.0	234	16 F65OX-S	250
28, 30, 32	1 1/4	1 5/8-12	1 5/8-12	51.0	51.0	27.5	27.5	63.0	32.0	500	20 F65OX-S	250

Los componentes Triple-Lok® de acero, acero inoxidable y latón se suministran con juntas elastoméricas NBR de forma estándar. Para más detalles sobre otros materiales de estanqueidad, vea la página K92.

Las referencias mostradas forman parte de nuestro programa de fabricación actual.

Las piezas imperiales y métricas pueden variar en las dimensiones del hexágono.

$$\frac{\text{PN (bar)}}{10} = \text{PN (MPa)}$$

No cree dibujos con estas dimensiones, están sujetos a cambios y a derechos de fabricación ISO.

F642EDMX Racor macho con tuerca loca

Extremo abocardado 37° tuerca loca hembra Triple-Lok® /
Rosca macho BSPP – Junta ED (ISO 1179)

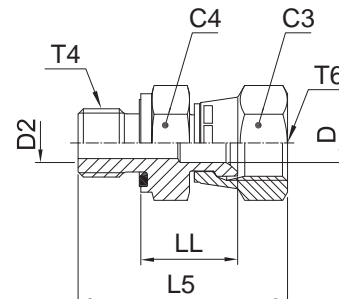

D.E. tubo		Rosca BSPP T4	Rosca UN/UNF-2B T6	C4 mm	C3 mm	D mm	D2 mm	L5 mm	LL mm	Peso (acero) g/1 pieza	Triple-Lok®		PN (bar)	
mm	pulg										Acero	Acero inoxidable	S	SS
6	1/4	1/8-28	7/16-20	14	14	4.4	4.4	32	15.0	30	4F642EDMXS	4F642EDMXSS	500	350
6	1/4	1/4-19	7/16-20	19	14	4.4	4.4	37	16.5	30	4-4F642EDMXS	4-4F642EDMXSS	420	350
8	5/16	1/8-28	1/2-20	14	17	6.0	4.0	34	17.0	28	5F642EDMXS	5F642EDMXSS	420	350
8	5/16	1/4-19	1/2-20	19	17	6.0	6.0	39	17.5	37	5-4F642EDMXS	5-4F642EDMXSS	420	350
10	3/8	1/4-19	9/16-18	19	19	7.5	6.0	40	18.5	41	6F642EDMXS	6F642EDMXSS	350	350
10	3/8	3/8-19	9/16-18	22	19	7.5	9.0	41	19.0	57	6-6F642EDMXS	6-6F642EDMXSS	350	350
12	1/2	3/8-19	3/4-16	22	22	9.9	9.0	44	21.0	62	8F642EDMXS	8F642EDMXSS	350	350
12	1/2	1/4-19	3/4-16	19	22	9.9	6.0	44	21.0	60	8-4F642EDMXS	8-4F642EDMXSS	350	350
12	1/2	1/2-14	3/4-16	27	22	9.9	14.0	48	23.0	75	8-8F642EDMXS	8-8F642EDMXSS	350	350
14, 15, 16	5/8	1/2-14	7/8-14	27	27	12.3	14.0	50	23.0	127	10F642EDMXS	10F642EDMXSS	350	350
14, 15, 16	5/8	3/8-19	7/8-14	22	27	12.3	9.0	44	21.0	84	10-6F642EDMXS	10-6F642EDMXSS	350	350
				36	32	12.3	12.3	49	23.0	169	10-12F642EDMXS	10-12F642EDMXSS	350	350
18, 20	3/4	3/4-14	1 1/16-12	32	32	15.5	18.0	55	24.5	183	12F642EDMXS	12F642EDMXSS	350	350
18, 20	3/4	1/2-14	1 1/16-12	27	32	15.5	14.0	53	24.5	170	12-8F642EDMXS	12-8F642EDMXSS	350	350
25	1	1-11	1 5/16-12	41	38	21.5	23.0	61	27.5	296	16F642EDMXS	16F642EDMXSS	250	250
25	1	3/4-14	1 5/16-12	32	38	21.5	18.0	59	27.5	254	16-12F642EDMXS	16-12F642EDMXSS	250	250
28, 30, 33	1 1/4	1 1/4-11	1 5/8-12	50	50	27.5	30.0	68	32.0	500	20F642EDMXS	20F642EDMXSS	250	210
28, 30, 32	1 1/4	1-11	1 5/8-12	41	50	27.5	23.0	70	36.5	440	20-16F642EDMXS	20-16F642EDMXSS	250	210
35, 38	1 1/2	1 1/2-11	1 7/8-12	55	60	33.0	36.0	80	36.0	739	24F642EDMXS	24F642EDMXSS	170	140

Los componentes Triple-Lok® de acero, acero inoxidable y latón se suministran con juntas elastoméricas NBR de forma estándar.

Para más detalles sobre otros materiales de estanqueidad, vea la página K92.

Las referencias mostradas forman parte de nuestro programa de fabricación actual.

Las piezas imperiales y métricas pueden variar en las dimensiones del hexágono.

$$\frac{\text{PN (bar)}}{10} = \text{PN (MPa)}$$

No cree dibujos con estas dimensiones, están sujetos a cambios y a derechos de fabricación ISO.

F64OMX Racor macho con tuerca loca

Extremo abocardado 37° tuerca loca hembra Triple-Lok® /
Rosca macho BSPP – Junta tórica + arandela antiextrusión (ISO 1179)

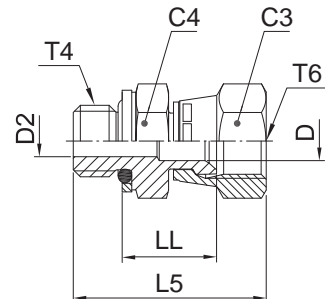

D.E. tubo mm	pulg	Rosca BSPP T4	Rosca UN/UNF-2B T6	C4 mm	C3 mm	D mm	2 mm	L5 mm	LL mm	Peso (acero) g/1 pieza	Triple-Lok®		PN (bar)	
											Acero	Acero inoxidable	S	SS
6	1/4	1/8-28	7/16-20	17	14	4.4	4.4	32	17.0	30	4F64OMXS	4F64OMXSS	350	350
6	1/4	1/4-19	7/16-20	19	14	4.4	6.0	34	17.0	30	4-4F64OMXS	4-4F64OMXSS	350	350
8	5/16	1/8-28	1/2-20	17	17	6.0	4.0	32	17.0	28	5F64OMXS	5F64OMXSS	350	350
8	5/16	1/4-19	1/2-20	19	17	7.5	6.0	36	18.0	37	5-4F64OMXS	5-4F64OMXSS	350	350
10	3/8	1/4-19	9/16-18	19	19	7.5	6.0	37	18.0	41	6F64OMXS	6F64OMXSS	350	350
10	3/8	3/8-19	9/16-18	22	19	7.5	9.0	38	19.0	57	6-6F64OMXS	6-6F64OMXSS	350	350
12	1/2	3/8-19	3/4-16	22	22	9.9	9.0	41	21.0	62	8F64OMXS	8F64OMXSS	350	350
12	1/2	1/4-19	3/4-16	19	22	9.9	6.0	43	20.0	57	8-4F64OMXS	8-4F64OMXSS	350	350
12	1/2	1/2-14	3/4-16	30	22	9.9	14.0	46	23.0	75	8-8F64OMXS	8-8F64OMXSS	350	350
14, 15, 16	5/8	1/2-14	7/8-14	30	27	12.3	14.0	50	24.5	127	10F64OMXS	10F64OMXSS	350	350
14, 15, 16	5/8	3/8-19	7/8-14	22	27	12.3	9.0	44	22.5	84	10-6F64OMXS	10-6F64OMXSS	350	350
18, 20	3/4	3/4-14	1 1/16-12	36	32	15.5	18.0	52	23.5	183	12F64OMXS	12F64OMXSS	280	280
18, 20	3/4	1/2-14	1 1/16-12	30	32	15.5	14.0	50	21.5	169	12-8F64OMXS	12-8F64OMXSS	350	350
25	1	1-11	1 5/16-12	46	38	21.5	23.0	59	27.0	296	16F64OMXS	16F64OMXSS	250	250
25	1	3/4-14	1 5/16-12	36	38	21.5	18.0	54	26.0	253	16-12F64OMXS	16-12F64OMXSS	250	250
28, 30, 32	1 1/4	1 1/4-11	1 5/8-12	50	50	27.5	30.0	64	32.0	500	20F64OMXS	20F64OMXSS	250	175
28, 30, 32	1 1/4	1-11	1 5/8-12	46	50	27.5	23.0	63	31.0	420	20-16F64OMXS	20-16F64OMXSS	250	175
35, 38	1 1/2	1 1/2-11	1 7/8-12	55	60	33.0	36.0	73	36.0	739	24F64OMXS	24F64OMXSS	170	140

Los componentes Triple-Lok® de acero, acero inoxidable y latón se suministran con juntas elastoméricas NBR de forma estándar.
Para más detalles sobre otros materiales de estanqueidad, vea la página K92.

Las referencias mostradas forman parte de nuestro programa de fabricación actual.

Las piezas imperiales y métricas pueden variar en las dimensiones del hexágono.

$$\frac{\text{PN (bar)}}{10} = \text{PN (MPa)}$$

No cree dibujos con estas dimensiones, están sujetos a cambios y a derechos de fabricación ISO.

F682EDMX Racor macho con tuerca loca

Extremo abocardado 37° tuerca loca hembra Triple-Lok® /
Rosca macho métrica – Junta ED (ISO 9974)

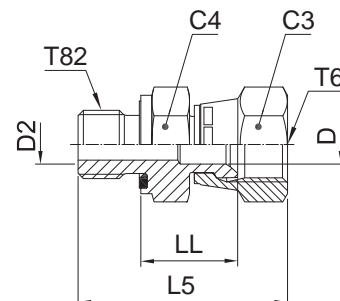

D.E. tubo		Rosca métrica T82	Rosca UN/UNF-2B T6	C4 mm	C3 mm	D mm	D2 mm	L5 mm	LL mm	Peso (acero) g/1 pieza	Triple-Lok® Acero	Triple-Lok® Acero inoxidable	PN (bar)	
mm	pulg												S	SS
6	1/4	M 10×1.0	7/16-20	14	14	4.4	4.0	32	15.0	28	4M10F682EDMXS	4M10F682EDMXSS	500	350
8	5/16	M 12×1.5	1/2-20	17	17	6.0	6.0	38	17.0	32	5M12F682EDMXS	5M12F682EDMXSS	420	350
10	3/8	M 14×1.5	9/16-18	19	19	7.5	7.0	40	18.0	42	6M14F682EDMXS	6M14F682EDMXSS	350	350
12	1/2	M 16×1.5	3/4-16	22	22	9.9	9.0	44	21.0	62	8M16F682EDMXS	8M16F682EDMXSS	350	350
12	1/2	M 18×1.5	3/4-16	24	22	9.9	11.0	44	21.0	70	8M18F682EDMXS	8M18F682EDMXSS	350	350
14, 15, 16	5/8	M 18×1.5	7/8-14	24	27	12.3	11.0	48	23.0	125	10M18F682EDMXS	10M18F682EDMXSS	350	350
14, 15, 16	5/8	M 22×1.5	7/8-14	27	27	12.3	14.0	50	23.0	155	10M22F682EDMXS	10M22F682EDMXSS	350	350
18, 20	3/4	M 22×1.5	1 1/16-12	27	32	15.5	14.0	52	24.5	160	12M22F682EDMXS	12M22F682EDMXSS	350	350
18, 20	3/4	M 27×2.0	1 1/16-12	32	32	15.5	15.5	55	24.5	172	12M27F682EDMXS	12M27F682EDMXSS	350	350
25	1	M 33×2.0	1 5/16-12	41	38	21.5	23.0	61	26.5	259	16M33F682EDMXS	16M33F682EDMXSS	250	250
28, 30, 32	1 1/4	M 42×2.0	1 5/8-12	50	50	27.5	30.0	68	32.0	484	20M42F682EDMXS	20M42F682EDMXSS	250	210

Los componentes Triple-Lok® de acero, acero inoxidable y latón se suministran con juntas elastoméricas NBR de forma estándar.

Para más detalles sobre otros materiales de estanqueidad, vea la página K92.

Las referencias mostradas forman parte de nuestro programa de fabricación actual.

Las piezas imperiales y métricas pueden variar en las dimensiones del hexágono.

$$\frac{\text{PN (bar)}}{10} = \text{PN (MPa)}$$

No cree dibujos con estas dimensiones, están sujetos a cambios y a derechos de fabricación ISO.

F68OMX Racor macho con tuerca loca

Extremo abocardado 37° tuerca loca hembra Triple-Lok® /
Rosca macho métrica/ Junta tórica + arandela antiextrusión

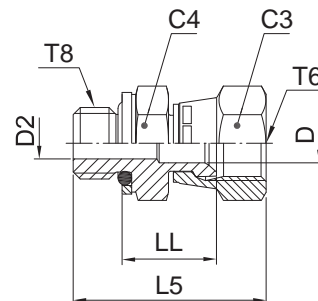

D.E. tubo		Rosca métrica T8	Rosca UN/UNF-2B T6	C4 mm	C3 mm	D mm	D2 mm	L5 mm	LL mm	Peso (acero) g/1 pieza	Triple-Lok® Acero	PN (bar)
mm	pulg											
6	1/4	M 10×1.0	7/16-20	14	14	4.4	4.0	32	15.0	28	4M10F68OMXS	350
8	5/16	M 12×1.5	1/2-20	17	17	6.0	6.0	37	18.0	32	5M12F68OMXS	420
10	3/8	M 14×1.5	9/16-18	19	19	7.5	7.0	38	19.5	42	6M14F68OMXS	350
12	1/2	M 16×1.5	3/4-16	22	22	9.9	7.5	44	23.0	62	8M16F68OMXS	350
12	1/2	M 18×1.5	3/4-16	24	22	9.9	11.0	45	23.0	62	8M18F68OMXS	250
14, 15, 16	5/8	M 18×1.5	7/8-14	24	27	12.3	11.0	48	25.0	127	10M18F68OMXS	250
14, 15, 16	5/8	M 22×1.5	7/8-14	27	27	12.3	14.0	49	25.0	155	10M22F68OMXS	250
18, 20	3/4	M 27×2.0	1 1/16-12	32	32	15.5	15.5	55	26.0	172	12M27F68OMXS	210
25	1	M 33×2.0	1 5/16-12	41	38	21.5	23.0	57	29.0	259	16M33F68OMXS	210
28, 30, 32	1 1/4	M 42×2.0	1 5/8-12	50	50	27.5	30.0	63	33.0	484	20M42F68OMXS	210

Los componentes Triple-Lok® de acero, acero inoxidable y latón se suministran con juntas elastoméricas NBR de forma estándar. Para más detalles sobre otros materiales de estanqueidad, vea la página K92.

Las referencias mostradas forman parte de nuestro programa de fabricación actual.

Las piezas imperiales y métricas pueden variar en las dimensiones del hexágono.

$$\frac{\text{PN (bar)}}{10} = \text{PN (MPa)}$$

No cree dibujos con estas dimensiones, están sujetos a cambios y a derechos de fabricación ISO.

F6MX Racor macho con tuerca loca

Extremo abocardado 37° tuerca loca hembra Triple-Lok® / Rosca macho NPT* (SAE 476)

*Acero inoxidable = NPT para evitar el gripado

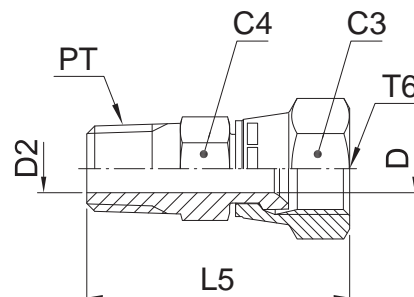

D.E. tubo		Rosca NPT/NPTF PT	Rosca UN/UNF-2B T6	C4 mm	C3 mm	D mm	D2 mm	L5 mm	Peso (acero) g/1 pieza	Triple-Lok®		PN (bar)	
mm	pulg									Acero	Acero inoxidable	S	SS
6	1/4	1/8-27	7/16-20	14.3	14.3	4.4	4.4	31	18	4 F6X-S	4F6MXSS	420	350
6	1/4	1/4-18	7/16-20	14.3	14.3	4.4	4.4	39	19	4-4 F6X-S	4-4F6MXSS	420	350
8	5/16	1/8-27	1/2-20	14.0	17.0	6.0	5.0	35	26	5F6MXS	5F6MXSS	420	350
8	5/16	1/4-18	1/2-20	16.0	16.0	6.0	6.0	40	37	5-4 F6X-S	5-4F6MXSS	420	350
10	3/8	1/4-18	9/16-18	17.5	17.5	7.1	7.1	40	30	6 F6X-S	6F6MXSS	350	350
10	3/8	3/8-18	9/16-18	19.0	17.5	7.5	7.5	43	48	6-6 F6X-S	6-6F6MXSS	350	350
12	1/2	3/8-18	3/4-16	22.2	22.2	9.9	9.9	44	50	8 F6X-S	8F6MXSS	350	350
12	1/2	1/4-18	3/4-16	19.0	22.0	9.9	7.0	44	46	8-4F6MXS	8-4F6MXSS	350	350
12	1/2	1/2-14	3/4-16	22.2	22.2	9.9	9.9	49	69	8-8 F6X-S	8-8F6MXSS	350	350
14, 15, 16	5/8	1/2-14	7/8-14	25.4	25.4	12.3	12.3	52	75	10 F6X-S	10F6MXSS	350	350
14, 15, 16	5/8	3/8-18	7/8-14	25.4	25.4	10.3	10.3	47	67	10-6 F6X-S	10-6F6MXSS	350	350
18, 20	3/4	3/4-14	1 1/16-12	31.8	31.8	15.5	15.5	55	125	12 F6X-S	12F6MXSS	350	350
18, 20	3/4	1/2-14	1 1/16-12	31.8	31.8	15.5	13.5	55	124	12-8 F6X-S	12-8F6MXSS	350	350
25	1	1-11.5	1 5/16-12	38.0	38.3	21.4	21.4	64	204	16 F6X-S	16F6MXSS	250	250
25	1	3/4-14	1 5/16-12	38.0	38.3	21.4	18.3	59	169	16-12 F6X-S	16-12F6MXSS	250	250
28, 30, 32	1 1/4	1 1/4-11.5	1 5/8-12	50.8	50.8	27.4	27.4	70	496	20 F6X-S	20F6MXSS	210	210
35, 38	1 1/2	1 1/2-11.5	1 7/8-12	57.2	57.2	33.3	33.3	77	750	24 F6X-S	24F6MXSS	170	170

Las referencias mostradas forman parte de nuestro programa de fabricación actual.

Las piezas imperiales y métricas pueden variar en las dimensiones del hexágono.

$$\frac{\text{PN (bar)}}{10} = \text{PN (MPa)}$$

No cree dibujos con estas dimensiones, están sujetos a cambios y a derechos de fabricación ISO.

K

F63MX Racor macho con tuerca loca

Extremo abocardado 37° tuerca loca hembra Triple-Lok® / Rosca macho BSPT (ISO 7)

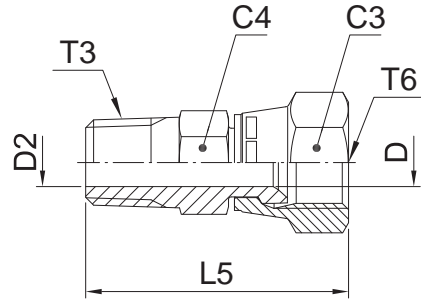

D.E. tubo mm	pulg	Rosca BSPT T3	Rosca UN/UNF-2B T6	C4 mm	C3 mm	D mm	D2 mm	L5 mm	Peso (acero) g/1 pieza	Triple-Lok®		PN (bar)	
										Acero	Acero inoxidable	S	SS
6	1/4	1/8-28	7/16-20	13	14	4.4	5.0	33	18	4F63MXS	4F63MXSS	315	315
6	1/4	1/4-19	7/16-20	14	14	4.4	7.0	38	19	4-4F63MXS	4-4F63MXSS	315	315
8	5/16	1/4-19	1/2-20	14	17	6.0	7.0	40	37	5-4F63MXS	5-4F63MXSS	315	315
10	3/8	1/4-19	9/16-18	14	19	7.5	7.0	41	30	6F63MXS	6F63MXSS	315	315
10	3/8	3/8-19	9/16-18	19	19	7.5	10.0	41	48	6-6F63MXS	6-6F63MXSS	315	315
12	1/2	3/8-19	3/4-16	19	22	9.9	9.9	44	50	8F63MXS	8F63MXSS	315	315
12	1/2	1/4-19	3/4-16	19	22	9.9	7.0	44	46	8-4F63MXS	8-4F63MXSS	315	315
14, 15, 16	5/8	1/2-14	7/8-14	22	27	12.3	13.5	53	75	10F63MXS	10F63MXSS	315	315
14, 15, 16	5/8	3/8-19	7/8-14	22	27	12.3	10.0	48	67	10-6F63MXS	10-6F63MXSS	315	315
18, 20	3/4	3/4-14	1 1/16-12	30	32	15.5	18.0	56	125	12F63MXS	12F63MXSS	160	160
18, 20	3/4	1/2-14	1 1/16-12	27	32	15.5	13.5	56	120	12-8F63MXS	12-8F63MXSS	315	315
25	1	1-11	1 5/16-12	36	38	21.5	24.0	64	204	16F63MXS	16F63MXSS	160	160
25	1	3/4-14	1 5/16-12	32	38	21.5	18.0	59	165	16-12F63MXS	16-12F63MXSS	160	160
28, 30, 32	1 1/4	1 1/4-11	1 5/8-12	46	50	27.5	32.0	70	496	20F63MXS	20F63MXSS	160	160

Las referencias mostradas forman parte de nuestro programa de fabricación actual.

Las piezas imperiales y métricas pueden variar en las dimensiones del hexágono.

$$\frac{\text{PN (bar)}}{10} = \text{PN (MPa)}$$

No cree dibujos con estas dimensiones, están sujetos a cambios y a derechos de fabricación ISO.

C87OMX Codo macho

Extremo abocardado 37° Triple-Lok® /
Rosca métrica orientable – Junta tórica (ISO 6149)

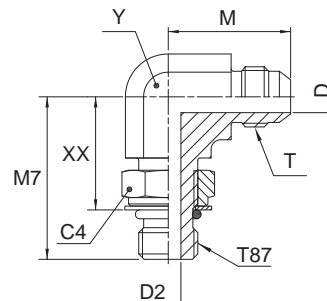

D.E. tubo		Rosca métrica T87	Rosca UN/UNF-2A T	C4 mm	D mm	D2 mm	M mm	M7 mm	XX mm	Y mm	Peso (acero) g/1 pieza	Triple-Lok®		PN (bar)	
mm	pulg											Acero	Acero inoxidable	S	SS
6	1/4	M 10×1.0	7/16-20	14	4.4	4.5	23	27	19	11	17	4M10C87OMXS	4M10C87OMXSS	420	350
6	1/4	M 12×1.5	7/16-20	17	4.4	6.0	24	31	19	13	20	4M12C87OMXS	4M12C87OMXSS	420	350
8	5/16	M 10×1.0	1/2-20	14	6.0	4.5	24	26	17	13	22	5M10C87OMXS	5M10C87OMXSS	420	350
8	5/16	M 12×1.5	1/2-20	17	6.0	6.0	24	31	19	13	25	5M12C87OMXS	5M12C87OMXSS	420	350
10	3/8	M 14×1.5	9/16-18	19	7.5	7.5	27	34	22	14	31	6M14C87OMXS	6M14C87OMXSS	420	350
10	3/8	M 16×1.5	9/16-18	22	7.5	9.0	29	38	26	19	55	6M16C87OMXS	6M16C87OMXSS	350	350
10	3/8	M 16×1.5	3/4-16	22	9.9	9.0	32	38	26	19	65	8M16C87OMXS	8M16C87OMXSS	350	350
12	1/2	M 18×1.5	3/4-16	24	9.9	11.0	32	38	25	19	66	8M18C87OMXS	8M18C87OMXSS	350	350
14, 15, 16	5/8	M 18×1.5	7/8-14	24	12.3	11.0	37	42	29	22	99	10M18C87OMXS	10M18C87OMXSS	350	350
14, 15, 16	5/8	M 22×1.5	7/8-14	27	12.3	14.0	37	43	29	22	99	10M22C87OMXS	10M22C87OMXSS	350	350
18, 20	3/4	M 22×1.5	1 1/16-12	27	15.5	14.0	42	45	32	27	164	12M22C87OMXS	12M22C87OMXSS	350	350
18, 20	3/4	M 27×2.0	1 1/16-12	32	15.5	18.0	42	51	35	27	173	12M27C87OMXS	12M27C87OMXSS	350	350
25	1	M 27×2.0	1 5/16-12	32	21.5	18.0	46	53	37	33	287	16M27C87OMXS	16M27C87OMXSS	280	280
25	1	M 33×2.0	1 5/16-12	41	21.5	23.0	46	53	37	33	287	16M33C87OMXS	16M33C87OMXSS	280	280
28, 30, 32	1 1/4	M 42×2.0	1 5/8-12	50	27.5	30.0	52	58	42	41	575	20M42C87OMXS	20M42C87OMXSS	210	210
35, 38	1 1/2	M 48×2.0	1 7/8-12	55	33.0	36.0	59	64	46	48	874	24M48C87OMXS	24M48C87OMXSS	140	140

Los componentes Triple-Lok® de acero, acero inoxidable y latón se suministran con juntas elastoméricas NBR de forma estándar.

Para más detalles sobre otros materiales de estanqueidad, vea la página K92.

Las referencias mostradas forman parte de nuestro programa de fabricación actual.

Las piezas imperiales y métricas pueden variar en las dimensiones del hexágono.

$$\frac{\text{PN (bar)}}{10} = \text{PN (MPa)}$$

No cree dibujos con estas dimensiones, están sujetos a cambios y a derechos de fabricación ISO.

K

C50MX Codo macho

Extremo abocardado 37° Triple-Lok® /
Rosca UN/UNF orientable – Junta tórica (ISO 11926)
SAE 070220 MS51527

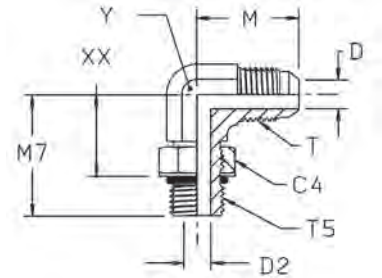

D.E. tubo		Rosca UN/UNF-2A T5	Rosca UN/UNF-2A T	C4 mm	D mm	D2 mm	M mm	M7 mm	XX mm	Y mm	Peso (acero) g/1 pieza	Triple-Lok® Acero	Triple-Lok® Acero inoxidable	PN (bar)	
mm	pulg													S	SS
6	1/8	5/16-24	5/16-24	11.1	1.5	1.5	20	24	15	11	25	2 C50X-S		350	—
	3/16	3/8-24	3/8-24	12.7	3.2	3.2	21	24	15	11	30	3 C50X-S		350	—
	1/4	7/16-20	7/16-20	14.3	4.4	4.5	23	26	16	11	37	4C50MXS	4C50MXSS	420	350
	1/4	9/16-18	7/16-20	17.5	4.4	7.5	27	32	20	14	43	4-6 C50X-S	4-6C50MXSS	420	350
8	5/16	1/2-20	1/2-20	16.0	6.0	6.0	24	29	18	13	47	5C50MXS	5C50MXSS	420	350
												5-4 C50X-S	5-4C50MXSS	420	350
8	5/16	9/16-18	1/2-20	17.5	6.0	7.5	27	32	20	14	62	5-6 C50X-S	5-6C50MXSS	420	350
												6C50MXS	6C50MXSS	420	350
10	3/8	9/16-18	9/16-18	17.5	7.5	7.5	27	32	20	14	63	6-4 C50X-S	6-4C50MXSS	420	350
												6-5 C50X-S	6-5C50MXSS	420	350
10	3/8	7/16-20	9/16-18	14.3	7.5	4.4	27	30	20	14	99	6-4 C50X-S	6-4C50MXSS	420	350
												6-5 C50X-S	6-5C50MXSS	420	350
10	3/8	1/2-20	9/16-18	16.0	7.5	6.0	27	30	19	14	99	6-5 C50X-S	6-5C50MXSS	420	350
												6-8 C50X-S	6-8C50MXSS	420	350
10	3/8	3/4-16	9/16-18	22.2	7.5	10.0	29	37	24	19	125	6-8 C50X-S	6-8C50MXSS	420	350
												6-10 C50X-S	6-10C50MXSS	350	350
12	1/2	3/4-16	3/4-16	22.2	9.9	10.0	32	37	24	19	160	8C50MXS	8C50MXSS	420	350
												8-4 C50X-S	8-4C50MXSS	420	350
12	1/2	7/16-20	3/4-16	14.3	9.9	4.4	32	32	21	19	150	8-4 C50X-S	8-4C50MXSS	420	350
												8-6 C50X-S	8-6C50MXSS	420	350
12	1/2	9/16-18	3/4-16	17.5	9.9	7.5	32	34	22	19	130	8-6 C50X-S	8-6C50MXSS	420	350
												8-10C50MXS	8-10C50MXSS	350	350
12	1/2	7/8-14	3/4-16	27.0	9.9	12.5	34	43	28	22	180	8-10C50MXS	8-10C50MXSS	350	350
												8-12 C50X-S	8-12C50MXSS	350	350
14, 15, 16	5/8	7/8-14	7/8-14	27.0	12.3	12.5	37	43	28	22	186	10C50MXS	10C50MXSS	350	350
												10-6 C50X-S	10-6C50MXSS	350	350
14, 15, 16	5/8	9/16-18	7/8-14	17.5	12.3	7.5	37	36	24	22	130	10-6 C50X-S	10-6C50MXSS	350	350
												10-8 C50X-S	10-8C50MXSS	350	350
14, 15, 16	5/8	3/4-16	7/8-14	22.2	12.3	10.0	37	39	26	22	157	10-8 C50X-S	10-8C50MXSS	350	350
												10-12 C50X-S	10-12C50MXSS	350	350
14, 15, 16	5/8	1 1/16-12	7/8-14	31.8	12.3	15.5	39	49	32	27	331	10-12 C50X-S	10-12C50MXSS	350	350
												10-16 C50X-S	10-16C50MXSS	280	280
14, 15, 16	5/8	1 5/16-12	7/8-14	38.0	12.3	21.4	42	52	35	33	400	10-16 C50X-S	10-16C50MXSS	280	280
												12C50MXS	12C50MXSS	350	350
18, 20	3/4	1 1/16-12	1 1/16-12	32.0	15.5	15.5	42	49	32	27	301	12C50MXS	12C50MXSS	350	350
												12-8 C50X-S	12-8C50MXSS	350	350
18, 20	3/4	3/4-16	1 1/16-12	22.2	15.5	10.0	42	41	28	27	297	12-8 C50X-S	12-8C50MXSS	350	350
												12-10C50MXS	12-10C50MXSS	350	350
18, 20	3/4	7/8-14	1 1/16-12	27.0	15.5	12.5	42	45	30	27	297	12-10C50MXS	12-10C50MXSS	350	350
												12-16 C50X-S	12-16C50MXSS	280	280
22	7/8	1 3/16-12	1 3/16-12	35.0	18.3	18.0	46	51	34	33	417	14 C50X-S		280	—
												16C50MXS	16C50MXSS	280	280
25	1	1 5/16-12	1 5/16-12	41.0	21.5	21.5	46	52	35	33	426	16C50MXS	16C50MXSS	280	280
												16-12 C50X-S	16-12C50MXSS	280	280
25	1	1 1/16-12	1 5/16-12	31.8	21.5	15.5	46	52	35	33	418	16-12 C50X-S	16-12C50MXSS	280	280
												16-20 C50X-S	16-20C50MXSS	280	210
25	1	1 5/8-12	1 5/16-12	47.6	21.5	27.4	51	57	40	41	546	16-20 C50X-S	16-20C50MXSS	280	210
												20 C50X-S	20C50MXSS	280	210
28, 30, 32	1 1/4	1 5/8-12	1 5/8-12	47.6	27.4	27.4	52	57	40	41	674	20 C50X-S	20C50MXSS	280	210
												20-16 C50X-S	20-16C50MXSS	280	280
28, 30, 32	1 1/4	1 5/16-12	1 5/8-12	38.0	27.4	21.5	52	57	40	41	650	20-16 C50X-S	20-16C50MXSS	280	280
												20-24 C50X-S	20-24C50MXSS	210	210
35, 38	1 1/2	1 7/8-12	1 7/8-12	54.0	27.4	33.4	56	61	44	48	920	24 C50X-S	24C50MXSS	210	140
												24-20 C50X-S	24-20C50MXSS	210	140
35, 38	1 1/2	1 5/8-12	1 7/8-12	47.6	33.4	27.4	59	61	44	48	920	24-20 C50X-S	24-20C50MXSS	210	140

Los componentes Triple-Lok® de acero, acero inoxidable y latón se suministran con juntas elastoméricas NBR de forma estándar.

Para más detalles sobre otros materiales de estanqueidad, vea la página K92. – Las referencias mostradas forman parte de nuestro programa de fabricación actual. – Las piezas imperiales y métricas pueden variar en las dimensiones del hexágono.

$$\frac{\text{PN (bar)}}{10} = \text{PN (MPa)}$$

No cree dibujos con estas dimensiones, están sujetos a cambios y a derechos de fabricación ISO.

CC50X Codo macho largo

Extremo abocardado 37° Triple-Lok® / Rosca macho UNF – Junta tórica (ISO 11926)

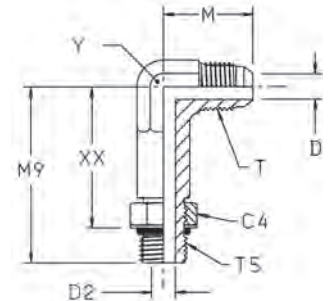

D.E. tubo mm	pulg	Rosca UN/UNF-2A T5	Rosca UN/UNF-2A T	C4 mm	D mm	D2 mm	M mm	M9 mm	XX mm	Y mm	Peso (acero) g/1 pieza	Triple-Lok® Acero	PN (bar)
6	1/4	7/16-20	7/16-20	14.3	4.4	4.5	23	44	33	14	44	4 CC50X-S	420
10	3/8	9/16-18	9/16-18	17.5	7.5	7.5	27	53	41	14	51	6 CC50X-S	420
12	1/2	3/4-16	3/4-16	22.2	9.9	9.9	32	64	50	22	146	8 CC50X-S	420
14, 15, 16	5/8	7/8-14	7/8-14	25.4	12.3	12.3	37	73	58	22	169	10 CC50X-S	350
18, 20	3/4	1 1/16-12	1 1/16-12	32.0	15.5	15.5	42	85	67	37	291	12 CC50X-S	350
25	1	1 5/16-12	1 5/16-12	38.0	21.5	21.5	46	95	78	33	481	16 CC50X-S	280

Los componentes Triple-Lok® de acero, acero inoxidable y latón se suministran con juntas elastoméricas NBR de forma estándar. Para más detalles sobre otros materiales de estanqueidad, vea la página K92.

Las referencias mostradas forman parte de nuestro programa de fabricación actual.

Las piezas imperiales y métricas pueden variar en las dimensiones del hexágono.

$$\frac{\text{PN (bar)}}{10} = \text{PN (MPa)}$$

No cree dibujos con estas dimensiones, están sujetos a cambios y a derechos de fabricación ISO.

C4OMX Codo macho

Extremo abocardado 37° Triple-Lok® /

Rosca BSPP orientable – Junta tórica + arandela antiextrusión (ISO 1179)

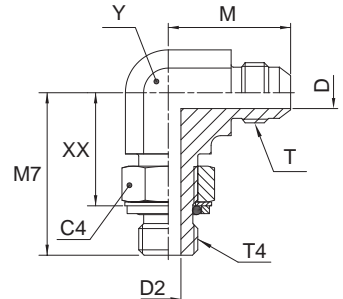

D.E. tubo		Rosca BSPP T4	Rosca UN/UNF-2A T	C4 mm	D mm	D2 mm	M mm	M7 mm	XX mm	Y mm	Peso (acero) g/1 pieza	Triple-Lok®		PN (bar)	
mm	pulg											Acero	Acero inoxidable	S	SS
6	1/4	1/8-28	7/16-20	14	4.4	4.4	23	27	19	11	37	4C4OMXS	4C4OMXSS	250	250
6	1/4	1/4-19	7/16-20	19	4.4	7.5	27	32	21	14	43	4-4C4OMXS	4-4C4OMXSS	250	200
6	1/4	3/8-19	7/16-20	22	4.4	9.9	29	37	26	19	50	4-6C4OMXS	4-6C4OMXSS	250	200
8	5/16	1/8-28	1/2-20	14	6.0	4.4	24	27	19	13	47	5C4OMXS	5C4OMXSS	250	250
8	5/16	1/4-19	1/2-20	19	6.0	7.5	27	32	21	14	55	5-4C4OMXS	5-4C4OMXSS	250	200
8	5/16	3/8-19	1/2-20	22	6.0	9.9	29	37	26	19	57	5-6C4OMXS	5-6C4OMXSS	250	200
10	3/8	1/4-19	9/16-18	19	7.5	7.5	27	32	21	14	61	6C4OMXS	6C4OMXSS	250	200
10	3/8	1/8-28	9/16-18	14	7.5	4.4	27	28	19	14	52	6-2C4OMXS	6-2C4OMXSS	250	200
10	3/8	3/8-19	9/16-18	22	7.5	9.9	29	37	26	19	95	6-6C4OMXS	6-6C4OMXSS	250	200
10	3/8	1/2-14	9/16-18	27	7.5	12.3	31	43	29	22	80	6-8C4OMXS	6-8C4OMXSS	250	200
12	1/2	3/8-19	3/4-16	22	9.9	9.9	32	37	27	19	102	8C4OMXS	8C4OMXSS	250	200
12	1/2	1/4-19	3/4-16	19	9.9	7.5	32	37	26	19	91	8-4C4OMXS	8-4C4OMXSS	250	200
12	1/2	1/2-14	3/4-16	27	9.9	12.3	34	43	29	22	155	8-8C4OMXS	8-8C4OMXSS	250	200
12	1/2	3/4-14	3/4-16	36	9.9	15.5	36	50	35	27	205	8-12C4OMXS	8-12C4OMXSS	250	200
14, 15, 16	5/8	1/2-14	7/8-14	27	12.3	12.3	37	43	29	22	164	10C4OMXS	10C4OMXSS	250	200
14, 15, 16	5/8	3/8-19	7/8-14	22	12.3	9.9	37	36	25	22	190	10-6C4OMXS	10-6C4OMXSS	250	200
14, 15, 16	5/8	3/4-14	7/8-14	36	12.3	15.5	39	50	35	27	217	10-12C4OMXS	10-12C4OMXSS	250	200
18, 20	3/4	3/4-14	1 1/16-12	36	15.5	15.5	42	50	35	27	295	12C4OMXS	12C4OMXSS	250	200
18, 20	3/4	1/2-14	1 1/16-12	27	15.5	12.3	42	50	35	27	245	12-8C4OMXS	12-8C4OMXSS	250	200
18, 20	3/4	1-11	1 1/16-12	41	15.5	21.5	45	52	35	33	317	12-16C4OMXS	12-16C4OMXSS	250	200
25	1	1-11	1 5/16-12	41	21.5	21.5	46	52	36	33	425	16C4OMXS	16C4OMXSS	250	200
25	1	3/4-14	1 5/16-12	36	21.5	15.5	46	47	33	33	405	16-12C4OMXS	16-12C4OMXSS	250	200
28, 30, 32	1 1/4	1 1/4-11	1 5/8-12	50	27.5	27.5	52	57	41	41	697	20C4OMXS	20C4OMXSS	210	160
28, 30, 32	1 1/4	1-11	1 5/8-12	41	21.5	27.5	52	57	41	41	650	20-16C4OMXS	20-16C4OMXSS	250	160
35, 38	1 1/2	1 1/2-11	1 7/8-12	55	33.0	33.0	59	61	45	48	953	24C4OMXS	24C4OMXSS	140	140
35, 38	1 1/2	1 1/4-11	1 7/8-12	50	33.0	27.5	59	61	45	48	964	24-20C4OMXS	24-20C4OMXSS	210	140

Los componentes Triple-Lok® de acero, acero inoxidable y latón se suministran con juntas elastoméricas NBR de forma estándar.

Para más detalles sobre otros materiales de estanqueidad, vea la página K92.

Las referencias mostradas forman parte de nuestro programa de fabricación actual.

Las piezas imperiales y métricas pueden variar en las dimensiones del hexágono.

$$\frac{PN \text{ (bar)}}{10} = PN \text{ (MPa)}$$

No cree dibujos con estas dimensiones, están sujetos a cambios y a derechos de fabricación ISO.

C8OMX Codo macho

Extremo abocardado 37° Triple-Lok® /

Rosca macho métrica – Junta tórica + arandela antiextrusión

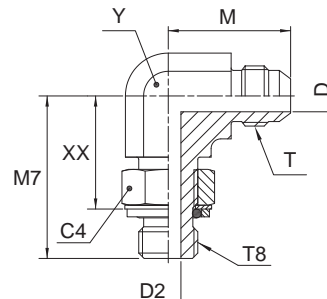

D.E. tubo		Rosca métrica T8	Rosca UN/UNF-2A T	C4 mm	D mm	D2 mm	M mm	M7 mm	XX mm	Y mm	Peso (acero) g/1 pieza	Triple-Lok® Acero	PN (bar)
mm	pulg												
6	1/4	M 10×1.0	7/16-20	14	4.4	4.5	23	27.0	18	11	23	4M10C8OMXS	250
6	1/4	M 12×1.5	7/16-20	17	4.4	6.0	24	30.5	19	13	28	4M12C8OMXS	250
8	5/16	M 10×1.0	1/2-20	14	6.0	4.5	24	26.0	17	13	29	5M10C8OMXS	250
8	5/16	M 12×1.5	1/2-20	17	6.0	6.0	24	31.0	19	13	29	5M12C8OMXS	250
8	5/16	M 12×1.5	9/16-18	17	7.5	6.0	27	34.0	22	14	48	6M12C8OMXS	250
10	3/8	M 14×1.5	9/16-18	17	7.5	7.5	27	34.0	22	14	36	6M14C8OMXS	250
10	3/8	M 16×1.5	9/16-18	19	7.5	9.0	29	38.0	27	19	74	6M16C8OMXS	250
10	3/8	M 18×1.5	9/16-18	22	7.5	11.0	29	38.0	26	19	100	6M18C8OMXS	250
12	1/2	M 16×1.5	3/4-16	19	9.9	9.0	32	38.0	27	19	77	8M16C8OMXS	250
12	1/2	M 18×1.5	3/4-16	22	9.9	11.0	32	38.0	26	19	78	8M18C8OMXS	250
12	1/2	M 22×1.5	3/4-16	27	9.9	14.0	34	43.0	31	22	95	8M22C8OMXS	250
14, 15, 16	5/8	M 18×1.5	7/8-14	22	12.3	11.0	37	42.0	31	22	104	10M18C8OMXS	250
14, 15, 16	5/8	M 22×1.5	7/8-14	27	12.3	14.0	37	43.0	31	22	119	10M22C8OMXS	250
18, 20	3/4	M 22×1.5	1 1/16-12	27	15.5	14.0	42	45.0	34	27	198	12M22C8OMXS	250
18, 20	3/4	M 27×2.0	1 1/16-12	32	15.5	18.0	42	51.0	38	27	208	12M27C8OMXS	175
25	1	M 33×2.0	1 5/16-12	38	21.5	23.0	46	53.0	40	33	333	16M33C8OMXS	140
28, 30, 32	1 1/4	M 42×2.0	1 5/8-12	50	27.5	30.0	52	58.0	45	41	575	20M42C8OMXS	140
35, 38	1 1/2	M 48×2.0	1 7/8-12	55	33.0	36.0	59	64.0	49	48	872	24M48C8OMXS	140

Los componentes Triple-Lok® de acero, acero inoxidable y latón se suministran con juntas elastoméricas NBR de forma estándar.

Para más detalles sobre otros materiales de estanqueidad, vea la página K92.

Las referencias mostradas forman parte de nuestro programa de fabricación actual.

Las piezas imperiales y métricas pueden variar en las dimensiones del hexágono.

$$\frac{\text{PN (bar)}}{10} = \text{PN (MPa)}$$

No cree dibujos con estas dimensiones, están sujetos a cambios y a derechos de fabricación ISO.

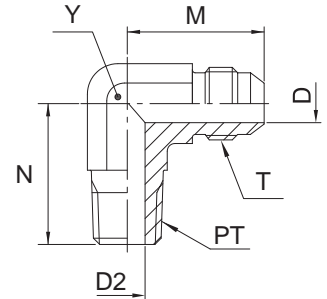

D.E. tubo		Rosca NPT/NPTF PT	Rosca UN/UNF-2A T	D	D2	M	N	Y	Peso (acero) g/1 pieza	Triple-Lok® Acero	Triple-Lok® Acero inoxidable	PN (bar)	
mm	pulg			mm	mm	mm	mm	mm				S	SS
	1/8	1/8-27	5/16-24	1.6	4.8	20	18	11.0	12	2 CTX-S		420	—
	3/16	1/8-27	3/8-24	3.2	4.8	21	18	11.0	15	3 CTX-S		420	—
6	1/4	1/8-27	7/16-20	4.4	5.0	23	20	11.0	23	4CMTXS	4CMTXSS	420	350
6	1/4	1/4-18	7/16-20	4.4	7.0	27	28	14.0	42	4-4 CTX-S	4-4CMTXSS	420	350
6	1/4	3/8-18	7/16-20	4.4	10.3	28	31	19.0	26	4-6 CTX-S	4-6CMTXSS	420	350
6	1/4	1/2-14	7/16-20	4.4	13.5	31	37	22.0	30	4-8 CTX-S	4-8CMTXSS	420	350
8	5/16	1/8-27	1/2-20	6.0	4.8	24	20	14.0	29	5 CTX-S	5CMTXSS	420	350
8	5/16	1/4-18	1/2-20	6.0	7.2	27	28	14.0	42	5-4 CTX-S	5-4CMTXSS	420	350
8	5/16	3/8-18	1/2-20	6.0	10.3	29	31	19.0	45	5-6 CTX-S	5-6CMTXSS	420	350
10	3/8	1/4-18	9/16-18	7.5	7.0	27	28	14.0	45	6CMTXS	6CMTXSS	420	350
10	3/8	1/8-27	9/16-18	7.5	4.8	27	23	14.0	55	6-2 CTX-S	6-2CMTXSS	420	350
10	3/8	3/8-18	9/16-18	7.5	10.0	29	31	19.0	76	6-6CMTXS	6-6CMTXSS	420	350
10	3/8	1/2-14	9/16-18	7.5	13.5	31	37	22.0	117	6-8CMTXS	6-8CMTXSS	420	350
12	1/2	3/8-18	3/4-16	9.9	10.0	32	31	19.0	86	8CMTXS	8CMTXSS	420	350
12	1/2	1/4-18	3/4-16	9.9	7.0	32	31	19.0	82	8-4CMTXS	8-4CMTXSS	420	350
12	1/2	1/2-14	3/4-16	9.9	13.5	34	37	22.0	125	8-8CMTXS	8-8CMTXSS	420	350
12	1/2	3/4-14	3/4-16	9.9	18.3	36	40	27.0	190	8-12 CTX-S	8-12CMTXSS	280	280
14, 15,16	5/8	1/2-14	7/8-14	12.3	13.5	37	37	22.0	129	10CMTXS	10CMTXSS	350	350
14, 15,16	5/8	3/8-18	7/8-14	12.3	10.3	37	33	22.0	127	10-6 CTX-S	10-6CMTXSS	350	350
14, 15,16	5/8	3/4-14	7/8-14	12.3	18.0	39	40	27.0	192	10-12CMTXS	10-12CMTXSS	280	280
18, 20	3/4	3/4-14	1 1/16-12	15.5	18.3	42	40	27.0	198	12 CTX-S	12CMTXSS	280	280
18, 20	3/4	1/2-14	1 1/16-12	15.5	13.5	42	40	27.0	204	12-8 CTX-S	12-8CMTXSS	350	350
18, 20	3/4	1-11.5	1 1/16-12	15.5	23.8	45	50	33.0	318	12-16CMTXS	12-16CMTXSS	210	210
22	7/8	3/4-14	1 3/16-12	18.3	18.3	46	48	33.4	260	14 CTX-S	14CMTXSS	280	245
25	1	1-11.5	1 5/16-12	21.5	23.8	46	50	33.4	328	16 CTX-S	16CMTXSS	210	210
25	1	3/4-14	1 5/16-12	21.5	18.3	46	45	33.4	318	16-12 CTX-S	16-12CMTXSS	280	280
25	1	1 1/4-11.5	1 5/16-12	21.5	31.8	51	61	41.0	477	16-20 CTX-S	16-20CMTXSS	170	170
28, 30, 32	1 1/4	1 1/4-11.5	1 5/8-12	27.4	31.8	52	61	41.0	549	20 CTX-S	20CMTXSS	170	170
28, 30, 32	1 1/4	1-11.5	1 5/8-12	27.4	24.0	52	60	41.0	536	20-16CMTXS	20-16CMTXSS	210	210
28, 30, 32	1 1/4	1 1/2-11.5	1 5/8-12	27.4	38.0	56	67	48.0	630	20-24 CTX-S	20-24CMTXSS	170	140
35, 38	1 1/2	1 1/2-11.5	1 7/8-12	33.3	38.0	59	67	48.0	747	24 CTX-S	24CMTXSS	170	140
35, 38	1 1/2	1 1/4-11.5	1 7/8-12	33.3	31.8	59	57	48.0	715	24-20 CTX-S	24-20CMTXSS	170	140
	2	2-11.5	2 1/2-12	45.2	49.2	78	76	64.0	1644	32 CTX-S		140	—
	2	1 1/2-11.5	2 1/2-12	45.2	38.0	78	75	64.0	1450	32-24 CTX-S		140	—

Las referencias mostradas forman parte de nuestro programa de fabricación actual.

Las piezas imperiales y métricas pueden variar en las dimensiones del hexágono.

$$\frac{PN \text{ (bar)}}{10} = PN \text{ (MPa)}$$

No cree dibujos con estas dimensiones, están sujetos a cambios y a derechos de fabricación ISO.

CCTX Codo macho largo

Extremo abocardado 37° Triple-Lok® / Rosca macho NPTF* (SAE 476)

SAE 070202 MS51504

*Acero inoxidable = NPT para evitar el gripado

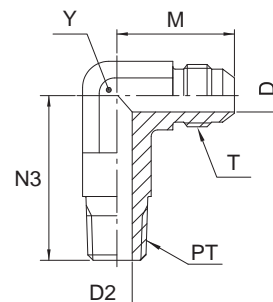

D.E. tubo mm	D.E. tubo pulg	Rosca NPT/NPTF PT	Rosca UN/UNF-2A T	D mm	D2 mm	M mm	N3 mm	Y mm	Peso (acero) g/1 pieza	Triple-Lok® Acero	Triple-Lok® Acero inoxidable	PN (bar)	
												S	SS
6	1/4	1/8-27	7/16-20	4.4	4.8	23	30	11.0	28	4 CCTX-S	4 CCTX-SS	420	350
6	1/4	1/4-18	7/16-20	4.4	7.0	27	40	14.0	28	4-4 CCTX-S	4-4 CCTX-SS	420	350
8	5/16	1/8-27	1/2-20	6.0	4.8	24	30	14.0	35	5 CCTX-S	5 CCTX-SS	420	350
10	3/8	1/4-18	9/16-18	7.5	7.2	27	40	14.0	58	6 CCTX-S	6 CCTX-SS	420	350
10	3/8	3/8-18	9/16-18	7.5	10.3	29	46	19.0	58	6-6 CCTX-S	6-6 CCTX-SS	420	350
12	1/2	3/8-18	3/4-16	9.9	10.3	32	46	19.0	111	8 CCTX-S	8 CCTX-SS	420	350
12	1/2	1/2-14	3/4-16	9.9	13.5	34	55	22.0	136	8-8 CCTX-S	8-8 CCTX-SS	420	350
14, 15, 16	5/8	1/2-14	7/8-14	12.3	13.5	37	55	22.0	183	10 CCTX-S	10 CCTX-SS	350	350
18, 20	3/4	3/4-14	1 1/16-12	15.5	18.3	42	62	26.5	253	12 CCTX-S	12 CCTX-SS	280	280
25	1	1-11.5	1 5/16-12	21.4	23.8	46	76	33.0	435	16 CCTX-S	16 CCTX-SS	210	210
28, 30, 32	1 1/4	1 1/4-11.5	1 5/8-12	27.4	31.8	52	94	41.0	1021	20 CCTX-S	20 CCTX-SS	170	170

Las referencias mostradas forman parte de nuestro programa de fabricación actual.

Las piezas imperiales y métricas pueden variar en las dimensiones del hexágono.

$$\frac{\text{PN (bar)}}{10} = \text{PN (MPa)}$$

No cree dibujos con estas dimensiones, están sujetos a cambios y a derechos de fabricación ISO.

K

CCCTX Codo macho largo

Extremo abocardado 37° Triple-Lok® / Rosca macho NPTF* (SAE 476)
SAE 071602

*Acero inoxidable = NPT para evitar el gripado

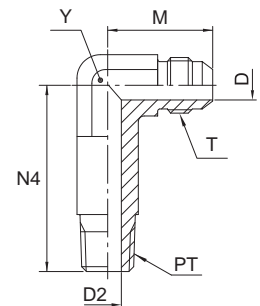

D.E. tubo		Rosca NPT/NPTF PT	Rosca UN/UNF-2A T	D mm	D2 mm	M mm	N4 mm	Y mm	Peso (acero) g/1 pieza	Triple-Lok® Acero	PN (bar)
mm	pulg										
6	1/4	1/8-27	7/16-20	4.4	4.8	23	40	11	32	4 CCCTX-S	420
6	1/4	1/4-18	7/16-20	4.4	7.0	27	53	14	32	4-4 CCCTX-S	420
8	5/16	1/8-27	1/2-20	6.0	4.8	25	41	14	39	5 CCCTX-S	420
10	3/8	1/4-18	9/16-18	7.5	7.2	27	53	14	72	6 CCCTX-S	420
10	3/8	3/8-18	9/16-18	7.5	10.3	29	59	19	72	6-6 CCCTX-S	420
12	1/2	3/8-18	3/4-16	10.3	9.9	32	59	19	130	8 CCCTX-S	420
12	1/2	1/2-14	3/4-16	9.9	13.5	34	73	22	163	8-8 CCCTX-S	420
14, 15, 16	5/8	1/2-14	7/8-14	12.3	13.5	37	73	22	212	10 CCCTX-S	350
18, 20	3/4	3/4-14	1 1/16-12	15.5	18.3	42	83	27	356	12 CCCTX-S	280
25	1	1-11.5	1 5/16-12	21.4	23.8	46	102	33	520	16 CCCTX-S	210
28, 30, 32	1 1/4	1 1/4-11.5	1 5/8-12	27.4	31.8	52	127	41	1196	20 CCCTX-S	170

Las referencias mostradas forman parte de nuestro programa de fabricación actual.

Las piezas imperiales y métricas pueden variar en las dimensiones del hexágono.

$$\frac{\text{PN (bar)}}{10} = \text{PN (MPa)}$$

No cree dibujos con estas dimensiones, están sujetos a cambios y a derechos de fabricación ISO.

C3MX Codo macho

Extremo abocardado 37° Triple-Lok® / Rosca macho BSPT (ISO 7)

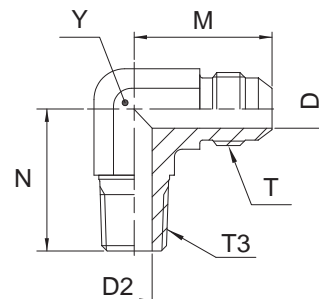

D.E. tubo		Rosca BSPT T3	Rosca UN/UNF-2A T	D mm	D2 mm	M mm	N mm	Y mm	Peso (acero) g/1 pieza	Triple-Lok® Acero	Triple-Lok® Acero inoxidable	PN (bar)	
mm	pulg											S	SS
6	1/4	1/8-28	7/16-20	4.4	5.0	23	20	11	23	4C3MXS	4C3MXSS	315	315
6	1/4	1/4-19	7/16-20	4.4	7.0	27	28	14	42	4-4C3MXS	4-4C3MXSS	315	315
8	5/16	1/8-28	1/2-20	6.0	5.0	24	20	13	29	5C3MXS	5C3MXSS	315	315
8	5/16	1/4-19	1/2-20	6.0	7.0	27	28	14	42	5-4C3MXS	5-4C3MXSS	315	315
10	3/8	1/4-19	9/16-18	7.5	7.0	27	28	14	45	6C3MXS	6C3MXSS	315	315
10	3/8	3/8-19	9/16-18	7.5	10.0	29	31	19	76	6-6C3MXS	6-6C3MXSS	315	315
10	3/8	1/2-14	9/16-18	7.5	13.5	31	37	22	117	6-8C3MXS	6-8C3MXSS	315	315
12	1/2	3/8-19	3/4-16	9.9	10.0	32	31	19	86	8C3MXS	8C3MXSS	315	315
12	1/2	1/4-19	3/4-16	9.9	7.0	32	31	19	82	8-4C3MXS	8-4C3MXSS	315	315
12	1/2	1/2-14	3/4-16	9.9	13.5	34	37	22	125	8-8C3MXS	8-8C3MXSS	315	315
14, 15, 16	5/8	1/2-14	7/8-14	12.3	13.5	37	37	22	129	10C3MXS	10C3MXSS	315	315
14, 15, 16	5/8	3/8-19	7/8-14	12.3	10.3	37	33	22	127	10-6C3MXS	10-6C3MXSS	315	315
14, 15, 16	5/8	3/4-14	7/8-14	12.3	18.0	39	40	27	192	10-12C3MXS	10-12C3MXSS	160	160
18, 20	3/4	3/4-14	1 1/16-12	15.5	18.0	42	40	27	198	12C3MXS	12C3MXSS	160	160
18, 20	3/4	1/2-14	1 1/16-12	15.5	13.5	42	40	27	204	12-8C3MXS	12-8C3MXSS	315	315
18, 20	3/4	1-11	1 1/16-12	15.5	24.0	45	50	33	251	12-16C3MXS	12-16C3MXSS	160	160
25	1	1-11	1 5/16-12	21.5	24.0	46	50	33	328	16C3MXS	16C3MXSS	160	160
25	1	3/4-14	1 5/16-12	21.5	18.0	46	45	33	318	16-12C3MXS	16-12C3MXSS	160	160
28, 30, 32	1 1/4	1 1/4-11	1 5/8-12	27.5	32.0	52	61	41	549	20C3MXS	20C3MXSS	160	160
28, 30, 32	1 1/4	1-11	1 5/8-12	27.5	24.0	52	60	41	536	20-16C3MXS	20-16C3MXSS	160	160
35, 38	1 1/2	1 1/2-11	1 7/8-12	33.0	38.0	59	67	48	747	24C3MXS	24C3MXSS	160	140

Las referencias mostradas forman parte de nuestro programa de fabricación actual.

Las piezas imperiales y métricas pueden variar en las dimensiones del hexágono.

$$\frac{\text{PN (bar)}}{10} = \text{PN (MPa)}$$

No cree dibujos con estas dimensiones, están sujetos a cambios y a derechos de fabricación ISO.

V87OMX Codo macho 45°

Extremo abocardado 37° Triple-Lok® / Rosca macho métrica – Junta tórica (ISO 6149)

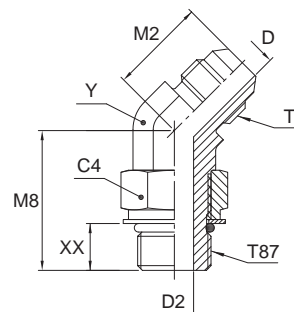

D.E. tubo mm	pulg	Rosca métrica T87	Rosca UN/UNF-2A T	C4 mm	D mm	D2 mm	M2 mm	M8 mm	XX mm	Y mm	Peso (acero) g/1 pieza	Triple-Lok® Acero	PN (bar)
6	1/4	M 10×1.0	7/16-20	14	4.4	4.5	18	27	18	11	17	4M10V87OMXS	420
6	1/4	M 12×1.0	7/16-20	17	4.4	6.0	20	27	16	13	25	4M12V87OMXS	420
8	5/16	M 10×1.0	1/2-20	14	6.0	4.5	20	27	18	13	31	5M10V87OMXS	420
8	5/16	M 12×1.5	1/2-20	17	6.0	6.0	20	27	16	13	25	5M12V87OMXS	420
10	3/8	M 14×1.5	9/16-18	19	7.5	7.5	21	28	17	14	31	6M14V87OMXS	420
10	3/8	M 16×1.5	9/16-18	22	7.5	9.0	22	33	21	19	58	6M16V87OMXS	350
10	3/8	M 18×1.5	9/16-18	24	7.5	11.0	22	33	20	19	66	6M18V87OMXS	350
12	1/2	M 16×1.5	3/4-16	22	9.9	9.0	25	33	21	19	65	8M16V87OMXS	350
12	1/2	M 18×1.5	3/4-16	24	9.9	11.0	25	33	20	19	66	8M18V87OMXS	350
14, 15,16	5/8	M 18×1.5	7/8-14	24	12.3	11.0	28	37	24	22	99	10M18V87OMXS	350
14, 15,16	5/8	M 22×1.5	7/8-14	27	12.3	14.0	28	38	25	22	99	10M22V87OMXS	350
18, 20	3/4	M 22×1.5	1 1/16-12	27	15.5	14.0	33	40	27	27	164	12M22V87OMXS	350
18, 20	3/4	M 27×2.0	1 1/16-12	32	15.5	18.0	33	46	30	27	173	12M27V87OMXS	350
25	1	M 33×2.0	1 5/16-12	41	21.5	23.0	37	46	30	33	287	16M33V87OMXS	280

Los componentes Triple-Lok® de acero, acero inoxidable y latón se suministran con juntas elastoméricas NBR de forma estándar. Para más detalles sobre otros materiales de estanqueidad, vea la página K92.

Las referencias mostradas forman parte de nuestro programa de fabricación actual.

Las piezas imperiales y métricas pueden variar en las dimensiones del hexágono.

$$\frac{\text{PN (bar)}}{10} = \text{PN (MPa)}$$

No cree dibujos con estas dimensiones, están sujetos a cambios y a derechos de fabricación ISO.

V5OMX Codo macho 45°

Extremo abocardado 37° Triple-Lok® / Rosca macho UNF – Junta tórica (ISO 11926)
SAE 070320 MS51528

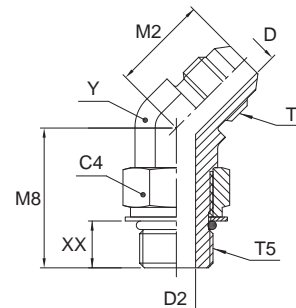

D.E. tubo		Rosca UN/UNF-2A T5	Rosca UN/UNF-2A T	C4	D	D2	M2	M8	XX	Y	Peso (acero)	Triple-Lok® Acero	Triple-Lok® Acero inoxidable	PN (bar)	
mm	pulg			mm	mm	mm	mm	mm	mm	mm	g/1 pieza			S	SS
6	1/4	7/16-20	7/16-20	14.3	4.4	4.4	18	27	16	11.0	34	4 V5OX-S	4 V5OX-SS	420	350
8	5/16	1/2-20	1/2-20	16.0	6.0	6.0	20	27	16	14.0	42	5 V5OX-S	5 V5OX-SS	420	350
10	3/8	9/16-18	9/16-18	17.0	7.5	7.5	21	29	17	14.0	52	6V5OMXS	6 V5OX-SS	420	350
10	3/8	3/4-16	9/16-18	22.2	7.5	9.9	22	33	19	19.0	104	6-8 V5OX-S	6-8 V5OX-SS	420	350
12	1/2	3/4-16	3/4-16	22.2	9.9	9.9	25	33	19	19.0	104	8 V5OX-S	8 V5OX-SS	420	350
12	1/2	9/16-18	3/4-16	17.5	9.9	7.5	25	28	16	19.0	98	8-6 V5OX-S	8-6 V5OX-SS	420	350
12	1/2	7/8-14	3/4-16	25.4	9.9	12.3	25	39	23	22.0	148	8-10 V5OX-S	8-10 V5OX-SS	350	350
14, 15,16	5/8	7/8-14	7/8-14	25.4	12.3	12.3	28	39	23	22.0	157	10 V5OX-S	10 V5OX-SS	350	350
14, 15,16	5/8	3/4-16	7/8-14	22.2	12.3	9.9	28	35	21	22.0	157	10-8 V5OX-S	10-8 V5OX-SS	350	350
18, 20	3/4	1 1/16-12	1 1/16-12	31.8	15.5	15.5	33	44	26	27.0	258	12 V5OX-S	12 V5OX-SS	350	350
18, 20	3/4	7/8-14	1 1/16-12	25.4	15.5	12.5	33	40	25	27.0	227	12-10 V5OX-S	12-10 V5OX-SS	350	350
22	7/8	1 3/16-12	1 3/16-12	35.0	18.3	18.3	37	47	30	33.3	275	14 V5OX-S		280	—
25	1	1 5/16-12	1 5/16-12	38.0	21.4	21.4	37	47	30	33.3	375	16 V5OX-S	16 V5OX-SS	280	280
25	1	1 1/16-12	1 5/16-12	31.8	21.4	15.5	37	47	31	33.3	277	16-12 V5OX-S		280	280
28, 30, 32	1 1/4	1 5/8-12	1 5/8-12	47.6	27.4	27.4	40	49	31	41.0	570	20 V5OX-S	20 V5OX-SS	280	210
35, 38	1 1/2	1 7/8-12	1 7/8-12	54.0	33.3	33.3	45	49	31	47.6	706	24 V5OX-S	24 V5OX-SS	210	140

Los componentes Triple-Lok® de acero, acero inoxidable y latón se suministran con juntas elastoméricas NBR de forma estándar. Para más detalles sobre otros materiales de estanqueidad, vea la página K92.

Las referencias mostradas forman parte de nuestro programa de fabricación actual.

Las piezas imperiales y métricas pueden variar en las dimensiones del hexágono.

$$\frac{\text{PN (bar)}}{10} = \text{PN (MPa)}$$

No cree dibujos con estas dimensiones, están sujetos a cambios y a derechos de fabricación ISO.

V4OMX Codo macho 45°

Extremo abocardado 37° Triple-Lok® /

Rosca macho BSPP – Junta tórica + arandela antiextrusión (ISO 1179)

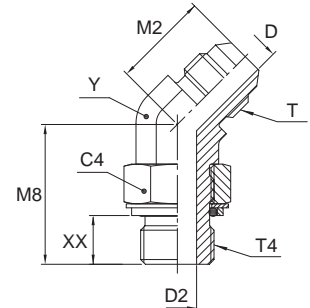

D.E. tubo		Rosca BSPP T4	Rosca UN/UNF-2A T	C4 mm	D mm	D2 mm	M2 mm	M8 mm	XX mm	Y mm	Peso (acero) g/1 pieza	Triple-Lok® Acero	PN (bar)
mm	pulg												
6	1/4	1/8-28	7/16-20	14	4.4	4.4	18	27	18	11	35	4V4OMXS	250
6	1/4	1/4-19	7/16-20	19	4.4	7.5	21	29	18	14	48	4-4V4OMXS	250
8	5/16	1/8-28	1/2-20	14	6.0	4.4	20	27	18	13	44	5V4OMXS	250
8	5/16	1/4-19	1/2-20	19	6.0	7.5	21	27	15	14	51	5-4V4OMXS	250
10	3/8	1/4-19	9/16-18	19	7.5	7.5	21	29	18	14	55	6V4OMXS	250
10	3/8	3/8-19	9/16-18	22	7.5	9.9	22	33	22	19	70	6-6V4OMXS	250
10	3/8	1/2-14	9/16-18	27	7.5	12.3	22	39	24	22	92	6-8V4OMXS	250
12	1/2	3/8-19	3/4-16	22	9.9	9.9	25	33	22	19	104	8V4OMXS	250
12	1/2	1/2-14	3/4-16	27	9.9	12.3	25	39	24	22	148	8-8V4OMXS	250
14, 15,16	5/8	1/2-14	7/8-14	27	12.3	12.3	28	39	24	22	165	10V4OMXS	250
14, 15,16	5/8	3/4-14	7/8-14	36	12.3	15.5	30	44	29	27	235	10-12V4OMXS	250
18, 20	3/4	3/4-14	1 1/16-12	36	15.5	15.5	33	44	30	27	270	12V4OMXS	250
25	1	1-11	1 5/16-12	41	21.5	21.5	37	47	31	33	394	16V4OMXS	250
28, 30, 32	1 1/4	1 1/4-11	1 5/8-12	50	27.5	27.5	40	48	32	41	599	20V4OMXS	210
35, 38	1 1/2	1 1/2-11	1 7/8-12	55	33.0	33.0	45	48	33	48	750	24V4OMXS	140

Los componentes Triple-Lok® de acero, acero inoxidable y latón se suministran con juntas elastoméricas NBR de forma estándar. Para más detalles sobre otros materiales de estanqueidad, vea la página K92.

Las referencias mostradas forman parte de nuestro programa de fabricación actual.

Las piezas imperiales y métricas pueden variar en las dimensiones del hexágono.

$$\frac{\text{PN (bar)}}{10} = \text{PN (MPa)}$$

No cree dibujos con estas dimensiones, están sujetos a cambios y a derechos de fabricación ISO.

V8OMX Codo macho 45°

Extremo abocardado 37° Triple-Lok® /

Rosca macho métrica – Junta tórica + arandela antiextrusión

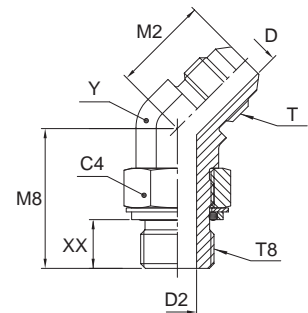

D.E. tubo mm	pulg	Rosca métrica T8	Rosca UN/UNF-2A T	C4 mm	D mm	D2 mm	M2 mm	M8 mm	XX mm	Y mm	Peso (acero) g/1 pieza	Triple-Lok® Acero	PN (bar)
6	1/4	M 10×1.0	7/16-20	14	4.4	4.5	18	27	20	11	23	4M10V8OMXS	250
6	1/4	M 12×1.5	7/16-20	17	4.4	6.0	20	27	18	13	25	4M12V8OMXS	250
8	5/16	M 12×1.5	1/2-20	17	6.0	6.0	20	28	18	13	28	5M12V8OMXS	250
10	3/8	M 14×1.5	9/16-18	17	7.5	7.5	21	28	19	14	36	6M14V8OMXS	250
12	1/2	M 16×1.5	3/4-16	19	9.9	9.0	25	33	23	19	68	8M16V8OMXS	250
12	1/2	M 18×1.5	3/4-16	22	9.9	11.0	25	33	22	19	78	8M18V8OMXS	250
14, 15, 16	5/8	M 22×1.5	7/8-14	27	12.3	14.0	28	38	27	22	119	10M22V8OMXS	250
18, 20	3/4	M 27×2.0	1 1/16-12	32	15.5	18.0	33	46	32	27	208	12M27V8OMXS	175
25	1	M 33×2.0	1 5/16-12	38	21.5	23.0	37	46	32	33	333	16M33V8OMXS	140

Los componentes Triple-Lok® de acero, acero inoxidable y latón se suministran con juntas elastoméricas NBR de forma estándar. Para más detalles sobre otros materiales de estanqueidad, vea la página K92.

Las referencias mostradas forman parte de nuestro programa de fabricación actual.

Las piezas imperiales y métricas pueden variar en las dimensiones del hexágono.

$$\frac{\text{PN (bar)}}{10} = \text{PN (MPa)}$$

No cree dibujos con estas dimensiones, están sujetos a cambios y a derechos de fabricación ISO.

VMTX Codo macho 45°

Extremo abocardado 37° Triple-Lok® / Rosca macho NPTF* (SAE 476)

SAE 070302 MS51508

*Acero inoxidable = NPT para evitar el gripado

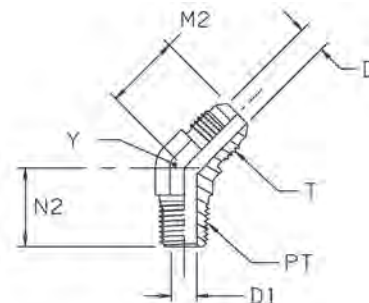

D.E. tubo		Rosca NPT/NPTF PT	Rosca UN/UNF-2A T	D mm	D1 mm	M2 mm	N2 mm	Y mm	Peso (acero) g/1 pieza	Triple-Lok® Acero	Triple-Lok® Acero inoxidable	Triple-Lok® Latón	PN (bar)	
mm	pulg												S	SS
6	1/4	1/8-27	7/16-20	4.4	4.8	18	16	11.0	18	4 VTX-S	4 VTX-SS	4 VTX-B	420	350
6	1/4	1/4-18	7/16-20	4.4	7.0	21	22	14.0	30	4-4 VTX-S	4-4 VTX-SS	4-4 VTX-B	420	350
6	1/4	3/8-18	9/16-18	4.4	10.3	22	24	19.0	54	4-6 VTX-S			420	350
8	5/16	1/8-27	1/2-20	6.0	4.8	20	16	14.0	22	5 VTX-S	5 VTX-SS	5 VTX-B	420	350
8	5/16	1/4-18	1/2-20	6.0	7.0	21	22	14.0	31	5-4 VTX-S	5-4 VTX-SS	5-4 VTX-B	420	350
10	3/8	1/4-18	9/16-18	7.5	7.0	21	22	14.0	27	6 VTX-S	6 VTX-SS	6 VTX-B	420	350
10	3/8	1/8-27	9/16-18	7.5	4.7	21	17	14.0	23	6-2 VTX-S	6-2 VTX-SS	6-2 VTX-B	420	350
10	3/8	3/8-18	9/16-18	7.5	10.3	22	24	19.0	52	6-6 VTX-S	6-6 VTX-SS	6-6 VTX-B	420	350
10	3/8	1/2-14	9/16-18	7.5	13.5	22	30	22.0	74	6-8 VTX-S	6-8 VTX-SS	6-8 VTX-B	420	350
12	1/2	1/4-18	3/4-16	9.9	7.0	25	24	19.0	62	8-4 VTX-S	8-4 VTX-SS	8-4 VTX-B	420	350
12	1/2	3/8-18	3/4-16	9.9	10.3	25	24	19.0	61	8 VTX-S	8 VTX-SS	8 VTX-B	420	350
12	1/2	1/2-14	3/4-16	9.9	13.5	25	30	22.0	92	8-8 VTX-S	8-8 VTX-SS	8-8 VTX-B	420	350
12	1/2	3/4-14	3/4-16	9.9	18.2	26	31	27.0	144	8-12 VTX-S	8-12 VTX-SS	8-12 VTX-B	280	280
14, 15, 16	5/8	1/2-14	7/8-14	12.3	13.5	28	30	22.0	92	10 VTX-S	10 VTX-SS	10 VTX-B	350	350
14, 15, 16	5/8	3/8-18	7/8-14	12.3	10.3	28	25	22.0	94	10-6 VTX-S	10-6 VTX-SS	10-6 VTX-B	350	350
14, 15, 16	5/8	3/4-14	7/8-14	12.3	18.2	33	31	27.0	156	10-12 VTX-S	10-12 VTX-SS		280	280
18, 20	3/4	3/4-14	1 1/16-12	15.5	18.2	33	31	27.0	148	12 VTX-S	12 VTX-SS	12 VTX-B	280	280
18, 20	3/4	1/2-14	1 1/16-12	15.5	13.5	33	31	27.0	144	12-8 VTX-S	12-8 VTX-SS	12-8 VTX-B	350	350
18, 20	3/4	1-11.5	1 1/16-12	15.5	23.8	36	38	33.3	169	12-16 VTX-S	12-16 VTX-SS	12-16 VTX-B	210	210
25	1	1-11.5	1 5/16-12	21.4	23.8	37	38	33.3	239	16 VTX-S	16 VTX-SS	16 VTX-B	210	210
25	1	3/4-14	1 5/16-12	21.4	18.2	37	33	33.3	213	16-12 VTX-S	16-12 VTX-SS	16-12 VTX-B	280	280
28, 30, 32	1 1/4	1 1/4-11.5	1 5/8-12	27.4	31.8	40	42	41.0	385	20 VTX-S	20 VTX-SS	20 VTX-B	170	170
35, 38	1 1/2	1 1/2-11.5	1 7/8-12	33.3	38.0	45	45	47.6	495	24 VTX-S	24 VTX-SS	24 VTX-B	170	140
	2	2-11.5	2 1/2-12	45.0	49.0	56	54	63.5	1149	32 VTX-S			170	140

Las referencias mostradas forman parte de nuestro programa de fabricación actual.

Las piezas imperiales y métricas pueden variar en las dimensiones del hexágono.

$$\frac{\text{PN (bar)}}{10} = \text{PN (MPa)}$$

Las presiones – PN mostradas son aplicables a las versiones de acero y acero inoxidable del producto.

Para piezas de latón reducir las presiones un 35 %.

No cree dibujos con estas dimensiones, están sujetos a cambios y a derechos de fabricación ISO.

V3MX Codo macho 45°

Extremo abocardado 37° Triple-Lok® / Rosca macho BSPT (ISO 7)

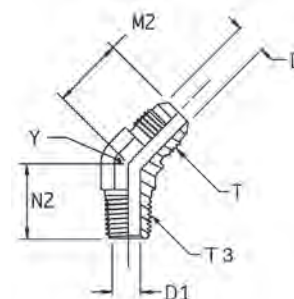

D.E. tubo		Rosca BSPT T3	Rosca UN/UNF-2A T	D mm	D1 mm	M2 mm	N2 mm	Y mm	Peso (acero) g/1 pieza	Triple-Lok® Acero	PN (bar)
mm	pulg										
6	1/4	1/8-28	7/16-20	4.4	5.0	18	16	11	18	4V3MXS	315
6	1/4	1/4-19	7/16-20	4.4	7.0	21	22	14	30	4-4V3MXS	315
8	5/16	1/8-28	1/2-20	6.0	5.0	20	16	13	22	5V3MXS	315
8	5/16	1/4-19	1/2-20	6.0	7.0	21	22	14	31	5-4V3MXS	315
10	3/8	1/4-19	9/16-18	7.5	7.0	21	22	14	27	6V3MXS	315
10	3/8	3/8-19	9/16-18	7.5	10.0	22	24	19	52	6-6V3MXS	315
10	3/8	1/2-14	9/16-18	7.5	13.5	22	30	22	74	6-8V3MXS	315
12	1/2	3/8-19	3/4-16	9.9	10.0	25	24	19	61	8V3MXS	315
12	1/2	1/2-14	3/4-16	9.9	13.5	25	30	22	92	8-8V3MXS	315
14, 15, 16	5/8	1/2-14	7/8-14	12.3	13.5	28	30	22	92	10V3MXS	315
18, 20	3/4	3/4-14	7/8-14	15.5	18.0	33	31	27	148	12V3MXS	160
25	1	1-11	1 5/16-12	21.5	24.0	37	38	33	239	16V3MXS	160
28, 30, 32	1 1/4	1 1/4-11	1 5/8-12	27.5	32.0	40	42	41	385	20V3MXS	160
35, 38	1 1/2	1 1/2-11	1 7/8-12	33.0	38.0	45	45	48	495	24V3MXS	160

Las referencias mostradas forman parte de nuestro programa de fabricación actual.

Las piezas imperiales y métricas pueden variar en las dimensiones del hexágono.

$$\frac{\text{PN (bar)}}{10} = \text{PN (MPa)}$$

No cree dibujos con estas dimensiones, están sujetos a cambios y a derechos de fabricación ISO.

S87OMX Te macho central

Extremos abocardados 37° Triple-Lok® / Rosca macho métrica – Junta tórica (ISO 6149)

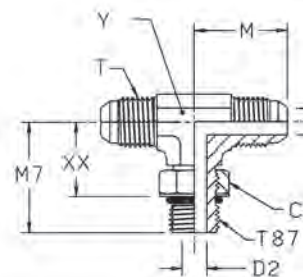

D.E. tubo mm	pulg	Rosca métrica T87	Rosca UN/UNF-2A T	C4 mm	D mm	D2 mm	M mm	M7 mm	XX mm	Y mm	Peso (acero) g/1 pieza	Triple-Lok® Acero	PN (bar)
6	1/4	M 10×1.0	7/16-20	14	4.4	4.5	23	27	18	11	27	4M10S87OMXS	420
8	5/16	M 12×1.5	1/2-20	17	6.0	6.0	24	31	19	13	42	5M12S87OMXS	420
10	3/8	M 14×1.5	9/16-18	19	7.5	7.5	27	34	22	14	53	6M14S87OMXS	420
12	1/2	M 16×1.5	3/4-16	22	9.9	9.0	32	38	26	19	113	8M16S87OMXS	350
12	1/2	M 18×1.5	3/4-16	24	9.9	11.0	32	38	26	19	114	8M18S87OMXS	350
14, 15,16	5/8	M 18×1.5	7/8-14	24	12.3	11.0	37	42	29	22	174	10M18S87OMXS	350
14, 15,16	5/8	M 22×1.5	7/8-14	27	12.3	14.0	37	43	29	22	175	10M22S87OMXS	350
18, 20	3/4	M 22×1.5	1 1/16-12	27	15.5	14.0	42	45	32	27	295	12M22S87OMXS	350
18, 20	3/4	M 27×2.0	1 1/16-12	32	15.5	18.0	42	51	35	27	304	12M27S87OMXS	350
25	1	M 33×2.0	1 5/16-12	41	21.5	23.0	46	53	38	33	530	16M33S87OMXS	280

Los componentes Triple-Lok® de acero, acero inoxidable y latón se suministran con juntas elastoméricas NBR de forma estándar.

Para más detalles sobre otros materiales de estanqueidad, vea la página K92.

Las referencias mostradas forman parte de nuestro programa de fabricación actual.

Las piezas imperiales y métricas pueden variar en las dimensiones del hexágono.

$$\frac{\text{PN (bar)}}{10} = \text{PN (MPa)}$$

No cree dibujos con estas dimensiones, están sujetos a cambios y a derechos de fabricación ISO.

S50MX Te macho central

Extremos abocardados 37° Triple-Lok® / Rosca macho UNF – Junta tórica (ISO 11926)
SAE 070429 MS51529

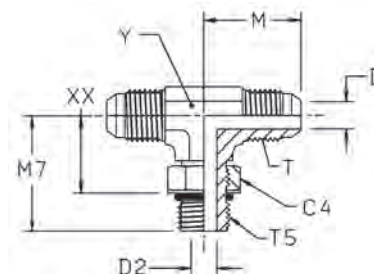

D.E. tubo mm	pulg	Rosca UN/UNF-2A T5	Rosca UN/UNF-2A T	C4 mm	D mm	D2 mm	M mm	M7 mm	XX mm	Y mm	Peso (acero) g/1 pieza	Triple-Lok®		PN (bar)	
												Acero	Acero inoxidable	S	SS
6	1/4	7/16-20	7/16-20	14.3	4.4	4.4	23	26	15	11.0	46	4 S50X-S	4 S50X-SS	420	350
8	5/16	1/2-20	1/2-20	16.0	5.8	5.8	24	29	18	14.0	66	5 S50X-S	5 S50X-SS	420	350
10	3/8	9/16-18	9/16-18	17.5	7.5	7.5	27	32	20	14.0	76	6 S50X-S	6 S50X-SS	420	350
12	1/2	3/4-16	3/4-16	22.0	9.9	10.0	32	37	23	19.0	150	8S50MXS	8 S50X-SS	420	350
14, 15, 16	5/8	7/8-14	7/8-14	27.0	12.3	12.5	37	43	28	22.0	224	10S50MXS	10 S50X-SS	350	350
18, 20	3/4	1 1/16-12	1 1/16-12	31.8	15.5	15.5	42	49	31	27.0	367	12 S50X-S	12 S50X-SS	350	350
25	1	1 5/16-12	1 5/16-12	38.0	21.4	21.4	46	52	34	33.3	506	16 S50X-S	16 S50X-SS	280	280
28, 30, 32	1 1/4	1 5/8-12	1 5/8-12	47.6	27.4	27.4	52	57	40	41.0	1053	20 S50X-S	20 S50X-SS	280	280
35, 38	1 1/2	1 7/8-12	1 7/8-12	54.0	33.3	33.3	59	61	43	47.6	1296	24 S50X-S		210	—
	2	2 1/2-12	2 1/2-12	69.8	45.2	45.2	78	73	56	63.5	2000	32 S50X-S		140	—

Los componentes Triple-Lok® de acero, acero inoxidable y latón se suministran con juntas elastoméricas NBR de forma estándar. Para más detalles sobre otros materiales de estanqueidad, vea la página K92.

Las referencias mostradas forman parte de nuestro programa de fabricación actual.

Las piezas imperiales y métricas pueden variar en las dimensiones del hexágono.

$$\frac{\text{PN (bar)}}{10} = \text{PN (MPa)}$$

No cree dibujos con estas dimensiones, están sujetos a cambios y a derechos de fabricación ISO.

S4OMX Te macho central

Extremo abocardado 37° Triple-Lok® /

Rosca BSPP orientable – Junta tórica + arandela antiextrusión (ISO 1179)

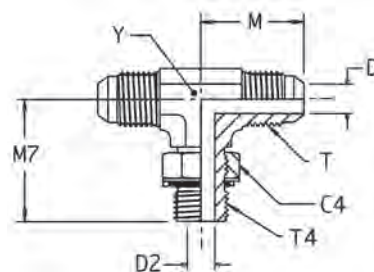

D.E. tubo		Rosca BSPP T4	Rosca UN/UNF-2A T	C4 mm	D mm	D2 mm	M mm	M7 mm	XX mm	Y mm	Peso (acero) g/1 pieza	Triple-Lok® Acero	Triple-Lok® Acero inoxidable	PN (bar)	
mm	pulg													S	SS
6	1/4	1/8-28	7/16-20	14	4.4	4.4	23	27	17	11	47	4S4OMXS	4S4OMXSS	250	250
10	3/8	1/4-19	9/16-18	19	7.5	7.5	27	32	19	14	78	6S4OMXS	6S4OMXSS	250	200
12	1/2	3/8-19	3/4-16	22	9.9	10.0	32	37	24	19	154	8S4OMXS	8S4OMXSS	250	200
12	1/2	1/2-14	3/4-16	27	9.9	12.3	34	44	28	22	186	8-8-8S4OMXS	8-8-8S4OMXSS	250	200
14, 15, 16	5/8	1/2-14	7/8-14	27	12.3	12.3	37	43	27	22	231	10S4OMXS	10S4OMXSS	250	200
18, 20	3/4	3/4-14	1 1/16-12	36	15.5	15.5	42	50	34	27	379	12S4OMXS	12S4OMXSS	250	200
25	1	1-11	1 5/16-12	41	21.5	21.5	46	52	35	33	569	16S4OMXS	16S4OMXSS	250	200
28, 30, 32	1 1/4	1 1/4-11	1 5/8-12	50	27.5	27.5	52	57	39	41	1075	20S4OMXS	20S4OMXSS	210	160

Los componentes Triple-Lok® de acero, acero inoxidable y latón se suministran con juntas elastoméricas NBR de forma estándar. Para más detalles sobre otros materiales de estanqueidad, vea la página K92.

Las referencias mostradas forman parte de nuestro programa de fabricación actual.

Las piezas imperiales y métricas pueden variar en las dimensiones del hexágono.

$$\frac{\text{PN (bar)}}{10} = \text{PN (MPa)}$$

No cree dibujos con estas dimensiones, están sujetos a cambios y a derechos de fabricación ISO.

S8OMX Te macho central

Extremos abocardados 37° Triple-Lok® /

Rosca macho métrica – Junta tórica + arandela antiextrusión

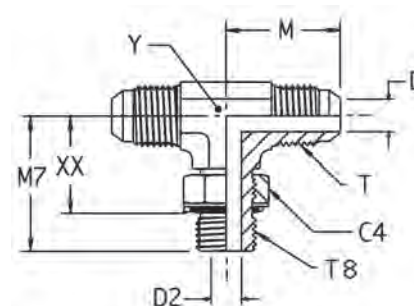

D.E. tubo mm	pulg	Rosca métrica T8	Rosca UN/UNF-2A T	C4 mm	D mm	D2 mm	M mm	M7 mm	XX mm	Y mm	Peso (acero) g/1 pieza	Triple-Lok® Acero	PN (bar)
6	1/4	M 10×1.0	7/16-20	14	4.4	4.5	23	27	18	11	27	4M10S8OMXS	250
8	5/16	M 12×1.5	1/2-20	17	6.0	6.0	24	31	19	13	42	5M12S8OMXS	250
10	3/8	M 14×1.5	9/16-18	17	7.5	7.5	27	34	22	14	53	6M14S8OMXS	250
12	1/2	M 16×1.5	3/4-16	19	9.9	9.0	32	38	26	19	95	8M16S8OMXS	250
12	1/2	M 18×1.5	3/4-16	22	9.9	11.0	32	38	26	19	114	8M18S8OMXS	250
14, 15,16	5/8	M 22×1.5	7/8-14	27	12.3	14.0	37	43	30	22	175	10M22S8OMXS	250
18, 20	3/4	M 27×2.0	1 1/16-12	32	15.5	18.0	42	51	35	27	304	12M27S8OMXS	175
25	1	M 33×2.0	1 5/16-12	38	21.5	23.0	46	53	37	33	491	16M33S8OMXS	140

Los componentes Triple-Lok® de acero, acero inoxidable y latón se suministran con juntas elastoméricas NBR de forma estándar. Para más detalles sobre otros materiales de estanqueidad, vea la página K92.

Las referencias mostradas forman parte de nuestro programa de fabricación actual.

Las piezas imperiales y métricas pueden variar en las dimensiones del hexágono.

$$\frac{\text{PN (bar)}}{10} = \text{PN (MPa)}$$

No cree dibujos con estas dimensiones, están sujetos a cambios y a derechos de fabricación ISO.

SMTX Te macho central

Extremos abocardados 37° Triple-Lok® / Rosca macho NPTF* (SAE 476)

SAE 070425 MS51512

*Acero inoxidable = NPT para evitar el gripado

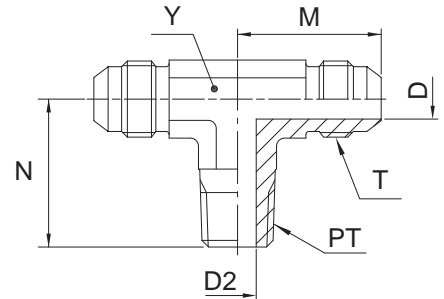

D.E. tubo		Rosca NPT/NPTF PT	Rosca UN/UNF-2A T	D mm	D2 mm	M mm	N mm	Y mm	Peso (acero) g/1 pieza	Triple-Lok® Acero	Triple-Lok® Acero inoxidable	Triple-Lok® Latón	PN (bar)	
mm	pulg												S	SS
6	3/16	1/8-27	3/8-24	3.0	4.7	21	18	11.0	25	3 STX-S	3 STX-SS	3 STX-B	420	350
	1/4	1/8-27	7/16-20	4.4	4.7	23	20	11.0	31	4 STX-S	4 STX-SS	4 STX-B	420	350
	1/4	1/4-18	7/16-20	4.4	7.0	27	28	14.0	49	4-4-4 STX-S	4-4-4 STX-SS	4-4-4 STX-B	420	350
	5/16	1/8-27	1/2-20	6.0	4.7	25	21	14.0	37	5 STX-S	5 STX-SS	5 STX-B	420	350
10	3/8	1/4-18	9/16-18	7.5	7.0	27	28	14.0	57	6 STX-S	6 STX-SS	6 STX-B	420	350
	3/8	3/8-18	9/16-18	7.5	10.3	29	31	19.0	77	6-6-6 STX-S	6-6-6 STX-SS	6-6-6 STX-B	420	350
12	1/2	3/8-18	3/4-16	9.9	10.3	32	31	19.0	113	8 STX-S	8 STX-SS	8 STX-B	420	350
	1/2	1/2-14	3/4-16	9.9	13.5	34	37	22.0	164	8-8-8 STX-S	8-8-8 STX-SS	8-8-8 STX-B	420	350
14, 15, 16	5/8	1/2-14	7/8-14	12.3	13.5	37	37	22.0	173	10 STX-S	10 STX-SS	10 STX-B	350	350
	3/4	3/4-14	1 1/16-12	18.0	18.3	42	40	27.0	272	12 STX-S	12 STX-SS	12 STX-B	280	280
22	7/8	3/4-14	1 3/16-12	18.3	18.3	46	43	33.3	323	14 STX-S	14 STX-SS	14 STX-B	280	—
25	1	1-11.5	1 5/16-12	21.4	23.8	46	50	33.3	413	16 STX-S	16 STX-SS	16 STX-B	210	210
28, 30, 32	1 1/4	1 1/4-11.5	1 5/8-12	27.4	31.8	52	60	41.0	681	20 STX-S	20 STX-SS	20 STX-B	170	170
	2	1 1/2-11.5	1 7/8-12	33.3	38.0	59	67	47.6	905	24 STX-S	24 STX-SS	24 STX-B	170	170

Las referencias mostradas forman parte de nuestro programa de fabricación actual.

Las piezas imperiales y métricas pueden variar en las dimensiones del hexágono.

$$\frac{PN \text{ (bar)}}{10} = PN \text{ (MPa)}$$

Las presiones – PN mostradas son aplicables a las versiones de acero y acero inoxidable del producto.

Para piezas de latón reducir las presiones un 35 %.

No cree dibujos con estas dimensiones, están sujetos a cambios y a derechos de fabricación ISO.

S3MX Te macho central

Extremos abocardados 37° Triple-Lok® / Rosca macho BSPT (ISO 7)

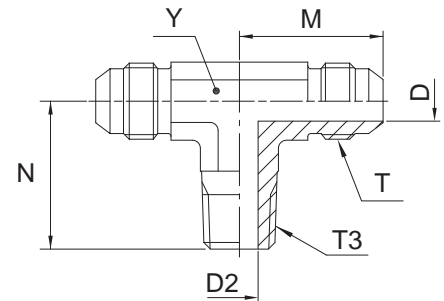

D.E. tubo		Rosca BSPT T3	Rosca UN/UNF-2A T	D mm	D2 mm	M mm	N mm	Y mm	Peso (acero) g/1 pieza	Triple-Lok® Acero	Triple-Lok® Acero inoxidable	PN (bar)	
mm	pulg											S	SS
6	1/4	1/8-28	7/16-20	4.4	5.0	23	20	11	30	4S3MXS	4S3MXSS	315	315
10	3/8	1/4-19	7/16-20	7.5	7.0	27	28	14	55	6S3MXS	6S3MXSS	315	315
12	1/2	3/8-19	3/4-16	9.9	10.0	32	31	19	111	8S3MXS	8S3MXSS	315	315
14, 15, 16	5/8	1/2-14	7/8-14	12.3	13.5	37	37	22	169	10S3MXS	10S3MXSS	315	315
18, 20	3/4	3/4-14	1 1/16-12	15.5	18.0	42	40	27	267	12S3MXS	12S3MXSS	160	160
25	1	1-11	1 5/16-12	21.5	24.0	46	50	33	407	16S3MXS	16S3MXSS	160	160

Las referencias mostradas forman parte de nuestro programa de fabricación actual.

Las piezas imperiales y métricas pueden variar en las dimensiones del hexágono.

$$\frac{\text{PN (bar)}}{10} = \text{PN (MPa)}$$

No cree dibujos con estas dimensiones, están sujetos a cambios y a derechos de fabricación ISO.

R87OMX Te macho lateral

Extremos abocardados 37° Triple-Lok® / Rosca macho métrica – Junta tórica (ISO 6149)

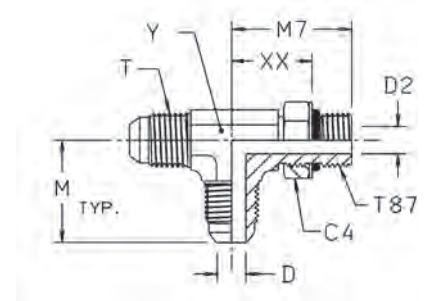

D.E. tubo mm	pulg	Rosca métrica T87	Rosca UN/UNF-2A T	C4 mm	D mm	D2 mm	M mm	M7 mm	XX mm	Y mm	Peso (acero) g/1 pieza	Triple-Lok® Acero	PN (bar)
6	1/4	M 10×1.0	7/16-20	14	4.4	4.5	23	27	18	11	27	4M10R87OMXS	420
10	3/8	M 14×1.5	9/16-18	19	7.5	7.5	27	34	22	14	53	6M14R87OMXS	420
12	1/2	M 16×1.5	3/4-16	22	9.9	9.0	32	38	26	19	113	8M16R87OMXS	350
12	1/2	M 18×1.5	3/4-16	24	9.9	11.0	32	38	26	19	114	8M18R87OMXS	350
14, 15, 16	5/8	M 18×1.5	7/8-14	24	12.3	11.0	37	42	29	22	174	10M18R87OMXS	350
14, 15, 16	5/8	M 22×1.5	7/8-14	27	12.3	14.0	37	43	29	22	175	10M22R87OMXS	350
18, 20	3/4	M 27×2.0	1 1/16-12	32	15.5	18.0	42	51	35	27	315	12M27R87OMXS	350
25	1	M 33×2.0	1 5/16-12	41	22.5	23.0	46	53	38	33	495	16M33R87OMXS	280

Los componentes Triple-Lok® de acero, acero inoxidable y latón se suministran con juntas elastoméricas NBR de forma estándar. Para más detalles sobre otros materiales de estanqueidad, vea la página K92.

Las referencias mostradas forman parte de nuestro programa de fabricación actual.

Las piezas imperiales y métricas pueden variar en las dimensiones del hexágono.

$$\frac{\text{PN (bar)}}{10} = \text{PN (MPa)}$$

No cree dibujos con estas dimensiones, están sujetos a cambios y a derechos de fabricación ISO.

R50MX Te macho lateral

Extremos abocardados 37° Triple-Lok® / Rosca macho UNF – Junta tórica (ISO 11926)
SAE 070428 MS51530

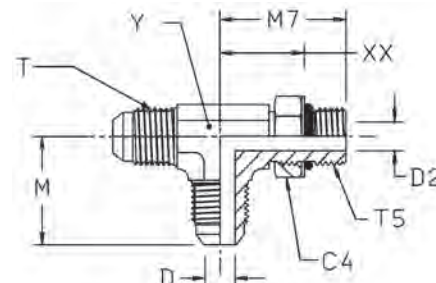

D.E. tubo		Rosca UN/UNF-2A T5	Rosca UN/UNF-2A T	C4 mm	D mm	D2 mm	M mm	M7 mm	XX mm	Y mm	Peso (acero) g/1 pieza	Triple-Lok® Acero	Triple-Lok® Acero inoxidable	PN (bar)	
mm	pulg													S	SS
6	1/4	7/16-20	7/16-20	14.0	4.4	4.4	23	26	16	11.0	46	4 R50X-S	4 R50X-SS	420	350
8	5/16	1/2-20	1/2-20	16.0	6.0	6.0	24	29	18	14.0	66	5 R50X-S	5 R50X-SS	420	350
10	3/8	9/16-18	9/16-18	17.5	7.5	7.5	27	32	20	14.0	76	6 R50X-S	6 R50X-SS	420	350
12	1/2	3/4-16	3/4-16	22.2	9.9	10.0	32	37	23	19.0	151	8 R50X-S	8 R50X-SS	420	350
14, 15, 16	5/8	7/8-14	7/8-14	25.0	12.3	12.3	37	43	28	22.0	226	10 R50X-S	10 R50X-SS	350	350
18, 20	3/4	1 1/16-12	1 1/16-12	32.0	15.5	15.5	42	49	32	27.0	372	12 R50X-S	12 R50X-SS	350	350
25	1	1 5/16-12	1 5/16-12	38.0	21.4	21.4	46	52	35	33.3	557	16 R50X-S	16 R50X-SS	280	280
28, 30, 32	1 1/4	1 5/8-12	1 5/8-12	48.0	27.4	27.4	52	57	40	41.0	1053	20 R50X-S	20 R50X-SS	280	280
35, 38	1 1/2	1 7/8-12	1 7/8-12	54.0	33.3	33.3	59	61	43	47.6	1296	24 R50X-S	24 R50X-SS	210	210
	2	2 1/2-12	2 1/2-12	70.0	45.2	45.2	78	73	56	66.0	2000	32 R50X-S	32 R50X-SS	140	140

Los componentes Triple-Lok® de acero, acero inoxidable y latón se suministran con juntas elastoméricas NBR de forma estándar. Para más detalles sobre otros materiales de estanqueidad, vea la página K92.

Las referencias mostradas forman parte de nuestro programa de fabricación actual.

Las piezas imperiales y métricas pueden variar en las dimensiones del hexágono.

$$\frac{\text{PN (bar)}}{10} = \text{PN (MPa)}$$

No cree dibujos con estas dimensiones, están sujetos a cambios y a derechos de fabricación ISO.

R4OMX Te macho lateral

Extremo abocardado 37° Triple-Lok® /

Rosca BSPP orientable – Junta tórica + arandela antiextrusión (ISO 1179)

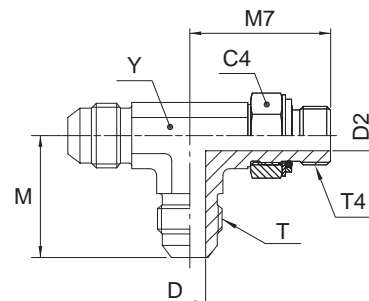

D.E. tubo mm	pulg	Rosca BSPP T4	Rosca UN/UNF-2A T	C4 mm	D mm	D2 mm	M mm	M7 mm	XX mm	Y mm	Peso (acero) g/1 pieza	Triple-Lok®		PN (bar)	
												Acero	Acero inoxidable	S	SS
6	1/4	1/8-28	7/16-20	14	4.4	4.4	23	27	17	11	47	4R4OMXS	4R4OMXSS	250	200
10	3/8	1/4-19	9/16-18	19	7.5	7.5	27	32	19	14	78	6R4OMXS	6R4OMXSS	250	200
12	1/2	3/8-19	3/4-16	22	9.9	9.9	32	37	24	19	154	8R4OMXS	8R4OMXSS	250	200
14, 15, 16	5/8	1/2-14	7/8-14	27	12.3	12.3	37	43	27	22	231	10R4OMXS	10R4OMXSS	250	200
18, 20	3/4	3/4-14	1 1/16-12	36	15.5	15.5	42	50	34	27	379	12R4OMXS	12R4OMXSS	250	200
25	1	1-11	1 5/16-12	41	21.5	21.5	46	52	34	33	569	16R4OMXS	16R4OMXSS	250	200
28, 30, 32	1 1/4	1 1/4-11	1 5/8-12	50							1075	20R4OMXS	20R4OMXSS	210	160

Los componentes Triple-Lok® de acero, acero inoxidable y latón se suministran con juntas elastoméricas NBR de forma estándar. Para más detalles sobre otros materiales de estanqueidad, vea la página K92.

Las referencias mostradas forman parte de nuestro programa de fabricación actual.

Las piezas imperiales y métricas pueden variar en las dimensiones del hexágono.

$$\frac{\text{PN (bar)}}{10} = \text{PN (MPa)}$$

No cree dibujos con estas dimensiones, están sujetos a cambios y a derechos de fabricación ISO.

R8OMX Te macho lateral

Extremos abocardados 37° Triple-Lok® /

Rosca macho métrica – Junta tórica + arandela antiextrusión

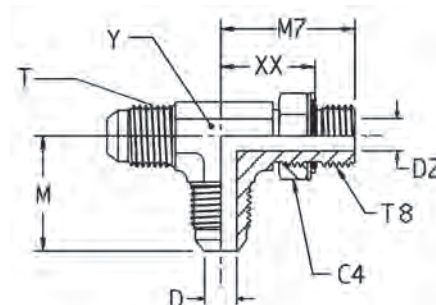

D.E. tubo mm	pulg	Rosca métrica T87	Rosca UN/UNF-2A T	C4 mm	D mm	D2 mm	M mm	M7 mm	XX mm	Y mm	Peso (acero) g/1 pieza	Triple-Lok® Acero	PN (bar)
6	1/4	M 10×1.0	7/16-20	14	4.4	4.5	23	27	18	11	27	4M10R8OMXS	250
8	5/16	M 12×1.5	1/2-20	17	6.0	6.0	24	31	20	13	42	5M12R8OMXS	250
10	3/8	M 14×1.5	9/16-18	17	7.5	7.5	27	34	23	14	53	6M14R8OMXS	250
12	1/2	M 16×1.5	3/4-16	19	9.9	9.0	32	38	27	19	95	8M16R8OMXS	250
12	1/2	M 18×1.5	3/4-16	22	9.9	9.9	32	38	26	19	114	8M18R8OMXS	250
14, 15,16	5/8	M 22×1.5	7/8-14	27	12.3	14.0	37	43	29	22	175	10M22R8OMXS	250
18, 20	3/4	M 27×2.0	1 1/16-12	32	15.5	18.0	42	51	35	27	304	12M27R8OMXS	175
25	1	M 33×2.0	1 5/16-12	38	22.5	23.0	46	53	38	33	491	16M33R8OMXS	140

Los componentes Triple-Lok® de acero, acero inoxidable y latón se suministran con juntas elastoméricas NBR de forma estándar. Para más detalles sobre otros materiales de estanqueidad, vea la página K92.

Las referencias mostradas forman parte de nuestro programa de fabricación actual.

Las piezas imperiales y métricas pueden variar en las dimensiones del hexágono.

$$\frac{\text{PN (bar)}}{10} = \text{PN (MPa)}$$

No cree dibujos con estas dimensiones, están sujetos a cambios y a derechos de fabricación ISO.

RMTX Te macho lateral

Extremos abocardados 37° Triple-Lok® / Rosca macho NPTF* (SAE 476)
 SAE 070424 MS51511

*Acero inoxidable = NPT para evitar el gripado

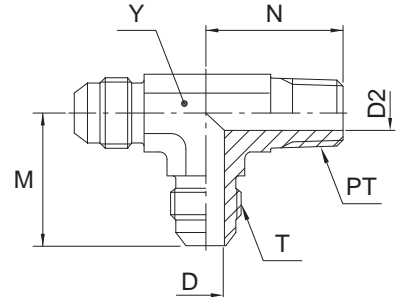

D.E. tubo		Rosca NPT/NPTF PT	Rosca UN/UNF-2A T	D mm	D1 mm	M mm	N mm	Y mm	Peso (acero) g/1 pieza	Triple-Lok® Acero	Triple-Lok® Acero inoxidable	Triple-Lok® Latón	PN (bar)	
mm	pulg												S	SS
6	3/16	1/8-27	3/8-24	3.2	4.7	21	18	11.0	25	3 RTX-S	3 RTX-SS		420	350
	1/4	1/8-27	7/16-20	4.4	4.7	23	20	11.0	31	4 RTX-S	4 RTX-SS	4 RTX-B	420	350
	1/4	1/4-18	7/16-20	4.4	7.0	27	28	14.0	49	4-4-4 RTX-S	4-4-4 RTX-SS	4-4-4 RTX-B	420	350
	5/16	1/8-27	1/2-20	6.0	4.7	24	20	14.0	37	5 RTX-S	5 RTX-SS	5 RTX-B	420	350
10	3/8	1/4-18	9/16-18	7.5	7.0	27	28	14.0	57	6 RTX-S	6 RTX-SS	6 RTX-B	420	350
		3/8-18	9/16-18	7.5	10.3	29	31	19.0	77	6-6-6 RTX-S	6-6-6 RTX-SS	6-6-6 RTX-B	420	350
12	1/2	3/8-18	3/4-16	9.9	10.3	32	31	19.0	109	8 RTX-S	8 RTX-SS	8 RTX-B	420	350
		1/2-14	3/4-16	9.9	13.5	34	37	22.0	163	8-8-8 RTX-S	8-8-8 RTX-SS	8-8-8 RTX-B	420	350
14, 15, 16	5/8	1/2-14	7/8-14	12.3	13.5	37	37	22.0	172	10 RTX-S	10 RTX-SS	10 RTX-B	350	350
		3/4-14	1 1/16-12	15.5	18.3	42	40	27.0	268	12 RTX-S	12 RTX-SS	12 RTX-B	280	280
22	7/8	3/4-14	1 3/16-12	18.3	18.3	46	43	33.3	323	14 RTX-S			280	—
25	1	1-11.5	1 5/16-12	21.4	23.8	46	50	33.3	413	16 RTX-S	16 RTX-SS	16 RTX-B	210	210
28, 30, 32	1 1/4	1 1/4-11.5	1 5/8-12	27.4	31.8	52	60	41.0	681	20 RTX-S	20 RTX-SS	20 RTX-B	170	170
		1 1/2-11.5	1 7/8-12	33.3	38.0	59	67	47.6	905	24 RTX-S	24 RTX-SS		170	140

Las referencias mostradas forman parte de nuestro programa de fabricación actual.

Las piezas imperiales y métricas pueden variar en las dimensiones del hexágono.

$$\frac{PN \text{ (bar)}}{10} = PN \text{ (MPa)}$$

Las presiones – PN mostradas son aplicables a las versiones de acero y acero inoxidable del producto.

Para piezas de latón reducir las presiones un un 35 %.

No cree dibujos con estas dimensiones, están sujetos a cambios y a derechos de fabricación ISO.

R3MX Te macho lateral

Extremos abocardados 37° Triple-Lok® / Rosca macho BSPT (ISO 7)

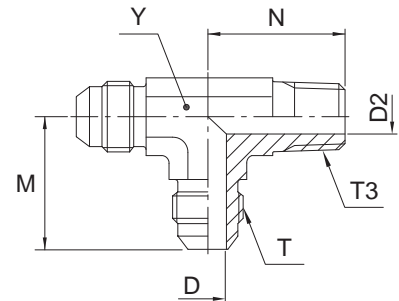

D.E. tubo		Rosca BSPT T3	Rosca UN/UNF-2A T	D mm	D2 mm	M mm	N mm	Y mm	Peso (acero) g/1 pieza	Triple-Lok® Acero	Triple-Lok® Acero inoxidable	PN (bar)	
mm	pulg											S	SS
6	1/4	1/8-28	7/16-20	4.4	5.0	23	20	11	30	4R3MXS	4R3MXSS	315	315
8	5/16	1/8-28	1/2-20	6.0	5.0	24	20	13	36	5R3MXS	5R3MXSS	315	315
10	3/8	1/4-19	9/16-18	7.5	7.0	27	28	14	55	6R3MXS	6R3MXSS	315	315
12	1/2	3/8-19	3/4-16	9.9	10.0	32	31	19	107	8R3MXS	8R3MXSS	315	315
14, 15, 16	5/8	1/2-14	7/8-14	12.3	13.5	37	37	22	170	10R3MXS	10R3MXSS	315	315

Las referencias mostradas forman parte de nuestro programa de fabricación actual.

Las piezas imperiales y métricas pueden variar en las dimensiones del hexágono.

$$\frac{\text{PN (bar)}}{10} = \text{PN (MPa)}$$

No cree dibujos con estas dimensiones, están sujetos a cambios y a derechos de fabricación ISO.

G4MX Racor hembra

Extremo abocardado 37° Triple-Lok® / Rosca hembra BSPP (ISO 1179-1)

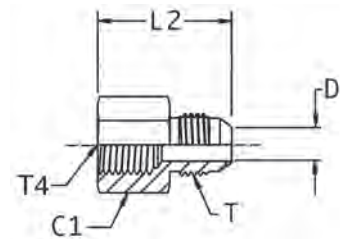

D.E. tubo		Rosca BSPP T4	Rosca UN/UNF-2A T	C1 mm	D mm	L2 mm	Peso (acero) g/1 pieza	Triple-Lok® Acero	Triple-Lok® Acero inoxidable	PN (bar)	
mm	pulg									S	SS
6	1/4	1/8-28	7/16-20	17	4.4	30	15	4G4MXS	4G4MXSS	315	315
6	1/4	1/4-19	7/16-20	19	4.4	35	42	4-4G4MXS	4-4G4MXSS	400	350
8	5/16	1/8-28	1/2-20	17	6.0	30	22	5G4MXS	5G4MXSS	315	315
8	5/16	1/4-19	1/2-20	19	6.0	35	40	5-4G4MXS	5-4G4MXSS	400	350
10	3/8	1/4-19	9/16-18	19	7.5	36	40	6G4MXS	6G4MXSS	400	350
10	3/8	3/8-19	9/16-18	22	7.5	37	50	6-6G4MXS	6-6G4MXSS	350	350
12	1/2	3/8-19	3/4-16	22	9.9	40	64	8G4MXS	8G4MXSS	350	350
12	1/2	1/2-14	3/4-16	30	9.9	46	116	8-8G4MXS	8-8G4MXSS	400	350
14, 15, 16	5/8	1/2-14	7/8-14	30	12.3	48	121	10G4MXS	10G4MXSS	350	350
18, 20	3/4	3/4-14	1 1/16-12	36	15.5	52	188	12G4MXS	12G4MXSS	315	315
25	1	1 1/11	1 5/16-12	46	21.5	60	340	16G4MXS	16G4MXSS	280	280
28, 30, 32	1 1/4	1 1/4-11	1 5/8-12	50	27.5	63	438	20G4MXS	20G4MXSS	210	210
35, 38	1 1/2	1 1/2-11	1 7/8-12	55	33.0	67	526	24G4MXS	24G4MXSS	140	140

Las referencias mostradas forman parte de nuestro programa de fabricación actual.

Las piezas imperiales y métricas pueden variar en las dimensiones del hexágono.

$$\frac{\text{PN (bar)}}{10} = \text{PN (MPa)}$$

No cree dibujos con estas dimensiones, están sujetos a cambios y a derechos de fabricación ISO.

GMTX Racor hembra

Extremo abocardado 37° Triple-Lok® / Rosca hembra NPTF* (SAE J476)

SAE 070103 MS51503

*Acero inoxidable = NPT para evitar el gripado

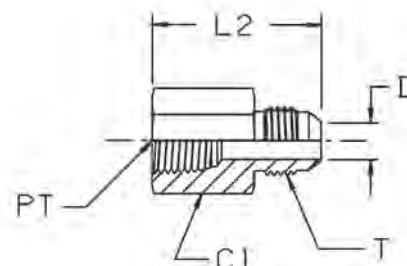

D.E. tubo		Rosca NPT/NPTF PT	Rosca UN/UNF-2A T	C1 mm	D mm	L2 mm	Peso (acero) g/1 pieza	Triple-Lok® Acero	Triple-Lok® Acero inoxidable	PN (bar)	
mm	pulg									S	SS
2	1/8	1/8-27	5/16-24	14.3	1.6	28.0	18	2 GTX-S		420	
6	1/4	1/8-27	7/16-20	14.3	4.4	30.0	42	4 GTX-S	4GMTXSS	420	350
6	1/4	1/4-18	7/16-20	19.0	4.4	35.0	40	4-4 GTX-S	4-4GMTXSS	420	350
8	5/16	1/8-27	1/2-20	14.3	6.0	30.0	40	5 GTX-S	5GMTXSS	420	350
8	5/16	1/4-18	1/2-20	19.0	6.0	35.5	42	5-4 GTX-S	5-4GMTXSS	420	350
10	3/8	1/4-18	9/16-18	19.0	7.5	36.0	40	6 GTX-S	6GMTXSS	420	350
10	3/8	3/8-18	9/16-18	22.3	7.5	37.0	62	6-6 GTX-S	6-6GMTXSS	420	350
10	3/8	1/2-14	9/16-18	22.3	7.5	43.0	90	6-8 GTX-S	6-8GMTXSS	350	350
12	1/2	3/8-18	3/4-16	22.3	9.9	40.0	45	8 GTX-S	8GMTXSS	420	350
12	1/2	1/4-18	3/4-16	20.6	9.9	36.0	80	8-4 GTX-S	8-4GMTXSS	420	350
12	1/2	1/2-14	3/4-16	28.6	9.9	46.0	116	8-8 GTX-S	8-8GMTXSS	350	350
12	1/2	3/4-14	3/4-16	35.0	9.9	47.0	150	8-12 GTX-S	8-12GMTXSS	280	280
14, 15, 16	5/8	1/2-14	7/8-14	28.6	12.3	48.0	121	10 GTX-S	10GMTXSS	350	350
14, 15, 16	5/8	3/4-14	7/8-14	35.0	12.3	50.0	182	10-12 GTX-S	10-12GMTXSS	280	280
18, 20	3/4	3/4-14	1 1/16-12	35.0	15.5	52.0	188	12 GTX-S	12GMTXSS	280	280
18, 20	3/4	1/2-14	1 1/16-12	28.6	15.5	52.0	133	12-8 GTX-S	12-8GMTXSS	350	350
25	1	1-11.5	1 5/16-12	41.3	21.4	60.0	280	16 GTX-S	16GMTXSS	210	210
28, 30, 32	1 1/4	1 1/4-11.5	1 5/8-12	51.0	27.4	63.0	408	20 GTX-S	20GMTXSS	170	170
35, 38	1 1/2	1 1/2-11.5	1 7/8-12	60.3	33.3	67.0	370	24 GTX-S	24GMTXSS	140	140

Las referencias mostradas forman parte de nuestro programa de fabricación actual.

Las piezas imperiales y métricas pueden variar en las dimensiones del hexágono.

$$\frac{\text{PN (bar)}}{10} = \text{PN (MPa)}$$

No cree dibujos con estas dimensiones, están sujetos a cambios y a derechos de fabricación ISO.

WGMTX Unión hembra pasatabiques

Extremo abocardado 37° Triple-Lok® / Rosca hembra NPTF* (SAE J476)

*Acero inoxidable = NPT para evitar el gripado

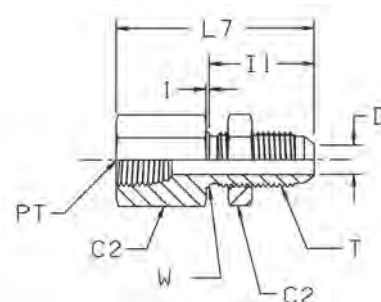

D.E. tubo mm	pulg	Rosca NPT/NPTF PT	Rosca UN/UNF-2A T	C2 mm	D mm	I1 mm	L7 mm	W mm	Peso (acero) g/1 pieza	Triple-Lok®		PN (bar)	
										Acero	Acero inoxidable	S	SS
6	1/4	1/8-27	7/16-20	17.5	4.4	31	47	11	42	4 WGTX-WLN-S	4WGMTXWLNMS	420	350
6	1/4	1/4-18	7/16-20	19.0	4.4	31	54	11	62	4-4 WGTX-WLN-S	4-4WGMTXWLNMS	420	350
10	3/8	1/4-18	9/16-18	20.6	7.5	33	54	14	72	6 WGTX-WLN-S	6WGMTXWLNMS	420	350
12	1/2	3/8-18	3/4-16	25.4	9.9	37	59	19	117	8 WGTX-WLN-S	8WGMTXWLNMS	420	350
14, 15, 16	5/8	1/2-14	7/8-14	28.6	12.3	41	69	22	179	10 WGTX-WLN-S	10WGMTXWLNMS	350	350
18, 20	3/4	3/4-14	1 1/16-12	35.0	15.5	45	75	27	284	12 WGTX-WLN-S	12WGMTXWLNMS	280	280
25	1	1-11.5	1 5/16-12	41.3	21.4	45	81	33	415	16 WGTX-WLN-S	16WGMTXWLNMS	210	210

Las referencias mostradas forman parte de nuestro programa de fabricación actual.

Las piezas imperiales y métricas pueden variar en las dimensiones del hexágono.

Para la versión sin la contratuerca, suprima "WLN" (p.e. 10 WGTX)

$$\frac{\text{PN (bar)}}{10} = \text{PN (MPa)}$$

No cree dibujos con estas dimensiones, están sujetos a cambios y a derechos de fabricación ISO.

Máximo espesor de pared del pasatabiques

Tamaño	D.E. tubo		Pasatabiques recto Máx. espesor mm	Pasatabiques con forma Máx. espesor mm
	pulg	métrica		
4	1/4	6	8.4	5.3
5	5/16	8	8.4	5.3
6	3/8	10	10.7	7.1
8	1/2	12	11.2	8.4
10	5/8	14-16	10.9	8.1
12	3/4	18-20	11.2	8.6
14	7/8		10.4	7.9
16	1	22-25	9.9	7.4
20	1 1/4	28-32	10.2	7.4
24	1 1/2	35-38	7.1	—
32	2		7.1	—

DMTX Racor codo hembra

Extremo abocardado 37° Triple-Lok® / Rosca hembra NPTF* (SAE J476)

SAE 070203 MS51506

*Acero inoxidable = NPT para evitar el gripado

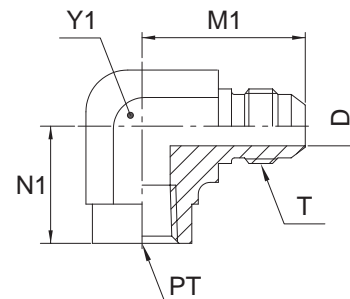

D.E. tubo		Rosca NPT/NPTF PT	Rosca UN/UNF-2A T	D mm	M1 mm	N1 mm	Y1 mm	Peso (acero) g/1 pieza	Triple-Lok® Acero	Triple-Lok® Acero inoxidable	Triple-Lok® Latón	PN (bar)	
mm	pulg											S	SS
6	1/4	1/8-27	7/16-20	4.4	27	17	14.0	33	4 DTX-S	4 DTX-SS	4 DTX-B	350	350
6	1/4	1/4-18	7/16-20	4.4	31	22	19.0	70	4-4 DTX-S	4-4 DTX-SS	4-4 DTX-B	350	350
8	5/16	1/8-27	1/2-20	6.0	27	17	14.0	33	5 DTX-S	5 DTX-SS	5 DTX-B	350	350
8	5/16	1/4-18	1/2-20	6.0	31	22	19.0	67	5-4 DTX-S	5-4 DTX-SS	5-4 DTX-B	350	350
10	3/8	1/4-18	9/16-18	7.5	31	22	19.0	67	6 DTX-S	6 DTX-SS	6 DTX-B	350	350
10	3/8	1/8-27	9/16-18	7.5	31	17	14.0	39	6-2 DTX-S	6-2 DTX-SS	6-2 DTX-B	350	350
10	3/8	3/8-18	9/16-18	7.5	33	26	22.0	103	6-6 DTX-S	6-6 DTX-SS	6-6 DTX-B	310	310
12	1/2	3/8-18	3/4-16	9.9	36	26	22.0	115	8 DTX-S	8 DTX-SS	8 DTX-B	310	310
12	1/2	1/4-18	3/4-16	9.9	36	26	19.0	190	8-4 DTX-S	8-4 DTX-SS	8-4 DTX-B	350	350
12	1/2	1/2-14	3/4-16	9.9	39	31	27.0	178	8-8 DTX-S	8-8 DTX-SS	8-8 DTX-B	210	210
14, 15, 16	5/8	1/2-14	7/8-14	12.3	42	31	27.0	180	10 DTX-S	10 DTX-SS	10 DTX-B	210	210
18, 20	3/4	3/4-14	1 1/16-12	15.5	48	35	33.3	315	12 DTX-S	12 DTX-SS	12 DTX-B	210	210
18, 20	3/4	1/2-14	1 1/16-12	15.5	48	34	27.0	175	12-8 DTX-S	12-8 DTX-SS	12-8 DTX-B	210	210
22	7/8	3/4-14	1 3/16-12	18.3	47	36	33.3	285	14 DTX-S	14 DTX-SS		125	125
25	1	1-11.5	1 5/16-12	21.4	55	41	41.0	506	16 DTX-S	16 DTX-SS	16 DTX-B	125	125
28, 30, 32	1 1/4	1 1/4-11.5	1 5/8-12	27.4	59	43	47.7	619	20 DTX-S	20 DTX-SS	20 DTX-B	100	100
35, 38	1 1/2	1 1/2-11.5	1 7/8-12	33.3	73	53	64.0	1725	24 DTX-S	24 DTX-SS		100	100

Las referencias mostradas forman parte de nuestro programa de fabricación actual.

Las piezas imperiales y métricas pueden variar en las dimensiones del hexágono.

$$\frac{\text{PN (bar)}}{10} = \text{PN (MPa)}$$

Las presiones – PN mostradas son aplicables a las versiones de acero y acero inoxidable del producto.

Para piezas de latón reducir las presiones un 35 %.

No cree dibujos con estas dimensiones, están sujetos a cambios y a derechos de fabricación ISO.

OTX Te hembra central

Extremos abocardados 37° Triple-Lok® / Rosca hembra NPTF* (SAE J476)

SAE 070427 MS51513

*Acero inoxidable = NPT para evitar el gripado

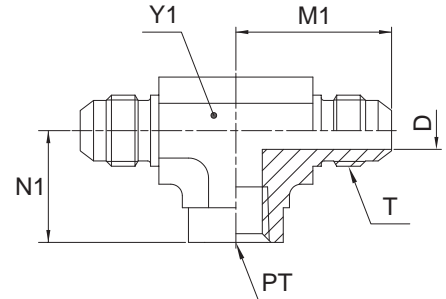

D.E. tubo		Rosca NPT/NPTF PT	Rosca UN/UNF-2A T	D mm	M1 mm	N1 mm	Y1 mm	Peso (acero) g/1 pieza	Triple-Lok® Acero	Triple-Lok® Acero inoxidable	Triple-Lok® Latón	PN (bar)	
mm	pulg											S	SS
6	1/4	1/8-27	7/16-20	4.4	27	17	14.0	53	4 OTX-S	4 OTX-SS	4 OTX-B	350	350
8	5/16	1/8-27	1/2-20	6.0	27	17	14.0	53	5 OTX-S	5 OTX-SS	5 OTX-B	350	350
10	3/8	1/4-18	9/16-18	7.5	32	22	19.0	98	6 OTX-S	6 OTX-SS	6 OTX-B	350	350
12	1/2	3/8-18	3/4-16	9.9	36	26	22.0	145	8 OTX-S	8 OTX-SS	8 OTX-B	310	310
14, 15, 16	5/8	1/2-14	7/8-14	12.3	42	32	27.0	240	10 OTX-S	10 OTX-SS	10 OTX-B	210	210
18, 20	3/4	3/4-14	1 1/16-12	15.5	48	35	33.3	390	12 OTX-S	12 OTX-SS	12 OTX-B	210	210
25	1	1-11.5	1 5/16-12	21.4	55	41	41.0	745	16 OTX-S	16 OTX-SS	16 OTX-B	125	125
28, 30, 32	1 1/4	1 1/4-11.5	1 5/8-12	27.4	59	43	47.7	930	20 OTX-S	20 OTX-SS		100	100
35, 38	1 1/2	1 1/2-11.5	1 7/8-12	33.3	73	53	64.0	2255	24 OTX-S	24 OTX-SS		100	100

Las referencias mostradas forman parte de nuestro programa de fabricación actual.

Las piezas imperiales y métricas pueden variar en las dimensiones del hexágono.

$$\frac{\text{PN (bar)}}{10} = \text{PN (MPa)}$$

Las presiones – PN mostradas son aplicables a las versiones de acero y acero inoxidable del producto.

Para piezas de latón reducir las presiones un 35 %.

No cree dibujos con estas dimensiones, están sujetos a cambios y a derechos de fabricación ISO.

MTX Te hembra lateral

Extremos abocardados 37° Triple-Lok® / Rosca hembra NPTF* (SAE J476)

SAE 070426 MS51514

*Acero inoxidable = NPT para evitar el gripado

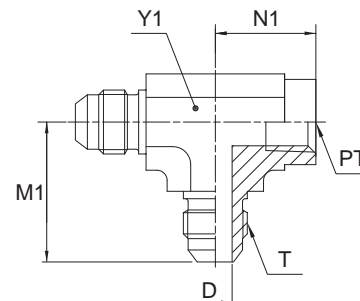

D.E. tubo		Rosca NPT/NPTF PT	Rosca UN/UNF-2A T	D mm	M1 mm	N1 mm	Y1 mm	Peso (acero) g/1 pieza	Triple-Lok® Acero	Triple-Lok® Acero inoxidable	Triple-Lok® Latón	PN (bar)	
mm	pulg											S	SS
6	1/4	1/8-27	7/16-20	4.4	27	17	14.0	45	4 MTX-S	4 MTX-SS	4 MTX-B	350	350
10	3/8	1/4-18	9/16-18	7.5	32	22	19.0	88	6 MTX-S	6 MTX-SS	6 MTX-B	350	350
12	1/2	3/8-18	3/4-16	9.9	36	26	22.0	125	8 MTX-S	8 MTX-SS	8 MTX-B	310	310
14, 15, 16	5/8	1/2-14	7/8-14	12.3	42	32	27.0	210	10 MTX-S	10 MTX-SS	10 MTX-B	210	210
18, 20	3/4	3/4-14	1 1/16-12	15.5	48	35	33.3	280	12 MTX-S	12 MTX-SS	12 MTX-B	210	210
22	7/8	3/4-14	1 3/16-12	18.3	47	36	33.3	446	14 MTX-S			210	—
25	1	1-11.5	1 5/16-12	21.4	55	41	41.0	620	16 MTX-S	16 MTX-SS		125	125
28, 30, 32	1 1/4	1 1/4-11.5	1 5/8-12	27.4	59	43	47.7	805	20 MTX-S	20 MTX-SS		100	100

Las referencias mostradas forman parte de nuestro programa de fabricación actual.

Las piezas imperiales y métricas pueden variar en las dimensiones del hexágono.

$$\frac{\text{PN (bar)}}{10} = \text{PN (MPa)}$$

Las presiones – PN mostradas son aplicables a las versiones de acero y acero inoxidable del producto.

Para piezas de latón reducir las presiones un 35 %.

No cree dibujos con estas dimensiones, están sujetos a cambios y a derechos de fabricación ISO.

G6X Racor tuerca loca

Extremo abocardado 37° tuerca loca hembra Triple-Lok® / Rosca hembra NPTF* (SAE J476)

*Acero inoxidable = NPT para evitar el gripado

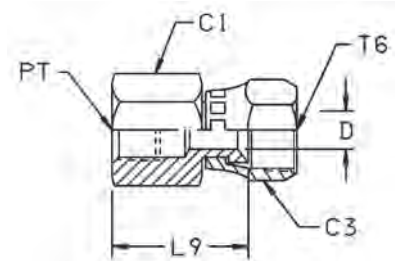

D.E. tubo		Rosca NPT/NPTF PT	Rosca UN/UNF-2B T6	C1 mm	C3 mm	D mm	L9 mm	Peso (acero) g/1 pieza	Triple-Lok® Acero	Triple-Lok® Acero inoxidable	PN (bar)	
mm	pulg										S	SS
6	1/4	1/8-27	7/16-20	14.3	14.3	4.4	23	29	4 G6X-S	4 G6X-SS	420	420
6	1/4	1/4-18	7/16-20	19.0	14.3	4.4	27	33	4-4 G6X-S	4-4 G6X-SS	420	420
10	3/8	1/4-18	9/16-18	19.0	17.5	7.5	27	38	6 G6X-S	6 G6X-SS	350	350
10	3/8	3/8-18	9/16-18	22.2	17.5	7.5	29	45	6-6 G6X-S	6-6 G6X-SS	350	350
12	1/2	3/8-18	3/4-16	22.2	22.2	9.9	31	47	8 G6X-S	8 G6X-SS	350	350
12	1/2	1/2-14	3/4-16	28.6	22.2	9.9	38	99	8-8 G6X-S	8-8 G6X-SS	350	350
14, 15,16	5/8	1/2-14	7/8-14	28.6	25.4	12.3	37	99	10 G6X-S	10 G6X-SS	350	350
18, 20	3/4	3/4-14	1 1/16-12	35.0	31.6	15.5	38	147	12 G6X-S	12 G6X-SS	280	280
25	1	1-11.5	1 5/16-12	41.3	38.0	21.4	47	248	16 G6X-S	16 G6X-SS	210	210
28, 30, 32	1 1/4	1 1/4-11.5	1 5/8-12	51.0	50.8	27.4	55	370	20 G6X-S	20 G6X-SS	170	170
35, 38	1 1/2	1 1/2-11.5	1 7/8-12	60.3	57.2	33.3	57	510	24 G6X-S	24 G6X-SS	140	140

Las referencias mostradas forman parte de nuestro programa de fabricación actual.

Las piezas imperiales y métricas pueden variar en las dimensiones del hexágono.

$$\frac{\text{PN (bar)}}{10} = \text{PN (MPa)}$$

No cree dibujos con estas dimensiones, están sujetos a cambios y a derechos de fabricación ISO.

G4MXMO Toma para manómetro

Extremo abocardado 37° Triple-Lok® / Rosca hembra BSPP para manómetro (ISO 1179-1)

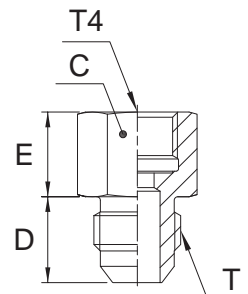

mm	D.E. tubo		Rosca BSPP T4	Rosca UN/UNF-2A T	D mm	E mm	C mm	Peso (acero) g/1 pieza	Triple-Lok® Acero	Triple-Lok® Acero inoxidable	PN (bar)	
		pulg									S	SS
6	1/4		1/4-19	7/16-20	14	21	19	86	4-4G4MXSMO	4-4G4MXSSMO	350	350
6	1/4		1/2-14	7/16-20	14	25	27	246	4-8G4MXSMO	4-8G4MXSSMO	315	315
8	5/16		1/4-19	1/2-20	14	21	19	49	5-4G4MXSMO	5-4G4MXSSMO	350	350
8	5/16		1/2-14	1/2-20	14	27	27	246	5-8G4MXSMO	5-8G4MXSSMO	315	315
10	3/8		1/4-19	9/16-20	14	22	19	49	6G4MXSMO	6G4MXSSMO	350	350
10	3/8		1/2-14	9/16-20	14	29	30	239	6-8G4MXSMO	6-8G4MXSSMO	315	315
12	1/2		1/4-19	3/4-16	17	22	22	74	8-4G4MXSMO	8-4G4MXSSMO	400	350
12	1/2		1/2-14	3/4-16	17	28	30	263	8-8G4MXSMO	8-8G4MXSSMO	315	315

Esta pieza requiere un retén de cobre. Para más detalles sobre otros materiales de estanqueidad, vea la página K92.

Las referencias mostradas forman parte de nuestro programa de fabricación actual.

Las piezas imperiales y métricas pueden variar en las dimensiones del hexágono.

$$\frac{\text{PN (bar)}}{10} = \text{PN (MPa)}$$

No cree dibujos con estas dimensiones, están sujetos a cambios y a derechos de fabricación ISO.

TT4MX Racor para toma de presión

Extremo hembra abocardado 37° Triple-Lok® / Rosca hembra BSPP (ISO 1179-1)
Para toma de presión EMA 3

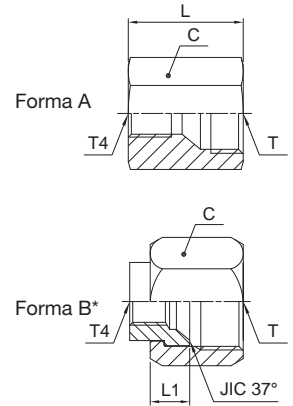

* La forma B se tiene que montar con una tuerca BMTX / BTX (ordenar por separado).

Tubo D.E. T		Rosca BSPP T4	Rosca UN/UNF-2B T	Form	L mm	L1 mm	C mm	Peso (acero) g/1 pieza	Triple-Lok® Acero	Triple-Lok® Acero inoxidable	PN (bar)	
mm	pulg										S	SS
6	1/4	1/4-19	7/16-20	A	29	-	19	42	4TT4MXS	4TT4MXSS	400	350
8	5/16	1/4-19	1/2-20	A	29	-	19	46	5TT4MXS	5TT4MXSS	400	350
10	3/8	1/4-19	9/16-18	A	29	-	19	43	6TT4MXS	6TT4MXSS	400	350
12	1/2	1/4-19	3/4-16	A	32	-	22	62	8TT4MXS	8TT4MXSS	400	350
14, 15, 16	5/8	1/4-19	7/8-14	A	32	-	27	102	10TT4MXS	10TT4MXSS	350	350
18, 20	3/4	1/4-19	1 1/16-12	B	-	11	32	42	12TT4XS	12TT4XSS	350	350
25	1	1/4-19	1 5/16-12	B	-	12	41	56	16TT4XS	16TT4XSS	280	280
28, 30, 32	1 1/4	1/4-19	1 5/8-12	B	-	15	50	98	20TT4XS	20TT4XSS	280	210
35, 38	1 1/2	1/4-19	1 7/8-12	B	-	17	60	185	24TT4XS	24TT4XSS	210	210

Las referencias mostradas forman parte de nuestro programa de fabricación actual.

Las piezas imperiales y métricas pueden variar en las dimensiones del hexágono.

$$\frac{PN \text{ (bar)}}{10} = PN \text{ (MPa)}$$

No cree dibujos con estas dimensiones, están sujetos a cambios y a derechos de fabricación ISO.

R604MX Racor para toma de presión

Extremo abocardado 37° tuerca loca macho/hembra Triple-Lok® /
Rosca hembra BSPP (ISO 1179-1)

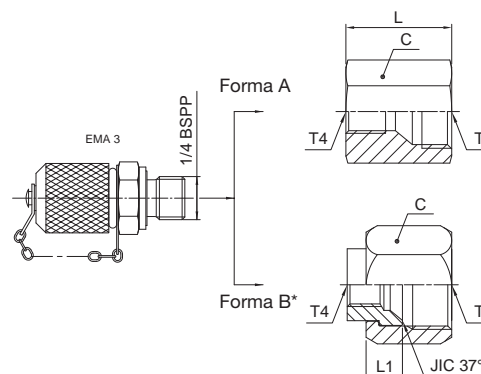

* Las versiones de Forma B se entregan completas con tuerca BMTXS.

Tubo D.E. T		Rosca BSPP	Rosca UN/UNF-2B T	Form	L mm	L1 mm	C mm	Peso (acero) g/1 pieza	Triple-Lok® Acero	PN (bar)
6	1/4	1/4-19	7/16-20	A	29	-	19	132	4TTP4MXS	400
8	5/16	1/4-19	1/2-20	A	29	-	19	136	5TTP4MXS	400
10	3/8	1/4-19	9/16-18	A	29	-	19	133	6TTP4MXS	400
12	1/2	1/4-19	3/4-16	A	32	-	22	152	8TTP4MXS	400
14, 15, 16	5/8	1/4-19	7/8-14	A	32	-	27	192	10TTP4MXS	350
18, 20	3/4	1/4-19	1 1/16-12	B	-	11	32	132	12TTP4XS	350
25	1	1/4-19	1 5/16-12	B	-	12	41	146	16TTP4XS	280
28, 30, 32	1 1/4	1/4-19	1 5/8-12	B	-	15	50	188	20TTP4XS	280
35, 38	1 1/2	1/4-19	1 7/8-12	B	-	17	60	275	24TTP4XS	210

Las referencias mostradas forman parte de nuestro programa de fabricación actual.

Las piezas imperiales y métricas pueden variar en las dimensiones del hexágono.

$$\frac{\text{PN (bar)}}{10} = \text{PN (MPa)}$$

No cree dibujos con estas dimensiones, están sujetos a cambios y a derechos de fabricación ISO.

R604MX Racor para toma de presión

Extremo abocardado 37° tuerca loca macho/hembra Triple-Lok® /
Rosca hembra BSPP (ISO 1179-1)

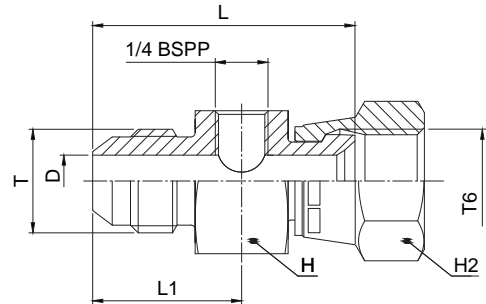

Tubo D.E. T		Rosca UN/UNF-2A T	Rosca UN/UNF-2B T6	D mm	L mm	L1 mm	H mm	H2 mm	Peso (acero) g/1 pieza	Triple-Lok® Acero	PN (bar)
6	1/4	7/16-20	7/16-20	4.4	45	26	36	14	180	4-4R604MXS	500
8	5/16	1/2-20	1/2-20	6.0	46	26	36	17	200	5-4R604MXS	420
10	3/8	9/16-18	9/16-18	7.5	47	26	36	19	210	6-4R604MXS	350
12	1/2	3/4-16	3/4-16	9.9	50	28	36	22	218	8-4R604MXS	350
14, 15, 16	5/8	7/8-14	7/8-14	12.3	54	31	36	27	247	10-4R604MXS	350
18, 20	3/4	1 1/16-12	1 1/16-12	15.5	56	34	41	32	326	12-4R604MXS	350
25	1	1 5/16-12	1 5/16-12	21.4	60	35	46	38	416	16-4R604MXS	250
28, 30, 32	1 1/4	1 5/8-12	1 5/8-12	27.4	64	36	50	50	601	20-4R604MXS	250
35, 38	1 1/2	1 7/8-12	1 7/8-12	33.3	69	39	60	60	905	24-4R604MXS	170

Las referencias mostradas forman parte de nuestro programa de fabricación actual.

Las piezas imperiales y métricas pueden variar en las dimensiones del hexágono.

$$\frac{\text{PN (bar)}}{10} = \text{PN (MPa)}$$

No cree dibujos con estas dimensiones, están sujetos a cambios y a derechos de fabricación ISO.

R6P4MX Racor para toma de presión

Extremo abocardado 37° tuerca loca macho/hembra Triple-Lok® / Toma de presión EMA 3

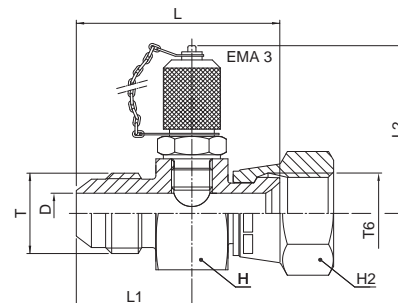

Tubo D.E. T		Rosca UN/UNF-2A T	Rosca UN/UNF-2B T6	D mm	L mm	L1 mm	L2 mm	H mm	H2 mm	Peso (acero) g/1 pieza	Triple-Lok® Acero	PN (bar)
6	1/4	7/16-20	7/16-20	4.4	45	26	54	36	14	270	4-4R6P4MXS	500
8	5/16	1/2-20	1/2-20	6.0	46	26	54	36	17	290	5-4R6P4MXS	420
10	3/8	9/16-18	9/16-18	7.5	47	26	54	36	19	300	6-4R6P4MXS	350
12	1/2	3/4-16	3/4-16	9.9	50	28	54	36	22	308	8-4R6P4MXS	350
14, 15, 16	5/8	7/8-14	7/8-14	12.3	54	31	54	36	27	337	10-4R6P4MXS	350
18, 20	3/4	1 1/16-12	1 1/16-12	15.5	56	34	54	41	32	416	12-4R6P4MXS	350
25	1	1 5/16-12	1 5/16-12	21.4	60	35	54	46	38	506	16-4R6P4MXS	250
28, 30, 32	1 1/4	1 5/8-12	1 5/8-12	27.4	64	36	54	50	50	691	20-4R6P4MXS	250
35, 38	1 1/2	1 7/8-12	1 7/8-12	33.3	69	39	54	60	60	995	24-4R6P4MXS	170

Las referencias mostradas forman parte de nuestro programa de fabricación actual.

Las piezas imperiales y métricas pueden variar en las dimensiones del hexágono.

$$\frac{\text{PN (bar)}}{10} = \text{PN (MPa)}$$

No cree dibujos con estas dimensiones, están sujetos a cambios y a derechos de fabricación ISO.

K6004MX Racor para toma de presión

Extremo abocardado 37° tuerca loca macho/hembra Triple-Lok® / 2 roscas hembra BSPP

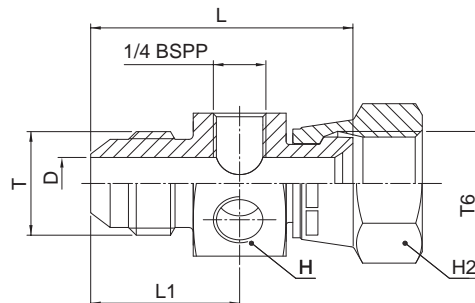

Tubo D.E. T		Rosca UN/UNF-2A T	Rosca UN/UNF-2B T6	D mm	L mm	L1 mm	H mm	H2 mm	Peso (acero) g/1 pieza	Triple-Lok® Acero	PN (bar)
6	1/4	7/16-20	7/16-20	4.4	45	26	36	14	170	4-4K6004MXS	500
8	5/16	1/2-20	1/2-20	6.0	46	26	36	17	190	5-4K6004MXS	420
10	3/8	9/16-18	9/16-18	7.5	47	26	36	19	200	6-4K6004MXS	350
12	1/2	3/4-16	3/4-16	9.9	50	28	36	22	208	8-4K6004MXS	350
14, 15, 16	5/8	7/8-14	7/8-14	12.3	54	31	36	27	237	10-4K6004MXS	350
18, 20	3/4	1 1/16-12	1 1/16-12	15.5	56	34	41	32	316	12-4K6004MXS	350
25	1	1 5/16-12	1 5/16-12	21.4	60	35	46	38	406	16-4K6004MXS	250

Las referencias mostradas forman parte de nuestro programa de fabricación actual.

Las piezas imperiales y métricas pueden variar en las dimensiones del hexágono.

$$\frac{\text{PN (bar)}}{10} = \text{PN (MPa)}$$

No cree dibujos con estas dimensiones, están sujetos a cambios y a derechos de fabricación ISO.

K6PP4MX Racor para toma de presión

Extremo abocardado 37° tuerca loca macho/hembra Triple-Lok® /
Toma de presión EMA 3 y tapón

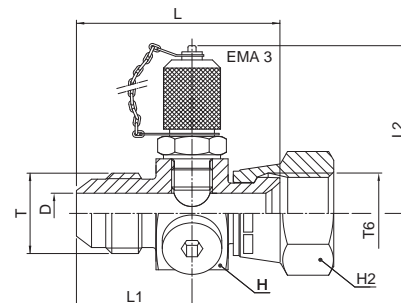

Tubo D.E. T		Rosca UN/UNF-2A T	Rosca UN/UNF-2B T6	D mm	L mm	L1 mm	L2 mm	H mm	H2 mm	Peso (acero) g/1 piece	Triple-Lok® Acero	PN (bar)
6	1/4	7/16-20	7/16-20	4.4	45	26	54	36	14	270	4-4K6PP4MXS	500
8	5/16	1/2-20	1/2-20	6.0	46	26	54	36	17	290	5-4K6PP4MXS	420
10	3/8	9/16-18	9/16-20	7.5	47	26	54	36	19	300	6-4K6PP4MXS	350
12	1/2	3/4-16	3/4-16	9.9	50	28	54	36	22	308	8-4K6PP4MXS	350
14, 15, 16	5/8	7/8-14	7/8-14	12.3	54	31	54	36	27	337	10-4K6PP4MXS	350
18, 20	3/4	1 1/16-12	1 1/16-12	15.5	56	34	54	41	32	416	12-4K6PP4MXS	350
25	1	1 5/16-12	1 5/16-12	21.4	60	35	54	46	38	506	16-4K6PP4MXS	250

Las referencias mostradas forman parte de nuestro programa de fabricación actual.

Las piezas imperiales y métricas pueden variar en las dimensiones del hexágono.

$$\frac{\text{PN (bar)}}{10} = \text{PN (MPa)}$$

No cree dibujos con estas dimensiones, están sujetos a cambios y a derechos de fabricación ISO.

FNMTX Tapón

Extremo abocardado 37° tapa tuerca loca hembra Triple-Lok®
SAE 070112 MS51532

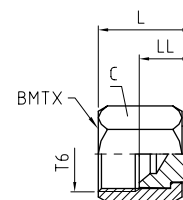

D.E. tubo mm	pulg	Rosca UN/UNF-2B T6	C mm	LL mm	L mm	Peso (acero) g/1 pieza	Triple-Lok® Acero	Triple-Lok® Acero inoxidable	Triple-Lok® Latón	PN (bar)	
										S	SS
6	1/8	5/16-24	9.5	10	15	10	2 FNTX-S			500	—
	3/16	3/8-24	11.0	10	17	11	3 FNTX-S			500	—
	1/4	7/16-20	14.0	9	17	14	4FNMTXS	4FNMTXSS	4 FNTX-B	500	350
	5/16	1/2-20	17.0	10	19	19	5FNMTXS	5FNMTXSS	5 FNTX-B	420	350
10	3/8	9/16-18	19.0	12	21	31	6FNMTXS	6FNMTXSS	6 FNTX-B	420	350
14, 15, 16	1/2	3/4-16	22.0	14	23	45	8FNMTXS	8FNMTXSS	8 FNTX-B	420	350
	5/8	7/8-14	27.0	14	27	75	10FNMTXS	10FNMTXSS	10 FNTX-B	350	350
18, 20	3/4	1 1/16-12	32.0	17	30	114	12FNMTXS	12FNMTXSS	12 FNTX-B	350	350
	7/8	1 3/16-12	35.0	16	32	133	14 FNTX-S	14FNMTXSS	14 FNTX-B	310	280
25	1	1 5/16-12	41.0	16	33	200	16FNMTXS	16FNMTXSS	16 FNTX-B	310	280
28, 30, 32	1 1/4	1 5/8-12	50.0	19	37	272	20FNMTXS	20FNMTXSS	20 FNTX-B	280	210
	1 1/2	1 7/8-12	60.0	24	45	553	24FNMTXS	24FNMTXSS	24 FNTX-B	210	140
35, 38	2	2 1/2-12	73.0	28	52	930	32 FNTX-S			140	—

Las referencias mostradas forman parte de nuestro programa de fabricación actual.

Las piezas imperiales y métricas pueden variar en las dimensiones del hexágono.

$$\frac{\text{PN (bar)}}{10} = \text{PN (MPa)}$$

Las presiones – PN mostradas son aplicables a las versiones de acero y acero inoxidable del producto.

Para piezas de latón reducir las presiones un 35 %.

No cree dibujos con estas dimensiones, están sujetos a cambios y a derechos de fabricación ISO.

PNMTX Tapón

Tapón extremo abocardado 37° Triple-Lok®
SAE 070109 MS51518

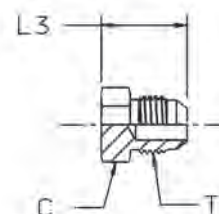

D.E. tubo mm	pulg	Rosca UN/UNF-2A T	C mm	L mm	Peso (acero) g/1 pieza	Triple-Lok® Acero	Triple-Lok® Acero inoxidable	PN (bar)	
								S	SS
6	1/8	5/16-24	11.00	18	9	2 PNTX-S		500	—
	3/16	3/8-24	11.00	19	10	3 PNTX-S		500	—
	1/4	7/16-20	13.00	21	10	4PNMTXS	4PNMTXSS	500	350
	5/16	1/2-20	14.00	21	14	5PNMTXS	5PNMTXSS	420	350
	3/8	9/16-18	16.00	21	19	6 PNTX-S	6PNMTXSS	420	350
14, 15, 16	1/2	3/4-16	19.00	24	39	8PNMTXS	8PNMTXSS	420	350
	5/8	7/8-14	24.00	28	60	10PNMTXS	10PNMTXSS	350	350
	3/4	1 1/16-12	27.00	33	93	12PNMTXS	12PNMTXSS	350	350
	7/8	1 3/16-12	31.75	33	95	14 PNTX-S	14PNMTXSS	280	280
	1	1 5/16-12	35.00	34	98	16 PNTX-S	16PNMTXSS	280	280
28, 30, 32	1 1/4	1 5/8-12	42.80	37	269	20 PNTX-S	20PNMTXSS	280	210
	1 1/2	1 7/8-12	51.00	42	360	24 PNTX-S	24PNMTXSS	210	140
		2	2 1/2-12	66.60	52	470	32 PNTX-S		140

Las referencias mostradas forman parte de nuestro programa de fabricación actual.

Las piezas imperiales y métricas pueden variar en las dimensiones del hexágono.

$$\frac{\text{PN (bar)}}{10} = \text{PN (MPa)}$$

No cree dibujos con estas dimensiones, están sujetos a cambios y a derechos de fabricación ISO.

XHMLO Unión de conversión

Extremo abocardado 37° Triple-Lok® / Extremo ORFS O-Lok®

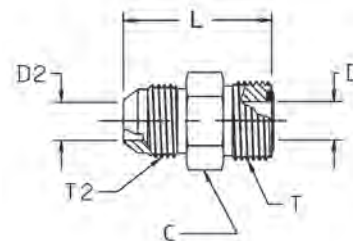

Tubo D.E. T2/T		Rosca UN/UNF-2A T2	Rosca UN/UNF-2A T	D	D2	L	C	Peso (acero) g/1 pieza	Triple-Lok® Acero	Triple-Lok® Acero inoxidable	PN (bar)	
mm	pulg			mm	mm	mm	mm				S	SS
6	1/4	7/16-20	9/16-18	4.4	4.4	32	16.00	29	4 XHLO-S	4XHMLOSS	500	350
8, 10	5/16, 3/8	9/16-18	11/16-16	6.7	6.7	34	19.00	45	6 XHLO-S	6XHMLOSS	420	350
12	1/2	3/4-16	13/16-16	9.6	10.0	39	22.20	70	8 XHLO-S	8XHMLOSS	420	350
14, 15, 16	5/8	7/8-14	1-14	12.3	12.3	46	27.00	119	10 XHLO-S	10XHMLOSS	350	350
18, 20	3/4	1 1/16-12	1 3/16-12	15.5	15.5	52	31.75	181	12 XHLO-S	12XHMLOSS	350	350
22, 25	1	1 5/16-12	1 7/16-12	20.5	20.5	55	38.00	265	16 XHLO-S	16XHMLOSS	280	280
28, 30, 32	1 1/4	1 5/8-12	1 11/16-12	26.0	26.0	58	44.45	383	20 XHLO-S	20XHMLOSS	280	210
35, 38	1 1/2	1 7/8-12	2-12	32.0	32.0	63	54.00	562	24 XHLO-S	24XHMLOSS	210	140

Los componentes Triple-Lok® de acero, acero inoxidable y latón se suministran con juntas elastoméricas NBR de forma estándar. Para más detalles sobre otros materiales de estanqueidad, vea la página K92.

Las referencias mostradas forman parte de nuestro programa de fabricación actual.

Las piezas imperiales y métricas pueden variar en las dimensiones del hexágono.

$$\frac{\text{PN (bar)}}{10} = \text{PN (MPa)}$$

No cree dibujos con estas dimensiones, están sujetos a cambios y a derechos de fabricación ISO.

XHML6 Unión conversión tuerca loca

Extremo abocardado 37° Triple-Lok® / Extremo tuerca loca hembra ORFS O-Lok®

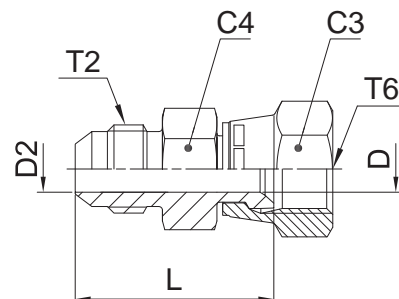

Tubo D.E. T2/T6		Rosca UN/UNF-2A T2	Rosca UN/UNF-2B T6	C3	D	D2	L	C4	Peso (acero) g/1 pieza	Triple-Lok® Acero	Triple-Lok® Acero inoxidable	PN (bar)	
mm	pulg			mm	mm	mm	mm	mm				S	SS
6	1/4	7/16-20	9/16-18	17.5	4.2	4.2	38	16.0	29	4 XHL6-S	4XHML6SS	500	350
8, 10	5/16, 3/8	9/16-18	11/16-16	20.6	6.7	6.7	41	19.0	46	6 XHL6-S	6XHML6SS	420	350
12	1/2	3/4-16	13/16-16	23.8	9.0	9.0	48	22.2	73	8 XHL6-S	8XHML6SS	420	350
14, 15, 16	5/8	7/8-14	1-14	28.6	11.5	11.5	56	27.0	126	10 XHL6-S	10XHML6SS	350	350
18, 20	3/4	1 1/16-12	1 3/16-12	35.0	14.0	14.0	64	31.8	205	12 XHL6-S	12XHML6SS	350	350
22, 25	1	1 5/16-12	1 7/16-12	41.3	19.8	19.8	68	38.0	285	16 XHL6-S	16XHML6SS	280	280
28, 30, 32	1 1/4	1 5/8-12	1 11/16-12	47.6	26.0	26.0	71	43.0	360	20 XHL6-S	20XHML6SS	280	280

Las referencias mostradas forman parte de nuestro programa de fabricación actual.

Las piezas imperiales y métricas pueden variar en las dimensiones del hexágono.

$$\frac{\text{PN (bar)}}{10} = \text{PN (MPa)}$$

No cree dibujos con estas dimensiones, están sujetos a cambios y a derechos de fabricación ISO.

K

LOHMX6 Unión conversión tuerca loca

Extremo abocardado 37° tuerca loca Triple-Lok® / Extremo ORFS O-Lok®

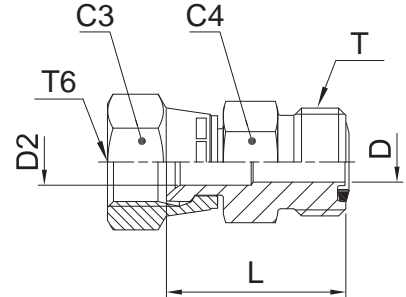

Tubo D.E. T6/T		Rosca UN/UNF-2B T6	Rosca UN/UNF-2A T	C3	D	D2	C4	L	Peso (acero) g/1 pieza	Triple-Lok® Acero	Triple-Lok® Acero inoxidable	PN (bar)	
mm	pulg			mm	mm	mm	mm	mm				S	SS
6	1/4	7/16-20	9/16-18	14.3	4.4	4.4	16	24.0	26	4 LOHX6-S	4LOHMX6SS	500	350
8, 10	5/16, 3/8	9/16-18	11/16-16	17.5	6.7	6.7	19	30.0	40	6 LOHX6-S	6LOHMX6SS	350	350
12	1/2	3/4-16	13/16-16	22.2	9.5	9.5	22	34.0	63	8 LOHX6-S	8LOHMX6SS	350	350
14, 15, 16	5/8	7/8-14	1-14	25.4	12.3	12.3	27	39.0	103	10 LOHX6-S	10LOHMX6SS	350	350
18, 20	3/4	1 1/16-12	1 3/16-12	31.8	15.5	15.5	32	31.8	162	12 LOHX6-S	12LOHMX6SS	350	350
22, 25	1	1 5/16-12	1 7/16-12	38.0	20.5	20.5	38	46.0	229	16 LOHX6-S	16LOHMX6SS	250	250

Los componentes Triple-Lok® de acero, acero inoxidable y latón se suministran con juntas elastoméricas NBR de forma estándar. Para más detalles sobre otros materiales de estanqueidad, vea la página K92.

Las referencias mostradas forman parte de nuestro programa de fabricación actual.

Las piezas imperiales y métricas pueden variar en las dimensiones del hexágono.

$$\frac{\text{PN (bar)}}{10} = \text{PN (MPa)}$$

No cree dibujos con estas dimensiones, están sujetos a cambios y a derechos de fabricación ISO.

WLNM Contratuerca pasatabiques

Contratuerca
SAE 080118 MS51860

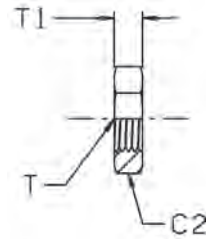

Rosca UN/UNF-2B T	C2 mm	T1 mm	Peso (acero) g/1 pieza	Triple-Lok® Acero	Triple-Lok® Acero inoxidable	Triple-Lok® Latón
3/8-24	17	6	9	3 WLN-S		
7/16-20	17	7	9	4WLNMS	4WLNMS	4WLNMB
1/2-20	19	7	9	5WLNMS	5WLNMS	5WLNMB
9/16-18	22	7	11	6WLNMS	6WLNMS	6WLNMB
3/4-16	24	8	18	8WLNMS	8WLNMS	8WLNMB
7/8-14	30	9	24	10WLNMS	10WLNMS	10WLNMB
1 1/16-12	36	10	42	12WLNMS	12WLNMS	12WLNMB
1 3/16-12	38	10	45	14 WLN-S	14WLNMS	14WLNMB
1 5/16-12	41	10	49	16WLNMS	16WLNMS	16WLNMB
1 5/8-12	50	10	50	20WLNMS	20WLNMS	20WLNMB
1 7/8-12	55	10	68	24WLNMS	24WLNMS	24WLNMB
2 1/2-12	70	10	80	32 WLN-S		

Las referencias mostradas forman parte de nuestro programa de fabricación actual.

Las piezas imperiales y métricas pueden variar en las dimensiones del hexágono.

No cree dibujos con estas dimensiones, están sujetos a cambios y a derechos de fabricación ISO.

Guía de piezas de repuesto – Arandelas antiextrusión y juntas Triple-Lok®

Roscas macho BSPP – ISO 1179

Rosca BSPP	Referencia junta ED		Referencia junta tórica*		D.I. junta tórica × sección (mm)	Arandela antiextrusión Ref. Acero	Arandela antiextrusión Ref. Acero inoxidable	Referencia retén de cobre
	NBR	FKM	NBR	FKM				
1/8	ED10X1X	ED10X1VITX	6-002-N552-9	6-002-V894-9	8.00 × 2.00	8207-1/8	8207SS1/8	-
1/4	ED14X1.5X	ED14X1.5VITX	2-111-N552-9	2-111-V894-9	10.77 × 2.62	8207-1/4	8207SS1/4A	M25180
3/8	ED3/8X	ED3/8VITX	2-113-N552-9	2-113-V894-9	13.94 × 2.62	8207-3/8	8207SS3/8A	-
1/2	ED1/2X	ED1/2VITX	5-256-N552-9	5-256-V894-9	17.96 × 2.62	8207-1/2	8207SS1/2	M25182
3/4	ED26X1.5X	ED26X1.5VITX	2-119-N552-9	2-119-V894-9	23.47 × 2.62	8207-3/4	8207SS3/4	-
1	ED33X2X	ED33X2VITX	2-217-N552-9	2-217-V894-9	29.74 × 3.53	8207-1	8207SS1A	-
1 1/4	ED42X2X	ED42X2VITX	2-222-N552-9	2-222-V894-9	37.69 × 3.53	8207-1-1/4	8207SS1 1/4	-
1 1/2	ED48X2X	ED48X2VITX	2-224-N552-9	2-224-V894-9	44.04 × 3.53	8207-1-1/2	8207SS1 1/2	-

Racores típicos que usan estas piezas: F42EDMX / F4OMX / C4OMX / V4OMX etc.

* Se deben usar con la arandela antiextrusión correcta

Roscas macho métricas – ISO 9974

Rosca métrica	Referencia junta ED		Referencia junta tórica*		D.I. junta tórica × sección (mm)	Arandela antiextrusión Ref. Acero	Arandela antiextrusión Ref. Acero inoxidable
	NBR	FKM	NBR	FKM			
M 10×1.0	ED10X1X	ED10X1VITX	6-074-N552-9	6-074-V894-9	8.00 × 1.50	M10RR	RRM10X1SS
M 12×1.5	ED12X1.5X	ED12x1.5VITX	2-012-N552-9	2-012-V894-9	9.25 × 1.78	M12RR	RRM12X1.5SS
M 14×1.5	ED14X1.5X	ED14X1.5VITX	2-013-N552-9	2-013-V894-9	10.82 × 1.78	M14RR	RRM14X1.5SS
M 16×1.5	ED16X1.5X	ED16X1.5VITX	3-907-N552-9	3-907-V894-9	13.46 × 2.08	M16RR	RRM16X1.5SS
M 18×1.5	ED18X1.5X	ED18X1.5VITX	2-114-N552-9	2-114-V894-9	15.54 × 2.62	M18RR	RRM18X1.5SS
M 22×2.0	ED22X1.5X	ED22X1.5VITX	2-018-N552-9	2-018-V894-9	18.77 × 1.78	M22RR	RRM22X1.5SS
M 27×2.0	ED26X1.5X**	ED26X1.5VITX	2-119-N552-9	2-119-V894-9	23.47 × 2.62	M27RR	RRM27X2SS
M 33×2.0	ED33X2X	ED33X2VITX	2-122-N552-9	2-122-V894-9	28.24 × 2.62	M33RR	RRM33X2SS
M 42×2.0	ED42X2X	ED42X2VITX	2-128-N552-9	2-128-V894-9	37.77 × 2.62	M42RR	RRM42X2SS
M 48×2.0	ED48X2X	ED48X2VITX	2-132-N552-9	2-132-V894-9	44.12 × 2.62	M48RR	RRM48X2SS

Racores típicos que usan estas piezas: F82EDMX / F8OMX / C8OMX / V8OMX etc.

* Se deben usar con la arandela antiextrusión correcta

** Se usa la misma junta para roscas M 26×1.5 y M 27×2.0

Roscas macho UN/UNF – ISO 11926

Rosca UN / UNF	Módulo	Referencia junta tórica		D.I. junta tórica × sección (mm)
		NBR	FKM	
5/16-24	2	3-902-N552-9	3-902-V894-9	6.07 × 1.63
3/8-24	3	3-903-N552-9	3-903-V894-9	7.65 × 1.63
7/16-20	4	3-904-N552-9	3-904-V894-9	8.92 × 1.83
1/2-20	5	3-905-N552-9	3-905-V894-9	10.52 × 1.83
9/16-18	6	3-906-N552-9	3-906-V894-9	11.89 × 1.98
3/4-16	8	3-908-N552-9	3-908-V894-9	16.36 × 2.21
7/8-14	10	3-910-N552-9	3-910-V894-9	19.18 × 2.46
1 1/16-12	12	3-912-N552-9	3-912-V894-9	23.47 × 2.95
1 3/16-12	14	3-914-N552-9	3-914-V894-9	26.59 × 2.95
1 5/16-12	16	3-916-N552-9	3-916-V894-9	29.74 × 2.95
1 5/8-12	20	3-920-N552-9	3-920-V894-9	37.47 × 3.00
1 7/8-12	24	3-924-N552-9	3-924-V894-9	43.69 × 3.00
2 1/2-12	32	3-932-N552-9	3-932-V894-9	59.36 × 3.00

Racores típicos que usan estas piezas: F5OMX / C5OMX / R5OMX etc.

Roscas macho métricas – ISO 6149

Rosca métrica	Referencia junta tórica		D.I. junta tórica × sección (mm)
	NBR	FKM	
M 10×1.0	6-345-N552-9	6-345-V894-9	8.20 × 1.50
M 12×1.5	6-346-N552-9	6-346-V894-9	9.40 × 2.10
M 14×1.5	6-347-N552-9	6-347-V894-9	11.40 × 2.10
M 16×1.5	6-348-N552-9	6-348-V894-9	13.40 × 2.10
M 18×1.5	6-349-N552-9	6-349-V894-9	15.40 × 2.10
M 22×1.5	6-350-N552-9	6-350-V894-9	19.40 × 2.10
M 27×2.0	6-351-N552-9	6-351-V894-9	23.70 × 2.80
M 33×2.0	6-352-N552-9	6-352-V894-9	29.70 × 2.80
M 42×2.0	6-353-N552-9	6-353-V894-9	38.70 × 2.80
M 48×2.0	6-354-N552-9	6-354-V894-9	46.70 × 2.80

Racores típicos que usan estas piezas: F87OMX / S87OMX etc.

A petición están disponibles otros compuestos de estanqueidad para aplicaciones alternativas.



EO[®] Ermeto Original
Racores para soldar

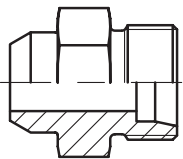
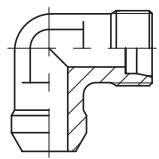
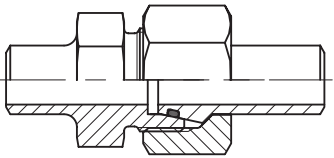
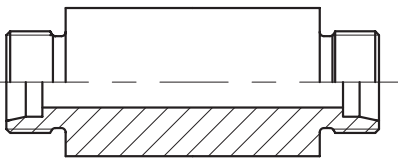
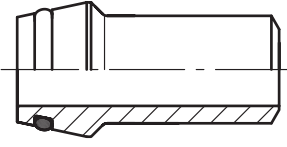
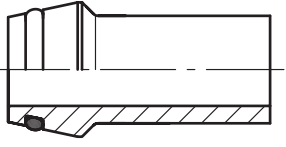
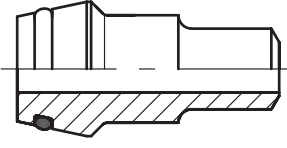
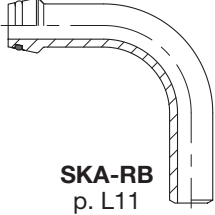
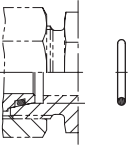

Índice visual

<p>Soldable</p>	<div style="display: flex; justify-content: space-around; align-items: center;"> <div style="text-align: center;">  <p>AS p. L3</p> </div> <div style="text-align: center;">  <p>WAS p. L4</p> </div> </div>
<p>Racor para soldar</p>	<div style="text-align: center;">  <p>ASK p. L5</p> </div>
<p>Pasatabique soldable</p>	<div style="text-align: center;">  <p>ESV p. L6</p> </div>
<p>Punta de soldar</p>	<div style="display: flex; justify-content: space-around; align-items: center;"> <div style="text-align: center;">  <p>SKA p. L7</p> </div> <div style="text-align: center;">  <p>SKA-ORB p. L10</p> </div> </div>
<p>Punta de soldar reducción</p>	<div style="text-align: center;">  <p>SKAR p. L8/9</p> </div>
<p>Punta de soldar en codo</p>	<div style="text-align: center;">  <p>SKA-RB p. L11</p> </div>
<p>Junta tórica</p>	<div style="text-align: center;">  <p>Junta tórica p. L12</p> </div>

AS Racor soldable

Soldadura a tope / Extremo cono 24° EO

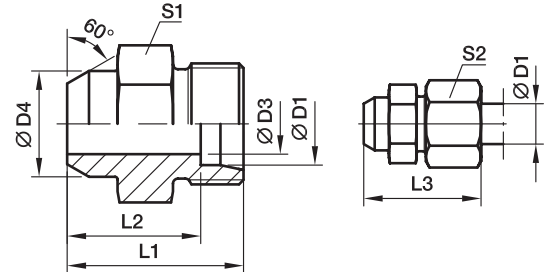

Serie	D1	D3	D4	L1	L2	L3	S1	S2	Peso g/1 pieza	Referencia	PN (bar) ¹⁾	
											Acero	Acero inoxidable
L ³⁾	06	4	10	21	14.0	29	12	14	11	AS06L	315	315
	08	6	12	23	16.0	31	14	17	15	AS08L	315	315
	10	8	14	25	18.0	33	17	19	22	AS10L	315	315
	12	10	16	25	18.0	33	19	22	25	AS12L	315	315
	15	12	19	29	22.0	37	22	27	44	AS15L	315	315
	18	15	22	31	23.5	40	27	32	67	AS18L	315	315
	22	19	27	36	28.5	45	32	36	98	AS22L	160	160
	28	24	32	38	30.5	47	41	41	165	AS28L	160	160
	35	30	40	43	32.5	54	46	50	232	AS35L	160	160
	42	36	46	46	35.0	58	55	60	342	AS42L	160	160
S ⁴⁾	06	4	11	26	19.0	34	14	17	21	AS06S	630	630
	08	5	13	28	21.0	36	17	19	31	AS08S	630	630
	10	7	15	30	22.5	39	19	22	41	AS10S	630	630
	12	8	17	32	24.5	41	22	24	93	AS12S	630	630
	16	12	21	35	26.5	45	27	30	82	AS16S	400	400
	20	16	26	40	29.5	51	32	36	131	AS20S	400	400
	25	20	31	44	32.0	56	41	46	219	AS25S	400	400
	30	25	36	49	35.5	62	46	50	297	AS30S	400	400
	38	32	44	54	38.0	69	55	60	448	AS38S	315	315

¹⁾ Presión mostrada = producto suministrable

³⁾ L = serie ligera; ⁴⁾ S = serie pesada

$\frac{PN \text{ (bar)}}{10} = PN \text{ (MPa)}$

Se entrega sin tuerca ni anillo. Para la información sobre cómo pedir racores completos o materiales de estanqueidad alternativos, vea la página 17.

*Por favor añada los **suffixes** siguientes de acuerdo con el material/superficie requeridos.

Sufijo de referencia		
Material	Sufijo superficie y material	Ejemplo
Acero		AS16SX
Acero inoxidable	71X	AS16S71X

WAS Codo soldable

Soldadura a tope / Extremo cono 24° EO

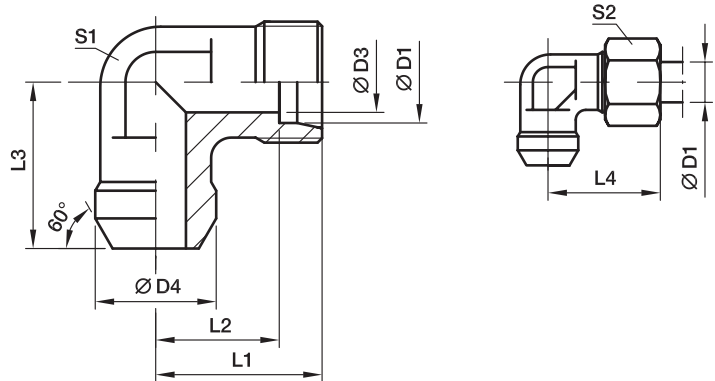

Serie	D1	D3	D4	L1	L2	L3	L4	S1	S2	Peso g/1 pieza	Referencia	PN (bar) ¹⁾	
												Acero	Acero inoxidable
L ³⁾	06	4	10	19	12.0	19	27	12	14	20	WAS06L	315	315
	08	6	12	21	14.0	23	29	12	17	25	WAS08L	315	315
	10	8	14	22	15.0	24	30	14	19	34	WAS10L	315	315
	12	10	16	24	17.0	25	32	17	22	45	WAS12L	315	315
	15	12	19	28	21.0	30	36	19	27	81	WAS15L	315	315
	18	15	22	31	23.5	33	40	24	32	113	WAS18L	315	315
	22	19	27	35	27.5	37	44	27	36	151	WAS22L	160	160
	28	24	32	38	30.5	42	47	36	41	271	WAS28L	160	160
	35	30	40	45	34.5	49	56	41	50	113	WAS35L	160	160
	42	36	46	51	40.0	57	63	50	60	420	WAS42L	160	160
S ⁴⁾	06	4	11	23	16.0	23	31	12	17	31	WAS06S	630	630
	08	5	13	24	17.0	24	32	14	19	44	WAS08S	630	630
	10	7	15	25	17.5	25	34	17	22	59	WAS10S	630	630
	12	8	17	29	21.5	29	38	17	24	78	WAS12S	630	630
	16	12	21	33	24.5	33	43	24	30	133	WAS16S	400	400
	20	16	26	37	26.5	37	48	27	36	192	WAS20S	400	400
	25	20	31	42	30.0	42	54	36	46	351	WAS25S	400	400
	30	25	36	49	35.5	49	62	41	50	525	WAS30S	400	400
	38	32	44	57	41.0	57	72	50	60	785	WAS38S	315	315

¹⁾ Presión mostrada = producto suministrable

³⁾ L = serie ligera; ⁴⁾ S = serie pesada

$$\frac{\text{PN (bar)}}{10} = \text{PN (MPa)}$$

Se entrega sin tuerca ni anillo. Para la información sobre cómo pedir racores completos o materiales de estanqueidad alternativos, vea la página 17.

*Por favor añada los **suffixes** siguientes de acuerdo con el material/superficie requeridos.

Sufijo de referencia		
Material	Sufijo superficie y material	Ejemplo
Acero		WAS16SX
Acero inoxidable	71X	WAS16S71X

ASK Racor de soldar para tubos

Soldadura a tope / soldadura a tope

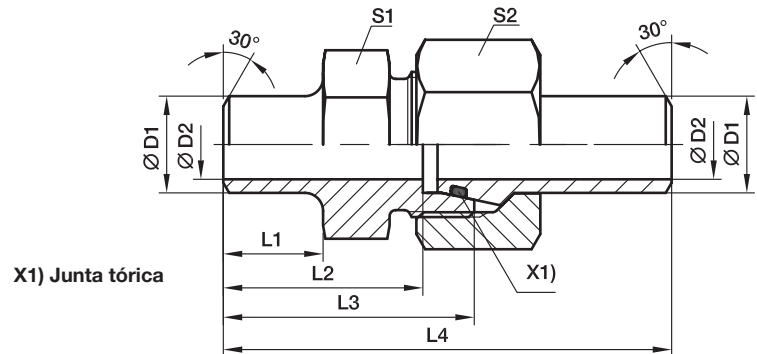

Serie	D1	D2	L1	L2	L3	L4	S1	S2	tubo recomendado	Peso g/1 pieza	Referencia	PN (bar) ¹⁾	
												Acero	Acero inoxidable
S ⁴⁾	10	8	10.0	24.5	32.0	58.0	19	22	10x1.0	75	ASK610X1S	249	242
	10	7	10.0	24.5	32.0	58.0	19	22	10x1.5	81	ASK610X1.5S	358	349
	10	6	10.0	24.5	32.0	58.0	19	22	10x2.0	86	ASK610X2S	460	447
	12	9	15.0	29.5	37.0	63.0	22	24	12x1.5	106	ASK612X1.5S	305	297
	12	8	15.0	29.5	37.0	63.0	22	24	12x2.0	107	ASK612X2S	393	383
	12	7	15.0	29.5	37.0	63.0	22	24	12x2.5	109	ASK612X2.5S	476	463
	16	13	16.5	33.0	41.5	73.5	27	30	16x1.5	166	ASK616X1.5S	234	228
	16	12	16.5	33.0	41.5	73.5	27	30	16x2.0	175	ASK616X2S	305	297
	16	11	16.5	33.0	41.5	73.5	27	30	16x2.5	184	ASK616X2.5S	372	362
	16	10	16.5	33.0	41.5	73.5	27	30	16x3.0	193	ASK616X3S	400	400
	20	16	19.0	36.5	47.0	83.5	32	36	20x2.0	301	ASK620X2S	249	242
	20	15	19.0	36.5	47.0	83.5	32	36	20x2.5	311	ASK620X2.5S	305	297
20	14	19.0	36.5	47.0	83.5	32	36	20x3.0	316	ASK620X3S	358	349	
20	12	19.0	36.5	47.0	83.5	32	36	20x4.0	322	ASK620X4S	400	400	
25	19	19.5	39.5	51.5	92.5	41	46	25x3.0	551	ASK625X3S	294	286	
25	17	19.5	39.5	51.5	92.5	41	46	25x4.0	559	ASK625X4S	379	369	
25	15	19.5	39.5	51.5	92.5	41	46	25x5.0	589	ASK625X5S	400	400	
30	24	23.0	44.5	58.0	101.5	46	50	30x3.0	671	ASK630X3S	249	242	
30	22	23.0	44.5	58.0	101.5	46	50	30x4.0	679	ASK630X4S	323	314	
30	20	23.0	44.5	58.0	101.5	46	50	30x5.0	726	ASK630X5S	393	383	
30	18	23.0	44.5	58.0	101.5	46	50	30x6.0	791	ASK630X6S	400	400	
38	30	22.0	44.0	60.0	108.0	55	60	38x4.0	988	ASK638X4S	261	254	
38	28	22.0	44.0	60.0	108.0	55	60	38x5.0	1044	ASK638X5S	315	311	
38	26	22.0	44.0	60.0	108.0	55	60	38x6.0	1108	ASK638X6S	315	315	
38	24	22.0	44.0	60.0	108.0	55	60	38x7.0	1205	ASK638X7S	315	315	

1) Presión mostrada = producto suministrable

4) S = serie pesada

$$\frac{\text{PN (bar)}}{10} = \text{PN (MPa)}$$

*Por favor añada los **suffixes** siguientes de acuerdo con el material/superficie requeridos.

Sufijo de referencia			
Material	Sufijo superficie y material	Ejemplo	Material de estanqueidad estándar (no se necesita sufijo adicional)
Acero		ASK616X2S	NBR
Acero inoxidable	71	ASK616X2S71	VIT

ESV Racor pasatabiques soldable

Extremo cono 24° EO / Extremo cono 24° EO

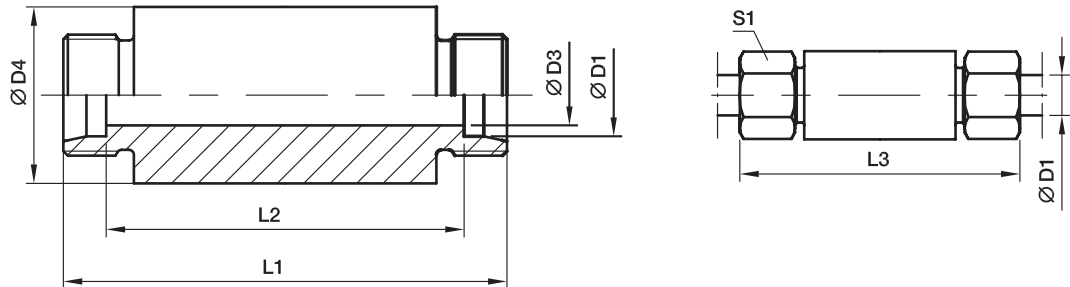

Serie	D1	D3	D4	L1	L2	L3	S1	Peso g/1 pieza	Referencia	PN (bar) ¹⁾	
										Acero	Acero inoxidable
L ³⁾	06	4	18	70	56	85	14	103	ESV06L	500	315
	08	6	20	70	56	85	17	121	ESV08L	500	315
	10	8	22	72	58	87	19	142	ESV10L	500	315
	12	10	25	72	58	87	22	176	ESV12L	400	315
	15	12	28	84	70	100	27	262	ESV15L	400	315
	18	15	32	84	69	101	32	333	ESV18L	400	315
	22	19	36	88	73	105	36	394	ESV22L	250	160
	28	24	40	88	73	106	41	448	ESV28L	250	160
	35	30	50	92	71	114	50	713	ESV35L	250	160
	42	36	60	92	70	115	60	997	ESV42L	250	160
S ⁴⁾	06	4	20	74	60	89	17	135	ESV06S	800	630
	08	5	22	74	60	89	19	163	ESV08S	800	630
	10	7	25	74	59	91	22	201	ESV10S	800	630
	12	8	28	74	59	91	24	249	ESV12S	630	630
	16	12	35	88	71	107	30	441	ESV16S	630	400
	20	16	38	92	71	114	36	509	ESV20S	420	400
	25	20	45	96	72	120	46	720	ESV25S	420	400
	30	25	50	100	73	126	50	873	ESV30S	420	400
	38	32	60	104	72	133	60	1248	ESV38S	420	315

¹⁾ Presión mostrada = producto suministrable

³⁾ L = serie ligera; ⁴⁾ S = serie pesada

$$\frac{\text{PN (bar)}}{10} = \text{PN (MPa)}$$

Se entrega sin tuerca ni anillo. Para la información sobre cómo pedir racores completos o materiales de estanqueidad alternativos, vea la página 17.

*Por favor añada los **suffixes** siguientes de acuerdo con el material/superficie requeridos.

Sufijo de referencia		
Material	Sufijo superficie y material	Ejemplo
Acero		ESV16SX
Acero inoxidable	71X	ESV16S71X

SKA Punta de soldar

Punta de soldar con junta tórica 24° EO / soldadura a tope

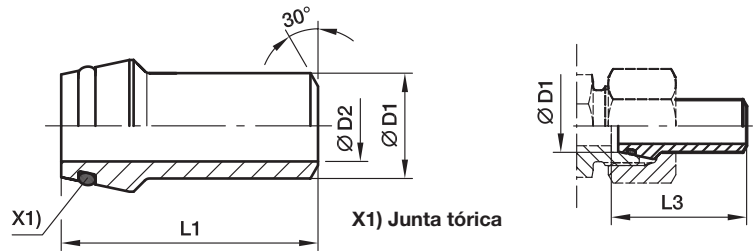

Serie	D1	D2	L1	L3	tubo recomendado	Peso g/1 pieza	Referencia	PN (bar) ¹⁾		
								Acero	Acero inoxidable	
L ³⁾ /S ⁴⁾	06	3.0	31.0	31.5	06x1.5	7	SKA06X1.5	528	539	
	08	4.5	31.0	31.5	08x1.5	11	SKA08X1.5	414	424	
	08	4.0	31.0	31.5	08x2.0	11	SKA08X2	528	539	
	10	8.0	32.5	33.5	10x1.0	13	SKA10X1	249	242	
	10	7.0	32.5	33.5	10x1.5	13	SKA10X1.5	358	349	
	10	6.0	32.5	33.5	10x2.0	16	SKA10X2	460	447	
	12	8.0	32.5	33.5	12x1.5	21	SKA12X1.5	305	297	
	12	8.0	32.5	33.5	12x2.0	20	SKA12X2	393	383	
	12	7.0	32.5	33.5	12x2.5	22	SKA12X2.5	476	463	
	L ³⁾	15	11.0	34.0	34.5	15x2.0	29	SKA15X2	315	315
		15	10.0	34.0	34.5	15x2.5	31	SKA15X2.5	315	315
		18	13.0	35.5	36.5	18x2.5	40	SKA18X2.5	315	315
22		17.0	38.5	39.5	22x2.5	57	SKA22X2.5	160	160	
28		23.0	41.5	42.5	28x2.5	73	SKA28X2.5	160	160	
28		22.0	41.5	42.5	28x3.0	89	SKA28X3	160	160	
35		28.0	47.5	49.5	35x3.5	140	SKA35X3.5	160	160	
35		27.0	47.5	49.5	35x4.0	150	SKA35X4	160	160	
42		36.0	47.5	50.0	42x3.0	155	SKA42X3	160	160	
42		34.0	47.5	50.0	42x4.0	190	SKA42X4	160	160	
S ⁴⁾		16	13.0	39.0	40.5	16x1.5	32	SKA16X1.5	234	228
		16	12.0	39.0	40.5	16x2.0	31	SKA16X2	305	297
	16	11.0	39.0	40.5	16x2.5	38	SKA16X2.5	372	362	
	16	10.0	39.0	40.5	16x3.0	41	SKA16X3	400	400	
	20	16.0	45.0	47.0	20x2.0	57	SKA20X2	249	242	
	20	15.0	45.0	47.0	20x2.5	57	SKA20X2.5	305	297	
	20	14.0	45.0	47.0	20x3.0	64	SKA20X3	358	349	
	20	13.0	45.0	47.0	20x3.5	71	SKA20X3.5	400	400	
	20	12.0	45.0	47.0	20x4.0	78	SKA20X4	400	400	
	25	19.0	49.5	53.0	25x3.0	89	SKA25X3	294	286	
	25	18.0	49.5	53.0	25x3.5	100	SKA25X3.5	337	328	
	25	17.0	49.5	53.0	25x4.0	111	SKA25X4	379	369	
	25	15.0	49.5	53.0	25x5.0	125	SKA25X5	400	400	
	30	24.0	52.0	57.0	30x3.0	113	SKA30X3	249	242	
	30	22.0	52.0	57.0	30x4.0	141	SKA30X4	323	314	
	30	20.0	52.0	57.0	30x5.0	166	SKA30X5	393	383	
	30	18.0	52.0	57.0	30x6.0	188	SKA30X6	400	400	
	38	32.0	56.5	64.0	38x3.0	163	SKA38X3	200	195	
	38	30.0	56.5	64.0	38x4.0	209	SKA38X4	261	254	
	38	28.0	56.5	64.0	38x5.0	247	SKA38X5	315	315	
38	26.0	56.5	64.0	38x6.0	270	SKA38X6	315	370		
38	24.0	56.5	64.0	38x7.0	270	SKA38X7	315	420		

¹⁾ Presión mostrada = producto suministrable

³⁾ L = serie ligera; ⁴⁾ S = serie pesada

$$\frac{\text{PN (bar)}}{10} = \text{PN (MPa)}$$

*Por favor añada los **suffixes** siguientes de acuerdo con el material/superficie requeridos.

Sufijo de referencia			
Material	Sufijo superficie y material	Ejemplo	Material de estanqueidad estándar (no se necesita sufijo adicional)
Acero		SKA16X2	NBR
Acero inoxidable	71	SKA16X271	VIT

SKAR Punta de soldar reducción

Punta de soldar con junta tórica 24° EO / soldadura a tope

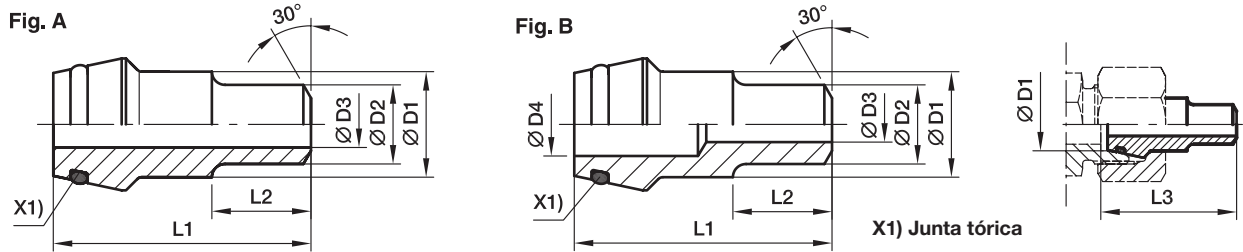

Serie	D1	D2	D3	D4	L1	L2	L3	Fig.	Peso g/1 pieza	Referencia	PN (bar) ¹⁾	
											Acero	Acero inoxidable
L ³⁾ /S ⁴⁾	08	06	3		31.0	12	31.5	A	14	SKAR08/06X1.5	528	539
	10	06	3	5	32.5	12	33.5	B	15	SKAR10/06X1.5	528	539
	10	08	5		32.5	12	33.5	A	16	SKAR10/08X1.5	414	424
	10	08	4		32.5	12	33.5	A	17	SKAR10/08X2	528	539
	12	08	5		32.5	14	33.5	A	18	SKAR12/08X1.5	414	424
	12	08	4	6	32.5	14	33.5	B	20	SKAR12/08X2	528	539
	12	10	7		32.5	14	33.5	A	18	SKAR12/10X1.5	358	349
S ⁴⁾	16	10	6		39.0	15	40.5	A	43	SKAR16/10X2	400	400
	16	12	9		39.0	15	40.5	A	45	SKAR16/12X1.5	305	297
	16	12	8		39.0	15	40.5	A	47	SKAR16/12X2	393	383
	16	12	7		39.0	15	40.5	A	49	SKAR16/12X2.5	400	400
	20	12	9		45.0	17	47.0	A	76	SKAR20/12X1.5	305	297
	20	12	8		45.0	17	47.0	A	78	SKAR20/12X2	393	383
	20	12	7		45.0	17	47.0	A	80	SKAR20/12X2.5	400	400
	20	12	6		45.0	17	47.0	A	86	SKAR20/12X3	400	400
	20	16	12		45.0	17	47.0	A	74	SKAR20/16X2	305	297
	20	16	11		45.0	17	47.0	A	76	SKAR20/16X2.5	372	362
	20	16	10		45.0	17	47.0	A	78	SKAR20/16X3	400	400
	25	12	9		49.5	20	53.0	A	117	SKAR25/12X1.5	305	297
	25	12	8		49.5	20	53.0	A	121	SKAR25/12X2	393	383
	25	12	7		49.5	20	53.0	A	125	SKAR25/12X2.5	400	400
	25	12	6	15	49.5	20	53.0	B	129	SKAR25/12X3	400	400
	25	16	12		49.5	20	53.0	A	115	SKAR25/16X2	305	297
	25	16	11		49.5	20	53.0	A	120	SKAR25/16X2.5	372	362
	25	16	10		49.5	20	53.0	A	123	SKAR25/16X3	400	400
	25	20	16		49.5	20	53.0	A	94	SKAR25/20X2	249	242
	25	20	15		49.5	20	53.0	A	104	SKAR25/20X2.5	305	297
	25	20	14		49.5	20	53.0	A	114	SKAR25/20X3	358	349
	25	20	12		49.5	20	53.0	A	124	SKAR25/20X4	400	400
	30	12	9	22	52.0	22	57.0	B	135	SKAR30/12X1.5	305	297
	30	12	8	22	52.0	22	57.0	B	145	SKAR30/12X2	323	383
	30	12	6	22	52.0	22	57.0	B	155	SKAR30/12X3	400	400
	30	16	12		52.0	22	57.0	A	166	SKAR30/16X2	305	297
	30	16	11		52.0	22	57.0	A	176	SKAR30/16X2.5	323	362
	30	20	16		52.0	22	57.0	A	149	SKAR30/20X2	249	242
	30	20	15		52.0	22	57.0	A	159	SKAR30/20X2.5	305	297
	30	20	14		52.0	22	57.0	A	169	SKAR30/20X3	358	349
	30	20	12		52.0	22	57.0	A	184	SKAR30/20X4	400	400
	30	25	20		52.0	22	57.0	A	141	SKAR30/25X2.5	249	242
30	25	19		52.0	22	57.0	A	156	SKAR30/25X3	294	286	
30	25	17		52.0	22	57.0	A	168	SKAR30/25X4	379	369	

SKAR Punta de soldar reducción

Punta de soldar con junta tórica 24° EO / soldadura a tope

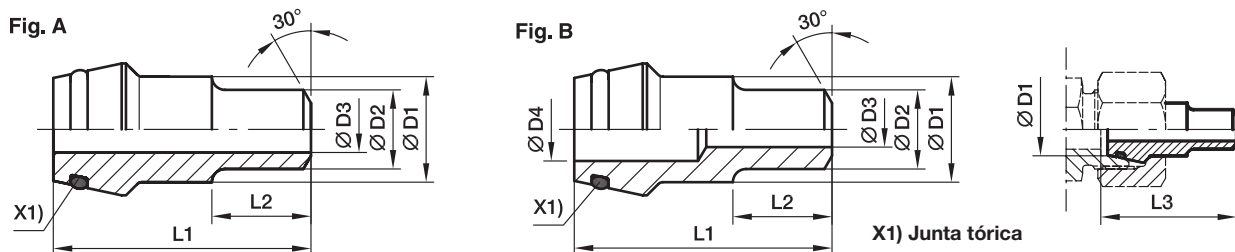

Serie	D1	D2	D3	D4	L1	L2	L3	Fig.	Peso g/1 pieza	Referencia	PN (bar) ¹⁾	
											Acero	Acero inoxidable
S ⁴⁾	38	12	9	28	56.5	26	64.0	B	219	SKAR38/12X1.5	305	297
	38	12	8	28	56.5	26	64.0	B	234	SKAR38/12X2	315	315
	38	12	6	28	56.5	26	64.0	B	249	SKAR38/12X3	315	315
	38	16	12		56.5	26	64.0	A	279	SKAR38/16X2	305	297
	38	16	11		56.5	26	64.0	A	294	SKAR38/16X2.5	315	315
	38	16	10		56.5	26	64.0	A	309	SKAR38/16X3	315	315
	38	20	16		56.5	26	64.0	A	263	SKAR38/20X2	249	242
	38	20	15		56.5	26	64.0	A	278	SKAR38/20X2.5	305	297
	38	20	14		56.5	26	64.0	A	293	SKAR38/20X3	315	315
	38	20	12		56.5	26	64.0	A	299	SKAR38/20X4	315	315
	38	25	20		56.5	26	64.0	A	242	SKAR38/25X2.5	249	242
	38	25	19		56.5	26	64.0	A	262	SKAR38/25X3	294	286
	38	25	17		56.5	26	64.0	B	285	SKAR38/25X4	315	315
	38	30	24		56.5	26	64.0	A	256	SKAR38/30X3	249	242
	38	30	22		56.5	26	64.0	A	286	SKAR38/30X4	315	315
	38	30	20		56.5	26	64.0	A	316	SKAR38/30X5	315	315

¹⁾ Presión mostrada = producto suministrable

³⁾ L = serie ligera; ⁴⁾ S = serie pesada

$$\frac{\text{PN (bar)}}{10} = \text{PN (MPa)}$$

*Por favor añada los **suffixes** siguientes de acuerdo con el material/superficie requeridos.

Sufijo de referencia			
Material	Sufijo superficie y material	Ejemplo	Material de estanqueidad estándar (no se necesita sufijo adicional)
Acero		SKAR16/12X2	NBR
Acero inoxidable	71	SKAR16/12X271	VIT

SKA-ORB Punta de soldar (orbital)

Punta de soldar con junta tórica 24° EO / soldadura a tope (orbital)

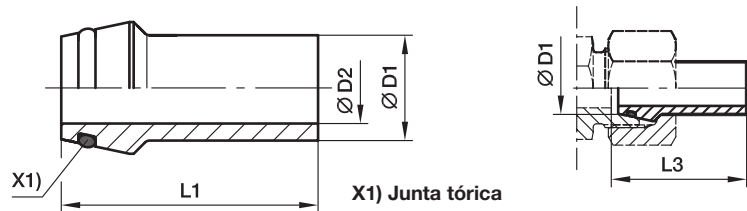

Serie	D1	D2	L1	L3	tubo recomendado	Peso g/1 pieza	Referencia	PN (bar) ¹⁾ Acero inoxidable
L ³⁾ /S ⁴⁾	10	6.0	37.5	38.5	10×1.5	13	SKA10X1.5ORB	358
	12	8.0	37.5	38.5	12×1.5	21	SKA12X1.5ORB	305
	12	8.0	37.5	38.5	12×2.0	255	SKA12X2ORB	393
L ³⁾	18	13.0	38.0	39.0	18×2.0	43	SKA18X2ORB	290
	22	17.0	38.5	39.5	22×2.0	50	SKA22X2ORB	250
	28	22.0	41.5	42.5	28×2.0	69	SKA28X2ORB	204
	42	36.0	47.5	50.0	42×3.0	160	SKA42X3ORB	182
S ⁴⁾	16	12.0	39.0	40.5	16×2.0	310	SKA16X2ORB	305
	20	14.0	45.0	47.0	20×3.0	640	SKA20X3ORB	358
	25	19.0	49.5	53.0	25×3.0	890	SKA25X3ORB	294

¹⁾ Presión mostrada = producto suministrable

³⁾ L = serie ligera; ⁴⁾ S = serie pesada

$$\frac{PN \text{ (bar)}}{10} = PN \text{ (MPa)}$$

*Por favor añada los **suffixes** siguientes de acuerdo con el material/superficie requeridos.

Sufijo de referencia			
Material	Sufijo superficie y material	Ejemplo	Material de estanqueidad estándar (no se necesita sufijo adicional)
Acero inoxidable	71	SKA16X2ORB71	VIT

SKA-RB Punta de soldar en codo

Punta de soldar con junta tórica 24° EO / soldadura a tope

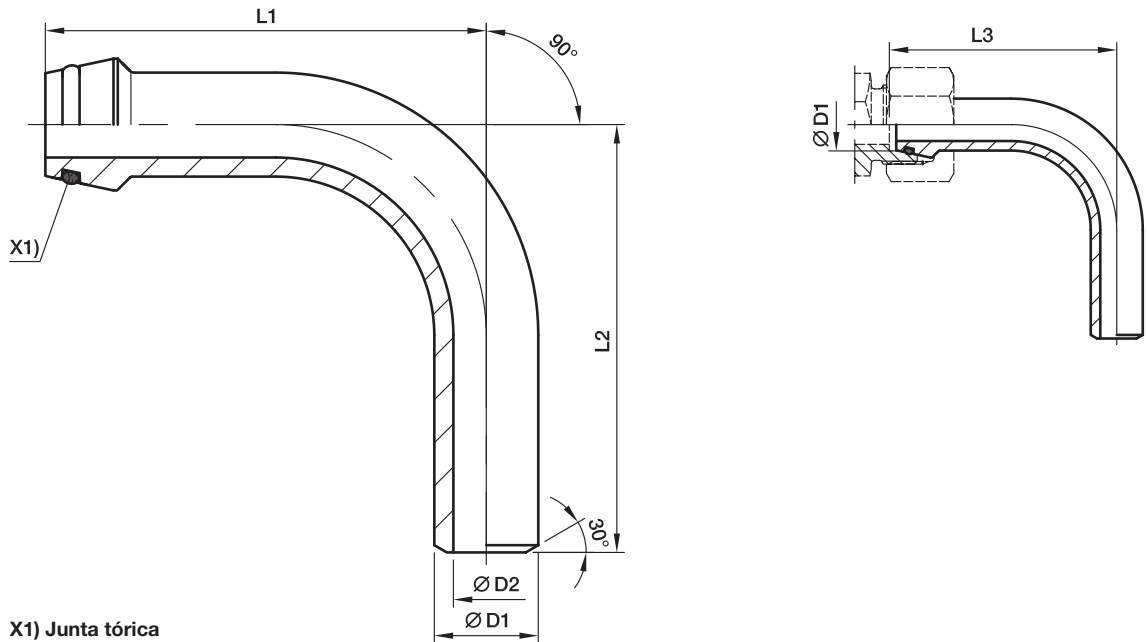

Serie	D1	D2	L1	L2	L3	tubo recomendado	Peso g/1 pieza	Referencia	PN (bar) ¹⁾	
									Acero	Acero inoxidable
S ⁴⁾	10	6	49	45	50.0	10×2.0	38	SKA10X2RB	460	447
	12	7	51	50	52.0	12×2.5	50	SKA12X2.5RB	476	463
	16	10	67	60	68.5	16×3.0	105	SKA16X3RB	400	400
	20	12	85	65	87.0	20×4.0	217	SKA20X4RB	400	400
	25	17	85	85	88.5	25×4.0	295	SKA25X4RB	379	369
	25	15	85	85	88.5	25×5.0	353	SKA25X5RB	400	400
	30	22	111	110	116.0	30×4.0	469	SKA30X4RB	323	314
	30	20	111	110	116.0	30×5.0	568	SKA30X5RB	393	383
	38	28	136	130	143.5	38×5.0	876	SKA38X5RB	315	315
	38	26	136	130	143.5	38×6.0	1045	SKA38X6RB	315	315

¹⁾ Presión mostrada = producto suministrable

⁴⁾ S = serie pesada

$$\frac{PN \text{ (bar)}}{10} = PN \text{ (MPa)}$$

*Por favor añada los **suffixes** siguientes de acuerdo con el material/superficie requeridos.

Sufijo de referencia			
Material	Sufijo superficie y material	Ejemplo	Material de estanqueidad estándar (no se necesita sufijo adicional)
Acero		SKA16X3RB	NBR
Acero inoxidable	71	SKA16X3RB71	VIT

OR Junta tórica para punta de soldar

Para tipo: SKA, SKAR, SKA-RB

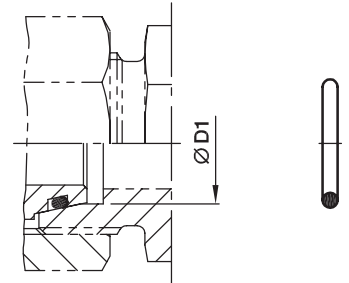

Serie	D1 	Junta tórica NBR Dureza Shore aprox. 90	Junta tórica FKM Dureza Shore aprox. 90
L ³⁾	06	OR4.5X1.5X	OR4.5X1.5VITX
	08	OR6.5X1.5X	OR6.5X1.5VITX
	10	OR8.5X1.5X	OR8X1.5VITX
	12	OR10.5X1.5X	OR10X1.5VITX
	15	OR12.5X1.5X	OR12X2VITX
	18	OR16X2X	OR15X2VITX
	22	OR20X2X	OR20X2VITX
	28	OR26X2X	OR26X2VITX
	35	OR32X2.5X	OR32X2.5VITX
	42	OR39X2.5X	OR38X2.5VITX
S ⁴⁾	06	OR4.5X1.5X	OR4.5X1.5VITX
	08	OR6.5X1.5X	OR6.5X1.5VITX
	10	OR8.5X1.5X	OR8X1.5VITX
	12	OR10.5X1.5X	OR10X1.5VITX
	16	OR14X2X	OR13X2VITX
	20	OR17X2.5X	OR16.3X2.4VITX
	25	OR22X2.5X	OR20.3X2.4VITX
	30	OR27X2.5X	OR25.3X2.4VITX
	38	OR35X2.5X	OR33.3X2.4VITX

³⁾L = serie ligera; ⁴⁾S = serie pesada



EO[®] Ermeto Original
Bridas hidráulicas
de alta presión





Índice

	Página
Introducción	4
Diseño y construcción	4
Métodos de conexión	5
Como funcionan las conexiones de brida	6
Montaje de las bridas	7
Pares de apriete de los tornillos para bridas SAE	8
Datos técnicos	9
Códigos de pedido de tornillos y juntas tóricas	10
Características y ventajas	11
Información para los pedidos	12
Índice visual	13
Semibridas SAE	16
Adaptadores de brida SAE	
Extremo cono 24° EO.....	21
Extremo cono BSPP.....	25
Rosca NPT macho.....	27
Extremo ORFS O-Lok®.....	28
Extremo abocardado 37° Triple-Lok®.....	31
Manguito para soldar.....	34
Casquillo para soldar.....	39
Bridas SAE de 4 taladros	
Extremo cono 60° BSPP.....	42
Rosca NPT hembra.....	46
Extremo cono 24° EO.....	49
Extremo cono 60° BSPP.....	51
Extremo abocardado 37° Triple-Lok®.....	53
Extremo ORFS O-Lok®.....	55
Manguito para soldar.....	57
Casquillo para soldar.....	60
Conexiones de brida completas.....	64
Accesorios para bridas SAE	67
Bridas para bombas de engranajes	
Extremo cono 24° EO.....	75
Extremo ORFS O-Lok®.....	78
Rosca BSPP macho/hembra.....	80
Casquillo para soldar.....	82
Bridas para tamaños de bomba especiales.....	83
Bridas de aluminio.....	86
Bridas cuadradas ISO 6164	88

Introducción

Las conexiones de brida de 4 taladros conformes a ISO 6162-1/2 (SAE J518 código 61/62) e ISO 6164 son seguras y herméticas, especialmente adecuadas para grandes tamaños, altas presiones y montaje en espacios reducidos. Las conexiones de lumbreras roscadas, como la junta tórica de rosca cilíndrica SAE e ISO 6149, son razonablemente fáciles de montar y ofrecen unas capacidades de presión de 6000 psi y superior hasta el tamaño 12 (M27). Por encima de este tamaño, la presión nominal comienza a disminuir y los pares de apriete aumentan rápidamente.

Las conexiones de lumbreras de bridas de 4 taladros permiten conectar tamaños superiores y obtener una mayor capacidad de presión con unos pares de apriete razonables. Debido a que los pares de apriete son menores respecto de una lumbrera roscada de tamaño equivalente, estas conexiones resultan muy adecuadas para espacios reducidos que obstaculizan el manejo de las llaves..

Diseño y construcción

Las bridas de 4 taladros permiten utilizar diferentes métodos para conectar un tubo, manguera u otro componente a una lumbrera de brida SAE de 4 taladros.

Bridas – Todas las bridas Parker, excepto las que tienen disposición de orificios de montaje cuadrada, son conformes a las dimensiones de ranura para junta tórica, orificios y distribución de pernos del ISO 6162-1 (SAE J518 Código 61), ISO 6162-2 (SAE J518 Código 62) e ISO 6164.

Las contrabridas tienen una cara plana (sin ranura para junta tórica) y los orificios de montaje están roscados. Cuando se utilizan estas contrabridas, la junta está en la parte donde encajan (adaptador de brida, manguera, racor, etc.) como se muestra en la Fig. 1.

Exceptuando la ranura para junta tórica, los orificios de perno, la distribución de pernos y la superficie de brida, las demás dimensiones no están regidas por ninguna norma industrial. Sin embargo, el diseño de los productos Parker sigue las prácticas habituales de la industria y una ingeniería lógica.

Semibridas – Las semibridas proporcionan la fuerza de sujeción para la conexión de la brida de 4 taladros. Están disponibles en versiones partidas y cautivas (enterizas). Las cautivas también están disponibles con orificios de perno roscados o sin roscar. La semibrida cautiva con orificios roscados se emplea para conectar un tubo a otro tubo o a una manguera.

Las semibridas Parker están forjadas, para mayor resistencia y durabilidad. Cumpen todos los requisitos de ISO 6162-1 (SAE J518 Código 61), ISO 6162-2 (SAE J518 Código 2) y ISO 6164. Las semibridas permiten realizar la conexión en espacios reducidos. También facilitan el desmontaje del componente de la cabeza de brida, como el latiguillo, aflojando los cuatro pernos y retirando una semibrida.

Placa intermedia – Se utiliza para conectar dos cabezas de brida con ranuras para junta tórica, tal como dos latiguillos con extremo de conexión para brida. La superficie plana de la placa proporciona una superficie de estanqueidad en cada lado para la junta tórica alojada en los extremos de la manguera.

Placa distanciadora – Permite acceder al fluido del sistema a través de la toma de manómetro en el lateral. Está insertada en la conexión de brida para proporcionar este acceso.

Tapones – Permiten bloquear la lumbrera de la brida de 4 taladros con o sin semibridas, y tapar el extremo de un tubo (mediante soldadura).

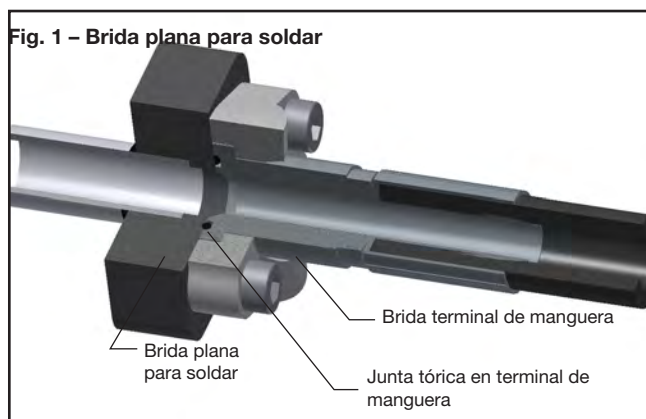

Métodos de conexión – Bridas Parker

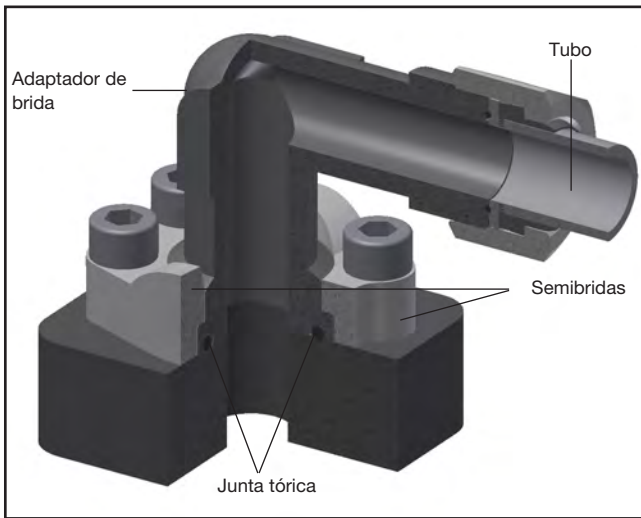

Empalme de tubo y manguera mediante una conexión roscada de tubo/manguera: Los adaptadores de brida permiten conectar tubos o mangueras a una lumbrera de brida de 4 taladros a través de una conexión roscada, tal como Seal-Lok (ORFS), Triple-Lok® (abocardado 37°), etc.

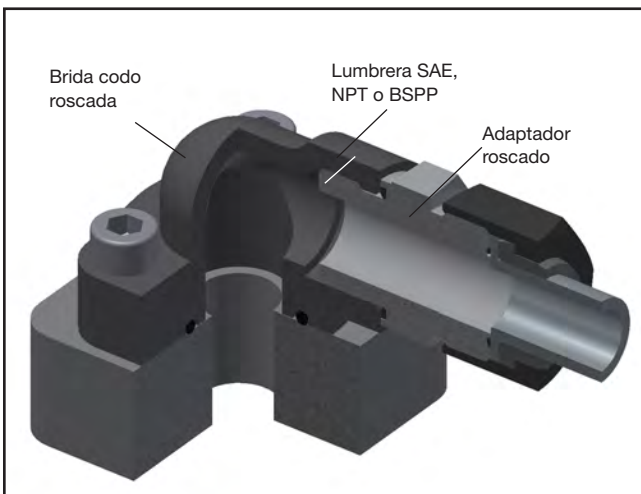

Empalme de tubo y manguera mediante conexión de lumbrera roscada. Los adaptadores de conversión de cabeza de brida y bloque permiten transformar una lumbrera de brida de en una lumbrera SAE, NPT o BSPP. El usuario puede utilizar entonces los adaptadores roscados apropiados para conectar el tubo y la manguera, o conectar un tubo roscado directamente en lumbreras NPT y BSPP.

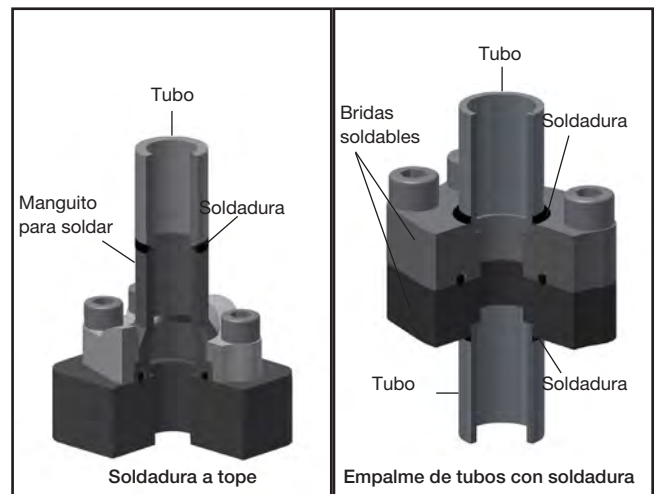

Empalme de tubos con soldadura. La cabeza de brida y los manguitos para soldar del bloque permiten empalmar tubos a una lumbrera de brida de 4 taladros mediante un casquillo para soldar o mediante manguito para soldar a tope.

M

Cómo funcionan las conexiones de brida



La conexión de brida de 4 taladros ISO 6162-1/2 (SAE J518 Código 61/62) y ISO 6164 es segura y hermética, especialmente adecuada para tamaños mayores. Como resultado, ha sido aceptada en todo el mundo.

El éxito de la conexión reside en su sencillez. La estanqueidad se obtiene con una junta tórica estática dura y se emplean bridas y pernos para la fuerza de sujeción, como se muestra en la ilustración.

La junta tórica se comprime entre el fondo de la ranura y la cabeza de la brida, y la superficie plana de la lumbrera o de la brida, proporcionando un cierre elástico. La placa de estanqueidad alternativa tiene una junta de goma dura vulcanizada en el borde interior, que comprime entre las dos superficies planas, proporcionando un cierre elástico con la misma fiabilidad. Un contacto de metal con metal en la cara externa de la brida con la cara de la lumbrera evita la extrusión de la junta bajo presión. Este contacto de metal con metal se mantiene por la fuerza de sujeción obtenida al apretar los pernos a través de las semibridas.

Este diseño simple ofrece varias ventajas sobre las conexiones de lumbrera roscadas, como NPT, SAE, BSPP, la ISO 6149, etc., en tamaños mayores:

- Posibilidad de conectar tubos de hasta 5" de diámetro exterior (sólo ISO 6162-1)
- Se necesita un par de apriete mucho más bajo para los cuatro pernos comparado con el par requerido para una lumbrera roscada de tamaño equivalente.
- Un menor par de apriete significa llaves más pequeñas y menos espacio necesario para su manejo, facilitando el montaje en espacios reducidos.
- Capacidad de hasta 6000 psi con el tamaño de 3 pulgadas (sólo ISO 6162-2, SAE J518 Código 62)
- Utilice un máximo de 400 bar a las ISO 6164 tamaños de brida de 3/8 "a 4".)
- Único punto de estanqueidad entre tubo/latiguillo y la lumbrera
- Fácil desmontaje gracias a la utilización de semibridas

Bridas



Montaje de las bridas

- Adaptadores de brida SAE
- Bridas SAE de 4 taladros
- Bridas para bombas de engranajes
- Bridas cuadradas ISO 6164

1



- Asegúrese que las superficies de estanqueidad están libres de rebabas, muescas, arañazos o cualquier contaminación
- Lubrique la junta tórica con fluido del sistema o un lubricante compatible
- Parker recomienda lubricar la superficie de contacto (cabeza) y el tercio inferior de la rosca (MOLYKOTE G-RAPID PLUS) del tornillo justo antes de utilizarlos para evitar cualquier contaminación

2



- Coloque las semibridas
- Coloque la arandela elástica en el tornillo y conéctelos a la brida (solo por bridas para bombas de engranajes)

3

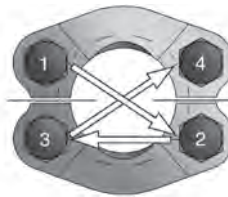

- Apriete los pernos a mano
- Apriete los pernos en secuencia diagonal en pequeños incrementos al par apropiado indicado en la tabla

4

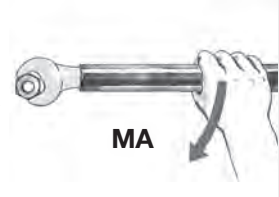

- Apriete los pernos de acuerdo con la tabla

Pares de apriete de los tornillos para bridas SAE

Pares de apriete recomendados para tornillos métricos ISO 4762-10.9 en el coeficiente de fricción especificado μ_{tot}^1

para conexiones de brida SAE según ISO 6162-1 (serie 3000 PSI)

para conexiones de brida SAE según ISO 6162-2 (serie 6000 PSI)

Tamaño nominal	Tamaño brida	Tornillos métricos (ISO 4762-10.9)	Par de apriete $\mu_{tot} = 0.08$ Nm ²	Par de apriete $\mu_{tot} = 0.14$ Nm ²	Tamaño nominal	Tamaño brida	Tornillos métricos (ISO 4762-10.9)	Par de apriete $\mu_{tot} = 0.08$ Nm ²	Par de apriete $\mu_{tot} = 0.14$ Nm ²
13	1/2	M8	23	36	13	1/2	M8	23	36
19	3/4	M10	44	70	19	3/4	M10	44	70
25	1	M10	44	70	25	1	M12	75	120
32	1 1/4	M10	44	70	32	1 1/4	M12 / M14 ³⁾	75 / 90	120 / 140
38	1 1/2	M12 / M14 ³⁾	75 / 90	120 / 140	38	1 1/2	M16	155	250
51	2	M12 / M14 ³⁾	75 / 90	120 / 140	51	2	M20	270	440
64	2 1/2	M12 / M14 ³⁾	75 / 90	120 / 140	64	2 1/2	M24	450	700
76	3	M16	155	250	76	3	M30	875	1420
89	3 1/2	M16	155	250					
102	4	M16	155	250					
127	5	M16	155	250					

Pares de apriete recomendados para tornillos en pulgadas (rosca UNC) ANSI/ASME B18.3 en el coeficiente de fricción especificado μ_{tot}^1

para conexiones de brida SAE según ISO 6162-1 (serie 3000 PSI)

para conexiones de brida SAE según ISO 6162-2 (serie 6000 PSI)

Tamaño nominal	Tamaño brida	Tornillos UNC (ANSI/ASME B18.3)	Par de apriete $\mu_{tot} = 0.17$ Nm ²	Tamaño nominal	Tamaño brida	Tornillos UNC (ANSI/ASME B18.3)	Par de apriete $\mu_{tot} = 0.17$ Nm ²
13	1/2	5/16-18	45	13	1/2	5/16-18	45
19	3/4	3/8-16	80	19	3/4	3/8-16	80
25	1	3/8-16	80	25	1	7/16-14	130
32	1 1/4	7/16-14	130	32	1 1/4	1/2-13	210
38	1 1/2	1/2-13	210	38	1 1/2	5/8-11	300
51	2	1/2-13	210	51	2	3/4-10	510
64	2 1/2	1/2-13	210				
76	3	5/8-11	300				
89	3 1/2	5/8-11	300				
102	4	5/8-11	300				
127	5	5/8-11	300				

Par de apriete recomendado de la brida de las bomba de engranaje

Círculo tornillo casquillo (LK)	Tornillos de cabeza hueca bolts	Pares de apriete Nm ²
LK30	M6	10
LK35	M6	10
LK40	M6	10
LK51	M10	49
LK55	M8	25
LK56	M10	49
LK62	M10	49
LK72.5	M12	85

¹⁾ Los coeficientes de fricción especificados son válidos para los tornillos suministrados por Parker.
 Para tornillos lubricados (MOLYKOTE G-RAPIDE PLUS) se ha determinado el coeficiente de fricción $\mu_{tot} = 0,08$.
 Para tornillos métricos zincados laminares (...ZNFLX) se ha determinado el coeficiente de fricción $\mu_{tot} = 0,14$.
 Para tornillos fosfatados, nos referiremos a la ISO 6162.1 y -2 para $\mu_{tot} = 0,17$.

²⁾ Tolerancias de par de apriete máx. 10%, mín. 0%

³⁾ El tamaño de taladro M14 ya no se menciona en la ISO 6162-1 y -2, y no debe utilizarse en construcciones futuras.

Datos técnicos

Tornillos utilizados

Bridas SAE de acuerdo con ISO 6162-1 y -2 (SAE J518)

- tornillos métricos de acuerdo con ISO 4762-10.9 (DIN 912-10.9) o mejor calidad
- Tornillos UNC de acuerdo con ANSI/ASME B 18.3

En los diseños nuevos, los tornillos UNC según ISO 6162-1 y -2 no se pueden usar.

Bridas cuadradas de acuerdo con ISO 6164 (1994)

- tornillos métricos de acuerdo con ISO 4762-8.8 (DIN 912-8.8) o ISO 4762-10.9 (DIN 912-10.9)

Bridas para bombas de engranajes

- tornillos métricos de acuerdo con ISO 4762-8.8 (DIN 912-8.8)

Tornillos de protección de superficie

- ISO 4762-8.8 - zincado A3K (VZX)
- ISO 4762-10.9 - zincado laminar (ZNFLX)

Nos reservamos el derecho de entregar tornillos negros fosfatados ISO 4762-10.9 para conseguir el mejor tiempo de entrega, si no se especifica en el pedido.

Estanqueidad utilizada

Materiales

Las bridas conformes a **SAE J518 (ISO 6162-1 y -2)**, **ISO 6164** y todas las bridas para bombas de engranaje que figuran en este catálogo se sellan con una junta tórica. Las juntas de nuestras bridas están fabricadas de los siguientes materiales:

- NBR (p.e. Perbunan) con una dureza de 90 shore A es el material estándar de nuestras juntas para aplicaciones de bridas hidráulicas de **acero**.
- FKM con una dureza de 85 ó 90 shore A es el material estándar de nuestras juntas para aplicaciones de bridas hidráulicas de **acero inoxidable**.

Perbunan = marca registrada de Bayer

Dimensiones

Las dimensiones de junta tórica de las bridas ISO 6164, bridas Cetop y bridas para bombas de engranajes se muestran en la página del catálogo de productos. Para todas las bridas de acuerdo con **ISO 6162-1/2 (SAE J518 Code 61/62)** la dimensión de la junta tórica es conforme a la tabla siguiente:

Tamaño nominal brida	Tamaño nominal tubo (en pulg)	ISO 3601-1 SAE J515 Junta tórica	Núm. tamaño junta tórica
13	1/2	18.64×3.53	210
19	3/4	24.99×3.53	214
25	1	32.92×3.53	219
32	1 1/4	37.69×3.53	222
38	1 1/2	47.22×3.53	225
51	2	56.74×3.53	228
64	2 1/2	69.44×3.53	232
76	3	85.32×3.53	237
89	3 1/2	98.02×3.53	241
102	4	110.72×3.53	245
127	5	136.12×3.53	253

Presiones nominales

Se indica la presión de trabajo máxima recomendada para cada artículo.

Antes de usar un pieza, tome nota de las indicaciones de presión.

Todas las indicaciones de presión están basadas en una temperatura de funcionamiento de -20°C a $+100^{\circ}\text{C}$ (temperatura ambiente de -40°C a $+120^{\circ}\text{C}$). Fuera de este rango de temperatura, se ven afectadas las propiedades físicas del material utilizado y se reduce la presión de trabajo máxima recomendada.

La presión de trabajo indicada se refiere únicamente a la propia brida. Para los tubos, racores y conexiones utilizadas, las indicaciones de presión de un fabricante específico es el factor determinante.

Materiales utilizados

Bridas SAE de acuerdo con ISO 6162-1 y -2 (SAE J518)

Las semibridas, los adaptadores y las bridas de 4 taladros forjadas están fabricados de material ST 52.3 o compatible para construcción de **acero**. En construcciones de **acero inoxidable**, para las semibridas y bridas forjadas de 4 taladros utilizamos el material 1.4404 (316) o compatible, y para los adaptadores, el material 1.4571 (316Ti) o compatible.

Bridas cuadradas de acuerdo con ISO 6164 (1994)

Construcción acero: ST52.3, C40 o compatible

Construcción acero inoxidable: 1.4571 (316Ti) o compatible

Bridas para bombas de engranajes

Construcción de acero fundido: GTW40 or compatible

Construcción acero: ST52.3, 11SMnPb30 o compatible

Construcción de acero forjado: ST52.3 o compatible

Si se emplean materiales distintos para la fabricación, se indicará en la página del catálogo correspondiente al producto.

Protección de la superficie

¡En cada página del catálogo se indican todas las posibilidades de superficie que se pueden pedir!

Las posibilidades de la superficie son

1. acero aceitado
2. protección superficial sin Cr(VI) tipo CF (tipo CF, Cr3, CFL) con mejor resistencia a la corrosión que la protección A3C

Referencias de tornillos y juntas tóricas de tornillos y juntas tóricas

Tornillos para bridas

de acuerdo con ISO 6162-1 y -2 (SAE J518)

Tamaño nominal brida			Tornillos para bridas y semibridas		Tornillos para bridas completas	
Serie	ISO	SAE	Referencia métr.	Referencia UNC	Referencia métr.	Referencia UNC
3000 PSI	13	1/2	ZYLS8X25109ZNFLX	UNC5/16-18X11/4	ZYLS8X30109ZNFLX *	UNC5/16-18X11/4
3000 PSI	19	3/4	ZYLS10X30109ZNFLX	UNC3/8-16X11/4	ZYLS10X35109ZNFLX *	UNC3/8-16X11/2 *
3000 PSI	25	1	ZYLS10X30109ZNFLX	UNC3/8-16X11/4	ZYLS10X35109ZNFLX *	UNC3/8-16X11/2 *
3000 PSI	32	1 1/4	ZYLS10X30109ZNFLX	UNC7/16-14X11/2	ZYLS10X40109ZNFLX *	UNC7/16-14X11/2
3000 PSI	32	1 1/4	ZYLS10X35109ZNFLX *	—	—	—
3000 PSI	32	1 1/4	ZYLS12X35109ZNFLX *	—	—	—
3000 PSI	38	1 1/2	ZYLS12X35109ZNFLX	UNC1/2-13X11/2	ZYLS12X45109ZNFLX *	UNC1/2-13X13/4 *
3000 PSI	38	1 1/2	ZYLS14X35109ZNFLX *	—	—	—
3000 PSI	51	2	ZYLS12X35109ZNFLX	UNC1/2-13X11/2	ZYLS12X45109ZNFLX *	UNC1/2-13X13/4 *
3000 PSI	51	2	ZYLS14X35109ZNFLX *	—	—	—
3000 PSI	64	2 1/2	ZYLS12X40109ZNFLX	UNC1/2-13X13/4	ZYLS12X45109ZNFLX *	UNC1/2-13X13/4 *
3000 PSI	64	2 1/2	ZYLS14X35109ZNFLX *	UNC1/2-13X11/2 *	—	—
3000 PSI	76	3	ZYLS16X50109ZNFLX	UNC5/8-11X13/4	ZYLS16X55109ZNFLX *	UNC5/8-11X21/4 *
3000 PSI	76	3	ZYLS16X45109ZNFLX *	UNC5/8-11X2 *	—	—
3000 PSI	89	3 1/2	ZYLS16X50109ZNFLX	UNC5/8-11X2	ZYLS16X55109ZNFLX *	UNC5/8-11X21/4 *
3000 PSI	89	3 1/2	ZYLS16X45109ZNFLX *	—	—	—
3000 PSI	102	4	ZYLS16X50109ZNFLX	UNC5/8-11X2	ZYLS16X55109ZNFLX *	UNC5/8-11X21/4 *
3000 PSI	102	4	ZYLS16X45109ZNFLX *	—	—	—
3000 PSI	127	5	ZYLS16X55109ZNFLX	UNC5/8-11X21/4	ZYLS16X55109ZNFLX	UNC5/8-11X21/4
3000 PSI	127	5	ZYLS16X50109ZNFLX *	UNC5/8-11X2	—	—
Serie	ISO	SAE	métr.	UNC	métr.	UNC
6000 PSI	13	1/2	ZYLS8X30109ZNFLX	UNC5/16-18X11/4	ZYLS8X30109ZNFLX	UNC5/16-18X11/4
6000 PSI	19	3/4	ZYLS10X35109ZNFLX	UNC3/8-16X11/2	ZYLS10X35109ZNFLX	UNC3/8-16X11/2
6000 PSI	25	1	ZYLS12X45109ZNFLX	UNC7/16-14X13/4	ZYLS12X45109ZNFLX	UNC7/16-14X11/2 *
6000 PSI	25	1	—	UNC7/16-14X11/2 *	—	—
6000 PSI	32	1 1/4	ZYLS12X45109ZNFLX	UNC1/2-13X13/4	ZYLS12X50109ZNFLX	UNC1/2-13X13/4
6000 PSI	32	1 1/4	ZYLS14X50109ZNFLX *	—	ZYLS14X50109ZNFLX *	—
6000 PSI	38	1 1/2	ZYLS16X55109ZNFLX	UNC5/8-11X21/4	ZYLS16X55109ZNFLX	UNC5/8-11X21/4
6000 PSI	38	1 1/2	—	UNC5/8-11X2 *	—	—
6000 PSI	51	2	ZYLS20X70109ZNFLX	UNC3/4-10X23/4	ZYLS20X70109ZNFLX	UNC3/4-10X23/4
6000 PSI	51	2	ZYLS20X65109ZNFLX *	UNC3/4-10X21/2 *	—	—
6000 PSI	64	2 1/2	ZYLS24X75109ZNFLX *	—	ZYLS24X90109ZNFLX *	—
6000 PSI	76	3	ZYLS30X90109ZNFLX	—	ZYLS30X110109ZNFLX *	—

* = no están implantados en ISO 6162- ni ISO 6162-2.

Tornillos para bridas para bombas de engranajes

(BFG, BFW)

Tipo	Tornillos Referencia	Descripción
BFG (10L-28L)	ZYLS6X22VZX	4 Piezas
BFG (20S)	ZYLS8X25VZX	4 Piezas

Tipo	LK	Tornillos		Descripción	
		Referencia	Referencia		
BFW	10L	35	ZYLS6X22VZX	ZYLS6X35VZX	2 Piezas de cada tornillo
BFW	12L	35	ZYLS6X22VZX	ZYLS6X35VZX	2 Piezas de cada tornillo
BFW	15L	35	ZYLS6X22VZX	ZYLS6X35VZX	2 Piezas de cada tornillo
BFW	16S	35	ZYLS6X22VZX	ZYLS6X40VZX	2 Piezas de cada tornillo
BFW	20S	35	ZYLS6X22VZX	ZYLS6X45VZX	2 Piezas de cada tornillo
BFW	15L	40	ZYLS6X22VZX	—	4 Piezas
BFW	18L	40	ZYLS6X22VZX	—	4 Piezas
BFW	22L	40	ZYLS6X22VZX	—	4 Piezas
BFW	28L	40	ZYLS6X20VZX	ZYLS6X50VZX	2 Piezas de cada tornillo
BFW	35L	40	ZYLS6X22VZX	ZYLS6X60VZX	2 Piezas de cada tornillo
BFW	20S	40	ZYLS6X22VZX	ZYLS6X45VZX	2 Piezas de cada tornillo
BFW	35L	55	ZYLS8X25VZX	ZYLS8X60VZX	2 Piezas de cada tornillo
BFW	42L	55	ZYLS8X25VZX	ZYLS8X70VZX	2 Piezas de cada tornillo
BFW	20S	55	ZYLS8X25VZX	ZYLS8X50VZX	2 Piezas de cada tornillo
BFW	25S	55	ZYLS8X25VZX	ZYLS8X55VZX	2 Piezas de cada tornillo
BFW	30S	55	ZYLS8X25VZX	ZYLS8X50VZX	2 Piezas de cada tornillo

Juntas tóricas para bridas

SAE J518

ISO (DN)	SAE (pulg)	Junta tórica	
		NBR Referencia	FKM Referencia
13	1/2	OR18.64X3.53X	OR18.64X3.53VITX
19	3/4	OR25X3.53X	OR25X3.53VITX
25	1	OR32.92X3.53X	OR32.92X3.53VITX
32	1 1/4	OR37.69X3.53X	OR37.69X3.53VITX
38	1 1/2	OR47.22X3.53X	OR47.22X3.53VITX
51	2	OR56.75X3.53X	OR56.75X3.53VITX
64	2 1/2	OR69.44X3.53X	OR69.44X3.53VITX
76	3	OR85.32X3.53X	OR85.32X3.53VITX
89	3 1/2	OR98.02X3.53X	OR98.02X3.53VITX
102	4	OR110.72X3.53X	OR110.72X3.53VITX
127	5	OR136.12X3.53X	OR136.12X3.53VITX

Juntas tóricas para bridas hidráulicas (BFG, BFW)

LK	Tamaño junta tórica	Referencia
35	20x2.5	OR20X2.5X
40	26x2.5	OR26X2.5X
55	32x2.5	OR32X2.5X

Características y ventajas

- 1. Fabricación** – Los racores de ISO 6162-1/2 son conformes a SAE J518 e códigos 61/62. Esta especificación controla las dimensiones y tolerancias de las conexiones de lumbra de los bridas hidráulicas de alta presión.
- 2. Configuraciones disponibles** – En una gama de tamaños hay más de 60 configuraciones diferentes de forma estándar. La amplitud de productos ofrece trazado de tubería de fontanería para asegurar la mejor solución posible.
- 3. Materiales** – Todas las configuraciones están disponibles de forma estándar en acero. Los tipos más utilizados también disponibles en acero inoxidable.
- 4. Tamaños disponibles** – La mayoría de las configuraciones están disponibles de forma estándar en 1/2" a 2", y para algunos tipos hasta 5".
- 5. Construcción** – Parker ofrece una línea de productos de acero forjado para las aplicaciones más rigurosas.
- 6. Tamaño** – La construcción forjada permite un diseño compacto comparado con las bridas mecanizadas en bloque de acero.
- 7. Presiones nominales** – Los racores y bridas de ISO 6162-1/2 tienen unas presiones nominales de hasta 6000 psi. La presión de trabajo recomendada se puede encontrar directamente en cada página del catálogo. Esto permite verificar de forma rápida y fácil que la pieza en cuestión cumple los requisitos de presión de la aplicación.
- 8. Kits de brida** – Para reducir los errores de pedido y montaje, están disponibles kits que incluyen las piezas de montaje (pernos, juntas tóricas y, en caso necesario, semibridas).
- 9. Pernos de montaje** – Los pernos incluidos en los kits son como mínimo de calidad 8.8, para proporcionar un uso duradero y fiable.

Información para los pedidos

Adaptadores de brida SAE



WFS Adaptador de brida SAE codo 90°

Brida SAE / Extremo cono 24° EO
(ISO 6162-1/-2)

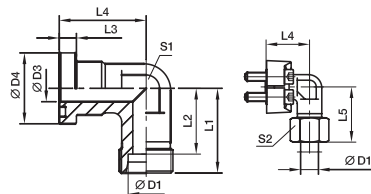

Serie 3000 PSI

Tam. brida nom. SAE (pulg)	ISO (DN)	D1 ²⁾	D3	D4	L1	L2	L3	L4	L5	S1	S2	Tornillos		Peso (acero) kg/pieza	Referencia*	PN (bar) ¹⁾	
												(métr.)	(UNC)			CF	71
1/2	13	12S	12	30.2	50	42.5	6.7	44	58.5	22	24	M 08x25	5/16x1 1/4	0.38	WFS32/12S	210	210
1/2	13	15L	12	30.2	36	29.0	6.7	36	44.0	24	27	M 08x25	5/16x1 1/4	0.40	WFS32/15L	315	315
1/2	13	16S	12	30.2	38	29.5	6.7	36	48.0	24	30	M 08x25	5/16x1 1/4	0.43	WFS32/16S	350	350
1/2	13	18L	12	30.2	50	42.5	6.7	44	59.0	22	32	M 08x25	5/16x1 1/4	0.44	WFS32/18L	315	315
3/4	19	16S	19	38.1	64	55.5	6.7	53	73.5	27	30	M 10x30	3/8x1 1/4	0.60	WFS33/16S	350	350
3/4	19	18L	19	38.1	39	31.5	6.7	42	48.0	30	32	M 10x30	3/8x1 1/4	0.66	WFS33/18L	315	315
3/4	19	22L	19	38.1	41	33.5	6.7	42	50.0	30	36	M 10x30	3/8x1 1/4	0.66	WFS33/22L	160	160
3/4	19	20S	17	38.1	43	32.5	6.7	42	54.0	30	36	M 10x30	3/8x1 1/4	0.76	WFS33/20S	350	350
3/4	19	25S	17	38.1	45	33.0	6.7	42	57.0	30	46	M 10x30	3/8x1 1/4	0.89	WFS33/25S	350	350
1	25	20S	20	44.5	65	54.5	8.0	60	77.0	34	36	M 10x30	3/8x1 1/4	0.7	WFS33/20S	350	350
1	25	22L	18	44.5	65	57.5	8.0	60	74.0	34	36	M 10x30	3/8x1 1/4	0.7	WFS34/22L	350	350
1	25	28L	25	44.5	44	36.5	8.0	45	53.0	36	41	M 10x30	3/8x1 1/4	0.7	WFS34/28L	350	350
1	25	25S	20	44.5	48	36.5	8.0	45	57.0	36	46	M 10x30	3/8x1 1/4	0.7	WFS34/25S	350	350
1	25	30S	24	44.5	50	36.5	8.0	45	63.0	36	50	M 10x30	3/8x1 1/4	0.7	WFS34/30S	350	350
1 1/4	32	35L	32	50.8	57	46.5	8.0	50	68.0	41	50	M 10x35	3/8x1 1/4	0.7	WFS35/35L	350	350
1 1/4	32	25S	27	50.8	55	43.0	8.0	50	67.0	41	46	M 10x35	3/8x1 1/4	0.7	WFS35/25S	350	350
1 1/4	32	30S	28	50.8	57	43.5	8.0	50	70.0	41	50	M 10x35	3/8x1 1/4	1.1	WFS35/30S	200	200
1 1/4	32	38S	28	50.8	59	43.0	8.0	50	74.0	46	60	M 10x35	3/8x1 1/4	1.1	WFS35/38S	200	200
1 1/4	32	35L	32	50.8	57	46.5	8.0	50	68.0	41	50	M 12x40	7/16x1 1/2	1.35	WFS35/35L/10³⁾	160	160
1 1/4	32	25S	27	50.8	55	43.0	8.0	50	67.0	41	46	M 12x40	7/16x1 1/2	1.35	WFS35/25S/10	200	200
1 1/4	32	30S	28	50.8	57	43.5	8.0	50	70.0	41	50	M 12x40	7/16x1 1/2	1.40	WFS35/30S/10	200	200
1 1/4	32	38S	28	50.8	59	43.0	8.0	50	74.0	41	60	M 12x40	7/16x1 1/2	1.53	WFS35/38S	200	200
1 1/2	38	35L	30	60.3	78	67.5	8.0	66	83.0	50	50	M 12x35	1/2x1 1/2	1.55	WFS36/35L	160	160
1 1/2	38	42L	36	60.3	58	47.0	8.0	55	70.0	50	60	M 12x35	1/2x1 1/2	1.60	WFS36/42L	160	160
1 1/2	38	38S	36	60.3	64	48.0	8.0	55	79.0	50	60	M 12x35	1/2x1 1/2	1.95	WFS36/38S	200	200

¹⁾ Presión mostrada = Producto suministrable

²⁾ L = serie ligera; S = serie pesada

PN (bar) = PN (MPa)

10

Se entrega sin tuerca ni anillo.

Para la información sobre cómo pedir racores completos o materiales de estanqueidad alternativos, vea la página N11.

³⁾ Código de pedido para el adaptador de brida montado con WFS35/10CFX y tornillos M10x35.

*Por favor añadir los sufijos con el material/superficie real

Material	Ejemplo sólo adaptador de brida	Ejemplo incl. semibridas, tornillos métricos y junta tórica	Material de estanqueidad estándar (no se necesita sufljo adicional)
Acero, zincado, libre Cr(VI)	WFS32/16SCFX	WFS32/16SOMDCF	CFU
Acero inoxidable	WFS32/16S71X	WFS32/16SOMD71	NBR
			VIT



Catálogo 4100-10/ES

¡Una forma sencilla y correcta de hacer los pedidos!

Paso 1 Selección del referencia

1. Todos los tamaños de brida disponibles en nuestro programa están relacionados claramente en el índice de este catálogo.
2. Abra el catálogo por la página que contiene información detallada del producto elegido.
3. Seleccione el tamaño de brida deseado. El código de pedido básico está impreso en negrita en el lado derecho de la tabla de dimensiones.

Ejemplo: **WFS34/30S**

Paso 2 Selección del material y la superficie ...

Ahora añada simplemente al código de pedido básico el correspondiente código de la variante de superficie y material del producto que necesita. Este código de identificación figura en la tabla que hay al final de cada página.

Ejemplo: WFS34/30S + CFX = **WFS34/30SCFX**

4. Pedidos de piezas individuales
Ejemplo: pieza individual, bicromatada en amarillo
WFS34/30S + CFX = WFS34/30SCFX

5. Pedidos de tipos completos
Ejemplo: el pedido incluye semibridas, juego de tornillos métricos y junta tórica
WFS34/30S + OMDCF = WFS34/30SOMDCF

6. Pedido que contenga tuerca y anillo de corte
Ejemplo: brida incl. semibridas, juego de tornillos métricos, junta tórica, tuerca y anillo de corte
WFS34/30S + CF = WFS34/30SCF

7. Pedido con tuerca funcional
Ejemplo: brida incl. semibridas, juego de tornillos métricos, junta tórica, tuerca funcional
WFS34/30 (+Z) S + CF = WFS34/30ZSCF

8. Otros materiales de estanqueidad
Ejemplo: brida de acero, incl. semibridas, juego de tornillos métricos y junta tórica de FKM.
WFS34/30S + VITOMDCF = WFS34/30SVITOMDCF

Ejemplo: brida de acero inoxidable, incl. semibridas, juego de tornillos métricos y junta tórica de NBR (por ejemplo, Perbunan).
WFS34/30S + NBR0MD71 = WFS34/30SNBROMD71

Perbunan = marca registrada de Bayer

La correspondiente variante de pedido figura en la tabla que hay al final de cada página del catálogo.

Semibridas SAE

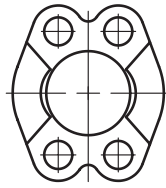
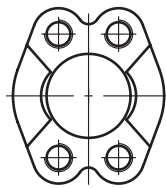
FHS – p. M16

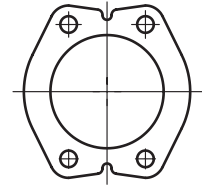
FUS – p. M17

FUSM – p. M18

FHSF – p. M19

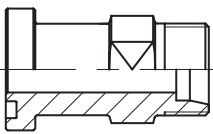
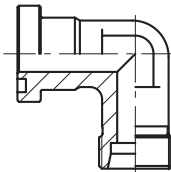
FUSF – p. M20

Adaptadores de brida SAE

Extremo cono 24° EO

GFS – p. M21

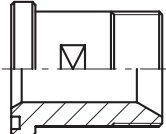
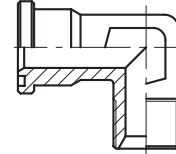
WFS – p. M23

Extremo cono 60° BSPP

GFS-G – p. M25

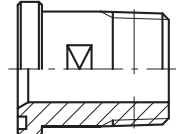
WFS-G – p. M26

Rosca NPT macho

GFS-N – p. M27

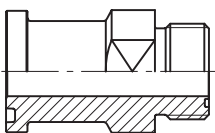
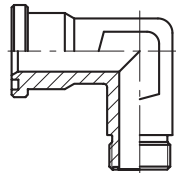
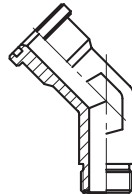
Extremo ORFS O-Lok®

L(O)HQ – p. M28

L(O)EMQ – p. M29

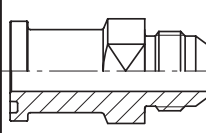
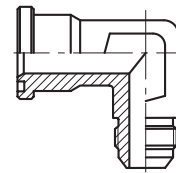
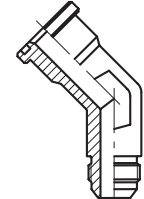
L(O)VQ – p. M30

Extremo abocardado 37° Triple-Lok®

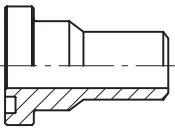
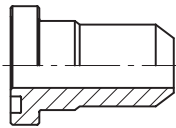
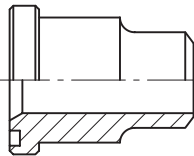
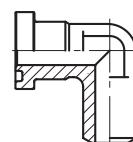
XHQ – p. M31

XEMQ – p. M32

XVQ – p. M33

Manguito para soldar

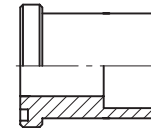
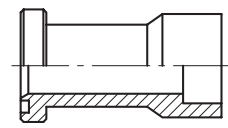

ASR – p. M34

AS – p. M35

ASL – p. M37

WAS – p. M38

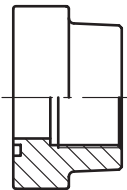
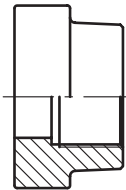
Casquillo para soldar

ES – p. M39

ESL – p. M41

Bridas SAE de 4 taladros

Extremo cono 60° BSPP

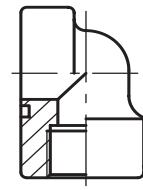
PFF-G – p. M42

PCFF-G – p. M43

PAFSF-G – p. M44

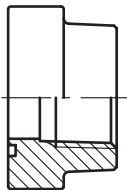
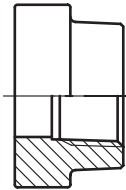
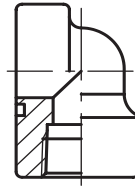
PEFF-G – p. M45

Rosca NPT hembra

PFF-N – p. M46

PCFF-N – p. M47

PEFF-N – p. M48

M

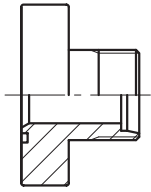
Bridas SAE de 4 taladros

Extremo cono 24° EO



PFF-..S/L – p. M49

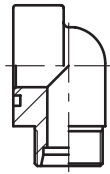

PAFG-90M – p. M50

Extremo cono 60° BSPP

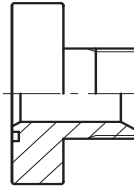

PAFG-G – p. M51

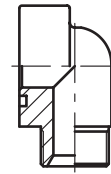

PAFG-90G – p. M52

Extremo abocardado 37° Triple-Lok®

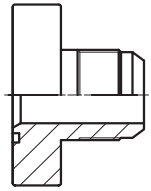

PAFG-X – p. M53

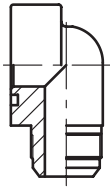

PAFG-90X – p. M54

Extremo ORFS O-Lok®

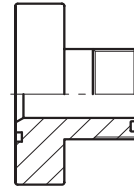

PAFG-L – p. M55

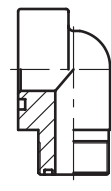

PAFG-90L – p. M56

Manguito para soldar

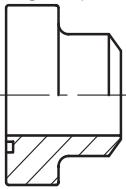

PAFS-B – p. M57

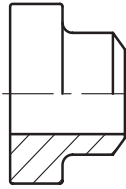

PGFS-B – p. M58

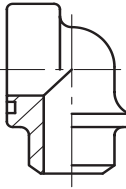

PAFS-90B – p. M59

Casquillo para soldar

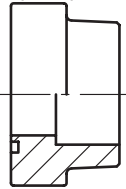

PAFS-S – p. M60

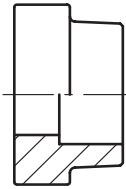

PGFS-S – p. M61



PAFSF-S – p. M62

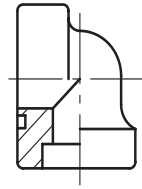

PAFS-90S – p. M63

Conexiones de brida completas

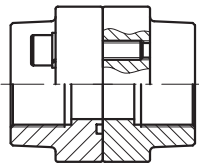

PDFS-G – p. M64

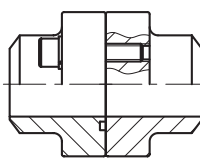

PDFS-B – p. M65

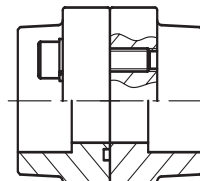

PDFS-S – p. M66

Accesorios para bridas SAE

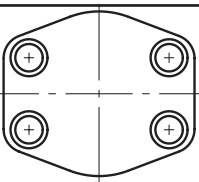

PCFF – p. M67

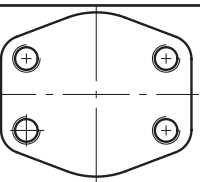

PCCFF – p. M68

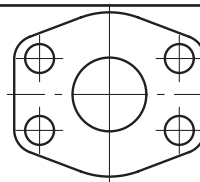

CPM – p. M69

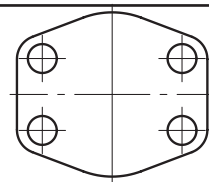

AP – p. M70



PMQ plana – p. M71

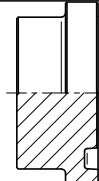

PMQ – p. M72

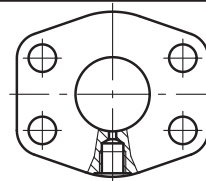

PAGL-(G/M) – p. M73

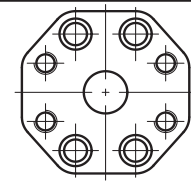

PRF – p. M74

Bridas para bombas de engranajas

Extremo cono 24° EO

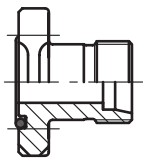

BFG – p. M75

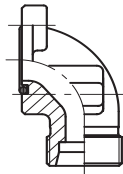

BFW – p. M76



BFW3 – p. M77

Extremo ORFS O-Lok®

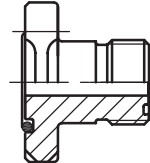

BFGL – p. M78

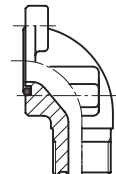

BFWL – p. M79

Rosca BSPP macho/hembra

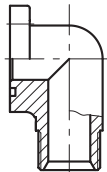

BFW-G – p. M80



BFW-GI – p. M81

Casquillo para soldar

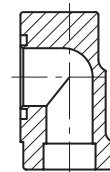

BFW-S – p. M82

Bridas para tamaños de bomba especiales

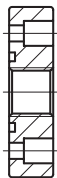

PF – p. M83

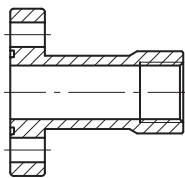

PFL – p. M83

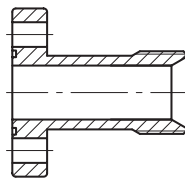

PFE – p. M84

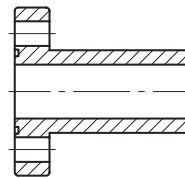

PFB – p. M84

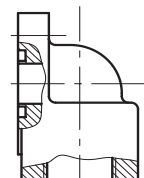

BFW3-G – p. M85

Bridas de aluminio

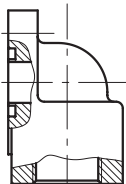

PWDS-G – p. M86

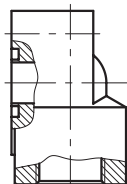

PWDA – p. M87

Bridas cuadradas ISO 6164



PSFC – p. M88

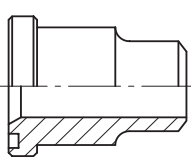

PSFA-B – p. M89

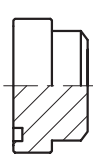

PSFP – p. M90

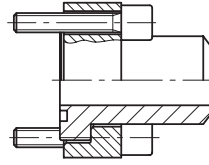

PSF-B – p. M91

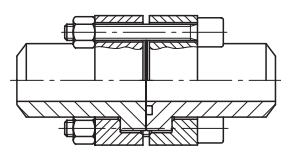

PDSF-B – p. M92

M

FHS Semibridas SAE

ISO 6162-1/-2

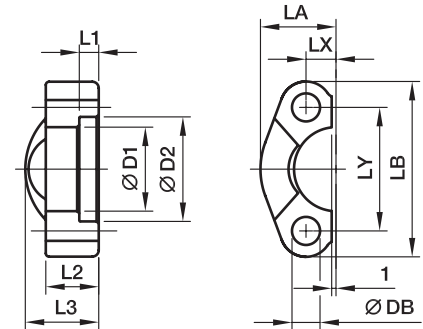

Serie 3000 PSI

Tam. brida nom.												Tornillos		Peso (acero) kg/pieza	Referencia*	PN (bar) ¹⁾	
SAE (pulg)	ISO (DN)	D1	D2	L1	L2	L3	LA	LB	LX	LY	DB	(métr.)	(UNC)			CF	SS
1/2	13	24.3	31.0	6.2	13	19	23.0	54.0	8.7	38.1	8.9	M 08x25	5/16x1 1/4	0.07	FHS32	345	345
3/4	19	32.2	38.9	6.2	14	22	25.9	65.0	11.1	47.6	10.6	M 10x30	3/8x1 1/4	0.09	FHS33	345	345
1	25	38.5	45.2	7.5	16	24	29.2	69.9	13.1	52.4	10.6	M 10x30	3/8x1 1/4	0.11	FHS34	345	345
1 1/4	32	43.7	51.6	7.5	16	22	36.3	79.4	15.1	58.7	10.6	M 10x35	-	0.17	FHS35/10	276	276
1 1/4	32	43.7	51.6	7.5	16	22	36.3	79.4	15.1	58.7	12.0	-	7/16x1 1/2	0.17	FHS35/12	276	276
1 1/4	32	43.7	51.6	7.5	16	22	36.3	79.4	15.1	58.7	12.5	M 12x35	-	0.17	FHS35	276	276
1 1/2	38	50.8	61.1	7.5	16	25	41.1	93.8	17.9	69.9	13.5	M 12x35	1/2x1 1/2	0.24	FHS36	207	207
1 1/2	38	50.8	61.1	7.5	16	25	41.1	93.8	17.9	69.9	14.5	M 14x35	-	0.24	FHS36/14	207	207
2	51	62.8	72.3	9.0	16	26	48.2	101.6	21.4	77.8	13.5	M 12x35	1/2x1 1/2	0.27	FHS38/12	207	207
2	51	62.8	72.3	9.0	16	26	48.2	101.6	21.4	77.8	14.5	M 14x35	-	0.27	FHS38	207	207
2 1/2	64	74.9	84.9	9.0	19	38	54.1	114.3	25.4	88.9	13.5	M 12x40	1/2x1 3/4	0.45	FHS310	172	172
2 1/2	64	74.9	84.9	9.0	19	38	54.1	114.3	25.4	88.9	14.5	M 14x40	-	0.45	FHS310/14	172	172
3	76	90.9	102.4	9.0	22	41	65.3	135.0	31.0	106.4	16.7	M 16x45	5/8x1 3/4	0.71	FHS312	138	138
3 1/2	89	102.4	115.0	10.7	22	28	68.6	152.4	34.9	120.7	16.7	M 16x45	5/8x2	0.65	FHS314	34	34
4	102	115.1	127.8	10.7	25	35	74.9	162.0	38.9	130.2	16.7	M 16x50	5/8x2	0.87	FHS316	34	34
5	127	140.5	153.2	10.7	28	41	89.4	184.2	46.0	152.4	16.7	M 16x50	5/8x2 1/4	1.25	FHS320	34	34

Serie 6000 PSI

1/2	13	24.6	32.5	7.2	16	22	24.0	56.4	9.1	40.5	8.9	M 08x30	5/16x1 1/4	0.08	FHS62	420	420
3/4	19	32.5	42.0	8.3	19	28	30.0	72.0	11.9	50.8	10.6	M 10x35	3/8x1 1/2	0.16	FHS63	420	420
1	25	38.8	48.4	9.0	24	33	34.8	81.0	13.9	57.2	13.3	M 12x45	-	0.25	FHS64	420	420
1	25	38.9	48.4	9.0	24	33	34.8	81.0	13.9	57.2	12.0	-	7/16x1 3/4	0.25	FHS64/12	420	420
1 1/4	32	44.5	54.8	9.8	27	38	38.6	95.3	15.9	66.6	15.0	M 14x50	-	0.39	FHS65	420	420
1 1/4	32	44.5	54.8	9.8	27	38	38.6	95.3	15.9	66.6	13.3	M 12x45	1/2x1 3/4	0.42	FHS65/12	420	420
1 1/2	38	51.6	64.3	12.1	30	43	47.5	112.8	18.3	79.3	16.7	M 16x55	5/8x2 1/4	0.63	FHS66	420	420
2	51	67.6	80.2	12.1	37	52	56.9	133.4	22.2	96.8	20.6	M 20x65	3/4x2 3/4	1.07	FHS68	420	420
2 1/2	64	90.0	108.0	20.0	45	45	75.1	180.0	29.4	123.8	25.0	M 24x75	-	1.95	FHS610	420	420
3	76	115.0	132.5	25.0	55	55	99.1	215.0	35.7	152.4	31.0	M 30x90	-	3.32	FHS612	420	420

¹⁾ Presión mostrada = Producto suministrable

PN (bar) = PN (MPa)
10

*Por favor añada los **sufijos** siguientes de acuerdo con el material/superficie requeridos.

Sufijo de referencia			
Material	Sufijo superficie y material	Ejemplo	Descripción
Acero, zincado, libre Cr(VI)	CF	FHS32CFX	sólo semibrida
Acero inoxidable	SS	FHS32SSX	sólo semibrida

FUS Bridas SAE

ISO 6162-1/-2

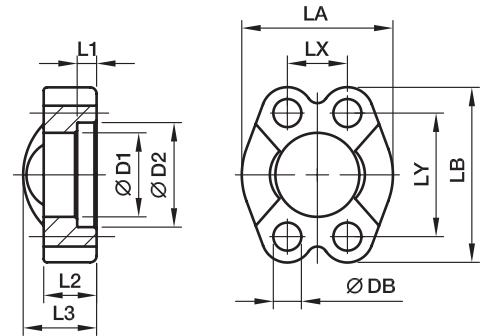
Serie 3000 PSI

Tam. brida nom.												Tornillos		Peso (acero) kg/pieza	Referencia*	PN (bar) ¹⁾	
SAE (pulg)	ISO (DN)	D1	D2	L1	L2	L3	LA	LB	LX	LY	DB	(métr.)	(UNC)			CF	SS
1/2	13	24.3	31.0	6.2	13	19	46	54.0	17.5	38.1	8.9	M 08x25	5/16x1 1/4	0.13	FUS32	345	345
3/4	19	32.2	38.9	6.2	14	22	52	65.0	22.3	47.6	10.6	M 10x30	3/8x1 1/4	0.18	FUS33	345	345
1	25	38.5	45.2	7.5	16	24	59	69.9	26.2	52.4	10.6	M 10x30	3/8x1 1/4	0.22	FUS34	345	345
1 1/4	32	43.7	51.6	7.5	16	22	73	79.4	30.2	58.7	10.6	M 10x35	-	0.30	FUS35/10	276	276
1 1/4	32	43.7	51.6	7.5	16	22	73	79.4	30.2	58.7	12.0	-	7/16x1 1/2	0.29	FUS35/12	276	276
1 1/4	32	43.7	51.6	7.5	16	22	73	79.4	30.2	58.7	12.5	M 12x35	-	0.29	FUS35	276	276
1 1/2	38	50.8	61.1	7.5	16	25	83	93.8	35.8	69.9	13.5	M 12x35	1/2x1 1/2	0.45	FUS36	207	207
1 1/2	38	50.8	61.1	7.5	16	25	83	93.8	35.8	69.9	14.5	M 14x35	-	0.44	FUS36/14	207	207
2	51	62.8	72.3	9.0	16	26	97	101.6	42.8	77.8	13.5	M 12x35	1/2x1 1/2	0.53	FUS38/12	207	207
2	51	62.8	72.3	9.0	16	26	97	101.6	42.8	77.8	14.5	M 14x35	-	0.51	FUS38	207	207
2 1/2	64	74.9	84.9	9.0	19	38	109	114.3	50.8	88.9	13.5	M 12x40	1/2x1 3/4	0.85	FUS310	172	172
2 1/2	64	74.9	84.9	9.0	19	38	109	114.3	50.8	88.9	14.5	M 14x40	-	0.82	FUS310/14	172	172
3	76	90.9	102.4	9.0	22	41	131	135.0	61.9	106.4	16.7	M 16x45	5/8x1 3/4	1.30	FUS312	138	138
3 1/2	89	102.4	115.0	10.7	22	28	140	152.4	69.9	120.7	16.7	M 16x45	5/8x2	1.57	FUS314	34	34
4	102	115.1	127.8	10.7	25	35	150	162.0	77.8	130.2	16.7	M 16x50	5/8x2	1.82	FUS316	34	34
5	127	140.5	153.2	10.7	28	41	180	184.2	92.1	152.4	16.7	M 16x50	5/8x2 1/4	2.63	FUS320	34	34

Serie 6000 PSI

1/2	13	24.6	32.5	7.2	16	22	48	56.4	18.2	40.5	8.9	M 08x30	5/16x1 1/4	0.16	FUS62	420	420
3/4	19	32.5	42.0	8.3	19	28	60	71.4	23.8	50.8	10.6	M 10x35	3/8x1 1/2	0.31	FUS63	420	420
1	25	38.8	48.4	9.0	24	33	70	81.0	27.8	57.2	13.3	M 12x45	-	0.49	FUS64	420	420
1	25	38.9	48.4	9.0	24	33	70	81.0	27.8	57.2	12.0	-	7/16x1 3/4	0.51	FUS64/12	420	420
1 1/4	32	44.5	54.8	9.8	27	38	78	95.3	31.8	66.6	15.0	M 14x50	-	0.77	FUS65	420	420
1 1/4	32	44.5	54.8	9.8	27	38	78	95.3	31.8	66.6	13.3	M 12x45	1/2x1 3/4	0.81	FUS65/12	420	420
1 1/2	38	51.6	64.3	12.1	30	43	96	112.8	36.5	79.3	16.7	M 16x55	5/8x2 1/4	1.31	FUS66	420	420
2	51	67.6	80.2	12.1	37	52	114	133.4	44.5	96.8	20.6	M 20x65	3/4x2 3/4	2.00	FUS68	420	420
2 1/2	64	90.0	108.9	20.5	45	45	150	180.0	58.7	123.8	25.0	M 24x75	-	3.95	FUS610	420	420
3	76	115.0	132.5	25.5	55	55	178	215.0	71.4	152.4	31.0	M 30x90	-	6.73	FUS612	420	420

1) Presión mostrada = Producto suministrable

$$\frac{PN \text{ (bar)}}{10} = PN \text{ (MPa)}$$

 *Por favor añada los **sufijos** siguientes de acuerdo con el material/superficie requeridos.

Sufijo de referencia			
Material	Sufijo superficie y material	Ejemplo	Descripción
Acero, zincado, libre Cr(VI)	CF	FUS32CFX	sólo semibrida
Acero inoxidable	SS	FUS32SSX	sólo semibrida

FUSM Bidas SAE con taladros métricos roscados

ISO 6162-1/-2

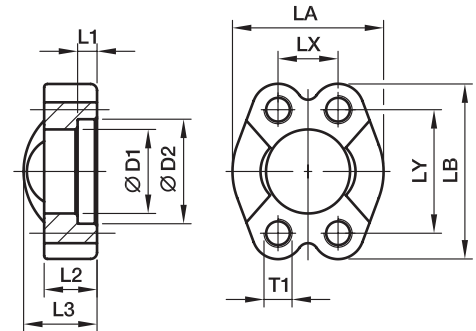

Serie 3000 PSI

Tam. brida nom.		D1	D2	L1	L2	L3	LA	LB	LX	LY	T1	Peso (acero) kg/pieza	Referencia*	PN (bar ¹⁾)	
SAE (pulg)	ISO (DN)													CF	SS
1/2	13	24.3	31.0	6.2	13	20	46	54.0	17.5	38.1	M 8	0.13	FUSM32	345	345
3/4	19	32.1	38.9	6.2	14	22	52	65.0	22.3	47.6	M10	0.19	FUSM33	345	345
1	25	38.5	45.2	7.5	16	24	59	69.9	26.2	52.4	M10	0.23	FUSM34	345	345
1 1/4	32	43.7	51.6	7.5	16	22	73	79.4	30.2	58.7	M10	0.31	FUSM35/10	276	276
1 1/4	32	43.7	51.6	7.5	16	22	73	79.4	30.2	58.7	M12	0.30	FUSM35/12	276	276
1 1/2	38	50.8	61.1	7.5	16	25	83	93.8	35.7	69.9	M12	0.44	FUSM36	207	207
1 1/2	38	50.8	61.1	7.5	16	25	83	93.8	35.7	69.9	M14	0.47	FUSM36/14	207	207
2	51	62.8	72.3	9.0	16	26	97	101.6	42.9	77.8	M12	0.56	FUSM38/12	207	207
2	51	62.8	72.3	9.0	16	26	97	101.6	42.9	77.8	M14	0.54	FUSM38	207	207
2 1/2	64	74.9	84.9	9.0	19	38	109	114.3	50.8	88.9	M12	0.85	FUSM310	172	172
2 1/2	64	74.9	84.9	9.0	19	38	109	114.3	50.8	88.9	M14	0.73	FUSM310/14	172	172
3	76	90.9	102.4	9.0	22	41	131	135.0	61.9	106.4	M16	1.25	FUSM312	138	138
3 1/2	89	102.4	115.0	10.7	23	28	140	152.4	69.9	120.7	M16	1.66	FUSM314	34	34
4	102	115.1	127.8	10.7	25	35	150	162.0	77.8	130.2	M16	1.83	FUSM316	34	34
5	127	140.5	153.2	10.7	28	41	180	184.2	92.1	152.4	M16	2.50	FUSM320	34	34

Serie 6000 PSI

1/2	13	24.6	32.5	7.2	16	22	48	56.4	18.2	40.5	M 8	0.18	FUSM62	420	420
3/4	19	32.5	42.0	8.2	19	28	60	71.4	23.8	50.8	M10	0.34	FUSM63	420	420
1	25	38.9	48.4	9.0	24	33	70	81.0	27.8	57.2	M12	0.55	FUSM64	420	420
1 1/4	32	44.5	54.8	9.8	27	38	78	95.3	31.8	66.6	M14	0.87	FUSM65	420	420
1 1/4	32	44.5	54.8	9.8	27	38	78	95.3	31.8	66.6	M12	0.87	FUSM65/12	420	420
1 1/2	38	51.6	64.3	12.1	30	43	96	112.8	36.5	79.3	M16	1.33	FUSM66	420	420
2	51	67.6	80.2	12.1	37	52	114	133.4	44.5	96.8	M20	2.31	FUSM68	420	420
2 1/2	64	90.0	108.9	20.5	45	45	150	180.0	58.7	123.8	M24	4.02	FUSM610	420	420
3	76	115.0	132.5	25.5	55	55	178	215.0	71.4	152.4	M30	7.05	FUSM612	420	420

¹⁾ Presión mostrada = Producto suministrable

$$\frac{PN \text{ (bar)}}{10} = PN \text{ (MPa)}$$

*Por favor añada los **sufijos** siguientes de acuerdo con el material/superficie requeridos.

Sufijo de referencia			
Material	Sufijo superficie y material	Ejemplo sólo semibrida con roscas métricas	Descripción
Acero, zincado, libre Cr(VI)	CF	FUSM32CFM	sólo semibrida
Acero inoxidable	SS	FUSM32SSM	sólo semibrida

FHSF Semibridas planas SAE

ISO 6162-1/-2

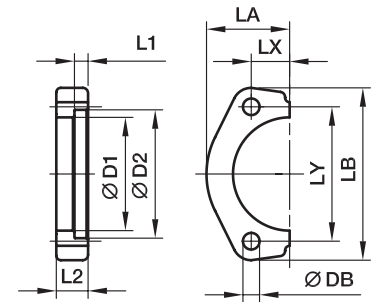
Serie 3000 PSI

Tam. brida nom.												Tornillos		Peso (acero) kg/pieza	Referencia*	PN (bar) ¹⁾ CF
SAE (pulg)	ISO (DN)	D1	D2	L1	L2	LA	LB	LX	LY	DB	(métr.)	(UNC)				
1/2	13	24.3	31.0	6.2	13	22.8	56	8.7	38.1	8.9	M 08x25	5/16x1 1/4	0.06	FHSF32	345	
3/4	19	32.1	38.9	6.2	14	25.9	65	11.1	47.6	10.6	M 10x30	3/8x1 1/4	0.07	FHSF33	345	
1	25	38.5	45.3	7.5	16	29.2	70	13.1	52.4	10.6	M 10x30	3/8x1 1/4	0.10	FHSF34	345	
1 1/4	32	43.7	51.6	7.5	16	36.6	79	15.1	58.7	10.6	M 10x35	-	0.16	FHSF35/10	276	
1 1/4	32	43.7	51.6	7.5	16	36.6	79	15.1	58.7	12.5	M 12x35	7/16x1 1/2	0.16	FHSF35/12	276	
1 1/2	38	50.8	61.1	7.5	16	41.1	94	17.9	69.9	13.5	M 12x35	1/2x1 1/2	0.21	FHSF36	207	
1 1/2	38	50.8	61.1	7.5	16	41.1	94	17.9	69.9	14.5	M 14x35	-	0.20	FHSF36/14	207	
2	51	62.8	72.3	9.0	16	48.2	104	21.4	77.8	13.5	M 12x35	1/2x1 1/2	0.26	FHSF38	207	
2	51	62.8	72.3	9.0	16	48.2	104	21.4	77.8	14.5	M 14x35	-	0.25	FHSF38/14	207	
2 1/2	64	74.9	84.9	9.0	19	53.0	114	25.4	88.9	13.5	M 12x40	1/2x1 3/4	0.38	FHSF310	172	
2 1/2	64	74.9	84.9	9.0	19	53.0	114	25.4	88.9	14.5	M 14x40	-	0.36	FHSF310/14	172	
3	76	90.9	102.4	9.0	22	64.3	135	31.0	106.4	16.7	M 16x45	5/8x1 3/4	0.57	FHSF312	138	

Serie 6000 PSI

1/2	13	24.6	32.5	7.2	16	23.6	56	9.1	40.5	8.9	M 08x30	5/16x1 1/4	0.08	FHSF62	420
3/4	19	32.5	42.0	8.3	20	30.0	71	11.9	50.8	10.6	M 10x35	3/8x1 1/2	0.14	FHSF63	420
1	25	38.8	48.4	9.0	25	34.8	81	13.9	57.2	13.3	M 12x45	-	0.23	FHSF64	420
1 1/4	32	44.5	54.8	9.8	27	38.6	95	15.9	66.6	15.0	M 14x50	-	0.34	FHSF65	420
1 1/4	32	44.5	54.8	9.8	27	38.6	95	15.9	66.6	13.3	M 12x50	1/2x1 3/4	0.34	FHSF65/12	420
1 1/2	38	51.6	64.3	12.1	30	47.5	113	18.3	79.3	16.7	M 16x55	5/8x2 1/4	0.59	FHSF66	420
2	51	67.6	80.2	12.1	37	56.9	133	22.2	96.8	20.6	M 20x65	3/4x2 3/4	0.93	FHSF68	420

1) Presión mostrada = Producto suministrable

$$\frac{PN \text{ (bar)}}{10} = PN \text{ (MPa)}$$

Material para acero: C60

 *Por favor añada los **sufijos** siguientes de acuerdo con el material/superficie requeridos.

Sufijo de referencia			
Material	Sufijo superficie y material	Ejemplo	Descripción
Acero, zincado, libre Cr(VI)	CF	FHSF32CF	sólo semibrida

FUSF Bridas planas SAE

ISO 6162-1/-2

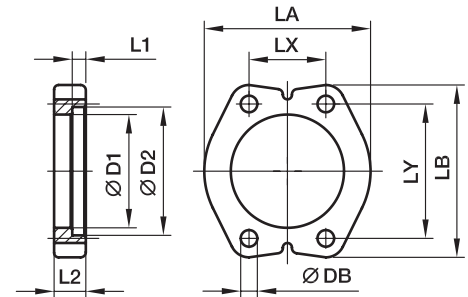

Serie 3000 PSI

Tam. brida nom.											Tornillos		Peso (acero) kg/pieza	Referencia*	PN (bar) ¹⁾ CF
SAE (pulg)	ISO (DN)	D1	D2	L1	L2	LA	LB	LX	LY	DB	(métr.)	(UNC)			
1/2	13	24.3	31.0	6.2	13	46	56	17.4	38.1	8.9	M 08x25	5/16x1 1/4	0.12	FUSF32	345
3/4	19	32.1	38.9	6.2	14	52	65	22.2	47.6	10.6	M 10x30	3/8x1 1/4	0.18	FUSF33	345
1	25	38.5	45.3	7.5	16	59	70	26.2	52.4	10.6	M 10x30	3/8x1 1/4	0.23	FUSF34	345
1 1/4	32	43.7	51.6	7.5	16	73	79	30.2	58.7	10.6	M 10x35	-	0.33	FUSF35/10	276
1 1/4	32	43.7	51.6	7.5	16	73	79	30.2	58.7	12.5	M 12x35	7/16x1 1/2	0.32	FUSF35/12	276
1 1/2	38	50.8	61.1	7.5	16	83	94	35.8	69.9	13.5	M 12x35	1/2x1 1/2	0.42	FUSF36	207
1 1/2	38	50.8	61.1	7.5	16	83	94	35.8	69.9	14.5	M 14x35	-	0.41	FUSF36/14	207
2	51	62.8	72.3	9.0	16	97	104	42.8	77.8	13.5	M 12x35	1/2x1 1/2	0.56	FUSF38/12	207
2	51	62.8	72.3	9.0	16	97	104	42.8	77.8	14.5	M 14x35	-	0.51	FUSF38	207
2 1/2	64	74.9	84.9	9.0	19	109	114	50.8	88.9	13.5	M 12x40	1/2x1 3/4	0.77	FUSF310	172
2 1/2	64	74.9	84.9	9.0	19	109	114	50.8	88.9	14.5	M 14x40	-	0.72	FUSF310/14	172
3	76	90.9	102.4	9.0	22	131	135	61.9	106.4	16.7	M 16x45	5/8x1 3/4	1.13	FUSF312	138

Serie 6000 PSI

1/2	13	24.6	32.5	7.2	16	48	56	18.2	40.5	8.9	M 08x30	5/16x1 1/4	0.17	FUSF62	420
3/4	19	32.5	42.0	8.3	20	60	71	23.8	50.8	10.6	M 10x35	3/8x1 1/2	0.32	FUSF63	420
1	25	38.8	48.4	9.0	25	70	81	27.8	57.2	13.3	M 12x45	-	0.56	FUSF64	420
1	25	38.8	48.4	9.0	25	70	81	27.8	57.2	12.0	M 12x45	7/16x1 3/4	0.56	FUSF64/12	420
1 1/4	32	44.5	54.8	9.8	27	78	95	31.8	66.6	15.0	M 14x50	-	0.76	FUSF65	420
1 1/4	32	44.5	54.8	9.8	27	78	95	31.8	66.6	13.3	M 12x50	1/2x1 3/4	0.76	FUSF65/12	420
1 1/2	38	51.6	64.3	12.1	30	95	113	36.5	79.3	16.7	M 16x55	5/8x2 1/4	1.30	FUSF66	420
2	51	67.6	80.2	12.1	37	114	133	44.5	96.8	20.6	M 20x65	3/4x2 3/4	1.88	FUSF68	420

¹⁾ Presión mostrada = Producto suministrable

$\frac{PN \text{ (bar)}}{10} = PN \text{ (MPa)}$

Material para acero: C60

*Por favor añada los **sufijos** siguientes de acuerdo con el material/superficie requeridos.

Sufijo de referencia			
Material	Sufijo superficie y material	Ejemplo	Descripción
Acero, zincado, libre Cr(VI)	CF	FUSF32CF	sólo semibrida

GFS Adaptador de brida recta SAE

Brida SAE / Extremo cono 24° EO
(ISO 6162-1/-2)

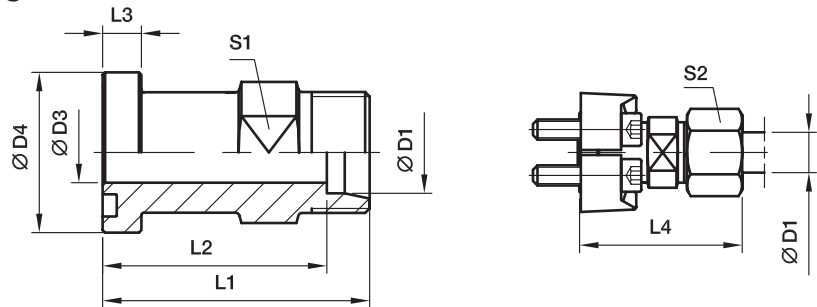

Serie 3000 PSI

Tam. brida nom.		D1 ²⁾									Tornillos		Peso (acero) kg/pieza	Referencia*	PN (bar ¹⁾)	
SAE (pulg)	ISO (DN)		D3	D4	L1	L2	L3	L4	S1	S2	(métr.)	(UNC)			CF	71
1/2	13	15L	12.0	30.2	48.0	41.0	6.7	56.0	24	27	M 08×25	5/16×1 1/4	0.13	GFS32/15L	315	315
1/2	13	16S	12.0	30.2	50.0	41.5	6.7	60.0	24	30	M 08×25	5/16×1 1/4	0.14	GFS32/16S	350	350
1/2	13	18L	14.0	30.2	50.0	42.5	6.7	61.0	19	32	M 08×25	5/16×1 1/4	0.12	GFS32/18L	315	315
3/4	19	16S	12.0	38.1	55.0	46.5	6.7	64.5	27	30	M 10×30	3/8×1 1/4	0.22	GFS33/16S	350	350
3/4	19	18L	17.0	38.1	53.0	45.5	6.7	62.0	30	32	M 10×30	3/8×1 1/4	0.22	GFS33/18L	315	315
3/4	19	22L	19.0	38.1	53.0	45.5	6.7	62.0	30	36	M 10×30	3/8×1 1/4	0.20	GFS33/22L	160	160
3/4	19	28L	19.0	38.1	55.0	47.5	6.7	64.0	32	41	M 10×30	3/8×1 1/4	0.23	GFS33/28L	160	160
3/4	19	20S	17.0	38.1	57.0	46.5	6.7	68.0	30	36	M 10×30	3/8×1 1/4	0.25	GFS33/20S	350	350
3/4	19	25S	17.0	38.1	57.0	45.0	6.7	69.0	30	46	M 10×30	3/8×1 1/4	0.27	GFS33/25S	350	350
1	25	20S	25.0	44.5	60.0	48.5	8.0	71.0	32	36	M 10×30	3/8×1 1/4	0.34	GFS34/20S	350	350
1	25	28L	24.0	44.5	54.0	46.5	8.0	63.0	36	41	M 10×30	3/8×1 1/4	0.28	GFS34/28L	160	160
1	25	25S	20.0	44.5	58.0	46.5	8.0	60.0	36	46	M 10×30	3/8×1 1/4	0.35	GFS34/25S	350	350
1	25	30S	24.0	44.5	63.0	49.5	8.0	76.0	36	50	M 10×30	3/8×1 1/4	0.36	GFS34/30S	250	250
1	25	42L	24.0	44.5	76.0	65.0	8.0	87.5	41	60	M 10×30	3/8×1 1/4	0.49	GFS34/42L	160	160
1 1/4	32	35L	32.0	50.8	58.0	47.5	8.0	69.0	41	50	M 10×35	-	0.36	GFS35/35L/10³⁾	160	160
1 1/4	32	25S	27.0	50.8	60.0	48.0	8.0	72.0	41	46	M 10×35	-	0.44	GFS35/25S/10³⁾	200	200
1 1/4	32	30S	28.5	50.8	62.0	48.5	8.0	75.0	41	50	M 10×35	-	0.44	GFS35/30S/10³⁾	200	200
1 1/4	32	38S	28.0	50.8	66.0	50.0	8.0	81.0	46	60	M 10×35	-	0.46	GFS35/38S/10³⁾	200	200
1 1/4	32	28L	23.0	50.8	60.0	52.5	8.0	67.0	36	41	M 12×40	7/16×1 1/2	0.41	GFS35/28L	160	160
1 1/4	32	35L	32.0	50.8	58.0	47.5	8.0	69.0	41	50	M 12×40	7/16×1 1/2	0.36	GFS35/35L	160	160
1 1/4	32	25S	27.0	50.8	60.0	48.0	8.0	72.0	41	46	M 12×40	7/16×1 1/2	0.44	GFS35/25S	200	200
1 1/4	32	30S	28.5	50.8	62.0	48.5	8.0	75.0	41	50	M 12×40	7/16×1 1/2	0.44	GFS35/30S	200	200
1 1/4	32	38S	28.0	50.8	66.0	50.0	8.0	81.0	46	60	M 12×40	7/16×1 1/2	0.46	GFS35/38S	200	200
1 1/2	38	35L	30.0	60.3	65.0	54.5	8.0	76.0	46	50	M 12×35	1/2×1 1/2	0.55	GFS36/35L	160	160
1 1/2	38	42L	36.0	60.3	64.0	53.0	8.0	76.0	46	60	M 12×35	1/2×1 1/2	0.49	GFS36/42L	160	160
1 1/2	38	38S	32.0	60.3	70.0	54.0	8.0	85.0	46	60	M 12×35	1/2×1 1/2	0.64	GFS36/38S	200	200

¹⁾ Presión mostrada = Producto suministrable

²⁾ L = serie ligera; S = serie pesada

$\frac{\text{PN (bar)}}{10} = \text{PN (MPa)}$

Se entrega sin tuerca ni anillo.

Para la información sobre cómo pedir racores completos o materiales de estanqueidad alternativos, vea la página M12.

³⁾ Código de pedido para el adaptador de brida montado con FHS35/10CFX y tornillos M10×35.

Consulte las páginas M16 y M19 para bridas o mitades de bridas relacionadas dependiendo de los juegos de tornillos.

Piezas de acero inoxidable pueden tener variaciones dimensionales. La información está disponible bajo petición.

*Por favor añada los **sufijos** siguientes de acuerdo con el material/superficie requeridos.

Sufijo de referencia					
Material	Sufijo superficie y material	Ejemplo sólo adaptador de brida	Ejemplo incl. semibridas, tornillos métricos y junta tórica	Ejemplo incl. semibridas, tornillos UNC y junta tórica	Material de estanqueidad estándar (no se necesita sufijo adicional)
Acero, zincado, libre Cr(VI)	CF	GFS32/16SCFX	GFS32/16SOMDCF	GFS32/16SOMDCFU	NBR
Acero inoxidable	71	GFS32/16S71X	GFS32/16SOMD71	-	VIT

Adaptadores de brida SAE

GFS Adaptador de brida recta SAE

Brida SAE / Extremo cono 24° EO
(ISO 6162-1/-2)

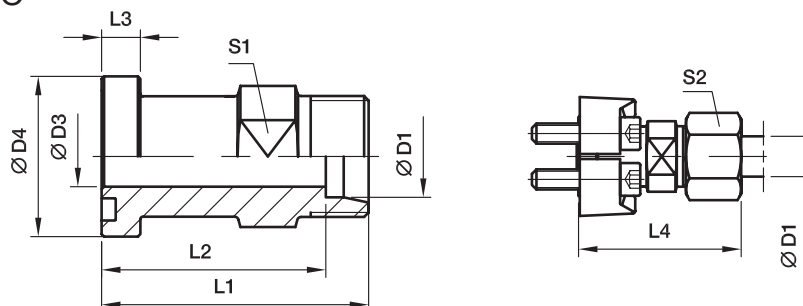

Serie 6000 PSI

Tam. brida nom.		D1 ²⁾									Tornillos		Peso (acero) kg/pieza	Referencia*	PN (bar) ¹⁾	
SAE (pulg)	ISO (DN)		D3	D4	L1	L2	L3	L4	S1	S2	(métr.)	(UNC)			CF	71
1/2	13	12S	8	31.8	50.0	42.5	7.7	57.5	19	24	M 08×30	5/16×1 1/4	0.14	GFS62/12S	420	420
1/2	13	14S	10	31.8	50.0	42.0	7.7	59.5	19	27	M 08×30	5/16×1 1/4	0.17	GFS62/14S	420	420
1/2	13	16S	12	31.8	50.0	41.5	7.7	49.5	19	30	M 08×30	5/16×1 1/4	0.15	GFS62/16S	420	420
3/4	19	16S	17	41.3	59.0	50.5	8.7	68.5	30	30	M 10×35	3/8×1 1/2	0.28	GFS63/16S	420	420
3/4	19	20S	17	41.3	61.0	50.5	8.7	72.0	30	36	M 10×35	3/8×1 1/2	0.27	GFS63/20S	420	400
3/4	19	25S	17	41.3	63.0	51.0	8.7	75.0	30	46	M 10×35	3/8×1 1/2	0.31	GFS63/25S	420	400
3/4	19	30S	18	41.3	76.0	62.0	8.7	89.0	30	50	M 10×35	3/8×1 1/2	0.42	GFS63/30S	420	400
3/4	19	38S	19	41.3	80.0	64.0	8.7	94.5	41	60	M 10×35	3/8×1 1/2	0.57	GFS63/38S	420	315
1	25	20S	16	47.6	75.0	64.5	9.5	88.0	36	36	M 12×45	7/16×1 3/4	0.49	GFS64/20S	420	400
1	25	25S	20	47.6	72.0	60.0	9.5	84.0	36	46	M 12×45	7/16×1 3/4	0.46	GFS64/25S	420	400
1	25	30S	24	47.6	74.0	62.0	9.5	87.0	36	50	M 12×45	7/16×1 3/4	0.43	GFS64/30S	420	400
1	25	38S	25	47.6	90.0	74.0	9.5	105.0	41	60	M 12×45	7/16×1 3/4	0.65	GFS64/38S	420	315
1 1/4	32	25S	20	54.0	80.0	68.0	10.2	92.0	41	46	M 14×50	-	0.68	GFS65/25S	420	400
1 1/4	32	25S	20	54.0	80.0	68.0	10.2	92.0	41	46	M 12×50	1/2×1 3/4	0.68	GFS65/25S/12³⁾	420	400
1 1/4	32	30S	30	54.0	79.0	65.5	10.2	92.0	41	50	M 12×50	1/2×1 3/4	0.58	GFS65/30S/12³⁾	420	400
1 1/4	32	38S	31	54.0	80.0	64.0	10.2	94.5	46	60	M 12×50	1/2×1 3/4	0.58	GFS65/38S/12³⁾	420	315
1 1/4	32	30S	30	54.0	79.0	65.5	10.2	92.0	41	50	M 14×50	-	0.58	GFS65/30S	420	400
1 1/4	32	38S	31	54.0	80.0	64.0	10.2	94.5	46	60	M 14×50	-	0.58	GFS65/38S	420	315
1 1/2	38	30S	30	63.5	90.0	76.5	12.5	103.0	46	50	M 16×55	5/8×2 1/4	1.00	GFS66/30S	420	400
1 1/2	38	38S	32	63.5	90.0	74.0	12.5	104.5	46	60	M 16×55	5/8×2 1/4	0.93	GFS66/38S	420	315

¹⁾ Presión mostrada = Producto suministrable

²⁾ S = serie pesada

$\frac{PN \text{ (bar)}}{10} = PN \text{ (MPa)}$

Se entrega sin tuerca ni anillo.

Para la información sobre cómo pedir racores completos o materiales de estanqueidad alternativos, vea la página M12.

³⁾ Código de pedido para el adaptador de brida montado con FHS65/12CFX y tornillos M12×50.

Consulte las páginas M16 y M19 para bridas o mitades de bridas relacionadas dependiendo de los juegos de tornillos.

Piezas de acero inoxidable pueden tener variaciones dimensionales. La información está disponible bajo petición.

*Por favor añada los **sufijos** siguientes de acuerdo con el material/superficie requeridos.

Sufijo de referencia					
Material	Sufijo superficie y material	Ejemplo sólo adaptador de brida	Ejemplo incl. semibridas, tornillos métricos y junta tórica	Ejemplo incl. semibridas, tornillos UNC y junta tórica	Material de estanqueidad estándar (no se necesita sufijo adicional)
Acero, zincado, libre Cr(VI)	CF	GFS62/16SCFX	GFS62/16SOMDCF	GFS62/16SOMDCFU	NBR
Acero inoxidable	71	GFS62/16S71X	GFS62/16SOMD71	-	VIT

WFS Adaptador de brida SAE codo 90°

Brida SAE / Extremo cono 24° EO
(ISO 6162-1/-2)

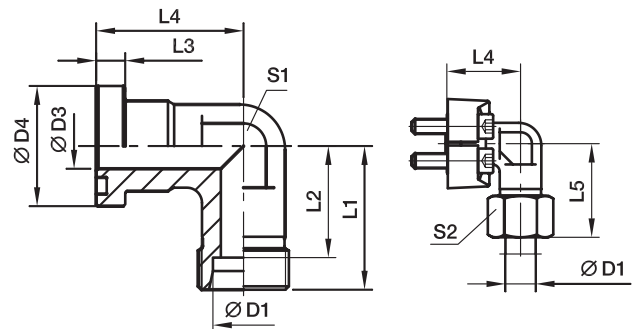

Serie 3000 PSI

Tam. brida nom. SAE (pulg)	ISO (DN)	D1 ²⁾	D3	D4	L1	L2	L3	L4	L5	S1	S2	Tornillos		Peso (acero) kg/pieza	Referencia*	PN (bar) ¹⁾	
												(métr.)	(UNC)			CF	71
1/2	13	12S	12	30.2	50	42.5	6.7	44	58.5	22	24	M 08x25	5/16x1 1/4	0.24	WFS32/12S	210	210
1/2	13	15L	12	30.2	36	29.0	6.7	36	44.0	24	27	M 08x25	5/16x1 1/4	0.16	WFS32/15L	315	315
1/2	13	16S	12	30.2	38	29.5	6.7	36	48.0	24	30	M 08x25	5/16x1 1/4	0.17	WFS32/16S	350	350
1/2	13	18L	12	30.2	50	42.5	6.7	44	59.0	22	32	M 08x25	5/16x1 1/4	0.20	WFS32/18L	315	315
3/4	19	16S	19	38.1	64	55.5	6.7	53	73.5	27	30	M 10x30	3/8x1 1/4	0.36	WFS33/16S	350	350
3/4	19	18L	19	38.1	39	31.5	6.7	42	48.0	30	32	M 10x30	3/8x1 1/4	0.30	WFS33/18L	315	315
3/4	19	22L	19	38.1	41	33.5	6.7	42	50.0	30	36	M 10x30	3/8x1 1/4	0.28	WFS33/22L	160	160
3/4	19	20S	17	38.1	43	32.5	6.7	42	54.0	30	36	M 10x30	3/8x1 1/4	0.33	WFS33/20S	350	350
3/4	19	25S	17	38.1	45	33.0	6.7	42	57.0	30	46	M 10x30	3/8x1 1/4	0.32	WFS33/25S	350	350
1	25	20S	16/23	44.5	65	54.5	8.0	60	77.0	34	36	M 10x30	3/8x1 1/4	0.55	WFS34/20S	350	350
1	25	22L	18	44.5	65	57.5	8.0	60	74.0	34	36	M 10x30	3/8x1 1/4	0.53	WFS34/22L	160	160
1	25	28L	25	44.5	44	36.5	8.0	45	53.0	36	41	M 10x30	3/8x1 1/4	0.41	WFS34/28L	160	160
1	25	25S	20	44.5	48	36.5	8.0	45	57.0	36	46	M 10x30	3/8x1 1/4	0.52	WFS34/25S	350	350
1	25	30S	24	44.5	50	36.5	8.0	45	63.0	36	50	M 10x30	3/8x1 1/4	0.48	WFS34/30S	250	250
1 1/4	32	35L	32	50.8	57	46.5	8.0	50	68.0	41	50	M 10x35	-	0.53	WFS35/35L/10³⁾	160	160
1 1/4	32	25S	27	50.8	55	43.0	8.0	60	67.0	41	46	M 10x35	-	0.72	WFS35/25S/10³⁾	200	200
1 1/4	32	30S	28	50.8	57	43.5	8.0	50	70.0	41	50	M 10x35	-	0.67	WFS35/30S/10³⁾	200	200
1 1/4	32	38S	28	50.8	59	43.0	8.0	50	74.0	46	60	M 10x35	-	0.71	WFS35/38S/10³⁾	200	200
1 1/4	32	35L	32	50.8	57	46.5	8.0	50	68.0	41	50	M 12x40	7/16x1 1/2	0.53	WFS35/35L	160	160
1 1/4	32	25S	27	50.8	55	43.0	8.0	50	67.0	41	46	M 12x40	7/16x1 1/2	0.72	WFS35/25S	200	200
1 1/4	32	30S	28	50.8	57	43.5	8.0	50	70.0	41	50	M 12x40	7/16x1 1/2	0.67	WFS35/30S	200	200
1 1/4	32	38S	28	50.8	59	43.0	8.0	50	74.0	41	60	M 12x40	7/16x1 1/2	0.71	WFS35/38S	200	200
1 1/2	38	35L	30	60.3	78	67.5	8.0	66	83.0	50	50	M 12x35	1/2x1 1/2	1.36	WFS36/35L	160	160
1 1/2	38	42L	36	60.3	58	47.0	8.0	55	70.0	50	60	M 12x35	1/2x1 1/2	0.73	WFS36/42L	160	160
1 1/2	38	38S	36	60.3	64	48.0	8.0	55	79.0	50	60	M 12x35	1/2x1 1/2	0.95	WFS36/38S	200	200

¹⁾ Presión mostrada = Producto suministrable

²⁾ L = serie ligera; S = serie pesada

$\frac{PN (bar)}{10} = PN (MPa)$

Se entrega sin tuerca ni anillo.

Para la información sobre cómo pedir racores completos o materiales de estanqueidad alternativos, vea la página M12.

³⁾ Código de pedido para el adaptador de brida montado con FHS35/10CFX y tornillos M10x35.

Consulte las páginas M16 y M19 para bridas o mitades de bridas relacionadas dependiendo de los juegos de tornillos.

Piezas de acero inoxidable pueden tener variaciones dimensionales. La información está disponible bajo petición.

*Por favor añada los **sufijos** siguientes de acuerdo con el material/superficie requeridos.

Sufijo de referencia					
Material	Sufijo superficie y material	Ejemplo sólo adaptador de brida	Ejemplo incl. semibridas, tornillos métricos y junta tórica	Ejemplo incl. semibridas, tornillos UNC y junta tórica	Material de estanqueidad estándar (no se necesita sufijo adicional)
Acero, zincado, libre Cr(VI)	CF	WFS32/16SCFX	WFS32/16SOMDCF	WFS32/16SOMDCFU	NBR
Acero inoxidable	71	WFS32/16S71X	WFS32/16SOMD71	-	VIT

Adaptadores de brida SAE

WFS Adaptador de brida SAE codo 90°

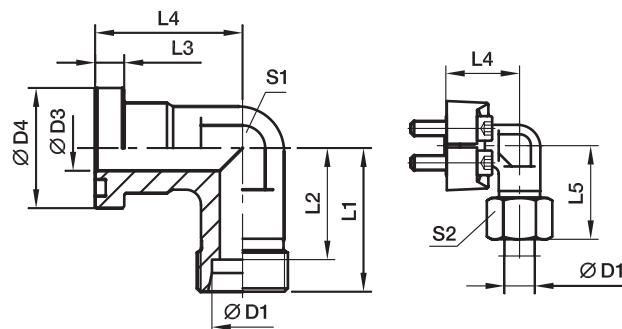
 Brida SAE / Extremo cono 24° EO
 (ISO 6162-1/-2)

Serie 6000 PSI

Tam. brida nom.		D1 ²⁾											Tornillos		Peso (acero) kg/pieza	Referencia*	PN (bar) ¹⁾	
SAE (pulg)	ISO (DN)		D3	D4	L1	L2	L3	L4	L5	S1	S2	(métr.)	(UNC)	CF			71	
1/2	13	12S	12	31.8	50	42.5	7.7	44	58.5	22	24	M 08×30	5/16×1 1/4	0.22	WFS62/12S	420	420	
1/2	13	14S	12	31.8	50	42.0	7.7	44	59.5	22	27	M 08×30	5/16×1 1/4	0.27	WFS62/14S	420	420	
1/2	13	16S	12	31.8	38	29.5	7.7	39	48.0	24	30	M 08×30	5/16×1 1/4	0.19	WFS62/16S	420	420	
3/4	19	16S	17	41.3	45	36.5	8.7	48	55.0	32	30	M 10×35	3/8×1 1/2	0.42	WFS63/16S	420	420	
3/4	19	20S	17	41.3	46	35.5	8.7	48	57.0	32	36	M 10×35	3/8×1 1/2	0.42	WFS63/20S	420	400	
3/4	19	25S	17	41.3	48	36.0	8.7	48	60.0	32	46	M 10×35	3/8×1 1/2	0.46	WFS63/25S	420	400	
1	25	20S	16	47.6	65	54.5	9.5	62	75.0	34	36	M 12×45	7/16×1 3/4	0.60	WFS64/20S	420	400	
1	25	25S	20	47.6	53	41.0	9.5	60	65.0	41	46	M 12×45	7/16×1 3/4	0.74	WFS64/25S	420	400	
1	25	30S	25	47.6	55	41.5	9.5	60	68.0	41	50	M 12×45	7/16×1 3/4	0.64	WFS64/30S	420	400	
1 1/4	32	25S	25	54.0	72	60.0	10.2	70	84.0	42	46	M 12×50	1/2×1 3/4	1.06	WFS65/25S/12³⁾	420	400	
1 1/4	32	30S	30	54.0	58	44.5	10.2	68	71.0	46	50	M 12×50	1/2×1 3/4	0.88	WFS65/30S/12³⁾	420	400	
1 1/4	32	38S	30	54.0	72	56.0	10.2	70	87.0	46	60	M 12×50	1/2×1 3/4	0.93	WFS65/38S/12³⁾	420	315	
1 1/4	32	25S	20/28	54.0	72	60.0	10.3	70	84.0	42	46	M 14×50	-	1.06	WFS65/25S	420	400	
1 1/4	32	30S	30	54.0	58	44.5	10.2	68	71.0	46	50	M 14×50	-	0.88	WFS65/30S	420	400	
1 1/4	32	38S	30	54.0	72	56.0	10.2	70	87.0	46	60	M 14×50	-	0.93	WFS65/38S	420	315	
1 1/2	38	30S	25	63.5	76	63.5	12.5	77	90.0	50	50	M 16×55	5/8×2 1/4	1.75	WFS66/30S	420	400	
1 1/2	38	38S	32	63.5	84	68.0	12.5	80	99.0	50	60	M 16×55	5/8×2 1/4	1.46	WFS66/38S	420	315	

1) Presión mostrada = Producto suministrable

2) S = serie pesada

$$\frac{\text{PN (bar)}}{10} = \text{PN (MPa)}$$

Se entrega sin tuerca ni anillo.

 Para la información sobre cómo pedir racores completos
 o materiales de estanqueidad alternativos, vea la página M12.

3) Código de pedido para el adaptador de brida SAE codo 90° montado con FHS65/12CFX y tornillos M12×50.

Consulte las páginas M16 y M19 para bridas o mitades de bridas relacionadas dependiendo de los juegos de tornillos.

Piezas de acero inoxidable pueden tener variaciones dimensionales. La información está disponible bajo petición.

 *Por favor añada los sufijos siguientes de acuerdo
 con el material/superficie requeridos.

Sufijo de referencia					
Material	Sufijo superficie y material	Ejemplo sólo adaptador de brida	Ejemplo incl. semibridas, tornillos métricos y junta tórica	Ejemplo incl. semibridas, tornillos UNC y junta tórica	Material de estanqueidad estándar (no se necesita sufijo adicional)
Acero, zincado, libre Cr(VI)	CF	WFS62/16SCFX	WFS62/16SOMDCF	WFS62/16SOMDCFU	NBR
Acero inoxidable	71	WFS62/16S71X	WFS62/16SOMD71	-	VIT

GFS-G Adaptador de brida recta SAE

Brida SAE / Extremo cono 24° EO
(ISO 6162-1/-2) (ISO 8434-6)

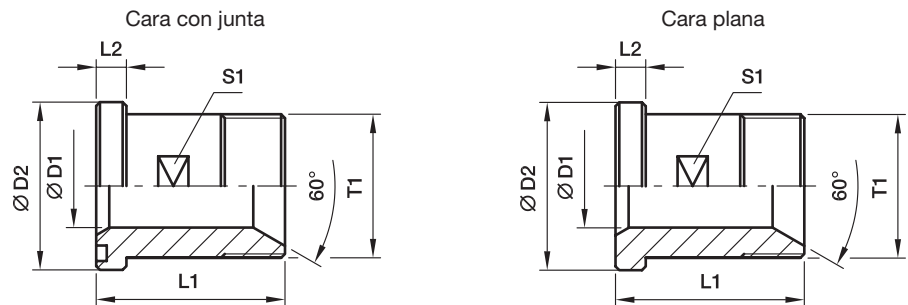

Serie 3000 PSI

Tam. brida nom.		T1	D1	D2	L1	L2	S1	Peso (acero) kg/pieza	O-ring face Referencia*	Flat face Referencia*	PN (bar ¹⁾)	
SAE (pulg)	ISO (DN)										CF	SS
1/2	13	G 1/2	12	30.2	50	6.7	19	0.11	GFS32/12G	GFSG32/12G	345	345
1/2	13	G 3/8	10	30.2	50	6.7	19	0.12	GFS32/38G	GFSG32/38G	345	345
3/4	19	G 3/4	17	38.1	55	6.7	27	0.18	GFS33/34G	GFSG33/34G	345	345
3/4	19	G 1/2	12	38.1	55	6.7	27	0.21	GFS33/12G	GFSG33/12G	345	345
1	25	G 1	22	44.4	60	8.0	32	0.28	GFS34/1G	GFSG34/1G	345	345
1	25	G 3/4	17	44.4	60	8.0	32	0.31	GFS34/34G	GFSG34/34G	345	345
1 1/4	32	G 1 1/4	27	50.8	65	8.0	41	0.41	GFS35/114G	GFSG35/114G	276	276
1 1/4	32	G 1	22	50.8	65	8.0	41	0.44	GFS35/1G	GFSG35/1G	276	276
1 1/2	38	G 1 1/2	32	60.3	70	8.0	46	0.58	GFS36/112G	GFSG36/112G	207	207
1 1/2	38	G 1 1/4	27	60.3	70	8.0	46	0.64	GFS36/114G	GFSG36/114G	207	207
2	51	G 2	40	71.4	75	9.5	55	0.89	GFS38/2G	GFSG38/2G	207	207
2	51	G 1 1/2	32	71.4	75	9.5	55	1.01	GFS38/112G	GFSG38/112G	207	207

Serie 6000 PSI

1/2	13	G 1/2	12	31.8	50	7.7	19	0.12	GFS62/12G	GFSG62/12G	420	420
1/2	13	G 3/8	10	31.8	50	7.7	19	0.13	GFS62/38G	GFSG62/38G	420	420
3/4	19	G 3/4	17	41.3	60	8.7	26	0.24	GFS63/34G	GFSG63/34G	420	420
3/4	19	G 1/2	12	41.3	60	8.7	26	0.22	GFS63/12G	GFSG63/12G	420	420
1	25	G 1	22	47.6	70	9.5	32	0.35	GFS64/1G	GFSG64/1G	420	420
1	25	G 3/4	17	47.6	70	9.5	32	0.40	GFS64/34G	GFSG64/34G	420	420
1 1/4	32	G 1 1/4	27	54.0	75	10.3	36	0.50	GFS65/114G	GFSG65/114G	420	420
1 1/4	32	G 1 1/4	27	54.0	75	10.3	36	0.50	GFS65/114G/12³⁾	GFSG65/114G/12³⁾	420	420
1 1/4	32	G 1	22	54.0	75	10.3	36	0.54	GFS65/1G	GFSG65/1G	420	420
1 1/4	32	G 1	22	54.0	75	10.3	36	0.54	GFS65/1G/12³⁾	GFSG65/1G/12³⁾	420	420
1 1/2	38	G 1 1/2	32	63.5	80	12.5	46	0.73	GFS66/112G	GFSG66/112G	420	420
1 1/2	38	G 1 1/4	27	63.5	80	12.5	46	0.80	GFS66/114G	GFSG66/114G	420	420
2	51	G 2	40	79.4	90	12.5	55	1.34	GFS68/2G	GFSG68/2G	420	420
2	51	G 1 1/2	32	79.4	90	12.5	55	1.54	GFS68/112G	GFSG68/112G	420	420

¹⁾ Presión mostrada = Producto suministrable

$\frac{PN \text{ (bar)}}{10} = PN \text{ (MPa)}$

³⁾ Código de pedido para el adaptador de brida recta SAE montado con FHS65/12CFX y tornillos M12x45.

Consulte las páginas M16 y M19 para bridas o mitades de bridas relacionadas dependiendo de los juegos de tornillos.

Piezas de acero inoxidable pueden tener variaciones dimensionales. La información está disponible bajo petición.

*Por favor añada los **sufijos** siguientes de acuerdo con el material/superficie requeridos.

Sufijo de referencia					
Material	Sufijo superficie y material	Ejemplo sólo adaptador de brida	Ejemplo incl. semibridas, tornillos métricos y junta tórica	Ejemplo incl. semibridas, tornillos UNC y junta tórica	Material de estanqueidad estándar (no se necesita sufijo adicional)
Acero, zincado, libre Cr(VI)	CF	GFS32/12GCF	GFS32/12GCFM	GFS32/12GCFU	NBR
Acero inoxidable	SS	GFS32/12GSS	GFS32/12GSSM	-	VIT

Adaptadores de brida SAE
WFS-G Adaptador de brida SAE codo 90°

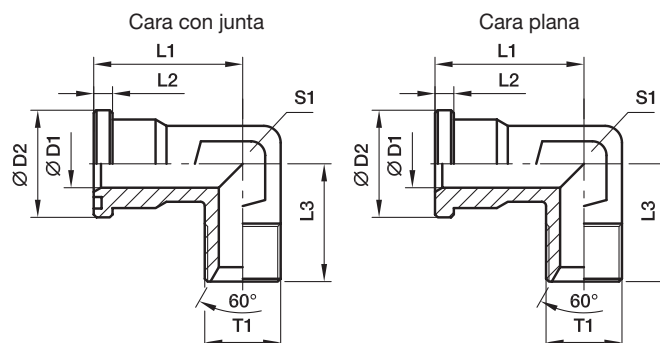
 Brida SAE / Extremo cono 24° EO
 (ISO 6162-1/-2) (ISO 8434-6)

Serie 3000 PSI

Tam. brida nom.		T1	D1	D2	L1	L2	L3	S1	Peso (acero) kg/pieza	Cara con junta Referencia*	Cara plana Referencia*	PN (bar) ¹⁾	
SAE (pulg)	ISO (DN)											CF	SS
1/2	13	G 1/2	12	30.2	44	6.7	50	22	0.19	WFS32/12G	WFSG32/12G	345	345
1/2	13	G 3/8	10	30.2	44	6.7	50	22	0.20	WFS32/38G	WFSG32/38G	345	345
3/4	19	G 1/2	12	38.1	53	6.7	64	27	0.42	WFS33/12G	WFSG33/12G	345	345
3/4	19	G 3/4	17	38.1	53	6.7	64	27	0.35	WFS33/34G	WFSG33/34G	345	345
3/4	19	G 1	19	38.1	53	6.7	64	27	0.36	WFS33/1G	WFSG33/1G	345	345
1	25	G 3/4	17	44.4	60	8.0	65	34	0.71	WFS34/34G	WFSG34/34G	345	345
1	25	G 1	22	44.4	60	8.0	65	34	0.52	WFS34/1G	WFSG34/1G	345	345
1	25	G 1 1/4	25	44.4	60	8.0	65	34	0.62	WFS34/114G	WFSG34/114G	345	345
1 1/4	32	G 1	22	50.8	55	8.0	64	42	0.84	WFS35/1G	WFSG35/1G	276	276
1 1/4	32	G 1 1/4	28	50.8	55	8.0	64	42	0.76	WFS35/114G	WFSG35/114G	276	276
1 1/2	38	G 1 1/4	28	60.3	66	8.0	78	50	1.49	WFS36/114G	WFSG36/114G	207	207
1 1/2	38	G 1 1/2	34	60.3	66	8.0	78	50	1.23	WFS36/112G	WFSG36/112G	207	207

Serie 6000 PSI

1/2	13	G 1/2	12	31.8	44	7.7	50	22	0.22	WFS62/12G	WFSG62/12G	420	420
1/2	13	G 3/8	10	31.8	44	7.7	50	22	0.37	WFS62/34G	WFSG62/34G	420	420
3/4	19	G 1/2	14	41.3	53	8.7	64	27	0.88	WFS63/12G	WFSG63/12G	420	420
3/4	19	G 3/4	17	41.3	53	8.7	64	27	0.37	WFS63/34G	WFSG63/34G	420	420
3/4	19	G 1	19	41.3	53	8.7	64	27	0.41	WFS63/1G	WFSG63/1G	420	420
1	25	G 3/4	17	47.6	60	9.5	62	34	0.69	WFS64/34G	WFSG64/34G	420	420
1	25	G 1	22	47.6	60	9.5	62	34	0.59	WFS64/1G	WFSG64/1G	420	420
1	25	G 1 1/4	25	47.6	60	9.5	62	34	1.70	WFS64/114G	WFSG64/114G	420	420
1 1/4	32	G 1	22	54.0	70	10.3	72	42	1.17	WFS65/1G	WFSG65/1G	420	420
1 1/4	32	G 1	22	54.0	70	10.3	72	42	1.17	WFS65/1G/12³⁾	WFSG65/1G/12³⁾	420	420
1 1/4	32	G 1 1/4	27	54.0	70	10.3	72	42	0.99	WFS65/114G	WFSG65/114G	420	420
1 1/4	32	G 1 1/4	27	54.0	70	10.3	72	42	0.99	WFS65/114G/12³⁾	WFSG65/114G/12³⁾	420	420
1 1/2	38	G 1 1/4	27	63.5	80	12.5	84	50	1.70	WFS66/114G	WFSG66/114G	420	420
1 1/2	38	G 1 1/2	32	63.5	80	12.5	84	50	1.47	WFS66/112G	WFSG66/112G	420	420

1) Presión mostrada = Producto suministrable

$$\frac{\text{PN (bar)}}{10} = \text{PN (MPa)}$$

3) Código de pedido para el adaptador de brida SAE codo 90° montado con FHS65/12CFX y tornillos M12x45.

Consulte las páginas M16 y M19 para bridas o mitades de bridas relacionadas dependiendo de los juegos de tornillos.

Piezas de acero inoxidable pueden tener variaciones dimensionales. La información está disponible bajo petición.

 *Por favor añada los **sufijos** siguientes de acuerdo con el material/superficie requeridos.

Sufijo de referencia					
Material	Sufijo superficie y material	Ejemplo sólo adaptador de brida	Ejemplo brida de 4 taladros tornillos métricos y junta tórica	Ejemplo brida de 4 taladros tornillos UNC y junta tórica	Material de estanqueidad estándar (no se necesita sufijo adicional)
Acero, zincado, libre Cr(VI)	CF	WFS32/12GCF	WFS32/12GCFM	WFS32/12GCFU	NBR
Acero inoxidable	SS	WFS32/12GSS	WFS32/12GSSM	-	VIT

GFS-N Adaptador de brida recta SAE

Brida SAE / Rosca NPT macho
(ISO 6162-1/-2) (SAE J476)

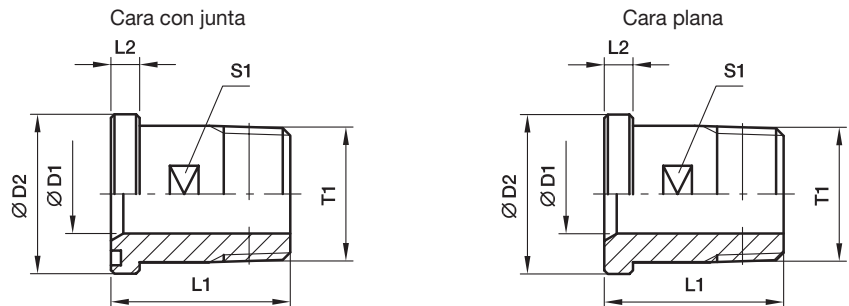

Serie 3000 PSI

Tam. brida nom.		T1	D1	D2	L1	L2	S1	Peso (acero) kg/pieza	Cara con junta Referencia*	Cara plana Referencia*	PN (bar) ¹⁾	
SAE (pulg)	ISO (DN)										CF	SS
1/2	13	1/2 NPT	12	30.2	50	6.7	19	0.12	GFS32/12N	GFSG32/12N	345	345
1/2	13	3/8 NPT	10	30.2	50	6.7	19	0.12	GFS32/38N	GFSG32/38N	345	345
3/4	19	3/4 NPT	17	38.1	55	6.7	27	0.18	GFS33/34N	GFSG33/34N	345	345
3/4	19	1/2 NPT	12	38.1	55	6.7	27	0.16	GFS33/12N	GFSG33/12N	345	345
1	25	1 NPT	22	44.4	60	8.0	32	0.29	GFS34/1N	GFSG34/1N	345	345
1	25	3/4 NPT	17	44.4	60	8.0	32	0.32	GFS34/34N	GFSG34/34N	345	345
1 1/4	32	1 1/4 NPT	27	50.8	65	8.0	41	0.42	GFS35/114N	GFSG35/114N	276	276
1 1/4	32	1 NPT	22	50.8	65	8.0	41	0.44	GFS35/1N	GFSG35/1N	276	276
1 1/2	38	1 1/2 NPT	32	60.3	70	8.0	46	0.62	GFS36/112N	GFSG36/112N	207	207
1 1/2	38	1 1/4 NPT	27	60.3	70	8.0	46	0.66	GFS36/114N	GFSG36/114N	207	207
2	51	2 NPT	40	71.4	75	9.5	55	0.99	GFS38/2N	GFSG38/2N	207	207
2	51	1 1/2 NPT	32	71.4	75	9.5	55	1.05	GFS38/112N	GFSG38/112N	207	207

Serie 6000 PSI

1/2	13	1/2 NPT	12	31.8	50	7.7	19	0.09	GFS62/12N	GFSG62/12N	420	420
1/2	13	3/8 NPT	10	31.8	50	7.7	19	0.13	GFS62/38N	GFSG62/38N	420	420
3/4	19	3/4 NPT	17	41.3	60	8.7	26	0.24	GFS63/34N	GFSG63/34N	420	420
3/4	19	1/2 NPT	12	41.3	60	8.7	26	0.25	GFS63/12N	GFSG63/12N	420	420
1	25	1 NPT	22	47.6	70	9.5	32	0.41	GFS64/1N	GFSG64/1N	420	420
1	25	3/4 NPT	17	47.6	70	9.5	32	0.43	GFS64/34N	GFSG64/34N	420	420
1 1/4	32	1 1/4 NPT	27	54.0	75	10.3	36	0.57	GFS65/114N	GFSG65/114N	420	420
1 1/4	32	1 1/4 NPT	27	54.0	75	10.3	36	0.57	GFS65/114N/12 ³⁾	GFSG65/114N/12 ³⁾	420	420
1 1/4	32	1 NPT	22	54.0	75	10.3	36	0.57	GFS65/1N	GFSG65/1N	420	420
1 1/4	32	1 NPT	22	54.0	75	10.3	36	0.57	GFS65/1N/12 ³⁾	GFSG65/1N/12 ³⁾	420	420
1 1/2	38	1 1/2 NPT	32	63.5	80	12.5	46	0.77	GFS66/112N	GFSG66/112N	420	420
1 1/2	38	1 1/4 NPT	27	63.5	80	12.5	46	0.81	GFS66/114N	GFSG66/114N	420	420
2	51	2 NPT	40	79.4	90	12.5	55	1.41	GFS68/2N	GFSG68/2N	420	420
2	51	1 1/2 NPT	32	79.4	90	12.5	55	1.57	GFS68/112N	GFSG68/112N	420	420

¹⁾ Presión mostrada = Producto suministrable

$$\frac{\text{PN (bar)}}{10} = \text{PN (MPa)}$$

³⁾ Código de pedido para el adaptador de brida recta SAE montado con GFS65/12CFX y tornillos M12x45.

Consulte las páginas M16 y M19 para bridas o mitades de bridas relacionadas dependiendo de los juegos de tornillos.

Piezas de acero inoxidable pueden tener variaciones dimensionales. La información está disponible bajo petición.

*Por favor añada los **sufijos** siguientes de acuerdo con el material/superficie requeridos.

Sufijo de referencia					
Material	Sufijo superficie y material	Ejemplo sólo adaptador de brida	Ejemplo brida de 4 taladros tornillos métricos y junta tórica	Ejemplo brida de 4 taladros tornillos UNC y junta tórica	Material de estanqueidad estándar (no se necesita sufijo adicional)
Acero, zincado, libre Cr(VI)	CF	GFS32/12NCF	GFS32/12NCFM	GFS32/12NCFU	NBR
Acero inoxidable	SS	GFS32/12NSS	GFS32/12NSSM	-	VIT

Adaptadores de brida SAE

L(O)HQ Adaptador de brida recta SAE

Brida SAE / Extremo ORFS O-Lok®
(ISO 6162-1/-2)

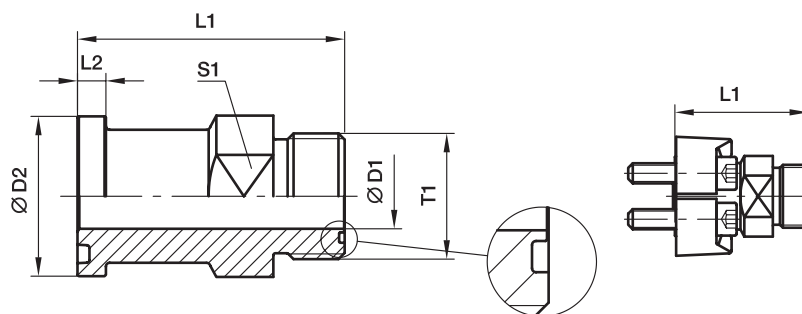

Serie 3000 PSI

Tam. brida nom.		Tubo		T1	D1	D2	L1	L2	S1	Peso (acero) kg/pieza	Cara con junta sin junta tórica ORFS Referencia*	Cara con junta incluir junta tórica ORFS Referencia*	PN (bar) ¹⁾ S
SAE (pulg)	ISO (DN)	(métr.)	(pulg)										
3/4	19	18, 20	3/4	1 3/16-12UN	15.5	38.1	70.9	6.7	35.0	0.21	12LHQ1	12LOHQ1	350
1	25	22, 25	7/8, 1	1 7/16-12UN	20.6	44.5	71.4	8.0	41.0	0.30	16LHQ1	16LOHQ1	350
1 1/4	32	28, 30, 32	1 1/4	1 11/16-12UN	26.0	50.8	81.5	8.0	47.5	0.31	20LHQ1	20LOHQ1	280
1 1/2	38	35, 38	1 1/2	2-12UN	32.0	60.3	83.6	8.0	54.0	0.56	24LHQ1	24LOHQ1	210

Serie 6000 PSI

3/4	19	18, 20	3/4	1 3/16-12UN	15.5	41.3	76.7	8.8	35.0	0.21	12LHQ2	12LOHQ2	420
1	25	18, 20	3/4	1 3/16-12UN	15.5	47.6	84.8	9.5	35.0	0.26	12-16LHQ2	12-16LOHQ2	420
1	25	22, 27	3/4, 7/8	1 7/16-12UN	20.6	47.6	85.3	9.5	41.0	0.30	16LHQ2	16LOHQ2	420
1 1/4	32	28, 30, 32	1 1/4	1 11/16-12UN	26.0	54.0	88.4	10.3	47.5	0.31	20LHQ2	20LOHQ2	345
1 1/2	38	35, 38	1 1/2	2-12UN	32.0	63.5	105.2	12.6	54.0	0.56	24LHQ2	24LOHQ2	310

¹⁾ Presión mostrada = Producto suministrable

$$\frac{PN \text{ (bar)}}{10} = PN \text{ (MPa)}$$

Acero inoxidable está disponible bajo petición.

Consulte las páginas M16 y M19 para bridas o mitades de bridas relacionadas dependiendo de los juegos de tornillos.

Consulte la página M10 para ver las juntas tóricas relacionadas con el puerto de la brida.

Piezas de acero inoxidable pueden tener variaciones dimensionales. La información está disponible bajo petición.

Sufijo de referencia				
Material	Sufijo superficie y material	Ejemplo sólo adaptador de brida sin junta tórica ORFS	Ejemplo sólo adaptador de brida incl. junta tórica ORFS	Material de estanqueidad estándar (no se necesita sufijo adicional)
Acero aceitado	S	12LHQ1-S	12LOHQ1-S	NBR

L(O)EMQ Adaptador de brida SAE codo 90°

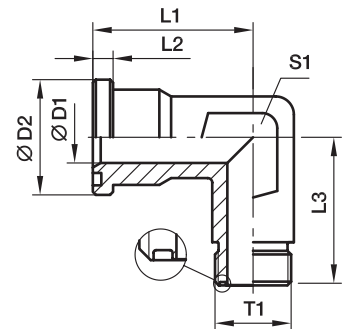
 Brida SAE / Extremo ORFS O-Lok®
 (ISO 6162-1/-2)

Serie 3000 PSI

Tam. brida nom.		Tubo		T1	D1	D2	L1	L2	L3	S1	Peso (acero) kg/pieza	Cara con junta sin junta tórica ORFS Referencia*	Cara con junta incluir junta tórica ORFS Referencia*	PN (bar) ¹⁾	
SAE (pulg)	ISO (DN)	(métr.)	(pulg)									CF	SS		
1/2	13	8, 10	3/8	11/16-16UN	6	30.2	44	6.7	50	22	0.40	6-8LEMQ1	6-8LOEMQ1	350	350
1/2	13	12	1/2	13/16-16UN	9	30.2	44	6.7	50	22	0.36	8LEMQ1	8LOEMQ1	350	350
1/2	13	14, 15, 16	5/8	1-14UN	12	30.2	44	6.7	50	22	0.32	10-8LEMQ1	10-8LOEMQ1	350	350
3/4	19	14, 15, 16	5/8	1-14UN	12	38.1	53	6.7	64	27	0.47	10-12LEMQ1	10-12LOEMQ1	350	350
3/4	19	18, 20	3/4	1 3/16-12UN	15	38.1	53	6.7	64	27	0.44	12LEMQ1	12LOEMQ1	350	350
1	25	18, 20	3/4	1 3/16-12UN	15	44.4	60	8.0	65	34	0.52	12-16LEMQ1	12-16LOEMQ1	350	350
1	25	22, 25	7/8, 1	1 7/16-12UN	20	44.4	60	8.0	65	34	0.50	16LEMQ1	16LOEMQ1	350	350
1 1/4	32	22, 25	7/8, 1	1 7/16-12UN	20	50.8	55	8.0	64	42	0.48	16-20LEMQ1	16-20LOEMQ1	278	278
1 1/4	32	28, 30, 32	1 1/4	1 11/16-12UN	26	50.8	55	8.0	64	42	0.56	20LEMQ1	20LOEMQ1	278	278
1 1/2	38	28, 30, 32	1 1/4	1 11/16-12UN	26	60.3	66	8.0	78	50	0.73	20-24LEMQ1	20-24LOEMQ1	207	207
1 1/2	38	35, 38	1 1/2	2-12UN	32	60.3	66	8.0	78	50	0.69	24LEMQ1	24LOEMQ1	207	207

Serie 6000 PSI

1/2	13	8, 10	3/8	11/16-16UN	6	31.8	44	7.7	50	22	0.40	6-8LEMQ2	6-8LOEMQ2	420	420
1/2	13	12	1/2	13/16-16UN	9	31.8	44	7.7	50	22	0.36	8LEMQ2	8LOEMQ2	420	420
1/2	13	14, 15, 16	5/8	1-14UN	12	31.8	44	7.7	50	22	0.32	10-8LEMQ2	10-8LOEMQ2	420	420
3/4	19	14, 15, 16	5/8	1-14UN	12	41.3	53	8.7	64	27	0.47	10-12LEMQ2	10-12LOEMQ2	420	420
3/4	19	18, 20	3/4	1 3/16-12UN	15	41.3	53	8.7	64	27	0.44	12LEMQ2	12LOEMQ2	420	420
1	25	18, 20	3/4	1 3/16-12UN	15	47.6	60	9.5	62	34	0.52	12-16LEMQ2	12-16LOEMQ2	420	420
1	25	22, 25	7/8, 1	1 7/16-12UN	20	47.6	60	9.5	62	34	0.50	16LEMQ2	16LOEMQ2	420	420
1 1/4	32	22, 25	7/8, 1	1 7/16-12UN	20	54.0	70	10.3	72	42	0.48	16-20LEMQ2	16-20LOEMQ2	420	420
1 1/4	32	28, 30, 32	1 1/4	1 11/16-12UN	26	54.0	70	10.3	72	42	0.56	20LEMQ2	20LOEMQ2	345	345
1 1/2	38	28, 30, 32	1 1/4	1 11/16-12UN	26	63.5	80	12.5	84	50	0.73	20-24LEMQ2	20-24LOEMQ2	345	345
1 1/2	38	35, 38	1 1/2	2-12UN	32	63.5	80	12.5	84	50	0.69	24LEMQ2	24LOEMQ2	310	310

1) Presión mostrada = Producto suministrable

$$\frac{\text{PN (bar)}}{10} = \text{PN (MPa)}$$

Consulte las páginas M16 y M19 para bridas o mitades de bridas relacionadas dependiendo de los juegos de tornillos.

Consulte la página M10 para ver las juntas tóricas relacionadas con el puerto de la brida.

Piezas de acero inoxidable pueden tener variaciones dimensionales. La información está disponible bajo petición.

 *Por favor añada los **sufijos** siguientes de acuerdo con el material/superficie requeridos.

Sufijo de referencia				
Material	Sufijo superficie y material	Ejemplo sólo adaptador de brida sin junta tórica ORFS	Ejemplo sólo adaptador de brida incl. junta tórica ORFS	Material de estanqueidad estándar (no se necesita sufijo adicional)
Acero, zincado, libre Cr(VI)	CF	12LEMQ1CF	12LOEMQ1CF	NBR
Acero inoxidable	SS	12LEMQ1SS	12LOEMQ1SS	VIT

Adaptadores de brida SAE

L(O)VQ Adaptador de brida SAE codo 45°

Brida SAE / Extremo ORFS O-Lok®
(ISO 6162-1/-2)

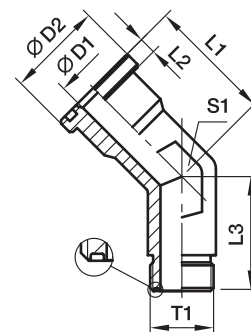

Serie 3000 PSI

Tam. brida nom.		Tubo		T1	D1	D2	L1	L2	L3	S1	Peso (acero) kg/pieza	Cara con junta sin junta tórica O-ring Referencia*	Cara con junta incluir junta tórica ORFS Referencia*	PN (bar) ¹⁾ S
SAE (pulg)	ISO (DN)	(métr.)	(pulg)											
3/4	19	18, 20	3/4	1 3/16-12UN	15.5	38.1	40.0	6.7	30.5	36.0	0.29	12LVQ1	12LOVQ1	350
1	25	22, 25	7/8, 1	1 7/16-12UN	20.5	44.5	47.0	8.0	32.0	41.0	0.39	16LVQ1	16LOVQ1	350
1 1/4	32	28, 30, 32	1 1/4	1 11/16-12UN	26.0	50.8	61.0	8.0	32.8	47.5	0.45	20LVQ1	20LOVQ1	280
1 1/2	38	35, 38	1 1/2	2-12UN	32.0	60.3	73.7	8.0	36.8	63.5	0.57	24LVQ1	24LOVQ1	210

Serie 6000 PSI

3/4	19	18, 20	3/4	1 3/16-12UN	15.5	41.3	40	8.8	30.5	36.0	0.29	12LVQ2	12LOVQ2	420
1	25	22, 25	7/8, 1	1 7/16-12UN	20.5	47.6	47	9.5	32.0	41.0	0.39	16LVQ2	16LOVQ2	420
1 1/4	32	28, 30, 32	1 1/4	1 11/16-12UN	26.0	54.0	52	10.3	32.8	47.5	0.45	20LVQ2	20LOVQ2	345
1 1/2	38	35, 38	1 1/2	2-12UN	32.0	63.5	60	12.6	36.8	63.5	0.57	24LVQ2	24LOVQ2	310

¹⁾ Presión mostrada = Producto suministrable

$$\frac{\text{PN (bar)}}{10} = \text{PN (MPa)}$$

Acero inoxidable está disponible bajo petición.

Consulte las páginas M16 y M19 para bridas o mitades de bridas relacionadas dependiendo de los juegos de tornillos.

Consulte la página M10 para ver las juntas tóricas relacionadas con el puerto de la brida.

Piezas de acero inoxidable pueden tener variaciones dimensionales. La información está disponible bajo petición.

Sufijo de referencia				
Material	Sufijo superficie y material	Ejemplo sólo adaptador de brida sin junta tórica ORFS	Ejemplo sólo adaptador de brida incl. junta tórica ORFS	Material de estanqueidad estándar (no se necesita sufijo adicional)
Acero aceitado	S	12LVQ1-S	12LOVQ1-S	NBR

XHQ Adaptador de brida recta SAE

Brida SAE / Extremo abocardado 37° Triple-Lok®
(ISO 6162-1/-2)

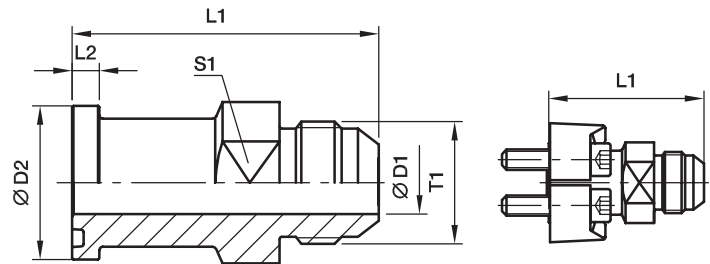

Serie 3000 PSI

Tam. brida nom.		Tubo		T1	D1	D2	L1	L2	S1	Peso (acero) kg/pieza	Referencia*	PN (bar) ¹⁾
SAE (pulg)	ISO (DN)	(métr.)	(pulg)									S
3/4	19	18, 20	3/4	1 1/16-12UN	15.5	38.1	70.4	6.7	35.0	0.21	12XHQ1	350
1	25	22, 25	7/8, 1	1 5/16-12UN	21.5	44.5	73.9	8.0	41.0	0.30	16XHQ1	350
1 1/4	32	28, 30, 32	1 1/4	1 5/8-12UN	27.5	50.8	85.3	8.0	47.5	0.31	20XHQ1	275
1 1/2	38	35, 38	1 1/2	1 7/8-12UN	33.5	60.3	90.7	8.0	54.0	0.56	24XHQ1	210
2	51	50	2	2 1/2-12UN	45.0	71.4	102.6	9.5	66.5	1.10	32XHQ1	138

Serie 6000 PSI

3/4	19	18, 20	3/4	1 1/16-12UN	15.5	41.3	78.2	8.8	35.0	0.21	12XHQ2	350
1	25	22, 25	7/8, 1	1 5/16-12UN	21.5	47.6	87.1	9.5	41.0	0.30	16XHQ2	350
1 1/4	32	28, 30, 32	1 1/4	1 5/8-12UN	27.5	54.0	91.4	10.3	47.5	0.31	20XHQ2	275
1 1/2	38	35, 38	1 1/2	1 7/8-12UN	33.5	63.5	110.2	12.6	54.0	0.56	24XHQ2	210

¹⁾ Presión mostrada = Producto suministrable

$$\frac{PN \text{ (bar)}}{10} = PN \text{ (MPa)}$$

Acero inoxidable está disponible bajo petición.

Consulte las páginas M16 y M19 para bridas o mitades de bridas relacionadas dependiendo de los juegos de tornillos.

Consulte la página M10 para ver las juntas tóricas relacionadas con el puerto de la brida.

Piezas de acero inoxidable pueden tener variaciones dimensionales. La información está disponible bajo petición.

Sufijo de referencia		
Material	Sufijo superficie y material	Ejemplo sólo adaptador de brida
Acero aceitado	S	12XHQ1-S

Adaptadores de brida SAE

XEMQ Adaptador de brida SAE codo 90°

Brida SAE / Extremo abocardado 37° Triple-Lok®
(ISO 6162-1/-2)

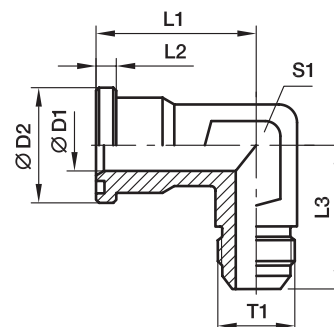
**Serie 3000 PSI**

Tam. brida nom.		Tubo		T1	D1	D2	L1	L2	L3	S1	Peso (acero) kg/pieza	Referencia*	PN (bar) ¹⁾	
SAE (pulg)	ISO (DN)	(métr.)	(pulg)										S	SS
1/2	13	12	1/2	3/4-16UNF	10	30.2	44	6.7	50	22	0.20	8XEMQ1	350	350
1/2	13	14, 15, 16	5/8	7/8-14UNF	12	30.2	44	6.7	50	22	0.20	10-8XEMQ1	350	350
3/4	19	14, 15, 16	5/8	7/8-14UNF	19	38.1	53	6.7	64	27	0.29	10-12XEMQ1	350	350
3/4	19	18, 20	3/4	1 1/16-12UN	19	38.1	53	6.7	64	27	0.29	12XEMQ1	350	350
3/4	19	25	1	1 5/16-12UN	19	38.1	53	6.7	64	27	0.29	16-12XEMQ1	350	350
1	25	18, 20	3/4	1 1/16-12UN	22	44.4	60	8.0	65	34	0.39	12-16XEMQ1	350	350
1	25	25	1	1 5/16-12UN	22	44.4	60	8.0	65	34	0.39	16XEMQ1	350	350
1	25	30, 32	1 1/4	1 5/8-12UN	22	44.4	60	8.0	65	34	0.39	20-16XEMQ1	275	275
1 1/4	32	25	1	1 5/16-12UN	28	50.8	55	8.0	64	42	0.45	16-20XEMQ1	275	275
1 1/4	32	30, 32	1 1/4	1 5/8-12UN	28	50.8	55	8.0	64	42	0.45	20XEMQ1	275	275
1 1/2	38	30, 32	1 1/4	1 5/8-12UN	38	60.3	66	8.0	78	50	0.57	20-24XEMQ1	210	210
1 1/2	38	38	1 1/2	1 7/8-12UN	38	60.3	66	8.0	78	50	0.57	24XEMQ1	210	210

Serie 6000 PSI

1/2	13	12	1/2	3/4-16UNF	12	31.8	44	7.7	50	22	0.20	8XEMQ2	350	350
1/2	13	14, 15, 16	5/8	7/8-14UNF	12	31.8	44	7.7	50	22	0.20	10-8XEMQ2	350	350
3/4	19	14, 15, 16	5/8	7/8-14UNF	18	41.3	53	8.7	64	27	0.29	10-12XEMQ2	350	350
3/4	19	18, 20	3/4	1 1/16-12UN	18	41.3	53	8.7	64	27	0.29	12XEMQ2	350	350
3/4	19	25	1	1 5/16-12UN	18	41.3	53	8.7	64	27	0.29	16-12XEMQ2	350	350
1	25	18, 20	3/4	1 1/16-12UN	22	47.6	60	9.5	62	34	0.39	12-16XEMQ2	350	350
1	25	25	1	1 5/16-12UN	22	47.6	60	9.5	62	34	0.39	16XEMQ2	350	350
1	25	30, 32	1 1/4	1 5/8-12UN	22	47.6	60	9.5	62	34	0.39	20-16XEMQ2	275	275
1 1/4	32	25	1	1 5/16-12UN	27	54.0	70	10.3	70	42	0.45	16-20XEMQ2	350	350
1 1/4	32	30, 32	1 1/4	1 5/8-12UN	27	54.0	70	10.3	72	42	0.45	20XEMQ2	275	275
1 1/2	38	30, 32	1 1/4	1 5/8-12UN	32	63.5	80	12.5	87	50	0.57	20-24XEMQ2	275	275
1 1/2	38	38	1 1/2	1 7/8-12UN	32	63.5	80	12.5	87	50	0.57	24XEMQ2	210	210

¹⁾ Presión mostrada = Producto suministrable

$$\frac{\text{PN (bar)}}{10} = \text{PN (MPa)}$$

Consulte las páginas M16 y M19 para bridas o mitades de bridas relacionadas dependiendo de los juegos de tornillos.

Consulte la página M10 para ver las juntas tóricas relacionadas con el puerto de la brida.

Piezas de acero inoxidable pueden tener variaciones dimensionales. La información está disponible bajo petición.

*Por favor añada los **sufijos** siguientes de acuerdo con el material/superficie requeridos.

Sufijo de referencia		
Material	Sufijo superficie y material	Ejemplo sólo adaptador de brida
Acero, zincado, libre Cr(VI)	CF	8XEMQ1CF
Acero inoxidable	SS	8XEMQ1SS

XVQ Adaptador de brida SAE codo 45°

Brida SAE / Extremo abocardado 37° Triple-Lok®
(ISO 6162-1/-2)

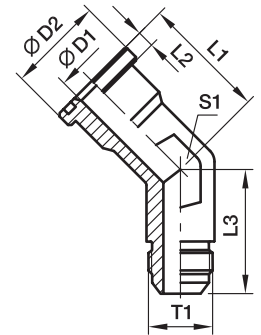

Serie 3000 PSI

Tam. brida nom.		Tubo		T1	D1	D2	L1	L2	L3	S1	Peso (acero) kg/pieza	Referencia*	PN (bar) ¹⁾
SAE (pulg)	ISO (DN)	(métr.)	(pulg)										S
3/4	19	18, 20	3/4	1 1/16-12UN	15.5	38.1	40.1	6.7	32.3	36.0	0.29	12XVQ1	350
1	25	22, 25	7/8, 1	1 5/16-12UN	21.4	44.5	47.0	8.0	37.3	41.0	0.39	16XVQ1	350
1 1/4	32	28, 30, 32	1 1/4	1 5/8-12UN	27.4	50.8	61.0	8.0	40.4	47.5	0.45	20XVQ1	275
1 1/2	38	35, 38	1 1/2	1 7/8-12UN	33.3	60.3	73.7	8.0	45.2	63.5	0.57	24XVQ1	210
2	51	50	2	2 1/2-12UN	45.2	71.4	76.2	9.5	56.4	73.0	1.15	32XVQ1	138

Serie 6000 PSI

3/4	19	18, 20	3/4	1 1/16-12UN	15.5	41.3	46.5	8.8	32.3	36.0	0.42	12XVQ2	350
1	25	22, 25	7/8, 1	1 5/16-12UN	21.4	47.6	52.6	9.5	37.3	41.0	0.52	16XVQ2	350
1 1/4	32	28, 30, 32	1 1/4	1 5/8-12UN	27.4	54.0	61.0	10.3	40.4	47.5	0.56	20XVQ2	275
1 1/2	38	35, 38	1 1/2	1 7/8-12UN	33.3	63.5	73.7	12.6	45.2	63.5	0.69	24XVQ2	210

¹⁾ Presión mostrada = Producto suministrable

$$\frac{PN \text{ (bar)}}{10} = PN \text{ (MPa)}$$

Acero inoxidable está disponible bajo petición.

Consulte las páginas M16 y M19 para bridas o mitades de bridas relacionadas dependiendo de los juegos de tornillos.

Consulte la página M10 para ver las juntas tóricas relacionadas con el puerto de la brida.

Piezas de acero inoxidable pueden tener variaciones dimensionales. La información está disponible bajo petición.

Sufijo de referencia		
Material	Sufijo superficie y material	Ejemplo sólo adaptador de brida
Acero aceitado	S	12XVQ1-S

ASR Adaptador de brida recta SAE

Brida SAE / Manguito reductor para soldar
(ISO 6162-1/-2)

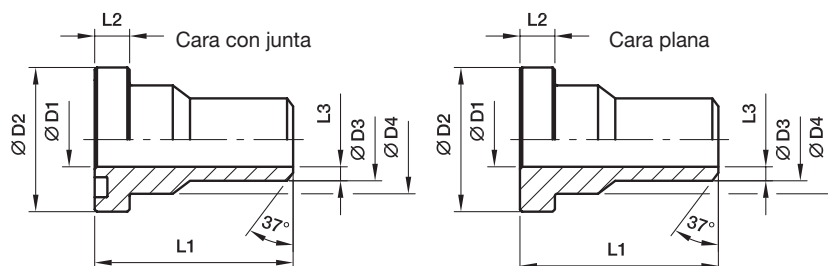

Serie 3000 PSI

Tam. brida nom.		Tubo	D1	D2	D3	D4	L1	L2	L3	Peso (acero) kg/pieza	Cara con junta Referencia*	Cara plana Referencia*	PN (bar ¹⁾)	
SAE (pulg)	ISO (DN)												S	SS
1/2	13	18x4.5	10	30.2	18.0	24.0	45	6.7	4.0	0.12	ASR32/18X4.5	ASRG32/18X4.5	345	345
3/4	19	22x4.5	13	38.1	22.0	31.5	50	6.7	4.5	0.18	ASR33/22X4.5	ASRG33/22X4.5	345	345
1	25	28x4.5	19	44.4	28.0	38.0	55	8.0	4.5	0.26	ASR34/28X4.5	ASRG34/28X4.5	345	345
1 1/4	32	35x5.0	25	50.8	35.0	43.0	60	8.0	5.0	0.31	ASR35/35X5	ASRG35/35X5	276	276
1 1/2	38	43x6.0	31	60.3	43.0	50.0	65	8.0	6.0	0.51	ASR36/43X6	ASRG36/43X6	207	207
2	51	50x6.0	38	71.4	50.0	62.0	70	9.5	6.0	0.80	ASR38/50X6	ASRG38/50X6	207	207
2 1/2	64	62x7.5	47	84.1	62.0	74.0	75	9.5	7.5	1.24	ASR310/62X7.5	ASRG310/62X7.5	172	172
3	76	76x9.0	58	101.6	76.0	90.0	85	9.5	9.0	1.95	ASR312/76X9	ASRG312/76X9	138	138
3 1/2	89	90x10.0	70	114.3	90.0	102.0	90	11.2	10.0	2.15	ASR314/90X10	ASRG314/90X10	34	34
4	102	102x7.0	88	127.0	102.0	114.0	100	11.2	7.0	2.62	ASR316/102X7	ASRG316/102X7	34	34

Serie 6000 PSI

1/2	13	18x4.0	10	31.8	18.0	24.0	45	7.7	4.0	0.12	ASR62/18X4	ASRG62/18X4	420	420
3/4	19	22x4.5	13	41.3	22.0	32.0	50	8.7	4.5	0.20	ASR63/22X4.5	ASRG63/22X4.5	420	420
1	25	28x5.0	18	47.6	28.0	38.0	55	9.5	5.0	0.31	ASR64/28X5	ASRG64/28X5	420	420
1 1/4	32	35x6.5	22	54.0	35.0	44.0	60	10.3	6.5	0.46	ASR65/35X6.5	ASRG65/35X6.5	420	420
1 1/2	38	44x7.5	29	63.5	44.0	51.0	65	12.5	7.5	0.69	ASR66/44X7.5	ASRG66/44X7.5	420	420
2	51	51x8.0	35	79.4	51.0	67.0	70	12.5	8.0	1.24	ASR68/51X8	ASRG68/51X8	420	420

¹⁾ Presión mostrada = Producto suministrable

$$\frac{\text{PN (bar)}}{10} = \text{PN (MPa)}$$

Las presiones indicadas son las máximas admisibles para las bridas. Si el tubo utilizado tiene una capacidad de presión inferior, entonces la capacidad del conjunto soldado será la más baja, asumiendo que la soldadura sea suficientemente fuerte.

Consulte las páginas M16 hasta M20 para bridas o mitades de bridas relacionadas dependiendo de los juegos de tornillos.

Piezas de acero inoxidable pueden tener variaciones dimensionales. La información está disponible bajo petición.

*Por favor añada los **sufijos** siguientes de acuerdo con el material/superficie requeridos.

Sufijo de referencia					
Material	Sufijo superficie y material	Ejemplo sólo adaptador de brida	Ejemplo brida de 4 taladros tornillos métricos y junta tórica	Ejemplo brida de 4 taladros tornillos UNC y junta tórica	Material de estanqueidad estándar (no se necesita sufijo adicional)
Acero aceitado	S	ASR32/18X4.5S	ASR32/18X4.5SM	ASR32/18X4.5SU	NBR
Acero inoxidable	SS	ASR32/18X4.5SS	ASR32/18X4.5SSM	-	VIT

AS Adaptador de brida recta SAE

Brida SAE / Manguito para soldar
(ISO 6162-1/-2)

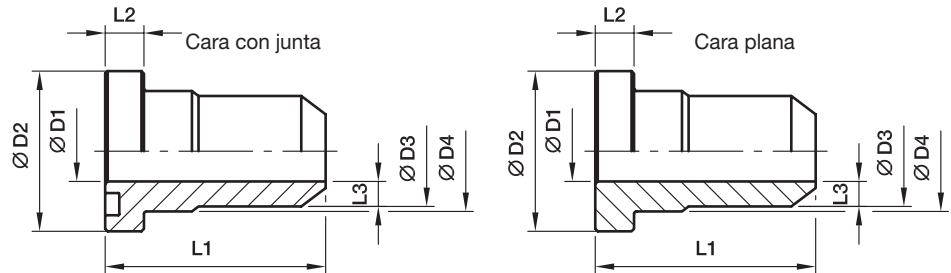
Serie 3000 PSI

Tam. brida nom.		Tubo	D1	D2	D3	D4	L1	L2	L3	Peso (acero) kg/pieza	Cara con junta Referencia*	Cara plana Referencia*	PN (bar) ¹⁾	
SAE (pulg)	ISO (DN)												S	SS
1/2	13	15x2.0	11	30.2	15	23.9	45	6.8	2.0	0.09	AS32/15X2	ASG32/15X2	345	345
1/2	13	16x3.0	10	30.2	16	23.9	45	6.8	3.0	0.10	AS32/16X3	ASG32/16X3	345	345
1/2	13	21.3x2.6	13	30.2	22	23.9	45	6.8	4.5	0.12	AS32/21.3X2.6	ASG32/21.3X2.6	345	345
3/4	19	18x1.5	15	38.1	18	31.5	50	6.8	1.5	0.14	AS33/18X1.5	ASG33/18X1.5	345	345
3/4	19	22x2.0	18	38.1	22	31.5	50	6.8	2.0	0.12	AS33/22X2	ASG33/22X2	345	345
3/4	19	20x3.0	14	38.1	20	31.5	50	6.8	3.0	0.14	AS33/20X3	ASG33/20X3	345	345
3/4	19	25x4.0	17	38.1	25	31.5	50	6.8	4.0	0.17	AS33/25X4	ASG33/25X4	345	345
3/4	19	26.9x2.6	19	38.1	28	31.5	50	6.8	4.5	0.18	AS33/26.9X2.6	ASG33/26.9X2.6	345	345
1	25	20x2.5	15	44.5	20	38.0	55	8.0	2.5	0.26	AS34/20X2.5	ASG34/20X2.5	345	345
1	25	28x2.0	24	44.5	28	38.0	55	8.0	2.0	0.19	AS34/28X2	ASG34/28X2	345	345
1	25	30x4.5	21	44.5	30	38.0	55	8.0	4.5	0.26	AS34/30X4.5	ASG34/30X4.5	345	345
1	25	33.7x4.0	25	44.4	35	38.0	55	8.0	5.0	0.26	AS34/33.7X4	ASG34/33.7X4	345	345
1 1/4	32	35x2.0	31	50.8	35	43.0	60	8.0	2.0	0.31	AS35/35X2	ASG35/35X2	276	276
1 1/4	32	25x3.0	19	50.8	25	43.0	60	8.0	3.0	0.45	AS35/25X3	ASG35/25X3	276	276
1 1/4	32	30x4.0	22	50.8	30	43.0	60	8.0	4.0	0.45	AS35/30X4	ASG35/30X4	276	276
1 1/4	32	38x5.0	28	50.8	38	43.0	60	8.0	5.0	0.40	AS35/38X5	ASG35/38X5	276	276
1 1/4	32	42.4x6.0	31	50.8	43	43.0	60	8.0	6.0	0.34	AS35/42.4X5	ASG35/42.4X5	276	276
1 1/2	38	42x3.0	36	60.3	42	50.0	65	8.0	3.0	0.47	AS36/42X3	ASG36/42X3	207	207
1 1/2	38	38x4.0	30	60.3	38	50.0	65	8.0	4.0	0.57	AS36/38X4	ASG36/38X4	207	207
1 1/2	38	48.3x6.0	38	60.3	50	50.0	65	8.0	6.0	0.48	AS36/48.3X6	ASG36/48.3X6	207	207
2	51	50x6.0	38	71.4	50	62.0	70	9.5	6.0	0.96	AS38/50X6	ASG38/50X6	207	207
2	51	65x8.0	49	71.4	65	62.0	70	9.5	8.0	0.64	AS38/65X8	ASG38/65X8	207	207
2	51	60.3x7.5	47	71.4	62	62.0	70	9.5	7.5	0.78	AS38/62X7.5	ASG38/62X7.5	207	207
2 1/2	64	76.1x5.5	63	84.1	74	74.0	75	9.5	5.5	0.80	AS310/74X5.5	ASG310/74X5.5	172	172
3	76	88.9x10.0	70	101.6	90	90.0	85	9.5	10.0	1.78	AS312/90X10	ASG312/90X10	138	138
3 1/2	89	101.6x7.0	88	114.3	102	102.0	90	11.2	7.0	1.65	AS314/102X7	ASG314/102X7	34	34
4	102	114x8.0	98	127.0	114	114.0	100	11.2	8.0	2.34	AS316/115X8.5	ASG316/115X8.5	34	34
5	127	139.7x10.0	120	152.4	140	140.0	100	11.2	10.0	3.61	AS320/140X10	ASG320/140X10	34	34

¹⁾ Presión mostrada = Producto suministrable

$$\frac{PN(\text{bar})}{10} = PN(\text{MPa})$$

Las presiones indicadas son las máximas admisibles para las bridas. Si el tubo utilizado tiene una capacidad de presión inferior, entonces la capacidad del conjunto soldado será la más baja, asumiendo que la soldadura sea suficientemente fuerte.

Consulte las páginas M16 hasta M20 para bridas o mitades de bridas relacionadas dependiendo de los juegos de tornillos.

Piezas de acero inoxidable pueden tener variaciones dimensionales. La información está disponible bajo petición.

*Por favor añada los **sufijos** siguientes de acuerdo con el material/superficie requeridos.

Sufijo de referencia					
Material	Sufijo superficie y material	Ejemplo sólo adaptador de brida	Ejemplo brida de 4 taladros tornillos métricos y junta tórica	Ejemplo brida de 4 taladros tornillos UNC y junta tórica	Material de estanqueidad estándar (no se necesita sufijo adicional)
Acero aceitado	S	AS32/15X2S	AS32/15X2SM	AS32/15X2SU	NBR
Acero inoxidable	SS	AS32/15X2SS	AS32/15X2SSM	-	VIT

AS Adaptador de brida recta SAE

Brida SAE / Manguito para soldar
(ISO 6162-1/-2)

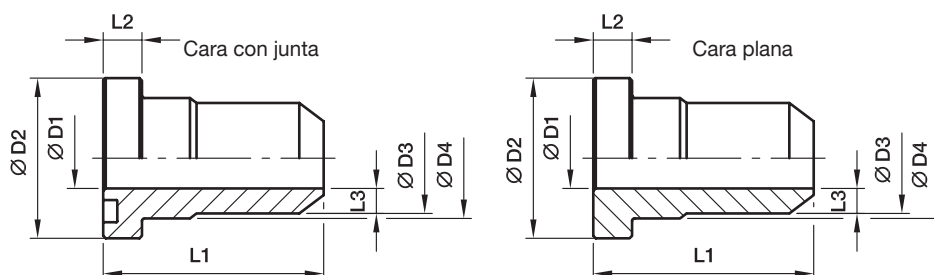

Serie 6000 PSI

Tam. brida nom.		Tubo	D1	D2	D3	D4	L1	L2	L3	Peso (acero) kg/pieza	Cara con junta Referencia*	Cara plana Referencia*	PN (bar ¹⁾)	
SAE (pulg)	ISO (DN)												S	SS
1/2	13	16x3.0	10	31.8	16.0	24.0	41	7.8	3.0	0.12	AS62/16X3	ASG62/16X3	420	420
1/2	13	21.3x3.2	13	31.8	22.0	24.0	45	7.8	4.5	0.12	AS62/21.3X3.2	ASG62/21.3X3.2	420	420
3/4	19	16x3.0	10	41.3	16.0	31.8	50	8.8	3.0	0.20	AS63/16X3	ASG63/16X3	420	420
3/4	19	20x4.0	12	41.3	20.0	31.8	55	8.8	4.0	0.19	AS63/20X4	ASG63/20X4	420	420
3/4	19	26.9x4.0	19	41.3	27.0	32.0	50	8.8	4.0	0.21	AS63/26.9X4	ASG63/26.9X4	420	420
3/4	19	25x5.0	15	41.3	25.0	31.8	55	8.8	5.0	0.21	AS63/25X5	ASG63/25X5	420	420
1	25	25x5.0	15	47.6	25.0	38.0	67	9.5	5.0	0.30	AS64/25X5	ASG64/25X5	420	420
1	25	30x4.0	22	47.6	30.0	38.0	67	9.5	4.0	0.27	AS64/30X4	ASG64/30X4	420	420
1	25	30x6.0	18	47.6	30.0	38.0	67	9.5	6.0	0.33	AS64/30X6	ASG64/30X6	420	420
1	25	33.7x6.3	22	47.6	35.0	38.0	55	9.5	6.5	0.32	AS64/33.7X6.3	ASG64/33.7X6.3	420	420
1 1/4	32	30x4.0	22	54.0	38.0	44.0	78	10.3	8.0	0.48	AS65/30X4	ASG65/30X4	420	420
1 1/4	32	30x6.0	18	54.0	30.0	44.0	60	10.3	6.0	0.54	AS65/30X6	ASG65/30X6	420	420
1 1/4	32	38x5.0	28	54.0	38.0	44.0	78	10.3	5.0	0.45	AS65/38X5	ASG65/38X5	420	420
1 1/4	32	38x8.0	22	54.0	38.0	44.0	78	10.3	8.0	0.54	AS65/38X8	ASG65/38X8	420	420
1 1/4	32	42.4x6.3	29	54.0	44.0	44.0	60	10.3	7.5	0.48	AS65/42.4X6.3	ASG65/42.4X6.3	420	420
1 1/2	38	38x5.0	28	63.5	38.0	50.8	85	12.5	5.0	0.72	AS66/38X5	ASG66/38X5	420	420
1 1/2	38	38x8.0	22	63.5	38.0	50.8	85	12.5	8.0	0.85	AS66/38X8	ASG66/38X8	420	420
1 1/2	38	48.3x8.0	35	63.5	51.0	51.0	65	12.5	8.0	0.66	AS66/48.3X8	ASG66/48.3X8	420	420
2	51	50x9.0	32	79.4	50.0	66.6	116	12.5	9.0	1.24	AS68/50X9	ASG68/50X9	420	420
2	51	65x8.0	49	79.4	66.5	66.5	116	12.5	8.0	0.98	AS68/65X8	ASG68/65X8	420	420
2	51	60.3x10.0	43	79.4	61.0	67.0	70	12.5	9.0	1.12	AS68/60.3X10	ASG68/60.3X10	420	420
2 1/2	64	73x14.0	45	107.8	74.0	88.9	90	20.6	14.5	3.38	AS610/73X14	ASG610/73X14	420	420
3	76	88.6x16.0	58	131.7	90.0	113.8	110	25.6	16.0	6.70	AS612/88.6X16	ASG612/88.6X16	420	420

¹⁾ Presión mostrada = Producto suministrable

$$\frac{\text{PN (bar)}}{10} = \text{PN (MPa)}$$

Las presiones indicadas son las máximas admisibles para las bridas. Si el tubo utilizado tiene una capacidad de presión inferior, entonces la capacidad del conjunto soldado será la más baja, asumiendo que la soldadura sea suficientemente fuerte.

Consulte las páginas M16 hasta M20 para bridas o mitades de bridas relacionadas dependiendo de los juegos de tornillos.

Piezas de acero inoxidable pueden tener variaciones dimensionales. La información está disponible bajo petición.

*Por favor añada los **sufijos** siguientes de acuerdo con el material/superficie requeridos.

Sufijo de referencia					
Material	Sufijo superficie y material	Ejemplo sólo adaptador de brida	Ejemplo brida de 4 taladros tornillos métricos y junta tórica	Ejemplo brida de 4 taladros tornillos UNC y junta tórica	Material de estanqueidad estándar (no se necesita sufijo adicional)
Acero aceitado	S	AS62/16X3S	AS62/16X3SM	AS62/16X3SU	NBR
Acero inoxidable	SS	AS62/16X3SS	AS62/16X3SSM	-	VIT

ASL Adaptador de brida recta SAE

Brida SAE / Manguito para soldar
(ISO 6162-1/-2)

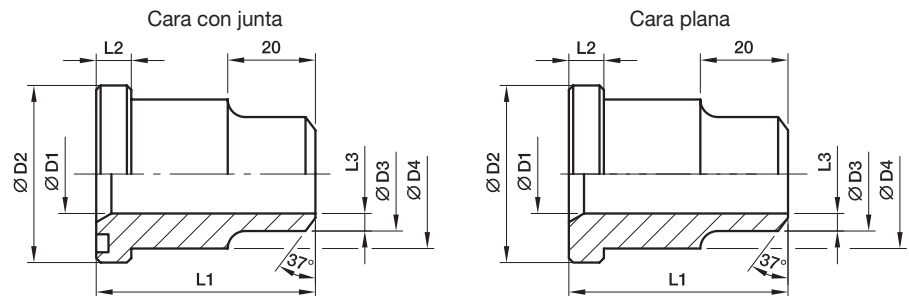

Serie 3000 PSI

Tam. brida nom.		Tubo	D1	D2	D3	D4	L1	L2	L3	Peso (acero) kg/pieza	Cara con junta Referencia*	Cara plana Referencia*	PN (bar) ¹⁾	
SAE (pulg)	ISO (DN)												S	SS
1/2	13	16x2.0	12	30.2	16	23.9	41	6.7	2.5	0.26	ASL32/16X2	ASLG32/16X2	210	210
3/4	19	25x3.0	19	38.1	25	31.7	50	6.7	3.0	0.45	ASL33/25X3	ASLG33/25X3	210	210
1	25	30x4.0	22	44.4	30	38.0	50	8.0	4.0	0.25	ASL34/30X4	ASLG34/30X4	210	210
1 1/4	32	38x5.0	28	50.8	38	43.0	55	8.0	5.0	0.36	ASL35/38X5	ASLG35/38X5	210	210
1 1/2	38	45x5.0	35	60.3	45	50.0	57	8.0	5.0	0.45	ASL36/45X5	ASLG36/45X5	210	210
2	51	60x7.0	45	71.4	60	62.0	57	9.5	7.5	0.65	ASL38/60X7	ASLG38/60X7	210	210
2 1/2	64	70x7.5	55	84.1	70	74.0	58	9.5	7.5	0.89	ASL310/70X7.5	ASLG310/70X7.5	175	175
3	76	80x6.0	68	101.6	80	90.0	60	9.5	6.0	1.18	ASL312/80X6	ASLG312/80X6	138	138
3 1/2	89	100x6.0	88	114.3	100	102.0	60	11.2	6.0	1.10	ASL314/100X6	ASLG314/100X6	35	35
4	102	110x6.0	98	127.0	110	114.0	60	11.2	6.0	1.43	ASL316/110X6	ASLG316/110X6	35	35
5	127	133x6.5	120	152.4	133	140.0	60	11.2	6.5	2.22	ASL320/133X6.5	ASLG320/133X6.5	35	35

Serie 6000 PSI

1/2	13	16x2.0	12	31.8	17	24.0	34	7.7	2.0	0.09	ASL62/16X2	ASLG62/16X2	420	420
3/4	19	25x3.5	18	41.3	25	32.0	38	8.7	3.5	0.16	ASL63/25X3.5	ASLG63/25X3.5	420	420
1	25	30x4.0	22	47.6	30	38.5	40	9.5	4.0	0.22	ASL64/30X4	ASLG64/30X4	420	420
1 1/4	32	38x5.5	27	54.0	38	44.0	45	10.3	5.5	0.35	ASL65/38X5.5	ASLG65/38X5.5	420	420
1 1/2	38	45x6.5	32	63.5	45	51.0	50	12.5	6.5	0.53	ASL66/45X6.5	ASLG66/45X6.5	420	420
2	51	60x7.5	45	79.4	60	67.0	58	12.5	7.5	0.91	ASL68/60X7.5	ASLG68/60X7.5	420	420
2 1/2	64	74x14.5	45	107.8	74	88.9	90	20.6	14.5	3.45	ASL610/74X14.5	ASLG610/74X14.5	420	420
3	76	90x16.0	58	131.7	90	113.8	110	25.6	16.0	9.62	ASL612/90X16	ASLG612/90X16	420	420

¹⁾ Presión mostrada = Producto suministrable

$$\frac{\text{PN (bar)}}{10} = \text{PN (MPa)}$$

Las presiones indicadas son las máximas admisibles para las bridas. Si el tubo utilizado tiene una capacidad de presión inferior, entonces la capacidad del conjunto soldado será la más baja, asumiendo que la soldadura sea suficientemente fuerte.

Consulte las páginas M16 hasta M20 para bridas o mitades de bridas relacionadas dependiendo de los juegos de tornillos.

Piezas de acero inoxidable pueden tener variaciones dimensionales. La información está disponible bajo petición.

*Por favor añada los **sufijos** siguientes de acuerdo con el material/superficie requeridos.

Sufijo de referencia					
Material	Sufijo superficie y material	Ejemplo sólo adaptador de brida	Ejemplo brida de 4 taladros tornillos métricos y junta tórica	Ejemplo brida de 4 taladros tornillos UNC y junta tórica	Material de estanqueidad estándar (no se necesita sufijo adicional)
Acero aceitado	S	ASL32/16X2S	ASL32/16X2SM	ASL32/16X2SU	NBR
Acero inoxidable	SS	ASL32/16X2SS	ASL32/16X2SSM	-	VIT

Adaptadores de brida SAE

WAS Adaptador de brida SAE codo 90°

Brida SAE / Manguito para soldar
(ISO 6162-1/-2)

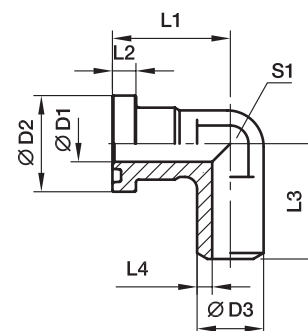

Serie 3000 PSI

Tam. brida nom.		máx.	D1	D2	D3	L1	L2	L3	L4	S1	Peso (acero) kg/pieza	Referencia*	PN (bar) ¹⁾	
SAE (pulg)	ISO (DN)												S	SS
1/2	13	21.3	13	30.2	21.6	44	6.7	50	4.3	22	0.22	WAS32/21.6	345	345
3/4	19	26.9	19	38.1	27.2	53	6.7	64	4.1	27	0.35	WAS33/27.2	345	345
1	25	33.7	25	44.4	34.5	60	8.0	65	4.7	34	0.52	WAS34/34.5	345	345
1 1/4	32	42.4	30	50.8	42.8	55	8.0	64	6.4	42	0.78	WAS35/42.8	276	276
1 1/2	38	48.3	38	60.3	48.6	66	8.0	78	5.3	50	1.04	WAS36/48.6	207	207

Serie 6000 PSI

1/2	13	21.3	13	31.8	21.6	44	7.7	50	4.3	22	0.35	WAS62/21.6	420	420
3/4	19	26.9	18	41.3	27.2	53	8.7	64	4.6	27	0.41	WAS63/27.2	420	420
1	25	33.7	22	47.6	34.5	60	9.5	62	6.3	34	0.64	WAS64/34.5	420	420
1 1/4	32	42.4	28	54.0	42.8	70	10.3	72	7.4	42	1.05	WAS65/42.8	420	420
1 1/2	38	48.3	32	63.5	48.6	80	12.5	84	8.3	50	1.58	WAS66/48.6	420	420

¹⁾ Presión mostrada = Producto suministrable

$$\frac{\text{PN (bar)}}{10} = \text{PN (MPa)}$$

Las presiones indicadas son las máximas admisibles para las bridas. Si el tubo utilizado tiene una capacidad de presión inferior, entonces la capacidad del conjunto soldado será la más baja, asumiendo que la soldadura sea suficientemente fuerte.

Consulte las páginas M16 hasta M20 para bridas o mitades de bridas relacionadas dependiendo de los juegos de tornillos.

Piezas de acero inoxidable pueden tener variaciones dimensionales. La información está disponible bajo petición.

*Por favor añada los **sufijos** siguientes de acuerdo con el material/superficie requeridos.

Sufijo de referencia					
Material	Sufijo superficie y material	Ejemplo sólo adaptador de brida	Ejemplo brida de 4 taladros tornillos métricos y junta tórica	Ejemplo brida de 4 taladros tornillos UNC y junta tórica	Material de estanqueidad estándar (no se necesita sufijo adicional)
Acero aceitado	S	WAS32/21.6S	WAS32/21.6SM	WAS32/21.6SU	NBR
Acero inoxidable	SS	WAS32/21.6SS	WAS32/21.6SSM	-	VIT

ES Adaptador de brida recta SAE

Brida SAE / Manguito para soldar
(ISO 6162-1/-2)

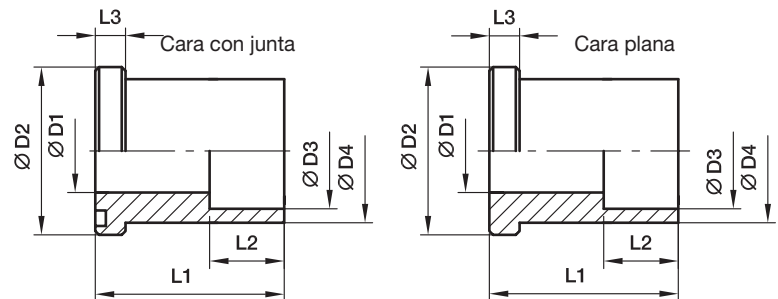

Serie 3000 PSI

Tam. brida nom.		máx.	D1	D2	D3	D4	L1	L2	L3	Peso (acero) kg/pieza	Cara con junta Referencia*	Cara plana Referencia*	PN (bar) ¹⁾	
SAE (pulg)	ISO (DN)												S	SS
1/2	13	16.0	12.5	30.2	16.5	24.0	35	12	6.7	0.11	ES32/16.5	ESG32/16.5	345	345
1/2	13	17.3	12.5	30.2	17.6	24.0	35	12	6.7	0.12	ES32/17.6	ESG32/17.6	345	345
3/4	19	20.0	15.0	38.1	20.5	31.5	40	13	6.7	0.20	ES33/20.5	ESG33/20.5	345	345
3/4	19	21.3	15.0	38.1	21.7	31.5	40	13	6.7	0.20	ES33/21.7	ESG33/21.7	345	345
1	25	25.0	20.0	44.4	25.5	38.0	45	14	8.0	0.30	ES34/25.5	ESG34/25.5	345	345
1	25	26.9	20.0	44.4	27.3	38.0	45	14	8.0	0.28	ES34/27.3	ESG34/27.3	345	345
1 1/4	32	30.0	25.0	50.8	30.5	43.0	50	16	8.0	0.39	ES35/30.5	ESG35/30.5	276	276
1 1/4	32	32.0	25.0	50.8	32.5	43.0	50	16	8.0	0.37	ES35/32.5	ESG35/32.5	276	276
1 1/4	32	33.7	25.0	50.8	34.2	43.0	50	16	8.0	0.35	ES35/34.2	ESG35/34.2	276	276
1 1/2	38	38.0	32.0	60.3	38.5	50.0	55	18	8.0	0.52	ES36/38.5	ESG36/38.5	207	207
1 1/2	38	40.0	32.0	60.3	40.7	50.0	55	18	8.0	0.49	ES36/40.7	ESG36/40.7	207	207
1 1/2	38	42.4	32.0	60.3	43.0	50.0	55	18	8.0	0.47	ES36/43	ESG36/43	207	207
2	51	48.3	32.0	71.4	49.0	62.0	65	20	9.5	0.95	ES38/49	ESG38/49	207	207
2	51	50.0	38.0	71.4	50.7	62.0	65	20	9.5	0.87	ES38/50.7	ESG38/50.7	207	207
2 1/2	64	60.3	38.0	84.1	61.0	74.0	75	22	9.5	1.46	ES310/61	ESG310/61	172	172
2 1/2	64	63.5	47.0	84.1	64.0	74.0	75	22	9.5	1.37	ES310/64	ESG310/64	172	172
3	76	73.5	47.0	101.6	74.0	90.0	85	24	9.5	2.30	ES312/74	ESG312/74	138	138
3	76	76.1	58.0	101.6	77.0	90.0	85	24	9.5	2.23	ES312/77	ESG312/77	138	138
3	76	80.0	58.0	101.6	81.0	90.0	85	24	9.5	2.13	ES312/81	ESG312/81	138	138

¹⁾ Presión mostrada = Producto suministrable

$$\frac{\text{PN (bar)}}{10} = \text{PN (MPa)}$$

Las presiones indicadas son las máximas admisibles para las bridas. Si el tubo utilizado tiene una capacidad de presión inferior, entonces la capacidad del conjunto soldado será la más baja, asumiendo que la soldadura sea suficientemente fuerte.

Consulte las páginas M16 hasta M20 para bridas o mitades de bridas relacionadas dependiendo de los juegos de tornillos.

Piezas de acero inoxidable pueden tener variaciones dimensionales. La información está disponible bajo petición.

*Por favor añada los **sufijos** siguientes de acuerdo con el material/superficie requeridos.

Sufijo de referencia					
Material	Sufijo superficie y material	Ejemplo sólo adaptador de brida	Ejemplo brida de 4 taladros tornillos métricos y junta tórica	Ejemplo brida de 4 taladros tornillos UNC y junta tórica	Material de estanqueidad estándar (no se necesita sufijo adicional)
Acero aceitado	S	ES32/16.5S	ES32/16.5SM	ES32/16.5SU	NBR
Acero inoxidable	SS	ES32/16.5SS	ES32/16.5SSM	-	VIT

ES Adaptador de brida recta SAE

Brida SAE / Manguito para soldar
(ISO 6162-1/-2)

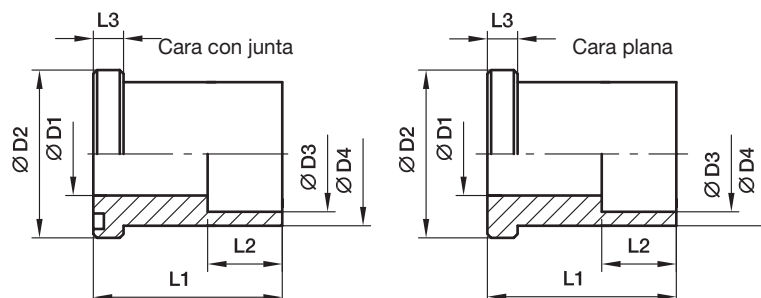

Serie 6000 PSI

Tam. brida nom.		Sufijo máx.	D1	D2	D3	D4	L1	L2	L3	Peso (acero) kg/pieza	Cara con junta Referencia*	Cara plana Referencia*	PN (bar) ¹⁾	
SAE (pulg)	ISO (DN)												S	SS
1/2	13	16.0	11.0	31.8	16.5	24.0	35	13	7.7	0.26	ES62/16.5	ESG62/16.5	420	420
1/2	13	17.3	11.0	31.8	17.6	24.0	35	13	7.7	0.24	ES62/17.6	ESG62/17.6	420	420
3/4	13	20.0	15.0	41.3	20.5	31.8	40	13	8.7	0.22	ES63/20.5	ESG63/20.5	420	420
3/4	19	21.3	15.0	41.3	21.7	31.8	40	13	8.7	0.19	ES63/21.7	ESG63/21.7	420	420
1	25	25.0	20.0	47.6	25.5	38.0	45	13	9.5	0.32	ES64/25.5	ESG64/25.5	420	420
1	25	26.9	20.0	47.6	27.3	38.0	45	13	9.5	0.31	ES64/27.3	ESG64/27.3	420	420
1 1/4	32	30.0	24.0	54.0	30.5	44.0	50	16	10.3	0.43	ES65/30.5	ESG65/30.5	420	420
1 1/4	32	32.0	24.0	54.0	32.5	44.0	50	16	10.3	0.43	ES65/32.5	ESG65/32.5	420	420
1 1/4	32	33.7	24.0	54.0	34.2	44.0	50	16	10.3	0.45	ES65/34.2	ESG65/34.2	420	420
1 1/2	38	38.0	31.0	63.5	38.5	51.0	55	18	12.5	0.63	ES66/38.5	ESG66/38.5	420	420
1 1/2	38	40.0	31.0	63.5	40.7	51.0	55	18	12.5	0.60	ES66/40.7	ESG66/40.7	420	420
1 1/2	38	42.4	31.0	63.5	42.8	51.0	55	18	12.5	0.57	ES66/42.8	ESG66/42.8	420	420
2	51	48.3	38.0	79.4	49.0	67.0	65	20	12.5	1.24	ES68/49	ESG68/49	420	420
2	51	50.0	38.0	79.4	50.7	67.0	65	20	12.5	1.22	ES68/50.7	ESG68/50.7	420	420

¹⁾ Presión mostrada = Producto suministrable

$$\frac{\text{PN (bar)}}{10} = \text{PN (MPa)}$$

Las presiones indicadas son las máximas admisibles para las bridas. Si el tubo utilizado tiene una capacidad de presión inferior, entonces la capacidad del conjunto soldado será la más baja, asumiendo que la soldadura sea suficientemente fuerte.

Consulte las páginas M16 hasta M20 para bridas o mitades de bridas relacionadas dependiendo de los juegos de tornillos.

Piezas de acero inoxidable pueden tener variaciones dimensionales. La información está disponible bajo petición.

*Por favor añada los **sufijos** siguientes de acuerdo con el material/superficie requeridos.

Sufijo de referencia					
Material	Sufijo superficie y material	Ejemplo sólo adaptador de brida	Ejemplo brida de 4 taladros tornillos métricos y junta tórica	Ejemplo brida de 4 taladros tornillos UNC y junta tórica	Material de estanqueidad estándar (no se necesita sufijo adicional)
Acero aceitado	S	ES62/16.5S	ES62/16.5SM	ES62/16.5SU	NBR
Acero inoxidable	SS	ES62/16.5SS	ES62/16.5SSM	-	VIT

ESL Adaptador de brida recta SAE

Brida SAE / Manguito para soldar
(ISO 6162-1/-2)

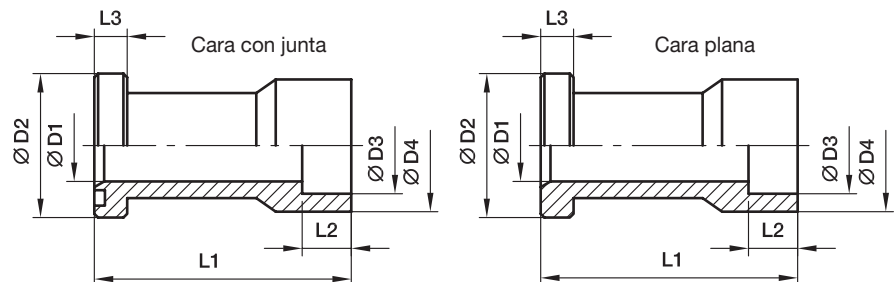

Serie 3000 PSI

Tam. brida nom.		máx.								Peso (acero) kg/pieza	Cara con junta Referencia*	Cara plana Referencia*	PN (bar) ¹⁾	
SAE (pulg)	ISO (DN)		D1	D2	D3	D4	L1	L2	L3				S	SS
1/2	13	20.0	15	30.2	20.5	30	60	13	6.7	0.45	ESL32/20.5	ESLG32/20.5	345	345
1/2	13	21.3	15	30.2	21.7	30	60	13	6.7	0.44	ESL32/21.7	ESLG32/21.7	345	345
3/4	19	25.0	19	38.1	25.5	35	68	13	6.7	0.60	ESL33/25.5	ESLG33/25.5	345	345
3/4	19	26.9	19	38.1	27.3	35	68	13	6.7	0.30	ESL33/27.3	ESLG33/27.3	345	345
1	25	30.0	23	44.4	30.5	44	75	16	8.0	0.75	ESL34/30.5	ESLG34/30.5	345	345
1	25	32.0	24	44.4	32.5	44	75	16	8.0	0.72	ESL34/32.5	ESLG34/32.5	345	345
1	25	33.7	25	44.4	34.0	44	75	16	8.0	0.44	ESL34/34	ESLG34/34	345	345
1	25	35.0	25	44.4	35.5	44	75	16	8.0	0.42	ESL34/35.5	ESLG34/35.5	345	345
1 1/4	32	38.0	32	50.8	38.5	55	95	18	8.0	0.67	ESL35/38.5	ESLG35/38.5	276	276
1 1/4	32	40.0	32	50.8	40.5	55	95	18	8.0	0.95	ESL35/40.5	ESLG35/40.5	276	276
1 1/4	32	42.4	32	50.8	43.0	55	95	18	8.0	0.63	ESL35/43	ESLG35/43	276	276
1 1/2	38	48.3	38	60.3	49.0	68	100	20	8.0	0.94	ESL36/49	ESLG36/49	207	207
1 1/2	38	50.0	38	60.3	50.4	68	100	20	8.0	0.88	ESL36/50.4	ESLG36/50.4	207	207
2	51	60.3	50	71.4	61.0	79	107	22	9.5	1.34	ESL38/61	ESLG38/61	207	207
2	51	65.0	50	71.4	65.8	79	107	22	9.5	1.80	ESL38/65.8	ESLG38/65.8	207	207
2 1/2	64	73.0	58	84.1	74.0	98	130	24	9.5	2.30	ESL310/74	ESLG310/74	172	172
2 1/2	64	76.1	58	84.1	77.0	98	130	24	9.5	2.25	ESL310/77	ESLG310/77	172	172
2 1/2	64	80.0	58	84.1	81.0	98	130	24	9.5	2.15	ESL310/81	ESLG310/81	172	172
3	76	88.9	70	101.6	90.5	116	150	28	9.5	3.00	ESL312/90.5	ESLG312/90.5	138	138

Serie 6000 PSI

1/2	13	20.0	15	31.8	20.5	32	60	13	7.7	0.45	ESL62/20.5	ESLG62/20.5	420	420
1/2	13	21.3	15	31.8	21.7	32	60	13	7.7	0.44	ESL62/21.7	ESLG62/21.7	420	420
1/2	13	22.0	15	31.8	22.5	32	60	13	7.7	0.65	ESL62/22.5	ESLG62/22.5	420	420
3/4	19	25.0	19	41.3	25.7	40	68	13	8.7	0.38	ESL63/25.7	ESLG63/25.7	420	420
3/4	19	26.9	19	41.3	27.3	40	68	13	8.7	0.61	ESL63/27.3	ESLG63/27.3	420	420
3/4	19	28.0	19	41.3	28.7	40	68	13	8.7	0.37	ESL63/28.7	ESLG63/28.7	420	420
1	25	33.7	25	47.6	34.0	48	75	16	9.5	0.75	ESL64/34	ESLG64/34	420	420
1	25	35.0	25	47.6	35.5	48	75	16	9.5	0.73	ESL64/35.5	ESLG64/35.5	420	420

¹⁾ Presión mostrada = Producto suministrable

$$\frac{\text{PN (bar)}}{10} = \text{PN (MPa)}$$

Las presiones indicadas son las máximas admisibles para las bridas. Si el tubo utilizado tiene una capacidad de presión inferior, entonces la capacidad del conjunto soldado será la más baja, asumiendo que la soldadura sea suficientemente fuerte.

Consulte las páginas M16 y M19 para bridas o mitades de bridas relacionadas dependiendo de los juegos de tornillos.

Piezas de acero inoxidable pueden tener variaciones dimensionales. La información está disponible bajo petición.

*Por favor añada los **sufijos** siguientes de acuerdo con el material/superficie requeridos.

Sufijo de referencia					
Material	Sufijo superficie y material	Ejemplo sólo adaptador de brida	Ejemplo brida de 4 taladros tornillos métricos y junta tórica	Ejemplo brida de 4 taladros tornillos UNC y junta tórica	Material de estanqueidad estándar (no se necesita sufijo adicional)
Acero aceitado	S	ESL32/20.5S	ESL32/20.5SM	ESL32/20.5SU	NBR
Acero inoxidable	SS	ESL32/20.5SS	ESL32/20.5SSM	-	VIT

Bridas SAE de 4 taladros

PFF-G Brida recta SAE de 4 taladros con rosca BSPP

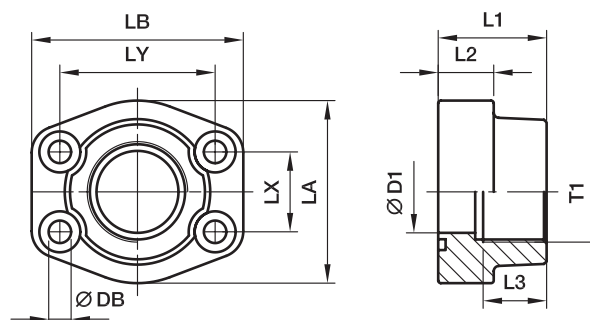
 Brida SAE / Rosca BSPP hembra
 (ISO 6162-1/-2)

Serie 3000 PSI

Tam. brida nom.		T1	D1	L1	L2	L3	LA	LB	LX	LY	DB	Peso (acero) kg/pieza	Referencia*	PN (bar) ¹⁾	
SAE (pulg)	ISO (DN)													S	SS
1/2	13	G 3/8	13	36	16	18	46	57	17.5	38.1	8.9	0.31	PFF32G38	345	345
1/2	13	G 1/2	13	36	16	18	46	54	17.5	38.1	8.9	0.28	PFF32G	345	345
3/4	19	G 3/4	19	36	18	18	52	65	22.2	47.6	10.6	0.39	PFF33G	345	345
3/4	19	G 1/2	13	36	18	18	52	65	22.2	47.6	10.6	0.42	PFF33G12	345	345
1	25	G 1	25	38	18	20	59	70	26.2	52.4	10.6	0.48	PFF34G	345	345
1	25	G 3/4	19	38	18	18	59	70	26.2	52.4	10.6	0.56	PFF34G34	345	345
1 1/4	32	G 1 1/4	31	41	21	22	68	79	30.2	58.7	10.6***	0.76	PFF35G	276	276
1 1/4	32	G 1	25	41	21	20	68	79	30.2	58.7	10.6***	0.89	PFF35G1	276	276
1 1/2	38	G 1 1/2	38	44	25	24	78	93	35.7	69.9	13.3	1.12	PFF36G	207	207
1 1/2	38	G 1 1/4	32	45	27	22	78	93	35.7	69.9	13.3	1.21	PFF36G114	207	207
2	51	G 2	50	45	25	26	89	103	42.9	77.8	13.5	1.32	PFF38G	207	207
2	51	G 1 1/2	38	45	25	24	89	103	42.9	77.8	13.5	1.65	PFF38G112	207	207
2 1/2	64	G 2 1/2	63	50	25	30	108	114	50.8	88.9	13.5	1.73	PFF310G	172	172
2 1/2	64	G 2	51	50	25	30	108	114	50.8	88.9	13.5	2.20	PFF310G2	172	172
3	76	G 3	73	50	27	34	124	135	61.9	106.4	17.5	2.38	PFF312G	138	138
3 1/2	89	G 3 1/2	89	48	27	34	136	152	69.9	120.7	16.7	2.50	PFF314G	34	34
4	102	G 4	99	48	27	34	146	162	77.8	130.2	16.7	2.65	PFF316G	34	34
4	102	G 3 1/2	89	48	27	34	146	162	77.8	130.2	16.7	3.30	PFF316G312	34	34
5	127	G 5	120	50	28	30	180	184	92.1	152.4	16.7	5.80	PFF320G	34	34

Serie 6000 PSI

1/2	13	G 3/8	13	36	16	18	46	57	18.2	40.5	8.9	0.29	PFF62G38	420	420
1/2	13	G 1/2	13	36	16	15	46	57	18.2	40.5	8.9	0.30	PFF62G	420	420
3/4	19	G 3/4	19	36	19	18	55	71	23.8	50.8	10.6	0.53	PFF63G	420	420
3/4	19	G 1/2	13	35	21	19	55	71	23.8	50.8	10.6	0.58	PFF63G12	420	420
1	25	G 1	25	44	24	20	69	81	27.8	57.2	13.3	0.86	PFF64G	420	420
1	25	G 3/4	19	44	24	18	69	81	27.8	57.2	13.3	0.94	PFF64G34	420	420
1 1/4	32	G 1 1/4	31	44	27	22	79	95	31.8	66.7	15.0**	1.16	PFF65G	420	420
1 1/4	32	G 1 1/4	32	45	27	25	78	95	31.8	66.7	13.5	1.23	PFF65/12G	420	420
1 1/4	32	G 1	25	45	27	24	78	95	31.8	66.7	15.0**	1.26	PFF65G1	420	420
1 1/4	32	G 1	25	45	27	25	78	95	31.8	66.7	13.3	1.26	PFF65/12G1	420	420
1 1/2	38	G 1 1/2	38	51	30	24	88	107	36.5	79.4	16.7	1.98	PFF66G	420	420
1 1/2	38	G 1 1/4	32	50	30	25	95	114	36.5	79.4	16.7	2.08	PFF66G114	420	420
2	51	G 2	50	70	37	33	117	136	44.5	96.8	20.6	3.31	PFF68G	420	420
2	51	G 1 1/2	38	65	37	28	114	134	44.5	96.8	20.6	3.76	PFF68G112	420	420
2 1/2	64	G 2 1/2	63	80	45	32	152	180	58.7	123.8	25.0	3.05	PFF610G	420	420
3	76	G 3	73	90	55	40	178	208	71.4	152.4	32.0	3.45	PFF612G	420	420

**DB = 13.5 para tornillos UNC

***DB = 12 para tornillos UNC

 *Por favor añada los **sufijos** siguientes de acuerdo con el material/superficie requeridos.

Sufijo de referencia					
Material	Sufijo superficie y material	Ejemplo sólo brida de 4 taladros	Ejemplo brida de 4 taladros incl. tornillos métricos y junta tórica	Ejemplo brida de 4 taladros incl. tornillos UNC y junta tórica	Material de estanqueidad estándar (no se necesita sufijo adicional)
Acero, zincado, libre Cr(VI)	CF	PFF32G38CF	PFF32G38CFM	PFF32G38CFU	NBR
Acero inoxidable	SS	PFF32G38SS	PFF32G38SSM	-	VIT

¹⁾ Presión mostrada =
 Producto suministrable
 $\frac{PN(\text{bar})}{10} = PN(\text{MPa})$
Piezas de acero inoxidable pueden tener variaciones dimensionales. La información está disponible bajo petición.

PCFF-G Brida recta SAE de 4 taladros con rosca BSPP

Contrabrida SAE / Rosca BSPP hembra
(ISO 6162-1/-2)

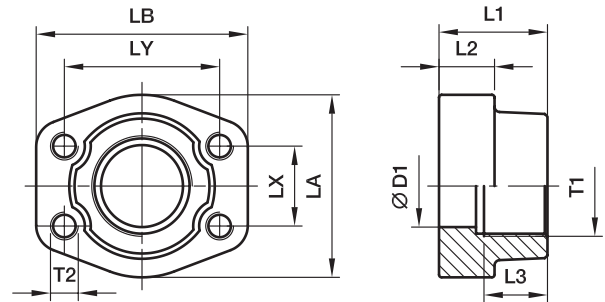

Serie 3000 PSI

Tam. brida nom.		T1	D1	L1	L2	L3	LA	LB	LX	LY	T2		Peso (acero) kg/pieza	Referencia*	PN (bar ¹⁾)	
SAE (pulg)	ISO (DN)										(métr.)	(UNC)			S	SS
1/2	13	G 3/8	13	36	16	15.0	46	57	17.5	38.1	M 8	5/16	0.33	PCFF32G38	345	345
1/2	13	G 1/2	13	36	16	18.0	46	54	17.5	38.1	M 8	5/16	0.29	PCFF32G	345	345
3/4	19	G 3/4	19	36	18	19.0	52	65	22.3	47.6	M10	3/8	0.34	PCFF33G	345	345
3/4	19	G 1/2	13	36	18	19.0	50	65	22.3	47.6	M10	3/8	0.42	PCFF33G12	345	345
1	25	G 1	25	38	18	20.5	59	70	26.2	52.4	M10	3/8	0.47	PCFF34G	345	345
1	25	G 3/4	19	35	21	19.0	55	70	26.2	52.4	M10	3/8	0.56	PCFF34G34	345	345
1 1/4	32	G 1 1/4	32	40	21	22.0	68	79	30.2	58.7	M10	7/16	0.68	PCFF35G	276	276
1 1/4	32	G 1	25	42	25	22.0	65	80	30.2	58.7	M10	7/16	0.84	PCFF35G1	276	276
1 1/2	38	G 1 1/2	38	45	25	24.0	78	93	35.7	69.9	M12	1/2	1.12	PCFF36G	207	207
1 1/2	38	G 1 1/4	32	45	27	22.0	78	95	35.7	69.9	M12	1/2	1.22	PCFF36G114	207	207
2	51	G 2	50	45	25	26.0	89	103	42.9	77.8	M12	1/2	1.38	PCFF38G	207	207
2	51	G 1 1/2	38	45	25	24.0	89	103	42.9	77.8	M12	1/2	1.59	PCFF38G112	207	207
2 1/2	64	G 2 1/2	63	50	25	30.0	101	115	50.8	88.9	M12	1/2	1.66	PCFF310G	172	172
2 1/2	64	G 2	51	50	25	30.0	101	115	50.8	88.9	M12	1/2	2.09	PCFF310G2	172	172
3	76	G 3	73	50	27	30.0	124	135	61.9	106.4	M16	5/8	2.37	PCFF312G	138	138
3 1/2	89	G 3 1/2	89	50	27	30.0	136	152	69.9	120.7	M16	5/8	2.51	PCFF314G	34	34
4	102	G 4	99	50	27	30.0	146	162	77.8	130.2	M16	5/8	2.87	PCFF316G	34	34
4	102	G 3 1/2	89	48	27	34.0	146	162	77.8	130.2	M16	5/8	3.39	PCFF316G312	34	34
5	127	G 5	120	50	28	30.0	180	184	92.1	152.4	M16	5/8	5.80	PCFF320G	34	34

Serie 6000 PSI

1/2	13	G 3/8	13	36	16	13.0	46	57	18.2	40.5	M 8	5/16	0.33	PCFF62G38	420	420
1/2	13	G 1/2	13	36	16	19.0	46	57	18.2	40.5	M 8	5/16	0.29	PCFF62G	420	420
3/4	19	G 3/4	19	35	21	22.0	55	71	23.8	50.8	M10	3/8	0.58	PCFF63G	420	420
3/4	19	G 1/2	13	35	21	19.0	55	71	23.8	50.8	M10	3/8	0.58	PCFF63G12	420	420
1	25	G 1	25	42	25	24.0	65	81	27.8	57.2	M12	7/16	0.82	PCFF64G	420	420
1	25	G 3/4	19	42	25	22.0	65	81	27.8	57.2	M12	7/16	0.88	PCFF64G34	420	420
1 1/4	32	G 1 1/4	32	45	27	25.0	78	95	31.8	66.6	M14	1/2	1.18	PCFF65G	420	420
1 1/4	32	G 1 1/4	32	45	27	25.0	78	95	31.8	66.6	M12	-	1.18	PCFF65/12G	420	420
1 1/4	32	G 1	25	45	27	24.0	78	95	31.8	66.6	M14	1/2	1.24	PCFF65G1	420	420
1 1/4	32	G 1	25	45	27	24.0	78	95	31.8	66.6	M12	-	1.24	PCFF65/12G1	420	420
1 1/2	38	G 1 1/2	38	50	30	28.0	94	112	36.5	79.3	M16	5/8	1.90	PCFF66G	420	420
1 1/2	38	G 1 1/4	32	50	30	25.0	94	112	36.5	79.3	M16	5/8	2.03	PCFF66G114	420	420
2	51	G 2	50	70	37	33.0	116	135	44.5	96.8	M20	3/4	3.68	PCFF68G	420	420
2	51	G 1 1/2	38	65	37	28.0	114	134	44.5	96.8	M20	3/4	3.86	PCFF68G112	420	420
2 1/2	64	G 2 1/2	63	80	45	32.0	152	180	58.7	123.8	M24	-	6.98	PCFF610G	420	420
3	76	G 3	73	90	55	40.0	178	208	71.4	152.4	M30	-	13.00	PCFF612G	420	420

1) Presión mostrada = Producto suministrable

*Por favor añada los sufijos siguientes de acuerdo con el material/superficie requeridos.

$$\frac{PN \text{ (bar)}}{10} = PN \text{ (MPa)}$$

Sufijo de referencia				
Material	Sufijo superficie y material	Ejemplo brida de 4 taladros con roscas métricas	Ejemplo brida de 4 taladros con roscas UNC	Material de estanqueidad estándar (no se necesita sufijo adicional)
Acero, zincado, libre Cr(VI)	CF	PCFF32G38CFM	PCFF32G38CFU	NBR
Acero inoxidable	SS	PCFF32G38SSM	PCFF32G38SSU	VIT

Piezas de acero inoxidable pueden tener variaciones dimensionales. La información está disponible bajo petición.

Bridas SAE de 4 taladros

PAFSF-G Brida recta SAE de 4 taladros con rosca BSPP

 Brida SAE / Rosca BSPP hembra
(ISO 6162-1/-2)

sólo para aplicaciones de baja presión

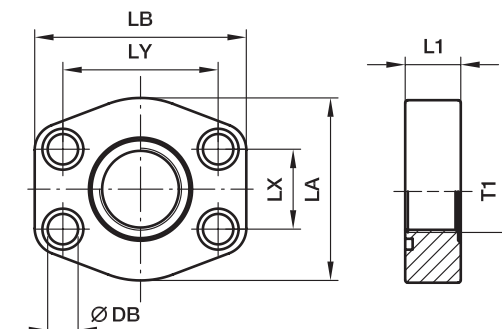
Serie 3000 PSI

Tam. brida nom.		T1	L1	LA	LB	LX	LY	DB	Tornillos		O-ring	Peso (acero) kg/pieza	Referencia*	PN (bar) ¹⁾	
SAE (pulg)	ISO (DN)								(métr.)	(UNC)				S	SS
1/2	13	G 3/8	16	46	58	17.5	38.1	8.9	M 08x30	5/16x1 1/4	Estándar	0.20	PAFSF080G38	40	40
1/2	13	G 1/2	16	46	58	17.5	38.1	8.9	M 08x30	5/16x1 1/4	OR25.07x2.62X	0.27	PAFSF080G	40	40
3/4	19	G 1/2	18	49	66	22.3	47.6	10.6	M 10x35	3/8x1 1/2	Estándar	0.29	PAFSF100G12	40	40
3/4	19	G 3/4	18	49	66	22.3	47.6	10.6	M 10x35	3/8x1 1/2	OR31.34X3.53X	0.27	PAFSF100G	40	40
1	25	G 3/4	19	53	71	26.2	52.4	10.6	M 10x35	3/8x1 1/2	Estándar	0.37	PAFSF102G34	40	40
1	25	G 1	19	53	71	26.2	52.4	10.6	M 10x35	3/8x1 1/2	OR37.7X3.53X	0.32	PAFSF102G	40	40
1 1/4	32	G 1	21	69	80	30.2	58.7	10.6***	M 10x35	7/16x1 1/2	Estándar	0.57	PAFSF104G1	40	40
1 1/4	32	G 1 1/4	21	69	80	30.2	58.7	10.6***	M 10x35	7/16x1 1/2	OR44.45X3.53X	0.62	PAFSF104G	40	40
1 1/2	38	G 1 1/4	24	77	95	35.7	69.9	13.3	M 12x45	1/2x1 3/4	Estándar	0.83	PAFSF106G114	40	40
1 1/2	38	G 1 1/2	24	77	95	35.7	69.9	13.3	M 12x45	1/2x1 3/4	OR52.39X3.53X	0.79	PAFSF106G	40	40
2	51	G 1 1/2	24	89	103	42.9	77.8	13.5	M 12x45	1/2x1 3/4	Estándar	1.00	PAFSF108G112	40	40
2	51	G 2	24	89	103	42.9	77.8	13.5	M 12x45	1/2x1 3/4	OR65.09X3.53X	0.90	PAFSF108G	40	40
2 1/2	64	G 2	25	101	116	50.8	88.9	13.5	M 12x45	1/2x1 3/4	Estándar	1.30	PAFSF110G2	40	40
2 1/2	64	G 2 1/2	25	101	116	50.8	88.9	13.5	M 12x45	1/2x1 3/4	OR78.97X3.53X	1.25	PAFSF110G	40	40
3	76	G 3	25	124	136	61.9	106.4	17.0	M 16x55	5/8x2 1/4	OR94.84X3.53X	1.49	PAFSF112G	30	30
3 1/2	89	G 3 1/2	25	136	152	69.9	120.7	17.0	M 16x55	5/8x2 1/4	Estándar	1.68	PAFSF114G3	30	30
3 1/2	89	G 3 1/2	25	136	152	69.9	120.7	17.0	M 16x55	5/8x2 1/4	OR107.5X3.53X	1.59	PAFSF114G	30	30
4	102	G 3 1/2	25	146	162	77.8	130.2	17.0	M 16x55	5/8x2 1/4	Estándar	2.35	PAFSF116G312	30	30
4	102	G 4	25	146	162	77.8	130.2	17.0	M 16x55	5/8x2 1/4	OR117.1X3.53X	2.25	PAFSF116G	30	30
5	127	G 4	25	180	184	92.1	152.4	17.0	M 16x55	5/8x2 1/4	Estándar	3.45	PAFSF118G4	30	30
5	127	G 5	25	180	184	92.1	152.4	17.0	M 16x55	5/8x2 1/4	OR145.6X3.53X	3.15	PAFSF118G	30	30

Serie 6000 PSI

1/2	13	G 3/8	16	46	58	18.2	40.5	8.9	M 08x30	5/16x1 1/4	Estándar	0.25	PAFSF401G38	40	40
1/2	13	G 1/2	16	46	58	18.2	40.5	8.9	M 08x30	5/16x1 1/4	OR25.07X2.62X	0.20	PAFSF401G	40	40
3/4	19	G 1/2	19	53	71	23.8	50.8	10.6	M 10x35	3/8x1 1/2	Estándar	0.37	PAFSF402G12	40	40
3/4	19	G 3/4	19	60	71	23.8	50.8	10.6	M 10x35	3/8x1 1/2	OR32.92X3.53X	0.36	PAFSF402G	40	40
1	25	G 3/4	24	66	80	27.8	57.2	13.3***	M 12x45	7/16x1 1/2	Estándar	0.64	PAFSF403G34	40	40
1	25	G 1	24	66	80	27.8	57.2	13.3***	M 12x45	7/16x1 1/2	OR37.7X3.53X	0.60	PAFSF403G	40	40
1 1/4	32	G 1	27	77	94	31.8	66.6	15.0**	M 14x50	1/2x1 3/4	Estándar	0.88	PAFSF404G1	40	40
1 1/4	32	G 1	27	77	94	31.8	66.6	13.3	M 12x50	-	Estándar	0.88	PAFSF404/12G1	40	40
1 1/4	32	G 1 1/4	27	77	94	31.8	66.6	15.0**	M 14x50	1/2x1 3/4	OR44.45X3.53X	0.87	PAFSF404G	40	40
1 1/4	32	G 1 1/4	27	77	94	31.8	66.6	13.3	M 12x50	-	OR44.45X3.53X	0.87	PAFSF404/12G	40	40
1 1/2	38	G 1 1/4	30	89	103	36.5	79.3	16.7	M 16x55	5/8x2 1/4	Estándar	1.14	PAFSF405G114	40	40
1 1/2	38	G 1 1/2	30	89	103	36.5	79.3	16.7	M 16x55	5/8x2 1/4	OR52.39X3.53X	1.01	PAFSF405G	40	40
2	51	G 1 1/2	35	123	135	44.5	96.8	20.6	M 20x70	3/4x2 3/4	Estándar	2.94	PAFSF406G112	40	40
2	51	G 2	35	123	135	44.5	96.8	20.6	M 20x70	3/4x2 3/4	OR65.09X3.53X	2.84	PAFSF406G	40	40

 *Por favor añada los **sufijos** siguientes de acuerdo con el material/superficie requeridos.

Material	Sufijo superficie y material	Sufijo de referencia			
		Ejemplo sólo brida de 4 taladros	Ejemplo brida de 4 taladros incl. tornillos métricos y junta tórica	Ejemplo brida de 4 taladros incl. tornillos UNC y junta tórica	Material de estanqueidad estándar (no sem necesita sufijo adicional)
Acero, zincado, libre Cr(VI)	CF	PAFSF080GCF	PAFSF080GCFSM	PAFSF080GCFU	NBR
Acero inoxidable	SS	PAFSF080GSS	PAFSF080GSSM	-	VIT

 **DB = 13.5 para tornillos UNC
 ***DB = 12 para tornillos UNC
 Presión mostrada = Producto suministrable

$$\frac{\text{PN (bar)}}{10} = \text{PN (MPa)}$$

Piezas de acero inoxidable pueden tener variaciones dimensionales. La información está disponible bajo petición.

PEFF-G Brida SAE de 4 taladros 90° con rosca BSPP

Brida SAE 90° / Rosca BSPP hembra
(ISO 6162-1/-2)

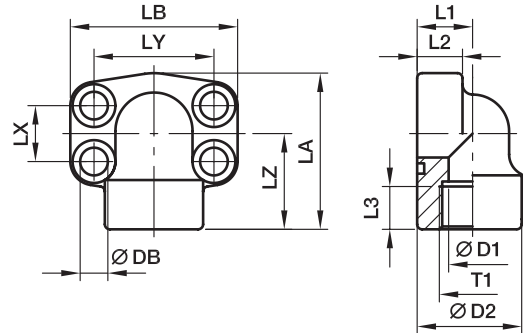

Serie 3000 PSI

Tam. brida nom.		T1	D1	D2	L1	L2	L3	LA	LB	LX	LY	LZ	DB	Tornillos		Peso (acero) kg/pieza	Referencia*	PN (bar) ¹⁾	
SAE (pulg)	ISO (DN)													(métr.)	(UNC)			S	SS
1/2	13	G 1/2	13	34.0	18	16	16	59	57	17.5	38.1	36	8.9	M 08x30	5/16x1 1/4	0.33	PEFF32G	348	348
3/4	19	G 3/4	19	38.5	22	18	19	63	68	22.3	47.6	38	10.6	M 10x35	3/8x1 1/2	0.52	PEFF33G	348	348
1	25	G 1	25	44.5	28	19	19	68	72	26.2	52.4	41	10.6	M 10x35	3/8x1 1/2	0.64	PEFF34G	348	348
1 1/4	32	G 1 1/4	31	53.5	30	22	22	84	81	30.2	58.7	50	10.6***	M 10x35	7/16x1 1/2	0.99	PEFF35G	278	278
1 1/2	38	G 1 1/2	38	62.5	36	25	24	97	93	35.7	69.9	58	13.3	M 12x45	1/2x1 3/4	1.42	PEFF36G	210	210
2	51	G 2	50	77.0	41	25	26	109	105	42.9	77.8	65	13.5	M 12x45	1/2x1 3/4	2.00	PEFF38G	210	210
2 1/2	64	G 2 1/2	60	89.0	50	25	30	127	115	50.8	88.9	77	13.5	M 12x45	1/2x1 3/4	2.90	PEFF310G	175	175

Serie 6000 PSI

1/2	13	G 1/2	13	34.0	18	16	16	59	57	18.2	40.5	36	8.9	M 08x30	5/16x1 1/4	0.33	PEFF62G	420	420
3/4	19	G 3/4	19	44.5	28	20	22	68	72	23.8	50.8	41	10.6	M 10x35	3/8x1 1/2	0.80	PEFF63G	420	420
1	25	G 1	25	53.5	30	24	24	84	82	27.8	57.2	50	13.3***	M 12x45	7/16x1 1/2	1.16	PEFF64G	420	420
1 1/4	32	G 1 1/4	31	62.5	36	25	25	97	95	31.8	66.6	58	15.0**	M 14x50	1/2x1 3/4	1.66	PEFF65G	420	420
1 1/4	32	G 1 1/4	31	62.5	36	25	25	97	95	31.8	66.6	58	13.3	M 12x50	-	1.66	PEFF65/12G	420	420
1 1/2	38	G 1 1/2	38	62.0	41	26	23	109	105	36.5	79.3	65	16.7	M 16x55	5/8x2 1/4	2.24	PEFF66G	420	420
2	51	G 2	50	87.0	45	35	34	133	134	44.5	96.8	75	20.6	M 20x70	3/4x2 3/4	3.85	PEFF68G	420	420

**DB = 13.3 para tornillos UNC

***DB = 12 para tornillos UNC

1) Presión mostrada = Producto suministrable

$$\frac{PN \text{ (bar)}}{10} = PN \text{ (MPa)}$$

Piezas de acero inoxidable pueden tener variaciones dimensionales. La información está disponible bajo petición.

*Por favor añada los **sufrijos** siguientes de acuerdo con el material/superficie requeridos.

Sufrijo de referencia					
Material	Sufrijo superficie y material	Ejemplo sólo brida de 4 taladros	Ejemplo brida de 4 taladros incl. tornillos métricos y junta tórica	Ejemplo brida de 4 taladros incl. tornillos UNC y junta tórica	Material de estanqueidad estándar (no se necesita sufrijo adicional)
Acero, zincado, libre Cr(VI)	CF	PEFF32GCF	PEFF32GCFM	PEFF32GCFU	NBR
Acero inoxidable	SS	PEFF32GSS	PEFF32GSSM	-	VIT

Bridas SAE de 4 taladros

PFF-N Brida recta SAE de 4 taladros con rosca NPT

Brida SAE / Rosca NPT hembra
(ISO 6162-1/-2) (SAE 476)

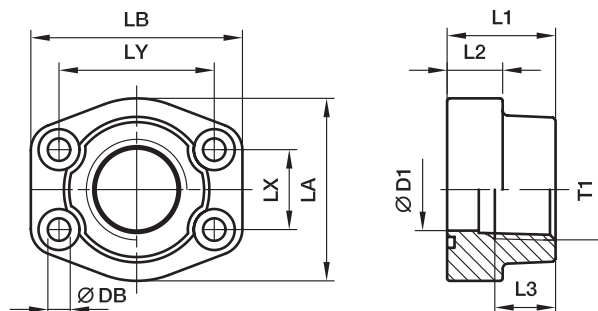

Serie 3000 PSI

Tam. brida nom.		T1	D1	L1	L2	L3	LA	LB	LX	LY	DB	Tornillos		Peso (acero) kg/pieza	Referencia*	PN (bar) ¹⁾	
SAE (pulg)	ISO (DN)											(métr.)	(UNC)			S	SS
1/2	13	3/8 NPT	13	36	16	15	46	58	17.5	38.1	8.9	M 08x30	5/16x1 1/4	0.25	PFF32N38	345	345
1/2	13	1/2 NPT	13	36	16	15	46	58	17.5	38.1	8.9	M 08x30	5/16x1 1/4	0.28	PFF32N	345	345
3/4	19	3/4 NPT	19	36	18	19	49	66	22.3	47.6	10.6	M 10x35	3/8x1 1/2	0.39	PFF33N	345	345
1	25	1 NPT	25	38	18	19	53	71	26.2	52.4	10.6	M 10x35	3/8x1 1/2	0.46	PFF34N	345	345
1 1/4	32	1 1/4 NPT	31	41	21	22	69	80	30.2	58.7	10.6***	M 10x40	7/16x1 1/2	0.66	PFF35N	276	276
1 1/2	38	1 1/2 NPT	38	44	25	24	77	94	35.7	69.9	13.3	M 12x45	1/2x1 3/4	1.05	PFF36N	207	207
2	51	2 NPT	50	45	25	26	89	103	42.9	77.8	13.5	M 12x45	1/2x1 3/4	1.19	PFF38N	207	207
2 1/2	64	2 1/2 NPT	63	50	25	30	101	115	50.8	88.9	13.5	M 12x45	1/2x1 3/4	1.70	PFF310N	172	172
3	76	3 NPT	73	50	27	34	124	135	61.9	106.4	16.7	M 16x55	5/8x2 1/4	2.22	PFF312N	138	138
3 1/2	89	3 1/2 NPT	89	50	27	36	136	152	69.9	120.7	16.7	M 16x55	5/8x2 1/4	2.40	PFF314N	34	34
4	102	4 NPT	99	50	27	36	146	162	77.8	130.2	16.7	M 16x55	5/8x2 1/4	2.71	PFF316N	34	34
5	127	5 NPT	120	50	28	36	180	184	92.1	152.4	16.7	M 16x55	5/8x2 1/4	3.25	PFF320N	34	34

Serie 6000 PSI

1/2	13	3/8 NPT	13	36	16	15	46	58	18.2	40.5	8.9	M 08x30	5/16x1 1/4	0.26	PFF62N38	420	420
1/2	13	1/2 NPT	13	36	16	15	46	58	18.2	40.5	8.9	M 08x30	5/16x1 1/4	0.29	PFF62N	420	420
3/4	19	3/4 NPT	19	36	19	22	53	71	23.8	50.8	10.6	M 10x35	3/8x1 1/2	0.50	PFF63N	420	420
1	25	1 NPT	25	44	24	24	69	80	27.8	57.2	13.3***	M 12x45	7/16x1 1/2	0.76	PFF64N	420	420
1 1/4	32	1 1/4 NPT	31	44	27	25	77	94	31.8	66.6	15.0**	M 14x50	1/2x1 3/4	1.20	PFF65N	420	420
1 1/4	32	1 1/4 NPT	31	44	27	25	77	94	31.8	66.6	13.3	M 12x50	-	1.20	PFF65/12N	420	420
1 1/2	38	1 1/2 NPT	38	51	30	24	89	106	36.5	79.3	16.7	M 16x55	5/8x2 1/4	1.91	PFF66N	420	420
2	51	2 NPT	50	70	37	33	116	135	44.5	96.8	20.6	M 20x70	3/4x2 3/4	3.37	PFF68N	420	420
2 1/2	64	2 1/2 NPT	63	75	45	35	150	166	58.7	123.8	25.0	M 24x90	-	3.05	PFF610N	420	420
3	76	3 NPT	73	90	55	40	178	208	71.4	152.4	31.0	M 30x110	-	3.45	PFF612N	420	420

**DB = 13.3 para tornillos UNC

***DB = 12 para tornillos UNC

¹⁾ Presión mostrada = Producto suministrable

$\frac{PN \text{ (bar)}}{10} = PN \text{ (MPa)}$

Piezas de acero inoxidable pueden tener variaciones dimensionales. La información está disponible bajo petición.

*Por favor añada los sufijos siguientes de acuerdo con el material/superficie requeridos.

Sufijo de referencia					
Material	Sufijo superficie y material	Ejemplo sólo brida de 4 taladros	Ejemplo brida de 4 taladros incl. tornillos métricos y junta tórica	Ejemplo brida de 4 taladros incl. tornillos UNC y junta tórica	Material de estanqueidad estándar (no se necesita sufijo adicional)
Acero aceitado	S	PFF32N38S	PFF32N38SM	PFF32N38SU	NBR
Acero inoxidable	SS	PFF32N38SS	PFF32N38SSM	-	VIT

PCFF-N Brida recta SAE de 4 taladros con rosca NPT

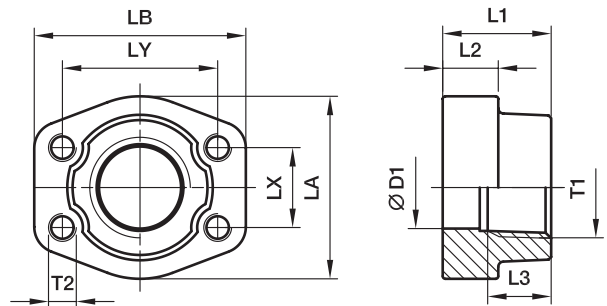
 Contrabrida SAE / Rosca NPT hembra
 (ISO 6162-1/-2) (SAE 476)

Serie 3000 PSI

Tam. brida nom.		T1	D1	L1	L2	L3	LA	LB	LX	LY	T2		Peso (acero) kg/pieza	Referencia*	PN (bar ¹)	
SAE (pulg)	ISO (DN)										(métr.)	(UNC)			S	SS
1/2	13	3/8 NPT	13	36	16	19	47	57	17.5	38.1	M 8	5/16	0.25	PCFF32N38	345	345
1/2	13	1/2 NPT	13	36	16	19	47	57	17.5	38.1	M 8	5/16	0.28	PCFF32N	345	345
3/4	19	3/4 NPT	19	36	18	19	49	66	22.3	47.6	M10	3/8	0.44	PCFF33N	345	345
1	25	1 NPT	25	38	18	19	53	71	26.2	52.4	M10	3/8	0.53	PCFF34N	345	345
1 1/4	32	1 1/4 NPT	31	41	21	22	69	80	30.2	58.7	M10	7/16	0.66	PCFF35N	276	276
1 1/2	38	1 1/2 NPT	38	44	25	24	77	94	35.7	69.9	M12	1/2	1.05	PCFF36N	207	207
2	51	2 NPT	50	45	25	26	89	103	42.9	77.8	M12	1/2	1.19	PCFF38N	207	207
2 1/2	64	2 1/2 NPT	63	50	25	30	101	115	50.8	88.9	M12	1/2	1.40	PCFF310N	172	172
3	76	3 NPT	73	50	27	30	124	135	61.9	106.4	M16	5/8	2.15	PCFF312N	138	138
3 1/2	89	3 1/2 NPT	89	50	27	30	136	152	69.9	120.7	M16	5/8	2.40	PCFF314N	34	34
4	102	4 NPT	99	50	27	30	146	162	77.8	130.2	M16	5/8	2.85	PCFF316N	34	34
5	127	5 NPT	120	50	28	30	180	184	92.1	152.4	M16	5/8	3.25	PCFF320N	34	34

Serie 6000 PSI

1/2	13	3/8 NPT	13	36	16	19	47	57	18.2	40.5	M 8	5/16	0.26	PCFF62N38	420	420
1/2	13	1/2 NPT	13	36	16	19	47	57	18.2	40.5	M 8	5/16	0.29	PCFF62N	420	420
3/4	19	3/4 NPT	19	36	19	22	53	71	23.8	50.8	M10	3/8	0.50	PCFF63N	420	420
1	25	1 NPT	25	44	24	24	69	80	27.8	57.2	M12	7/16	0.76	PCFF64N	420	420
1 1/4	32	1 1/4 NPT	31	44	27	25	77	94	31.8	66.6	M14	1/2	1.20	PCFF65N	420	420
1 1/4	32	1 1/4 NPT	31	44	27	25	77	94	31.8	66.6	M12	-	1.20	PCFF65/12N	420	420
1 1/2	38	1 1/2 NPT	38	51	30	28	89	106	36.5	79.3	M16	5/8	1.65	PCFF66N	420	420
2	51	2 NPT	50	70	37	33	116	135	44.5	96.8	M20	3/4	2.45	PCFF68N	420	420
2 1/2	64	2 1/2 NPT	63	75	45	35	150	166	58.7	123.8	M24	-	3.05	PCFF610N	420	420
3	76	3 NPT	73	90	55	40	178	208	71.4	152.4	M30	-	3.45	PCFF612N	420	420

¹) Presión mostrada = Producto suministrable

$$\frac{\text{PN (bar)}}{10} = \text{PN (MPa)}$$

Piezas de acero inoxidable pueden tener variaciones dimensionales. La información está disponible bajo petición.

 *Por favor añada los **sufijos** siguientes de acuerdo con el material/superficie requeridos.

Sufijo de referencia				
Material	Sufijo superficie y material	Ejemplo brida de 4 taladros con roscas métricas	Ejemplo brida de 4 taladros con roscas UNC	Material de estanqueidad estándar (no se necesita sufijo adicional)
Acero aceitado	S	PCFF32N38SM	PCFF32N38SU	NBR
Acero inoxidable	SS	PCFF32N38SSM	PCFF32N38SSU	VIT

Bridas SAE de 4 taladros

PEFF-N Brida de 4 taladros SAE 90° con rosca NPT

Brida SAE 90° / Rosca NPT hembra
(ISO 6162-1/-2) (SAE 476)

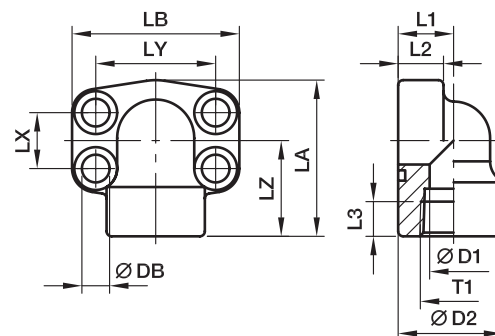

Serie 3000 PSI

Tam. brida nom.		T1	D1	D2	L1	L2	L3	LA	LB	LX	LY	LZ	DB	Tornillos		Peso (acero) kg/pieza	Referencia*	PN (bar) ¹⁾	
SAE (pulg)	ISO (DN)													(métr.)	(UNC)			S	SS
1/2	13	1/2 NPT	13	34.0	18	16	16	59	56	17.5	38.1	36	8.9	M 08×30	5/16×1 1/4	0.35	PEFF32N	348	348
3/4	19	3/4 NPT	19	38.5	22	18	19	63	68	22.3	47.6	38	10.6	M 10×35	3/8×1 1/2	0.55	PEFF33N	348	348
1	25	1 NPT	25	44.5	28	19	19	68	74	26.2	52.4	41	10.6	M 10×35	3/8×1 1/2	0.80	PEFF34N	348	348
1 1/4	32	1 1/4 NPT	31	53.5	30	22	22	84	81	30.2	58.7	50	10.6***	M 10×35	7/16×1 1/2	1.30	PEFF35N	278	278
1 1/2	38	1 1/2 NPT	38	62.5	36	25	24	97	95	35.7	69.9	58	13.3	M 12×45	1/2×1 3/4	1.60	PEFF36N	210	210
2	51	2 NPT	50	77.0	41	25	26	109	105	42.9	77.8	65	13.5	M 12×45	1/2×1 3/4	2.00	PEFF38N	210	210
2 1/2	64	2 1/2 NPT	60	89.0	50	25	30	127	115	50.8	88.9	77	13.5	M 12×45	1/2×1 3/4	2.40	PEFF310N	175	175

Serie 6000 PSI

1/2	13	1/2 NPT	13	34.0	18	16	16	59	56	18.2	40.5	36	8.9	M 08×30	5/16×1 1/4	0.35	PEFF62N	420	420
3/4	19	3/4 NPT	19	44.5	28	20	22	68	72	23.8	50.8	41	10.6	M 10×35	3/8×1 1/2	0.80	PEFF63N	420	420
1	25	1 NPT	25	53.5	30	24	24	84	82	27.8	57.2	50	13.3***	M 12×45	7/16×1 1/2	1.30	PEFF64N	420	420
1 1/4	32	1 1/4 NPT	31	62.5	36	25	25	97	95	31.8	66.6	58	15.0***	M 14×50	1/2×1 3/4	1.60	PEFF65N	420	420
1 1/4	32	1 1/4 NPT	31	62.5	36	25	25	97	95	31.8	66.6	58	13.3	M 12×50	-	1.60	PEFF65/12N	420	420
1 1/2	38	1 1/2 NPT	38	77.0	51	26	28	109	110	36.5	79.3	65	16.7	M 16×55	5/8×2 1/4	2.00	PEFF66N	420	420
2	51	2 NPT	50	87.0	45	35	34	133	134	44.5	96.8	75	20.6	M 20×70	3/4×2 3/4	2.50	PEFF68N	420	420

**DB = 13.3 para tornillos UNC

***DB = 12 para tornillos UNC

1) Presión mostrada = Producto suministrable

$\frac{PN \text{ (bar)}}{10} = PN \text{ (MPa)}$

Piezas de acero inoxidable pueden tener variaciones dimensionales. La información está disponible bajo petición.

*Por favor añada los **sufijos** siguientes de acuerdo con el material/superficie requeridos.

Sufijo de referencia					
Material	Sufijo superficie y material	Ejemplo sólo brida de 4 taladros	Ejemplo brida de 4 taladros incl. tornillos métricos y junta tórica	Ejemplo brida de 4 taladros incl. tornillos UNC y junta tórica	Material de estanqueidad estándar (no se necesita sufijo adicional)
Acero aceitado	S	PEFF32NS	PEFF32NSM	PEFF32NSU	NBR
Acero inoxidable	SS	PEFF32NSS	PEFF32NSSM	-	VIT

PFF-..S/L Brida recta SAE de 4 taladros con extremo cono 24° EO

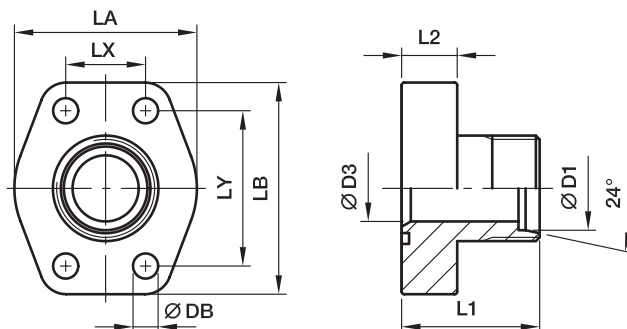
 Brida SAE / Extremo cono 24° EO
 (ISO 6162-1/-2)

Serie 3000 PSI

Tam. brida nom. SAE (pulg)	ISO (DN)	D1 ²⁾	D3	L1	L2	LA	LB	LX	LY	DB	Tornillos		Peso (acero) kg/pieza	Referencia*	PN (bar) ¹⁾	
											(métr.)	(UNC)			CF	SS
1/2	13	12S	8	47	16	42	57	17.5	38.1	8.9	M 08x30	5/16x1 1/4	0.27	PFF32/12S	348	348
1/2	13	15L	11	47	16	42	57	17.5	38.1	8.9	M 08x30	5/16x1 1/4	0.27	PFF32/15L	348	315
1/2	13	16S	12	47	16	42	57	17.5	38.1	8.9	M 08x30	5/16x1 1/4	0.27	PFF32/16S	348	348
3/4	19	16S	12	52	18	50	66	22.3	47.6	10.6	M 10x35	3/8x1 1/2	0.42	PFF33/16S	348	348
3/4	19	20S	16	52	18	50	66	22.3	47.6	10.6	M 10x35	3/8x1 1/2	0.45	PFF33/20S	348	348
3/4	19	22L	18	52	18	50	66	22.3	47.6	10.6	M 10x35	3/8x1 1/2	0.44	PFF33/22L	250	160
1	25	20S	16	55	18	55	71	26.2	52.4	10.6	M 10x35	3/8x1 1/2	0.54	PFF34/20S	348	348
1	25	25S	20	55	18	55	71	26.2	52.4	10.6	M 10x35	3/8x1 1/2	0.55	PFF34/25S	348	348
1	25	28L	23	55	18	55	71	26.2	52.4	10.6	M 10x35	3/8x1 1/2	0.53	PFF34/28L	250	160
1 1/4	32	25S	20	60	21	66	80	30.2	58.7	10.6***	M 10x40	7/16x1 1/2	0.83	PFF35/25S	278	278
1 1/4	32	30S	25	60	21	66	80	30.2	58.7	10.6***	M 10x40	7/16x1 1/2	0.85	PFF35/30S	278	278
1 1/4	32	35L	30	60	21	66	80	30.2	58.7	10.6***	M 10x40	7/16x1 1/2	0.79	PFF35/35L	278	278
1 1/2	38	35L	30	70	25	77	94	35.7	69.9	13.3	M 12x45	1/2x1 3/4	1.25	PFF36/35L	210	210
1 1/2	38	38S	32	70	25	77	94	35.7	69.9	13.3	M 12x45	1/2x1 3/4	1.30	PFF36/38S	210	210
1 1/2	38	42L	36	70	25	77	94	35.7	69.9	13.3	M 12x45	1/2x1 3/4	1.21	PFF36/42L	210	210
2	51	38S	32	72	25	90	103	42.9	77.8	13.3	M 12x45	1/2x1 3/4	1.80	PFF38/38S	210	210
2	51	42L	36	72	25	90	103	42.9	77.8	13.3	M 12x45	1/2x1 3/4	1.60	PFF38/42L	210	210

Serie 6000 PSI

1/2	13	12S	8	47	16	47	57	18.2	40.5	8.9	M 08x30	5/16x1 1/4	0.27	PFF62/12S	420	420
1/2	13	14S	10	47	16	47	57	18.2	40.5	8.9	M 08x30	5/16x1 1/4	0.27	PFF62/14S	420	420
1/2	13	16S	12	47	16	47	57	18.2	40.5	8.9	M 08x30	5/16x1 1/4	0.27	PFF62/16S	420	420
3/4	19	16S	12	52	18	53	71	23.8	50.8	10.6	M 10x35	3/8x1 1/2	0.50	PFF63/16S	420	420
3/4	19	20S	16	52	18	53	71	23.8	50.8	10.6	M 10x35	3/8x1 1/2	0.51	PFF63/20S	420	400
3/4	19	22L	18	52	18	53	71	23.8	50.8	10.6	M 10x35	3/8x1 1/2	0.51	PFF63/22L	250	160
1	25	20S	16	60	21	66	80	27.8	57.2	13.3***	M 12x45	7/16x1 1/2	0.80	PFF64/20S	420	400
1	25	25S	20	60	21	66	80	27.8	57.2	13.3***	M 12x45	7/16x1 1/2	0.80	PFF64/25S	420	400
1	25	28L	23	60	21	66	80	27.8	57.2	13.3***	M 12x45	7/16x1 1/2	0.75	PFF64/28L	250	160
1 1/4	32	25S	20	68	24	78	94	31.8	66.6	15.0**	M 14x50	1/2x1 3/4	1.15	PFF65/25S	420	400
1 1/4	32	25S	20	68	24	78	94	31.8	66.6	13.3	M 12x50	-	1.15	PFF65/12/25S	420	400
1 1/4	32	30S	25	68	24	78	94	31.8	66.6	15.0**	M 14x50	1/2x1 3/4	1.18	PFF65/30S	420	400
1 1/4	32	30S	25	68	24	78	94	31.8	66.6	13.3	M 12x50	-	1.18	PFF65/12/30S	420	400
1 1/4	32	35L	30	68	24	78	94	31.8	66.6	15.0**	M 14x50	1/2x1 3/4	1.15	PFF65/35L	250	160
1 1/4	32	35L	30	68	24	78	94	31.8	66.6	13.3	M 12x50	-	1.15	PFF65/12/35L	250	160
1 1/4	32	38S	32	68	24	78	94	31.8	66.6	15.0**	M 14x50	1/2x1 3/4	1.28	PFF65/38S	420	315
1 1/4	32	38S	32	68	24	78	94	31.8	66.6	13.3	M 12x50	-	1.28	PFF65/12/38S	420	315
1 1/2	38	35L	25	72	27	90	106	36.5	79.3	16.7	M 16x55	5/8x2 1/4	1.60	PFF66/35L	250	160
1 1/2	38	38S	32	72	27	90	106	36.5	79.3	16.7	M 16x55	5/8x2 1/4	1.70	PFF66/38S	315	315
1 1/2	38	42L	36	72	27	90	106	36.5	79.3	16.7	M 16x55	5/8x2 1/4	1.60	PFF66/42L	250	160

²⁾ L = serie ligera; S = serie pesada

Se entrega sin tuerca ni anillo.
Para la información sobre cómo pedir racores completos o materiales de estanqueidad alternativos, vea la página M12.

**DB = 13.3 para tornillos UNC

***DB = 12 para tornillos UNC

¹⁾ Presión mostrada = Producto suministrable

 *Por favor añada los **sufijos** siguientes de acuerdo con el material/superficie requeridos.

Piezas de acero inoxidable pueden tener variaciones dimensionales.
La información está disponible bajo petición.

$$\frac{PN(\text{bar})}{10} = PN(\text{MPa})$$

Sufijo de referencia					
Material	Sufijo superficie y material	Ejemplo sólo brida de 4 taladros	Ejemplo brida de 4 taladros incl. tornillos métricos y junta tórica	Ejemplo brida de 4 taladros incl. tornillos UNC y junta tórica	Material de estanqueidad estándar (no se necesita sufijo adicional)
Acero, zincado, libre Cr(VI)	CF	PFF32/12SCF	PFF32/12SOMDCFM	PFF32/12SOMDCFU	NBR
Acero inoxidable	SS	PFF32/12S-SS	PFF32/12SOMDSSM	-	VIT

Bridas SAE de 4 taladros

PAFG-90M Brida SAE de 4 taladros 90° con extremo cono 24° EO

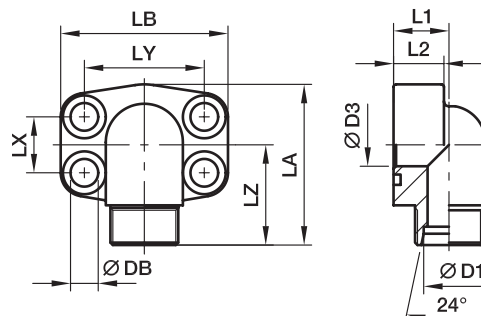
 Brida SAE 90° / Extremo cono 24° EO
 (ISO 6162-1/-2)

Serie 3000 PSI

Tam. brida nom.		D1 ²⁾										Tornillos		Peso (acero) kg/pieza	Referencia*	PN (bar) ¹⁾	
SAE (pulg)	ISO (DN)		D3	L1	L2	LA	LB	LX	LY	LZ	DB	(métr.)	(UNC)			CF	SS
1/2	13	12S	8	18	16	60	57	17.5	38.1	36	8.9	M 08×30	5/16×1 1/4	0.31	PAFG080/90M12S	348	348
1/2	13	15L	11	18	16	60	57	17.5	38.1	36	8.9	M 08×30	5/16×1 1/4	0.30	PAFG080/90M15L	348	315
1/2	13	16S	12	18	16	60	57	17.5	38.1	36	8.9	M 08×30	5/16×1 1/4	0.30	PAFG080/90M16S	348	348
3/4	19	16S	12	22	18	63	66	22.3	47.6	38	10.6	M 10×35	3/8×1 1/2	0.48	PAFG100/90M16S	348	348
3/4	19	20S	16	22	18	63	66	22.3	47.6	38	10.6	M 10×35	3/8×1 1/2	0.44	PAFG100/90M20S	348	348
3/4	19	22L	18	22	18	63	66	22.3	47.6	38	10.6	M 10×35	3/8×1 1/2	0.45	PAFG100/90M22L	250	160
1	25	20S	16	28	19	69	72	26.2	52.4	42	10.6	M 10×35	3/8×1 1/2	0.68	PAFG102/90M20S	348	348
1	25	25S	20	28	19	69	72	26.2	52.4	42	10.6	M 10×35	3/8×1 1/2	0.64	PAFG102/90M25S	348	348
1	25	28L	23	28	19	69	72	26.2	52.4	42	10.6	M 10×35	3/8×1 1/2	0.62	PAFG102/90M28L	250	160
1 1/4	32	25S	20	30	22	84	80	30.2	58.7	50	10.6***	M 10×40	7/16×1 1/2	1.05	PAFG104/90M25S	278	278
1 1/4	32	30S	25	30	22	84	80	30.2	58.7	50	10.6***	M 10×40	7/16×1 1/2	1.02	PAFG104/90M30S	278	278
1 1/4	32	35L	30	30	22	84	80	30.2	58.7	50	10.6***	M 10×40	7/16×1 1/2	0.94	PAFG104/90M35L	278	278
1 1/2	38	35L	30	36	25	88	94	35.7	69.9	58	13.3	M 12×45	1/2×1 3/4	1.51	PAFG106/90M35L	210	210
1 1/2	38	38S	32	36	25	88	94	35.7	69.9	58	13.3	M 12×45	1/2×1 3/4	1.55	PAFG106/90M38S	210	210
1 1/2	38	42L	36	36	25	88	94	35.7	69.9	58	13.3	M 12×45	1/2×1 3/4	1.42	PAFG106/90M42L	210	210

Serie 6000 PSI

1/2	13	12S	8	20	16	60	57	18.2	40.5	36	8.9	M 08×30	5/16×1 1/4	0.31	PAFG401/90M12S	420	420
1/2	13	14S	10	20	16	60	57	18.2	40.5	36	8.9	M 08×30	5/16×1 1/4	0.30	PAFG401/90M14S	420	420
1/2	13	16S	12	20	16	60	57	18.2	40.5	36	8.9	M 08×30	5/16×1 1/4	0.30	PAFG401/90M16S	420	420
3/4	19	16S	12	26	22	68	72	23.8	50.8	41	10.6	M 10×40	3/8×1 1/2	0.68	PAFG402/90M16S	420	420
3/4	19	20S	16	26	22	77	72	23.8	50.8	50	10.6	M 10×40	3/8×1 1/2	0.68	PAFG402/90M20S	420	400
3/4	19	22L	18	26	22	68	72	23.8	50.8	41	10.6	M 10×40	3/8×1 1/2	0.66	PAFG402/90M22L	250	160
1	25	20S	16	30	24	83	80	27.8	57.2	50	13.3***	M 12×45	7/16×1 1/2	1.11	PAFG403/90M20S	420	400
1	25	25S	20	30	24	83	80	27.8	57.2	50	13.3***	M 12×45	7/16×1 1/2	1.08	PAFG403/90M25S	420	400
1	25	28L	23	30	24	83	80	27.8	57.2	50	13.3***	M 12×45	7/16×1 1/2	1.05	PAFG403/90M28L	250	160
1 1/4	32	25S	20	36	25	97	94	31.8	66.6	58	15.0**	M 14×50	1/2×1 3/4	1.70	PAFG404/90M25S	420	400
1 1/4	32	25S	20	36	25	97	94	31.8	66.6	58	13.3	M 12×50	1/2×1 3/4	1.70	PAFG404/12/90M25S	420	400
1 1/4	32	30S	25	36	25	97	94	31.8	66.6	58	15.0**	M 14×50	1/2×1 3/4	1.45	PAFG404/90M30S	420	400
1 1/4	32	30S	25	36	25	97	94	31.8	66.6	58	13.3	M 12×50	1/2×1 3/4	1.45	PAFG404/12/90M30S	420	400
1 1/4	32	35L	30	36	25	97	94	31.8	66.6	58	15.0**	M 14×50	1/2×1 3/4	1.50	PAFG404/90M35L	250	160
1 1/4	32	35L	30	36	25	97	94	31.8	66.6	58	13.3	M 12×50	1/2×1 3/4	1.50	PAFG404/12/90M35L	250	160
1 1/2	38	35L	25	41	26	110	105	36.5	79.3	65	16.7	M 16×55	5/8×2 1/4	2.44	PAFG405/90M35L	250	160
1 1/2	38	38S	32/38	41	26	110	105	36.5	79.3	65	16.7	M 16×55	5/8×2 1/4	2.38	PAFG405/90M38S	315	315
1 1/2	38	42L	36	41	26	110	105	36.5	79.3	65	16.7	M 16×55	5/8×2 1/4	2.37	PAFG405/90M42L	250	160

²⁾ L = serie ligera; S = serie pesada

Se entrega sin tuerca ni anillo.
 Para la información sobre cómo pedir racores completos o materiales de estanqueidad alternativos, vea la página M12.

** DB = 13.3 para tornillos UNC

***DB = 12 para tornillos UNC

¹⁾ Presión mostrada = Producto suministrable

 *Por favor añada los **sufijos** siguientes de acuerdo con el material/superficie requeridos.

Piezas de acero inoxidable pueden tener variaciones dimensionales.
 La información está disponible bajo petición.

$$\frac{PN \text{ (bar)}}{10} = PN \text{ (MPa)}$$

Sufijo de referencia					
Material	Sufijo superficie y material	Ejemplo sólo brida de 4 taladros	Ejemplo brida de 4 taladros incl. tornillos métricos y junta tórica	Ejemplo brida de 4 taladros incl. tornillos UNC y junta tórica	Material de estanqueidad estándar (no se necesita sufixo adicional)
Acero, zincado, libre Cr(VI)	CF	PAFG080/90M12SCF	PAFG080/90M12SOMDCFM	PAFG080/90M12SOMDCFU	NBR
Acero inoxidable	SS	PAFG080/90M12S-SS	PAFG080/90M12SOMDSSM	-	VIT

PAFG-G Brida recta SAE de 4 taladros con extremo cono 60° BSPP

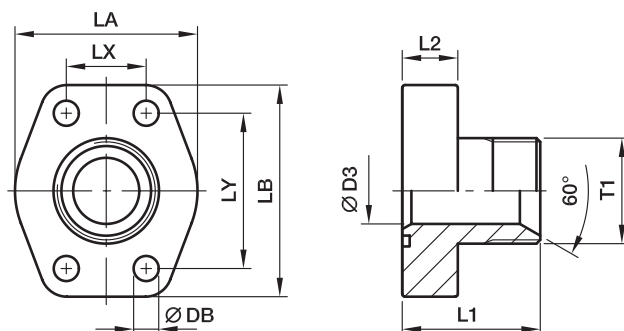
 Brida SAE / Extremo cono 60° BSPP
 (ISO 6162-1/-2) (ISO 8434-6)

Serie 3000 PSI

Tam. brida nom.		T1	D3	L1	L2	LA	LB	LX	LY	DB	Tornillos		Peso (acero) kg/pieza	Referencia*	PN (bar) ¹⁾	
SAE (pulg)	ISO (DN)										(métr.)	(UNC)			CF	SS
1/2	13	G 3/8	10	37	16	47	56	17.5	38.1	8.9	M 08x30	5/16x1 1/4	0.25	PAFG080G38	348	348
1/2	13	G 1/2	12	39	16	47	56	17.5	38.1	8.9	M 08x30	5/16x1 1/4	0.29	PAFG080G	348	348
1/2	13	G 3/4	13	42	16	47	56	17.5	38.1	8.9	M 08x30	5/16x1 1/4	0.28	PAFG080G34	348	348
3/4	19	G 1/2	12	42	18	50	66	22.3	47.6	10.6	M 10x35	3/8x1 1/2	0.39	PAFG100G12	348	348
3/4	19	G 3/4	17	45	18	50	66	22.3	47.6	10.6	M 10x35	3/8x1 1/2	0.40	PAFG100G	348	348
3/4	19	G 1	19	47	18	50	66	22.3	47.6	10.6	M 10x35	3/8x1 1/2	0.43	PAFG100G1	348	348
1	25	G 3/4	17	47	18	53	71	26.2	52.4	10.6	M 10x35	3/8x1 1/2	0.44	PAFG102G34	348	348
1	25	G 1	22	49	18	53	71	26.2	52.4	10.6	M 10x35	3/8x1 1/2	0.49	PAFG102G	348	348
1	25	G 1 1/4	25	49	18	53	71	26.2	52.4	10.6	M 10x35	3/8x1 1/2	0.57	PAFG102G114	348	348
1 1/4	32	G 1	22	53	21	69	80	30.2	58.7	10.6***	M 10x40	7/16x1 1/2	0.74	PAFG104G1	278	278
1 1/4	32	G 1 1/4	27	53	21	69	80	30.2	58.7	10.6***	M 10x40	7/16x1 1/2	0.73	PAFG104G	278	278
1 1/4	32	G 1 1/2	31	55	21	69	80	30.2	58.7	10.6***	M 10x40	7/16x1 1/2	0.90	PAFG104G112	278	278
1 1/2	38	G 1 1/4	27	59	24	77	94	35.7	69.9	13.3	M 12x45	1/2x1 3/4	1.12	PAFG106G114	210	210
1 1/2	38	G 1 1/2	34	61	24	77	94	35.7	69.9	13.3	M 12x45	1/2x1 3/4	1.10	PAFG106G	210	210
1 1/2	38	G 2	38	63	24	77	94	35.7	69.9	13.3	M 12x45	1/2x1 3/4	1.28	PAFG106G2	210	210
2	51	G 1 1/2	34	69	25	90	103	42.9	77.8	13.3	M 12x45	1/2x1 3/4	1.59	PAFG108G112	210	210
2	51	G 2	42	69	25	90	103	42.9	77.8	13.3	M 12x45	1/2x1 3/4	1.62	PAFG108G	210	210

Serie 6000 PSI

1/2	13	G 3/8	10	38	16	47	56	18.2	40.5	8.9	M 08x30	5/16x1 1/4	0.24	PAFG401G38	420	420
1/2	13	G 1/2	12	40	16	47	56	18.2	40.5	8.9	M 08x30	5/16x1 1/4	0.24	PAFG401G	420	420
1/2	13	G 3/4	13	43	16	47	56	18.2	40.5	8.9	M 08x30	5/16x1 1/4	0.28	PAFG401G34	420	420
3/4	19	G 1/2	12	44	18	53	71	23.8	50.8	10.6	M 10x35	3/8x1 1/2	0.47	PAFG402G12	420	420
3/4	19	G 3/4	17	47	18	53	71	23.8	50.8	10.6	M 10x35	3/8x1 1/2	0.48	PAFG402G	420	420
3/4	19	G 1	19	49	18	53	71	23.8	50.8	10.6	M 10x35	3/8x1 1/2	0.54	PAFG402G1	420	420
1	25	G 3/4	17	54	21	68	81	27.8	57.2	13.3***	M 12x45	7/16x1 1/2	0.70	PAFG403G34	420	420
1	25	G 1	22	56	21	68	81	27.8	57.2	13.3***	M 12x45	7/16x1 1/2	0.78	PAFG403G	420	420
1	25	G 1 1/4	25	56	21	68	81	27.8	57.2	13.3***	M 12x45	7/16x1 1/2	0.80	PAFG403G114	420	420
1 1/4	32	G 1	22	61	24	78	94	31.8	66.6	15.0**	M 14x50	1/2x1 3/4	1.08	PAFG404G1	420	420
1 1/4	32	G 1	22	61	24	78	94	31.8	66.6	13.3	M 12x50	-	1.08	PAFG404/12G1	420	420
1 1/4	32	G 1 1/4	27	61	24	78	94	31.8	66.6	15.0**	M 14x50	1/2x1 3/4	1.13	PAFG404G	420	420
1 1/4	32	G 1 1/4	27	61	24	78	94	31.8	66.6	13.3	M 12x50	-	1.13	PAFG404/12G	420	420
1 1/4	32	G 1 1/2	31	63	24	78	94	31.8	66.6	15.0**	M 14x50	1/2x1 3/4	1.15	PAFG404G112	420	420
1 1/4	32	G 1 1/2	31	63	24	78	94	31.8	66.6	13.3	M 12x50	-	1.15	PAFG404/12G112	420	420
1 1/2	38	G 1 1/4	27	65	27	90	101	36.5	79.3	16.7	M 16x55	5/8x2 1/4	1.58	PAFG405G114	420	420
1 1/2	38	G 1 1/2	32	67	27	90	101	36.5	79.3	16.7	M 16x55	5/8x2 1/4	1.55	PAFG405G	420	420

 Piezas de acero inoxidable pueden tener variaciones dimensionales.
 La información está disponible bajo petición.

** DB = 13.3 para tornillos UNC

***DB = 12 para tornillos UNC

1) Presión mostrada = Producto suministrable

 *Por favor añada los **sufijos** siguientes de acuerdo con el material/superficie requeridos.

PN (bar) = PN (MPa)

10

Sufijo de referencia					
Material	Sufijo superficie y material	Ejemplo sólo brida de 4 taladros	Ejemplo brida de 4 taladros incl. tornillos métricos y junta tórica	Ejemplo brida de 4 taladros incl. tornillos UNC y junta tórica	Material de estanqueidad estándar (no se necesita sufijo adicional)
Acero, zincado, libre Cr(VI)	CF	PAFG080GCF	PAFG080GCFM	PAFG080GCFU	NBR
Acero inoxidable	SS	PAFG080GSS	PAFG080GSSM	-	VIT

Bridas SAE de 4 taladros

PAFG-90G Brida SAE de 4 taladros 90° con extremo cono 60° BSPP

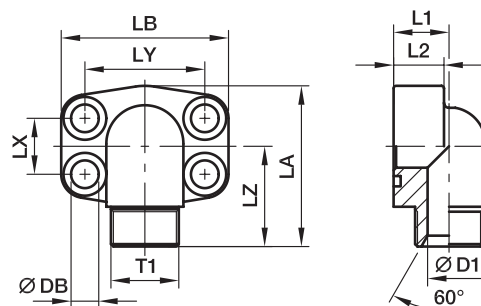
 Brida SAE 90° / Extremo cono 60° BSPP
 (ISO 6162-1/-2) (ISO 8434-6)

Serie 3000 PSI

Tam. brida nom.		T1	D3	L1	L2	LA	LB	LX	LY	LZ	DB	Tornillos		Peso (acero) kg/pieza	Referencia*	PN (bar) ¹⁾	
SAE (pulg)	ISO (DN)											(métr.)	(UNC)			CF	SS
1/2	13	G 3/8	10	17	16	60	57	17.5	38.1	37	8.9	M 08x30	5/16x1 1/4	0.27	PAFG080/90G38	348	348
1/2	13	G 1/2	12	17	16	60	57	17.5	38.1	39	8.9	M 08x30	5/16x1 1/4	0.31	PAFG080/90G	348	348
1/2	13	G 3/4	13	20	16	60	57	17.5	38.1	40	8.9	M 08x30	5/16x1 1/4	0.31	PAFG080/90G34	348	348
3/4	19	G 1/2	12	20	18	63	66	22.3	47.6	41	10.6	M 10x35	3/8x1 1/2	0.47	PAFG100/90G12	348	348
3/4	19	G 3/4	17	20	18	63	66	22.3	47.6	44	10.6	M 10x35	3/8x1 1/2	0.42	PAFG100/90G	348	348
3/4	19	G 1	19	25	18	63	66	22.3	47.6	45	10.6	M 10x35	3/8x1 1/2	0.60	PAFG100/90G1	348	348
1	25	G 3/4	17	20	19	80	71	26.2	52.4	47	10.6	M 10x35	3/8x1 1/2	0.66	PAFG102/90G34	348	348
1	25	G 1	22	25	19	80	71	26.2	52.4	48	10.6	M 10x35	3/8x1 1/2	0.62	PAFG102/90G	348	348
1	25	G 1 1/4	25	31	19	80	71	26.2	52.4	49	10.6	M 10x40	3/8x1 1/2	0.65	PAFG102/90G114	348	348
1 1/4	32	G 1	22	25	22	84	80	30.2	58.7	54	10.6***	M 10x40	7/16x1 1/2	1.06	PAFG104/90G1	278	278
1 1/4	32	G 1 1/4	27	31	22	84	80	30.2	58.7	55	10.6***	M 10x35	7/16x1 1/2	0.93	PAFG104/90G	278	278
1 1/4	32	G 1 1/2	31	37	22	84	80	30.2	58.7	56	10.6***	M 10x40	7/16x1 1/2	0.96	PAFG104/90G112	278	278
1 1/2	38	G 1 1/4	27	31	25	88	94	35.7	69.9	59	13.3	M 12x45	1/2x1 3/4	1.44	PAFG106/90G114	210	210
1 1/2	38	G 1 1/2	34	37	25	88	94	35.7	69.9	61	13.3	M 12x45	1/2x1 3/4	1.35	PAFG106/90G	210	210

Serie 6000 PSI

1/2	13	G 3/8	10	17	16	60	57	18.2	40.5	37	8.9	M 08x30	5/16x1 1/4	0.30	PAFG401/90G38	420	420
1/2	13	G 1/2	12	17	16	60	57	18.2	40.5	39	8.9	M 08x30	5/16x1 1/4	0.32	PAFG401/90G	420	420
1/2	13	G 3/4	13	20	16	60	57	18.2	40.5	40	8.9	M 08x30	5/16x1 1/4	0.35	PAFG401/90G34	420	420
3/4	19	G 1/2	12	20	19	68	71	23.8	50.8	45	10.6	M 10x35	3/8x1 1/2	0.53	PAFG402/90G12	420	420
3/4	19	G 3/4	17	20	19	68	71	23.8	50.8	48	10.6	M 10x35	3/8x1 1/2	0.53	PAFG402/90G	420	420
3/4	19	G 1	19	25	19	68	71	23.8	50.8	50	10.6	M 10x35	3/8x1 1/2	0.53	PAFG402/90G1	420	420
1	25	G 3/4	17	25	24	83	80	27.8	57.2	52	13.3***	M 12x45	7/16x1 1/2	0.90	PAFG403/90G34	420	420
1	25	G 1	22	25	24	83	80	27.8	57.2	54	13.3***	M 12x45	7/16x1 1/2	0.90	PAFG403/90G	420	420
1	25	G 1 1/4	25	31	24	83	80	27.8	57.2	55	13.3***	M 12x45	7/16x1 1/2	0.90	PAFG403/90G114	420	420
1 1/4	32	G 1	22	31	25	97	94	31.8	66.6	59	15.0**	M 14x50	1/2x1 3/4	1.35	PAFG404/90G1	420	420
1 1/4	32	G 1	22	31	25	97	94	31.8	66.6	59	13.3	M 12x50	-	1.35	PAFG404/12/90G1	420	420
1 1/4	32	G 1 1/4	27	31	25	97	94	31.8	66.6	59	15.0**	M 14x50	1/2x1 3/4	1.40	PAFG404/90G	420	420
1 1/4	32	G 1 1/4	27	31	25	97	94	31.8	66.6	59	13.3	M 12x50	-	1.40	PAFG404/12/90G	420	420
1 1/4	32	G 1 1/2	31	37	25	97	94	31.8	66.6	61	15.0**	M 14x50	1/2x1 3/4	1.45	PAFG404/90G112	420	420
1 1/4	32	G 1 1/2	31	37	25	97	94	31.8	66.6	61	13.3	M 12x50	-	1.45	PAFG404/12/90G112	420	420
1 1/2	38	G 1 1/4	27	37	26	110	106	36.5	79.3	64	16.7	M 16x55	5/8x2 1/4	1.80	PAFG405/90G114	420	420
1 1/2	38	G 1 1/2	32	37	26	110	106	36.5	79.3	66	16.7	M 16x55	5/8x2 1/4	1.85	PAFG405/90G	420	420

1) Presión mostrada = Producto suministrable

** DB = 13.3 para tornillos UNC

$$\frac{PN(\text{bar})}{10} = PN(\text{MPa})$$

***DB = 12 para tornillos UNC

*Por favor añada los sufijos siguientes de acuerdo con el material/superficie requeridos.

Piezas de acero inoxidable pueden tener variaciones dimensionales. La información está disponible bajo petición.

Sufijo de referencia					
Material	Sufijo superficie y material	Ejemplo sólo brida de 4 taladros	Ejemplo brida de 4 taladros incl. tornillos métricos y junta tórica	Ejemplo brida de 4 taladros incl. tornillos UNC y junta tórica	Material de estanqueidad estándar (no se necesita sufijo adicional)
Acero, zincado, libre Cr(VI)	CF	PAFG080/90GCF	PAFG080/90GCFFM	PAFG080/90GCFU	NBR
Acero inoxidable	SS	PAFG080/90GSS	PAFG080/90GSSTM	-	VIT

PAFG-X Brida SAE de 4 taladros con extremo abocardado 37° Triple-Lok®

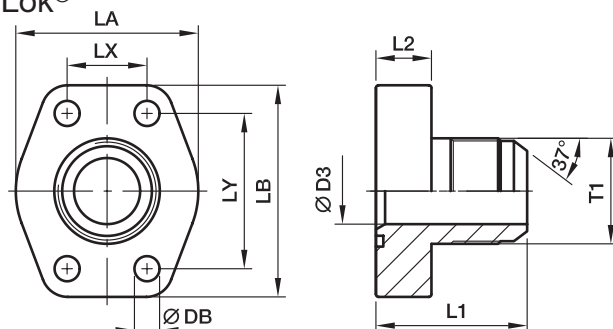
 Brida SAE / Extremo abocardado 37° Triple-Lok®
 (ISO 6162-1/-2)

Serie 3000 PSI

Tam. brida nom.	SAE (pulg)	ISO (DN)	T1	D3	L1	L2	LA	LB	LX	LY	DB	Tornillos		Peso (acero) kg/pieza	Referencia*	PN (bar) ¹⁾	
												(métr.)	(UNC)			CF	SS
1/2	13	3/4-16UNF	9.9	41	16	47	57	17.5	38.1	8.9	M 08x30	5/16x1 1/4	0.25	PAFG080X-A	348	348	
1/2	13	7/8-14UNF	12.3	41	16	47	57	17.5	38.1	8.9	M 08x30	5/16x1 1/4	0.25	PAFG080X-B	348	348	
1/2	13	1 1/16-12UN	12.3	46	16	47	57	17.5	38.1	8.9	M 08x30	5/16x1 1/4	0.28	PAFG080X-C	348	348	
3/4	19	7/8-14UN	12.3	47	18	50	66	22.3	47.6	10.6	M 10x35	3/8x1 1/2	0.35	PAFG100X-A	348	348	
3/4	19	1 1/16-12UN	15.5	49	18	50	66	22.3	47.6	10.6	M 10x35	3/8x1 1/2	0.40	PAFG100X-B	348	348	
3/4	19	1 5/16-12UN	21.5	50	18	50	66	22.3	47.6	10.6	M 10x35	3/8x1 1/2	0.41	PAFG100X-C	348	348	
1	25	1 1/16-12UN	15.5	51	18	53	71	26.2	52.4	10.6	M 10x35	3/8x1 1/2	0.44	PAFG102X-A	348	348	
1	25	1 5/16-12UN	21.5	52	18	53	71	26.2	52.4	10.6	M 10x35	3/8x1 1/2	0.46	PAFG102X-B	348	348	
1	25	1 5/8-12UN	27.5	54	18	53	71	26.2	52.4	10.6	M 10x35	3/8x1 1/2	0.56	PAFG102X-C	348	348	
1 1/4	32	1 5/16-12UN	21.5	56	21	69	81	30.2	58.7	10.6***	M 10x40	7/16x1 1/2	0.73	PAFG104X-A	278	278	
1 1/4	32	1 5/8-12UN	27.5	58	21	69	81	30.2	58.7	10.6***	M 10x40	7/16x1 1/2	0.80	PAFG104X-B	278	278	
1 1/4	32	1 7/8-12UN	33.0	61	21	69	81	30.2	58.7	10.6***	M 10x40	7/16x1 1/2	0.92	PAFG104X-C	278	278	
1 1/2	38	1 5/8-12UN	27.5	64	24	77	94	35.7	69.9	13.3	M 12x45	1/2x1 3/4	1.17	PAFG106X-A	210	210	
1 1/2	38	1 7/8-12UN	33.0	67	24	77	94	35.7	69.9	13.3	M 12x45	1/2x1 3/4	1.19	PAFG106X-B	210	210	

Serie 6000 PSI

1/2	13	3/4-16UNF	9.9	42	16	47	57	18.2	40.5	8.9	M 08x30	5/16x1 1/4	0.26	PAFG401X-A	350	350
1/2	13	7/8-14UNF	12.3	45	16	47	57	18.2	40.5	8.9	M 08x30	5/16x1 1/4	0.26	PAFG401X-B	350	350
1/2	13	1 1/16-12UN	12.3	47	16	47	57	18.2	40.5	8.9	M 08x30	5/16x1 1/4	0.29	PAFG401X-C	350	350
3/4	19	7/8-14UN	12.3	49	18	53	71	23.8	50.8	10.6	M 10x35	3/8x1 1/2	0.45	PAFG402X-A	350	350
3/4	19	1 1/16-12UN	15.5	51	18	53	71	23.8	50.8	10.6	M 10x35	3/8x1 1/2	0.52	PAFG402X-B	350	350
3/4	19	1 5/16-12UN	21.5	52	18	53	71	23.8	50.8	10.6	M 10x35	3/8x1 1/2	0.52	PAFG402X-C	350	350
1	25	1 1/16-12UN	15.5	58	21	66	80	27.8	57.2	13.3***	M 12x45	7/16x1 1/2	0.70	PAFG403X-A	350	350
1	25	1 5/16-12UN	21.5	59	21	66	80	27.8	57.2	13.3***	M 12x45	7/16x1 1/2	0.71	PAFG403X-B	350	350
1	25	1 5/8-12UN	27.5	61	21	66	80	27.8	57.2	13.3***	M 12x45	7/16x1 1/2	0.82	PAFG403X-C	275	275
1 1/4	32	1 5/16-12UN	21.5	64	24	78	94	31.8	66.6	15.0**	M 14x50	1/2x1 3/4	1.07	PAFG404X-A	350	350
1 1/4	32	1 5/16-12UN	21.5	64	24	78	94	31.8	66.6	13.3	M 12x50	-	1.07	PAFG404/12X-A	350	350
1 1/4	32	1 5/8-12UN	27.5	66	24	78	94	31.8	66.6	15.0**	M 14x50	1/2x1 3/4	1.13	PAFG404X-B	275	275
1 1/4	32	1 5/8-12UN	27.5	66	24	78	94	31.8	66.6	13.3	M 12x50	-	1.13	PAFG404/12X-B	275	275
1 1/4	32	1 7/8-12UN	33.0	69	24	78	94	31.8	66.6	15.0**	M 14x50	1/2x1 3/4	1.10	PAFG404X-C	210	210
1 1/4	32	1 7/8-12UN	33.0	69	24	78	94	31.8	66.6	13.3	M 12x50	-	1.10	PAFG404/12X-C	210	210
1 1/2	38	1 5/8-12UN	27.5	70	27	90	106	36.5	79.3	16.7	M 16x55	5/8x2 1/4	1.60	PAFG405X-A	275	275
1 1/2	38	1 7/8-12UN	33.0	73	27	90	106	36.5	79.3	16.7	M 16x55	5/8x2 1/4	1.62	PAFG405X-B	210	210

1) Presión mostrada = Producto suministrable

**DB = 13.3 para tornillos UNC

 $\frac{PN(\text{bar})}{10} = PN(\text{MPa})$

***DB = 12 para tornillos UNC

*Por favor añada los sufijos siguientes de acuerdo con el material/superficie requeridos.

Piezas de acero inoxidable pueden tener variaciones dimensionales. La información está disponible bajo petición.

Sufijo de referencia					
Material	Sufijo superficie y material	Ejemplo sólo brida de 4 taladros	Ejemplo brida de 4 taladros incl. tornillos métricos y junta tórica	Ejemplo brida de 4 taladros incl. tornillos UNC y junta tórica	Material de estanqueidad estándar (no se necesita sufijo adicional)
Acero, zincado, libre Cr(VI)	CF	PAFG080X-ACF	PAFG080X-ACFM	PAFG080X-ACFU	NBR
Acero inoxidable	SS	PAFG080X-ASS	PAFG080X-ASSM	-	VIT

Bridas SAE de 4 taladros

PAFG-90X Brida SAE de 4 taladros 90° con extremo abocardado 37° Triple-Lok®

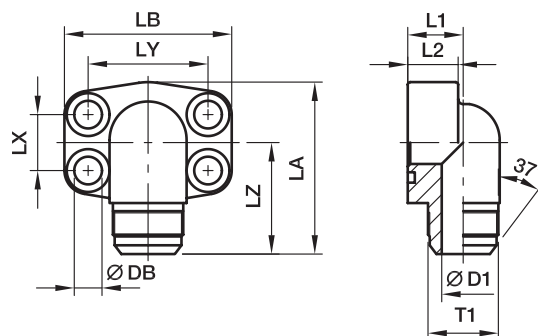
 Brida SAE 90° / Extremo abocardado 37° Triple-Lok®
 (ISO 6162-1/-2)

Serie 3000 PSI

Tam. brida nom.	SAE (pulg)	ISO (DN)	T1	D1	L1	L2	LA	LB	LX	LY	LZ	DB	Tornillos		Peso (acero) kg/pieza	Referencia*	PN (bar) ¹⁾	
													(métr.)	(UNC)			CF	SS
1/2	13	13	3/4-16	9.9	17	16	60	56	17.5	38.1	40	8.9	M 08x30	5/16x1 1/4	0.30	PAFG080/90X-A	348	348
1/2	13	13	7/8-14	12.3	17	16	60	56	17.5	38.1	42	8.9	M 08x30	5/16x1 1/4	0.30	PAFG080/90X-B	348	348
1/2	13	13	1 1/16-12	12.3	20	16	60	57	17.5	38.1	43	8.9	M 08x30	5/16x1 1/4	0.30	PAFG080/90X-C	348	348
3/4	19	19	7/8-14	12.3	20	18	63	66	22.3	47.6	45	10.6	M 10x35	3/8x1 1/2	0.50	PAFG100/90X-A	348	348
3/4	19	19	1 1/16-12	15.5	20	18	63	66	22.3	47.6	47	10.6	M 10x35	3/8x1 1/2	0.50	PAFG100/90X-B	348	348
3/4	19	19	1 5/16-12	21.5	25	18	63	66	22.3	47.6	48	10.6	M 10x35	3/8x1 1/2	0.58	PAFG100/90X-C	348	348
1	25	25	1 1/16-12	15.5	20	19	80	71	26.2	52.4	50	10.6	M 10x35	3/8x1 1/2	0.62	PAFG102/90X-A	348	348
1	25	25	1 5/16-12	21.5	25	19	80	71	26.2	52.4	51	10.6	M 10x35	3/8x1 1/2	0.68	PAFG102/90X-B	348	348
1 1/4	32	32	1 5/16-12	21.5	25	22	84	80	30.2	58.7	56	10.6***	M 10x40	7/16x1 1/2	1.06	PAFG104/90X-A	278	278
1 1/4	32	32	1 5/8-12	27.5	31	22	84	80	30.2	58.7	58	10.6***	M 10x40	7/16x1 1/2	1.03	PAFG104/90X-B	278	278
1 1/4	32	32	1 7/8-12	33.0	37	22	84	80	30.2	58.7	61	10.6***	M 10x40	7/16x1 1/2	0.96	PAFG104/90X-C	278	278
1 1/2	38	38	1 5/8-12	27.5	31	25	88	94	35.7	69.9	63	13.3	M 12x45	1/2x1 3/4	1.62	PAFG106/90X-A	210	210
1 1/2	38	38	1 7/8-12	33.0	37	25	88	94	35.7	69.9	66	13.3	M 12x45	1/2x1 3/4	1.53	PAFG106/90X-B	210	210

Serie 6000 PSI

1/2	13	13	3/4-16	9.9	17	16	60	57	18.2	40.5	40	8.9	M 08x30	5/16x1 1/4	0.30	PAFG401/90X-A	350	350
1/2	13	13	7/8-14	12.3	17	16	60	57	18.2	40.5	42	8.9	M 08x30	5/16x1 1/4	0.32	PAFG401/90X-B	350	350
1/2	13	13	1 1/16-12	12.3	20	16	60	57	18.2	40.5	43	8.9	M 08x30	5/16x1 1/4	0.35	PAFG401/90X-C	350	350
3/4	19	19	7/8-14	12.3	20	19	68	72	23.8	50.8	49	10.6	M 10x35	3/8x1 1/2	0.71	PAFG402/90X-A	350	350
3/4	19	19	1 1/16-12	15.5	20	19	68	72	23.8	50.8	51	10.6	M 10x35	3/8x1 1/2	0.67	PAFG402/90X-B	350	350
3/4	19	19	1 5/16-12	21.5	25	19	68	72	23.8	50.8	52	10.6	M 10x35	3/8x1 1/2	0.71	PAFG402/90X-C	350	350
1	25	25	1 1/16-12	15.5	25	24	90	80	27.8	57.2	55	13.3***	M 12x45	7/16x1 1/2	0.93	PAFG403/90X-A	350	350
1	25	25	1 5/16-12	25/21.5	25	24	90	80	27.8	57.2	56	13.3***	M 12x45	7/16x1 1/2	0.88	PAFG403/90X-B	350	350
1	25	25	1 5/8-12	27.5	31	24	90	80	27.8	57.2	58	13.3***	M 12x45	7/16x1 1/2	1.04	PAFG403/90X-C	275	275
1 1/4	32	32	1 5/16-12	21.5	31	25	97	94	31.8	66.6	56	15.0**	M 14x50	1/2x1 3/4	1.53	PAFG404/90X-A	350	350
1 1/4	32	32	1 5/16-12	21.5	31	25	97	94	31.8	66.6	56	13.3	M 12x50	-	1.53	PAFG404/12/90X-A	350	350
1 1/4	32	32	1 5/8-12	27.5	31	25	97	94	31.8	66.6	63	15.0**	M 14x50	1/2x1 3/4	1.56	PAFG404/90X-B	275	275
1 1/4	32	32	1 5/8-12	27.5	31	25	97	94	31.8	66.6	63	13.3	M 12x50	-	1.56	PAFG404/12/90X-B	275	275
1 1/4	32	32	1 7/8-12	33.0	37	25	97	94	31.8	66.6	63	15.0**	M 14x50	1/2x1 3/4	1.63	PAFG404/90X-C	210	210
1 1/4	32	32	1 7/8-12	33.0	37	25	97	94	31.8	66.6	63	13.3	M 12x50	-	1.63	PAFG404/12/90X-C	210	210
1 1/2	38	38	1 5/8-12	27.5	37	26	110	106	36.5	79.3	67	16.7	M 16x55	5/8x2 1/4	2.61	PAFG405/90X-A	275	275
1 1/2	38	38	1 7/8-12	33.0	37	26	110	106	36.5	79.3	70	16.7	M 16x55	5/8x2 1/4	2.49	PAFG405/90X-B	210	210

1) Presión mostrada = Producto suministrable

** DB = 13.3 para tornillos UNC

$$\frac{PN(\text{bar})}{10} = PN(\text{MPa})$$

***DB = 12 para tornillos UNC

 *Por favor añada los **sufijos** siguientes de acuerdo con el material/superficie requeridos.

Piezas de acero inoxidable pueden tener variaciones dimensionales. La información está disponible bajo petición.

Sufijo de referencia					
Material	Sufijo superficie y material	Ejemplo sólo brida de 4 taladros	Ejemplo brida de 4 taladros incl. tornillos métricos y junta tórica	Ejemplo brida de 4 taladros incl. tornillos UNC y junta tórica	Material de estanqueidad estándar (no se necesita sufijo adicional)
Acero, zincado, libre Cr(VI)	CF	PAFG080/90X-ACF	PAFG080/90X-ACFM	PAFG080/90X-ACFU	NBR
Acero inoxidable	SS	PAFG080/90X-ASS	PAFG080/90X-ASSM	-	VIT

PAFG-L Brida recta SAE de 4 taladros con extremo ORFS O-Lok®

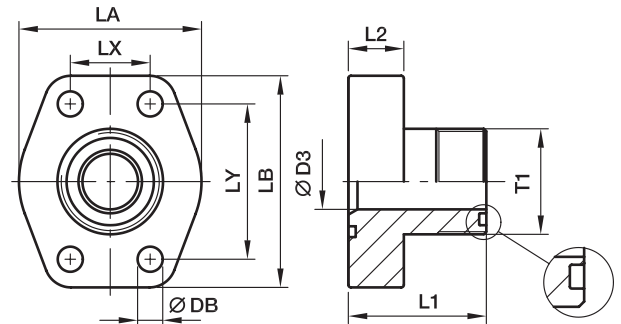
 Brida SAE / Extremo ORFS O-Lok®
 (ISO 6162-1/-2)

Serie 3000 PSI

Tam. brida nom.		T1	D3	L1	L2	LA	LB	LX	LY	DB	Tornillos		Peso (acero) kg/pieza	Referencia*	PN (bar) ¹⁾	
SAE (pulg)	ISO (DN)										(métr.)	(UNC)			CF	SS
1/2	13	11/16-16UN	6.0	37	16	47	56	17.5	38.1	8.9	M 08x30	5/16x1 1/4	0.24	PAFG080L-A	348	348
1/2	13	13/16-16UN	9.0	39	16	47	56	17.5	38.1	8.9	M 08x30	5/16x1 1/4	0.25	PAFG080L-B	348	348
1/2	13	1-14UN	12.0	42	16	47	56	17.5	38.1	8.9	M 08x30	5/16x1 1/4	0.27	PAFG080L-C	348	348
3/4	19	1-14UN	12.0	45	18	50	66	22.3	47.6	10.6	M 10x35	3/8x1 1/2	0.44	PAFG100L-A	348	348
3/4	19	1 3/16-12UN	15.0	47	18	50	66	22.3	47.6	10.6	M 10x35	3/8x1 1/2	0.46	PAFG100L-B	348	348
1	25	1 3/16-12UN	15.0	49	18	53	71	26.2	52.4	10.6	M 10x35	3/8x1 1/2	0.53	PAFG102L-A	348	348
1	25	1 7/16-12UN	20.0	49	18	53	71	26.2	52.4	10.6	M 10x35	3/8x1 1/2	0.54	PAFG102L-B	348	348
1 1/4	32	1 7/16-12UN	20.0	53	21	69	80	30.2	58.7	10.6***	M 10x40	7/16x1 1/2	0.80	PAFG104L-A	278	278
1 1/4	32	1 11/16-12UN	26.0	53	21	69	80	30.2	58.7	10.6***	M 10x40	7/16x1 1/2	0.83	PAFG104L-B	278	278
1 1/2	38	1 11/16-12UN	26.0	61	24	77	94	35.7	69.9	13.3	M 12x45	1/2x1 3/4	1.34	PAFG106L-A	210	210
1 1/2	38	2-12UN	32.0	61	24	77	94	35.7	69.9	13.3	M 12x45	1/2x1 3/4	1.20	PAFG106L-B	210	210

Serie 6000 PSI

1/2	13	11/16-16UN	6.0	38	16	47	57	18.2	40.5	8.9	M 08x30	5/16x1 1/4	0.25	PAFG401L-A	420	420
1/2	13	13/16-16UN	9.0	40	16	47	57	18.2	40.5	8.9	M 08x30	5/16x1 1/4	0.27	PAFG401L-B	420	420
1/2	13	1-14UN	12.5	43	16	47	57	18.2	40.5	8.9	M 08x30	5/16x1 1/4	0.28	PAFG401L-C	420	420
3/4	19	1-14UN	12.5	47	18	53	72	23.8	50.8	10.6	M 10x35	3/8x1 1/2	0.49	PAFG402L-A	420	420
3/4	19	1 3/16-12UN	15.0	49	18	53	72	23.8	50.8	10.6	M 10x35	3/8x1 1/2	0.51	PAFG402L-B	420	420
1	25	1 3/16-12UN	15.0	56	21	68	80	27.8	57.2	13.3***	M 12x45	7/16x1 1/2	0.75	PAFG403L-A	420	420
1	25	1 7/16-12UN	20.0	56	21	68	80	27.8	57.2	13.3***	M 12x45	7/16x1 1/2	0.77	PAFG403L-B	420	420
1 1/4	32	1 7/16-12UN	20.0	61	24	78	94	31.8	66.6	15.0**	M 14x50	1/2x1 3/4	1.15	PAFG404L-A	345	345
1 1/4	32	1 7/16-12UN	20.0	61	24	78	94	31.8	66.6	13.3	M 12x50	-	1.15	PAFG404/12L-A	345	345
1 1/4	32	1 11/16-12UN	26.0	61	24	78	94	31.8	66.6	15.0**	M 14x50	1/2x1 3/4	1.15	PAFG404L-B	345	345
1 1/4	32	1 11/16-12UN	26.0	61	24	78	94	31.8	66.6	13.3	M 12x50	-	1.15	PAFG404/12L-B	345	345
1 1/2	38	1 11/16-12UN	26.0	65	27	90	106	36.5	79.3	16.7	M 16x55	5/8x2 1/4	1.66	PAFG405L-A	310	310
1 1/2	38	2-12UN	32.0	67	27	90	106	36.5	79.3	16.7	M 16x55	5/8x2 1/4	1.75	PAFG405L-B	310	310

** DB = 13.3 para tornillos UNC

*** DB = 12 para tornillos UNC

1) Presión mostrada = Producto suministrable

$$\frac{\text{PN (bar)}}{10} = \text{PN (MPa)}$$

Piezas de acero inoxidable pueden tener variaciones dimensionales. La información está disponible bajo petición.

*Por favor añada los sufijos siguientes de acuerdo con el material/superficie requeridos.

Sufijo de referencia					
Material	Sufijo superficie y material	Ejemplo sólo brida de 4 taladros	Ejemplo brida de 4 taladros incl. tornillos métricos y junta tórica	Ejemplo brida de 4 taladros incl. tornillos UNC y junta tórica	Material de estanqueidad estándar (no se necesita sufijo adicional)
Acero, zincado, libre Cr(VI)	CF	PAFG080L-ACF	PAFG080L-ACFM	PAFG080L-ACFU	NBR
Acero inoxidable	SS	PAFG080L-ASS	PAFG080L-ASSM	-	VIT

Bridas SAE de 4 taladros

PAFG-90L Brida SAE de 4 taladros 90° con extremo ORFS O-Lok®

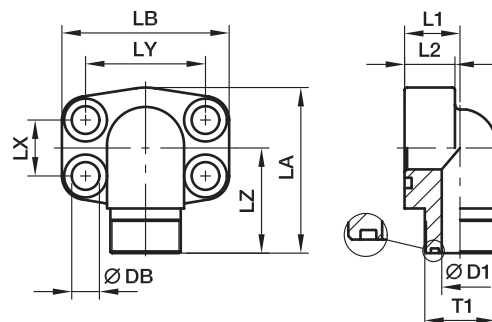
 Brida SAE 90° / Extremo ORFS O-Lok®
 (ISO 6162-1/-2)

Serie 3000 PSI

Tam. brida nom.		T1	D1	L1	L2	LA	LB	LX	LY	LZ	DB	Tornillos		Peso (acero) kg/pieza	Referencia*	PN (bar) ¹⁾	
SAE (pulg)	ISO (DN)											(métr.)	(UNC)			CF	SS
1/2	13	11/16-16UN	6.5	17	16	60	57	17.5	38.1	37.0	8.9	M 08×30	5/16×1 1/4	0.31	PAFG080/90L-A	348	348
1/2	13	13/16-16UN	9.5	17	16	60	57	17.5	38.1	39.0	8.9	M 08×30	5/16×1 1/4	0.31	PAFG080/90L-B	348	348
1/2	13	1-14UN	12.5	20	16	60	57	17.5	38.1	36.5	8.9	M 08×30	5/16×1 1/4	0.31	PAFG080/90L-C	348	348
3/4	19	1-14UN	12.5	20	18	63	66	22.3	47.6	44.0	10.6	M 10×35	3/8×1 1/2	0.56	PAFG100/90L-A	348	348
3/4	19	1 3/16-12UN	15.5	25	24	63	66	22.3	47.6	45.0	10.6	M 10×35	3/8×1 1/2	0.60	PAFG100/90L-B	348	348
1	25	1 3/16-12UN	15.5	25	22	80	72	26.2	52.4	48.0	10.6	M 10×35	3/8×1 1/2	0.73	PAFG102/90L-A	348	348
1	25	1 7/16-12UN	20.5	31	19	80	72	26.2	52.4	42.5	10.6	M 10×35	3/8×1 1/2	0.64	PAFG102/90L-B	348	348
1 1/4	32	1 7/16-12UN	20.5	31	22	84	80	30.2	58.7	55.0	10.6***	M 10×40	7/16×1 1/2	1.15	PAFG104/90L-A	278	278
1 1/4	32	1 11/16-12UN	26.5	31	22	84	80	30.2	58.7	55.0	10.6***	M 10×40	7/16×1 1/2	1.08	PAFG104/90L-B	278	278
1 1/2	38	1 11/16-12UN	26.5	36	25	88	94	35.7	69.9	59.0	13.3	M 12×45	1/2×1 3/4	1.66	PAFG106/90L-A	210	210
1 1/2	38	2-12UN	32.5	37	25	88	94	35.7	69.9	61.0	13.3	M 12×45	1/2×1 3/4	1.60	PAFG106/90L-B	210	210

Serie 6000 PSI

1/2	13	11/16-16UN	16.0	17	16	60	57	18.2	40.5	37.0	8.9	M 08×30	5/16×1 1/4	0.33	PAFG401/90L-A	420	420
1/2	13	13/16-16UN	16.0	17	16	60	57	18.2	40.5	39.0	8.9	M 08×30	5/16×1 1/4	0.33	PAFG401/90L-B	420	420
1/2	13	1-14UN	16.0	20	16	60	57	18.2	40.5	40.0	8.9	M 08×30	5/16×1 1/4	0.33	PAFG401/90L-C	420	420
3/4	19	1-14UN	19.0	20	19	68	71	23.8	50.8	48.0	10.6	M 10×35	3/8×1 1/2	0.70	PAFG402/90L-A	420	420
3/4	19	1 3/16-12UN	19.0	25	19	68	71	23.8	50.8	50.0	10.6	M 10×35	3/8×1 1/2	0.73	PAFG402/90L-B	420	420
1	25	1 3/16-12UN	24.0	25	24	83	80	27.8	57.2	54.0	13.3***	M 12×45	7/16×1 1/2	0.96	PAFG403/90L-A	420	420
1	25	1 7/16-12UN	24.0	31	24	83	80	27.8	57.2	55.0	13.3***	M 12×45	7/16×1 1/2	1.14	PAFG403/90L-B	420	420
1 1/4	32	1 7/16-12UN	25.0	31	25	97	94	31.8	66.6	59.0	15.0**	M 14×50	1/2×1 3/4	1.76	PAFG404/90L-A	420	420
1 1/4	32	1 7/16-12UN	25.0	31	25	97	94	31.8	66.6	59.0	13.3	M 12×50	-	1.76	PAFG404/12/90L-A	420	420
1 1/4	32	1 11/16-12UN	25.0	31	25	97	94	31.8	66.6	59.0	15.0**	M 14×50	1/2×1 3/4	1.71	PAFG404/90L-B	345	345
1 1/4	32	1 11/16-12UN	25.0	31	25	97	94	31.8	66.6	59.0	13.3	M 12×50	-	1.71	PAFG404/12/90L-B	345	345
1 1/2	38	1 11/16-12UN	26.0	37	26	110	106	36.5	79.3	64.0	16.7	M 16×55	5/8×2 1/4	2.69	PAFG405/90L-A	345	345
1 1/2	38	2-12UN	26.0	37	26	110	106	36.5	79.3	66.0	16.7	M 16×55	5/8×2 1/4	2.50	PAFG405/90L-B	310	310

**DB = 13.3 para tornillos UNC

***DB = 12 para tornillos UNC

1) Presión mostrada = Producto suministrable

$$\frac{PN \text{ (bar)}}{10} = PN \text{ (MPa)}$$

Piezas de acero inoxidable pueden tener variaciones dimensionales. La información está disponible bajo petición.

*Por favor añada los sufijos siguientes de acuerdo con el material/superficie requeridos.

Sufijo de referencia					
Material	Sufijo superficie y material	Ejemplo sólo brida de 4 taladros	Ejemplo brida de 4 taladros incl. tornillos métricos y junta tórica	Ejemplo brida de 4 taladros incl. tornillos UNC y junta tórica	Material de estanqueidad estándar (no se necesita sufijo adicional)
Acero, zincado, libre Cr(VI)	CF	PAFG080/90L-ACF	PAFG080/90L-ACFM	PAFG080/90L-ACFU	NBR
Acero inoxidable	SS	PAFG080/90L-ASS	PAFG080/90L-ASSM	-	VIT

PAFS-B Brida recta SAE de 4 taladros (soldadura a tope)

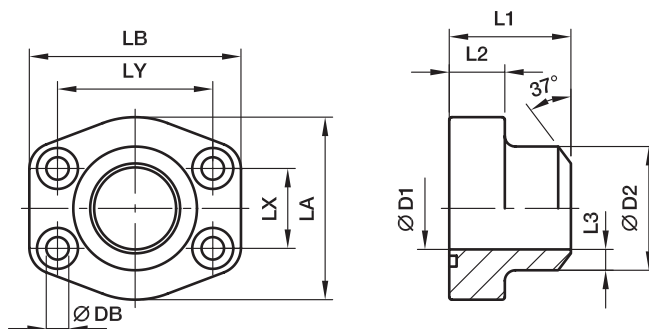
 Brida SAE / Manguito para soldar
(ISO 6162-1/-2)

Serie 3000 PSI

Tam. brida nom.		máx.											Tornillos		Peso (acero) kg/pieza	Referencia*	PN (bar) ¹⁾	
SAE (pulg)	ISO (DN)		D1	D2	L1	L2	L3	LA	LB	LX	LY	DB	(métr.)	(UNC)			S	SS
1/2	13	21.3	13	21.6	36	16	4.3	46	58	17.5	38.1	8.9	M 08x30	5/16x1 1/4	0.28	PAFS080B	345	345
3/4	19	26.9	19	27.2	36	18	4.1	49	66	22.3	47.6	10.6	M 10x35	3/8x1 1/2	0.36	PAFS100B	345	345
1	25	33.7	25	34.5	38	18	4.7	53	71	26.2	52.4	10.6	M 10x35	3/8x1 1/2	0.46	PAFS102B	345	345
1 1/4	32	42.4	31	42.8	41	21	5.9	69	81	30.2	58.7	10.6***	M 10x40	7/16x1 1/2	0.69	PAFS104B	276	276
1 1/2	38	48.3	38	48.6	44	25	5.3	77	94	35.7	69.9	13.3	M 12x45	1/2x1 3/4	1.01	PAFS106B	207	207
2	51	60.3	50	61.0	45	25	5.5	89	103	42.9	77.8	13.3	M 12x45	1/2x1 3/4	1.16	PAFS108B	207	207
2 1/2	64	76.1	63	76.6	50	25	6.8	101	115	50.8	88.9	13.3	M 12x45	1/2x1 3/4	1.45	PAFS110B	172	172
3	76	88.9	73	89.0	50	27	8.0	124	135	61.9	106.4	16.7	M 16x55	5/8x2 1/4	2.29	PAFS112B	138	138
3 1/2	89	101.6	89	103.0	50	27	7.0	134	153	69.9	120.7	16.7	M 16x55	5/8x2 1/4	2.80	PAFS114B	34	34
4	102	114.3	99	115.0	50	27	8.0	147	163	77.8	130.2	16.7	M 16x55	5/8x2 1/4	3.30	PAFS116B	34	34
5	127	140.0	120	141.0	50	28	10.5	180	184	92.1	152.4	16.7	M 16x55	5/8x2 1/4	4.50	PAFS118B	34	34

Serie 6000 PSI

1/2	13	17.2	10	17.5	36	16	3.7	46	58	18.2	40.5	8.9	M 08x30	5/16x1 1/4	0.28	PAFS401B38	420	420
1/2	13	21.3	13	21.6	36	16	4.3	46	58	18.2	40.5	8.9	M 08x30	5/16x1 1/4	0.28	PAFS401B	420	420
3/4	19	26.9	18	27.2	36	18	4.6	53	72	23.8	50.8	10.6	M 10x35	3/8x1 1/2	0.48	PAFS402B	420	420
1	25	33.7	22	34.5	44	24	6.3	68	81	27.8	57.2	10.6***	M 12x45	7/16x1 1/2	0.80	PAFS403B	420	420
1 1/4	32	42.4	28	42.8	44	27	7.4	78	95	31.8	66.6	15.0**	M 14x50	1/2x1 3/4	1.17	PAFS404B	420	420
1 1/4	32	42.4	28	42.8	44	27	7.4	78	95	31.8	66.6	13.3	M 12x50	-	1.17	PAFS404/12B	420	420
1 1/2	38	48.3	32	48.6	51	30	8.3	89	106	36.5	79.4	16.7	M 16x55	5/8x2 1/4	1.60	PAFS405B	420	420
2	51	60.3	41	61.0	70	37	10.0	116	135	44.5	96.8	20.6	M 20x70	3/4x2 3/4	3.50	PAFS406B	420	420
2 1/2	64	76.1	50	76.6	75	45	13.0	150	166	58.7	123.8	25.0	M 24x90	-	6.25	PAFS407B	420	420
3	76	88.9	58	90.0	90	55	16.0	178	208	71.4	152.4	32.0	M 30x110	-	12.25	PAFS408B	420	420

**DB = 13.3 para tornillos UNC

***DB = 12 para tornillos UNC

1) Presión mostrada = Producto suministrable

$$\frac{PN \text{ (bar)}}{10} = PN \text{ (MPa)}$$

Las presiones indicadas son las máximas admisibles para las bridas. Si el tubo utilizado tiene una capacidad de presión inferior, entonces la capacidad del conjunto soldado será la más baja, asumiendo que la soldadura sea suficientemente fuerte.

Piezas de acero inoxidable pueden tener variaciones dimensionales. La información está disponible bajo petición.

 *Por favor añada los **sufijos** siguientes de acuerdo con el material/superficie requeridos.

Sufijo de referencia					
Material	Sufijo superficie y material	Ejemplo sólo brida de 4 taladros	Ejemplo brida de 4 taladros incl. tornillos métricos y junta tórica	Ejemplo brida de 4 taladros incl. tornillos UNC y junta tórica	Material de estanqueidad estándar (no se necesita sufijo adicional)
Acero aceitado	S	PAFS080BS	PAFS080BSM	PAFS080BSU	NBR
Acero inoxidable	SS	PAFS080BSS	PAFS080BSSM	-	VIT

PGFS-B Contrabrida recta SAE de 4 taladros (soldadura a tope)

Contrabrida SAE / Manguito para soldar
(ISO 6162-1/-2)

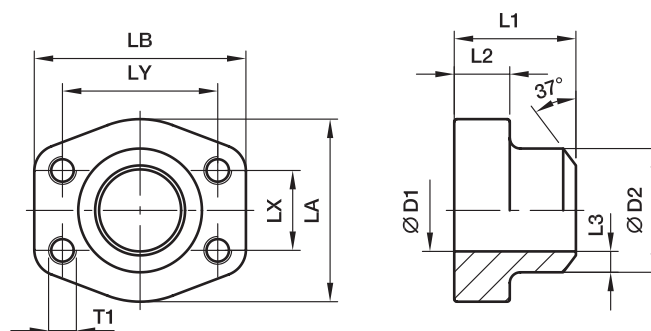

Serie 3000 PSI

Tam. brida nom.		máx.											Tornillos		Peso (acero) kg/pieza	Referencia*	PN (bar ¹⁾)	
SAE (pulg)	ISO (DN)		D1	D2	L1	L2	L3	LA	LB	LX	LY	(métr.)	(UNC)	S			SS	
1/2	13	21.3	13	21.6	36	16	4.3	47	57	17.5	38.1	M 8	5/16	0.28	PGFS080B	345	345	
3/4	19	26.9	19	27.2	36	18	4.1	49	66	22.3	47.6	M10	3/8	0.38	PGFS100B	345	345	
1	25	33.7	25	34.5	38	18	4.7	53	71	26.2	52.4	M10	3/8	0.48	PGFS102B	345	345	
1 1/4	32	42.4	31	42.8	41	21	5.9	69	80	30.2	58.7	M10	7/16	0.74	PGFS104B	276	276	
1 1/2	38	48.3	38	48.6	44	25	5.3	77	94	35.7	69.9	M12	1/2	1.05	PGFS106B	207	207	
2	51	60.3	50	61.0	45	25	5.5	89	103	42.9	77.8	M12	1/2	1.21	PGFS108B	207	207	
2 1/2	64	76.1	63	76.6	50	25	6.8	101	115	50.8	88.9	M12	1/2	1.52	PGFS110B	172	172	
3	76	88.9	73	89.0	50	27	8.0	124	135	61.9	106.4	M16	5/8	2.34	PGFS112B	138	138	
3 1/2	89	101.6	89	103.0	50	27	7.0	134	153	69.9	120.7	M16	5/8	3.04	PGFS114B	34	34	
4	102	114.3	99	115.0	50	27	8.0	147	163	77.8	130.2	M16	5/8	3.36	PGFS116B	34	34	
5	127	140.0	120	141.0	50	28	10.5	180	184	92.1	152.4	M16	5/8	4.55	PGFS118B	34	34	

Serie 6000 PSI

1/2	13	17.2	10	17.5	36	16	3.7	47	57	18.2	40.5	M 8	5/16	0.29	PGFS401B38	420	420
1/2	13	21.3	13	21.6	36	16	4.3	47	57	18.2	40.5	M 8	5/16	0.29	PGFS401B	420	420
3/4	19	26.9	18	27.2	36	19	4.6	53	71	23.8	50.8	M10	3/8	0.52	PGFS402B	420	420
1	25	33.7	22	34.5	44	24	6.3	66	82	27.8	57.2	M12	7/16	0.85	PGFS403B	420	420
1 1/4	32	42.4	28	42.8	44	27	7.4	78	95	31.8	66.6	M14	1/2	1.23	PGFS404B	420	420
1 1/4	32	42.4	28	42.8	44	27	7.4	78	95	31.8	66.6	M12	-	1.23	PGFS404/12B	420	420
1 1/2	38	48.3	32	48.6	51	30	8.3	89	106	36.5	79.3	M16	5/8	1.71	PGFS405B	420	420
2	51	60.3	41	61.0	70	37	10.0	116	135	44.5	96.8	M20	3/4	3.56	PGFS406B	420	420
2 1/2	64	76.1	50	76.6	75	45	13.0	150	166	58.7	123.8	M24	-	6.94	PGFS407B	420	420
3	76	88.9	58	90.0	90	55	16.0	178	208	71.4	152.4	M30	-	12.60	PGFS408B	420	420

¹⁾ Presión mostrada = Producto suministrable

$$\frac{\text{PN (bar)}}{10} = \text{PN (MPa)}$$

Las presiones indicadas son las máximas admisibles para las bridas. Si el tubo utilizado tiene una capacidad de presión inferior, entonces la capacidad del conjunto soldado será la más baja, asumiendo que la soldadura sea suficientemente fuerte.

Piezas de acero inoxidable pueden tener variaciones dimensionales. La información está disponible bajo petición.

*Por favor añada los **sufijos** siguientes de acuerdo con el material/superficie requeridos.

Sufijo de referencia				
Material	Sufijo superficie y material	Ejemplo brida de 4 taladros con roscas métricas	Ejemplo brida de 4 taladros con roscas UNC	Material de estanqueidad estándar (no se necesita sufijo adicional)
Acero aceitado	S	PGFS080BSM	PGFS080BSU	NBR
Acero inoxidable	SS	PGFS080BSSM	PGFS080BSSU	VIT

PAFS-90B Brida SAE de 4 taladros 90° (soldadura a tope)

Brida SAE 90° / Manguito para soldar
(ISO 6162-1/-2)

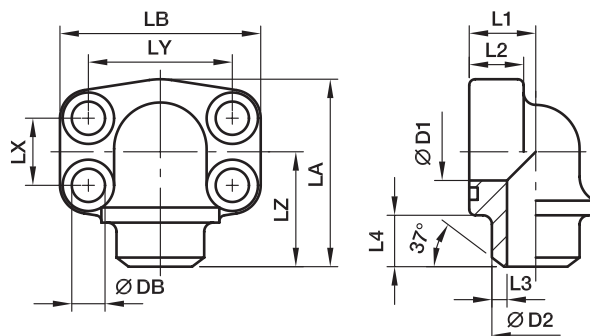

Serie 3000 PSI

Tam. brida nom. SAE (pulg)	ISO (DN)	máx.	D1	D2	L1	L2	L3	L4	LA	LB	LX	LY	LZ	DB	Tornillos		Peso (acero) kg/pieza	Referencia*	PN (bar) ¹⁾	
															(métr.)	(UNC)			S	SS
1/2	13	21.3	13	21.6	18	16	4.3	12	63	57	17.5	38.1	40	8.9	M 08x30	5/16x1 1/4	0.31	PAFS080/90B	345	345
3/4	19	26.9	19	27.2	22	18	4.1	12	66	68	22.3	47.6	41	10.6	M 10x35	3/8x1 1/2	0.48	PAFS100/90B	345	345
1	25	33.7	25	34.5	28	19	4.7	13	77	74	26.2	52.4	50	10.6	M 10x35	3/8x1 1/2	0.72	PAFS102/90B	345	345
1 1/4	32	42.4	31	42.8	30	22	6.0	13	91	81	30.2	58.7	57	10.6***	M 10x40	7/16x1 1/2	1.01	PAFS104/90B	276	276
1 1/2	38	48.3	38	48.6	36	25	5.3	14	105	95	35.7	69.9	66	13.3	M 12x45	1/2x1 3/4	1.32	PAFS106/90B	207	207
2	51	60.3	50	61.0	41	25	5.5	15	110	105	42.9	77.8	66	13.3	M 12x45	1/2x1 3/4	1.74	PAFS108/90B	207	207
2 1/2	64	76.1	60	76.6	50	25	8.0	25	127	115	50.8	88.9	77	13.3	M 12x45	1/2x1 3/4	2.79	PAFS110/90B	172	172

Serie 6000 PSI

1/2	13	21.3	13	21.6	18	16	4.3	12	63	56	18.2	40.5	40	8.9	M 08x30	5/16x1 1/4	0.31	PAFS401/90B	420	420
3/4	19	26.9	18	27.2	28	20	4.6	12	77	72	23.8	50.8	50	10.6	M 10x35	3/8x1 1/2	0.76	PAFS402/90B	420	420
1	25	33.7	22	34.5	26	24	6.3	13	91	82	27.8	57.2	57	13.3***	M 12x45	7/16x1 1/2	0.91	PAFS403/90B	420	420
1 1/4	32	42.4	28	42.8	36	25	7.4	13	105	95	31.8	66.6	66	15.0**	M 14x50	1/2x1 3/4	1.65	PAFS404/90B	420	420
1 1/4	32	42.4	28	42.8	36	25	7.4	13	105	95	31.8	66.6	66	13.3	M 12x50	-	1.65	PAFS404/12/90B	420	420
1 1/2	38	48.3	32	48.6	41	26	8.3	15	109	110	36.5	79.3	65	16.7	M 16x55	5/8x2 1/4	2.37	PAFS405/90B	420	420
2	51	60.3	41	61.0	45	35	10.0	15	133	134	44.5	96.8	75	20.6	M 20x70	3/4x2 3/4	4.06	PAFS406/90B	420	420

**DB = 13.3 para tornillos UNC

***DB = 12 para tornillos UNC

1) Presión mostrada = Producto suministrable

$\frac{PN(\text{bar})}{10} = PN(\text{MPa})$

Las presiones indicadas son las máximas admisibles para las bridas. Si el tubo utilizado tiene una capacidad de presión inferior, entonces la capacidad del conjunto soldado será la más baja, asumiendo que la soldadura sea suficientemente fuerte.

Piezas de acero inoxidable pueden tener variaciones dimensionales. La información está disponible bajo petición.

*Por favor añada los **sufrijos** siguientes de acuerdo con el material/superficie requeridos.

Sufrijo de referencia					
Material	Sufrijo superficie y material	Ejemplo sólo brida de 4 taladros	Ejemplo brida de 4 taladros incl. tornillos métricos y junta tórica	Ejemplo brida de 4 taladros incl. tornillos UNC y junta tórica	Material de estanqueidad estándar (no se necesita sufrijo adicional)
Acero aceitado	S	PAFS080/90BS	PAFS080/90BSM	PAFS080/90BSU	NBR
Acero inoxidable	SS	PAFS080/90BSS	PAFS080/90BSSM	-	VIT

Bridas SAE de 4 taladros

PAFS-S Brida recta SAE de 4 taladros (soldadura a tope)

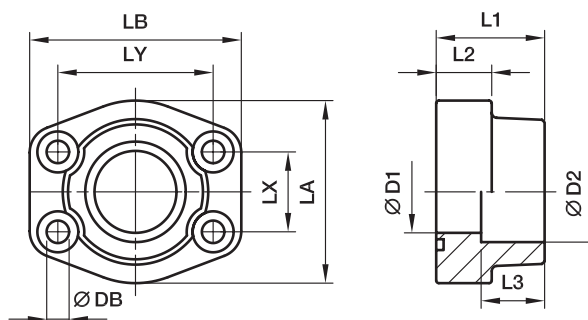
 Brida SAE / Manguito para soldar
(ISO 6162-1/-2)

Serie 3000 PSI

Tam. brida nom.		T	D1	D2	L1	L2	L3	LA	LB	LX	LY	DB	Tornillos		Peso (acero) kg/pieza	Referencia*	PN (bar) ¹⁾	
SAE (pulg)	ISO (DN)												máx.	(métr.)			(UNC)	S
1/2	13	17.2	13	17.5	36	16	18	47	58	17.5	38.1	8.9	M 08x30	5/16x1 1/4	0.30	PAFS080S17.5	345	345
1/2	13	21.3	13	21.6	36	16	18	47	58	17.5	38.1	8.9	M 08x30	5/16x1 1/4	0.28	PAFS080S21.6	345	345
3/4	19	26.9	19	27.2	36	18	18	49	66	22.3	47.6	10.6	M 10x35	3/8x1 1/2	0.40	PAFS100S27.2	345	345
1	25	33.7	25	34.1	38	18	18	53	70	26.2	52.4	10.6	M 10x35	3/8x1 1/2	0.50	PAFS102S34.1	345	345
1 1/4	32	42.4	31	42.8	41	21	20	69	80	30.2	58.7	10.6***	M 10x40	7/16x1 1/2	0.72	PAFS104S42.8	276	276
1 1/2	38	48.3	38	48.6	44	25	22	77	94	35.7	69.9	13.3	M 12x45	1/2x1 3/4	1.08	PAFS106S48.6	207	207
2	51	60.3	50	61.0	45	25	24	89	103	42.9	77.8	13.3	M 12x45	1/2x1 3/4	1.16	PAFS108S61	207	207
2 1/2	64	76.1	63	76.6	50	25	28	101	115	50.8	88.9	13.3	M 12x45	1/2x1 3/4	1.40	PAFS110S76.6	172	172
3	76	88.9	73	90.5	50	27	28	124	135	61.9	106.4	16.7	M 16x55	5/8x2 1/4	2.23	PAFS112S90.5	138	138
3 1/2	89	101.6	89	103.0	50	27	28	137	153	69.9	120.7	16.7	M 16x55	5/8x2 1/4	2.92	PAFS114S103	34	34
4	102	114.3	99	115.5	50	27	28	147	163	77.8	130.2	16.7	M 16x55	5/8x2 1/4	3.05	PAFS116S115.5	34	34
5	127	140.0	120	142.0	50	28	28	180	184	92.1	152.4	16.7	M 16x55	5/8x2 1/4	4.21	PAFS118S142	34	34

Serie 6000 PSI

1/2	13	17.2	13	17.5	36	16	18	47	58	18.2	40.5	8.9	M 08x30	5/16x1 1/4	0.30	PAFS401S17.5	420	420
1/2	13	21.3	13	21.6	36	16	18	47	58	18.2	40.5	8.9	M 08x30	5/16x1 1/4	0.29	PAFS401S21.6	420	420
3/4	19	26.9	19	27.2	36	19	20	53	71	23.8	50.8	10.6	M 10x35	3/8x1 1/2	0.53	PAFS402S27.2	420	420
1	25	33.7	25	34.1	44	24	22	66	80	27.8	57.2	13.3***	M 12x45	7/16x1 1/2	0.85	PAFS403S34.1	420	420
1 1/4	32	42.4	31	42.8	44	27	22	77	94	31.8	66.6	15.0**	M 14x50	1/2x1 3/4	1.16	PAFS404S42.8	420	420
1 1/4	32	42.4	31	42.8	44	27	22	77	94	31.8	66.6	13.3	M 12x50	-	1.16	PAFS404/12S42.8	420	420
1 1/2	38	48.3	38	48.6	51	30	24	89	106	36.5	79.3	16.7	M 16x55	5/8x2 1/4	1.65	PAFS405S48.6	420	420
2	51	60.3	50	61.0	70	37	25	116	135	44.5	96.8	20.6	M 20x70	3/4x2 3/4	3.63	PAFS406S61	420	420
2 1/2	64	76.1	63	76.6	75	45	28	150	166	58.7	123.8	25.0	M 24x90	-	6.77	PAFS407S76.6	420	420
3	76	88.9	73	90.5	90	55	30	178	208	71.4	152.4	32.0	M 30x110	-	12.38	PAFS408S90.5	420	420

**DB = 13.3 para tornillos UNC

***DB = 12 para tornillos UNC

1) Presión mostrada = Producto suministrable

$$\frac{PN \text{ (bar)}}{10} = PN \text{ (MPa)}$$

Las presiones indicadas son las máximas admisibles para las bridas. Si el tubo utilizado tiene una capacidad de presión inferior, entonces la capacidad del conjunto soldado será la más baja, asumiendo que la soldadura sea suficientemente fuerte.

Piezas de acero inoxidable pueden tener variaciones dimensionales. La información está disponible bajo petición.

 *Por favor añada los **sufijos** siguientes de acuerdo con el material/superficie requeridos.

Sufijo de referencia					
Material	Sufijo superficie y material	Ejemplo sólo brida de 4 taladros	Ejemplo brida de 4 taladros incl. tornillos métricos y junta tórica	Ejemplo brida de 4 taladros incl. tornillos UNC y junta tórica	Material de estanqueidad estándar (no se necesita sufijo adicional)
Acero aceitado	S	PAFS080S17.5S	PAFS080S17.5SM	PAFS080S17.5SU	NBR
Acero inoxidable	SS	PAFS080S17.5SS	PAFS080S17.5SSM	-	VIT

PGFS-S Contrabrida recta SAE de 4 taladros (soldadura a tope)

Contrabrida SAE / Manguito para soldar
(ISO 6162-1/-2)

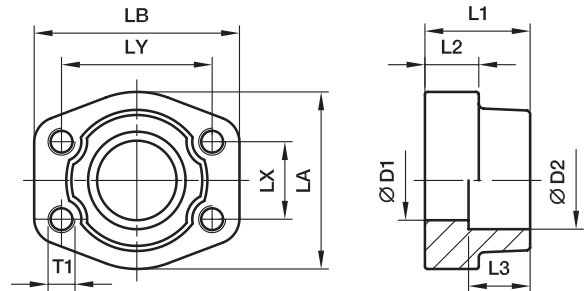

Serie 3000 PSI

Tam. brida nom.		T1	D1	D2	L1	L2	L3	LA	LB	LX	LY	DB	Tornillos		Peso (acero) kg/pieza	Referencia*	PN (bar) ¹⁾	
SAE (pulg)	ISO (DN)												(métr.)	(UNC)			S	SS
1/2	13	17.2	13	17.5	36	16	18	47	58	17.5	38.1	8.9	M 8	5/16	0.33	PGFS080S17.5	345	345
1/2	13	21.3	13	21.6	36	16	18	47	58	17.5	38.1	8.9	M 8	5/16	0.32	PGFS080S21.6	345	345
3/4	19	26.9	19	27.2	36	18	18	49	66	22.3	47.6	10.6	M10	3/8	0.42	PGFS100S27.2	345	345
1	25	33.7	25	34.1	38	18	18	53	70	26.2	52.4	10.6	M10	3/8	0.53	PGFS102S34.1	345	345
1 1/4	32	42.4	31	42.8	41	21	20	69	80	30.2	58.7	10.6***	M10	7/16	0.77	PGFS104S42.8	276	276
1 1/2	38	48.3	38	48.6	44	25	22	77	94	35.7	69.9	13.3	M12	1/2	1.14	PGFS106S48.6	207	207
2	51	60.3	50	61.0	45	25	24	89	103	42.9	77.8	13.3	M12	1/2	1.22	PGFS108S61	207	207
2 1/2	64	76.1	63	76.6	50	25	28	101	115	50.8	88.9	13.3	M12	1/2	1.50	PGFS110S76.6	172	172
3	76	88.9	73	90.5	50	27	28	124	135	61.9	106.4	16.7	M16	5/8	2.30	PGFS112S90.5	138	138
3 1/2	89	101.6	89	103.0	50	27	28	137	153	69.9	120.7	16.7	M16	5/8	2.64	PGFS114S103	34	34
4	102	114.3	99	115.5	50	27	28	147	163	77.8	130.2	16.7	M16	5/8	3.11	PGFS116S115.5	34	34
5	127	140.0	120	142.0	50	28	28	180	184	92.1	152.4	16.7	M16	5/8	4.31	PGFS118S142	34	34

Serie 6000 PSI

1/2	13	17.2	13	17.5	36	16	18	47	58	18.2	40.5	8.9	M 8	5/16	0.33	PGFS401S17.5	420	420
1/2	13	21.3	13	21.6	36	16	18	47	58	18.2	40.5	8.9	M 8	5/16	0.30	PGFS401S21.6	420	420
3/4	19	26.9	19	27.2	36	19	20	53	71	23.8	50.8	10.6	M10	3/8	0.57	PGFS402S27.2	420	420
1	25	33.7	25	34.1	44	24	22	66	80	27.8	57.2	13.3***	M12	7/16	0.89	PGFS403S34.1	420	420
1 1/4	32	42.4	31	42.8	44	27	22	77	94	31.8	66.6	15.0**	M14	1/2	1.22	PGFS404S42.8	420	420
1 1/4	32	42.4	31	42.8	44	27	22	77	94	31.8	66.6	13.3	M12	-	1.22	PGFS404/12S42.8	420	420
1 1/2	38	48.3	38	48.6	51	30	24	89	106	36.5	79.3	16.7	M16	5/8	1.78	PGFS405S48.6	420	420
2	51	60.3	50	61.0	70	37	25	116	135	44.5	96.8	20.6	M20	3/4	3.76	PGFS406S61	420	420
2 1/2	64	76.1	63	76.6	75	45	28	150	166	58.7	123.8	25.0	M24	-	7.28	PGFS407S76.6	420	420
3	76	88.9	73	90.5	90	55	30	178	208	71.4	152.4	30.0	M30	-	12.60	PGFS408S90.5	420	420

**DB = 13.3 para tornillos UNC

***DB = 12 para tornillos UNC

¹⁾ Presión mostrada = Producto suministrable

PN (bar) = PN (MPa)
10

Las presiones indicadas son las máximas admisibles para las bridas. Si el tubo utilizado tiene una capacidad de presión inferior, entonces la capacidad del conjunto soldado será la más baja, asumiendo que la soldadura sea suficientemente fuerte.

Piezas de acero inoxidable pueden tener variaciones dimensionales. La información está disponible bajo petición.

*Por favor añada los **su**fixos siguientes de acuerdo con el material/superficie requeridos.

Sufijo de referencia				
Material	Sufijo superficie y material	Ejemplo brida de 4 taladros con roscas métricas	Ejemplo brida de 4 taladros con roscas UNC	Material de estanqueidad estándar (no se necesita sufixo adicional)
Acero aceitado	S	PGFS080S17.5SM	PGFS080S17.5SU	NBR
Acero inoxidable	SS	PGFS080S17.5SSM	PGFS080S17.5SSU	VIT

Bridas SAE de 4 taladros
PAFSF-S Brida recta plana SAE de 4 taladros (soldadura a tope)

 Brida SAE / Manguito para soldar
(ISO 6162-1/-2)

Sólo para aplicaciones de baja presión

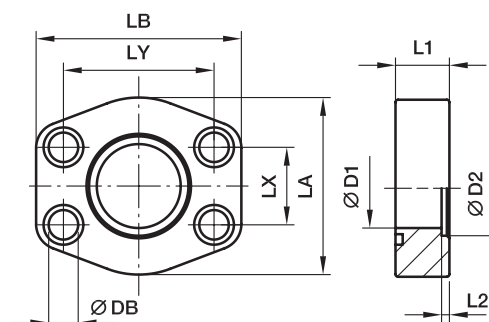
Serie 3000 PSI

Tam. brida nom.		máx.											Tornillos		Peso (acero) kg/pieza	Referencia*	PN (bar) ¹⁾	
SAE (pulg)	ISO (DN)		D1	D2	L1	L2	LA	LB	LX	LY	DB	(métr.)	(UNC)	S			SS	
1/2	13	17.2	13	17.5	16	3	47	58	17.5	38.1	8.9	M 08×30	5/16×1 1/4	0.12	PAFSF080S17.5	40	40	
1/2	13	21.3	13	21.6	16	3	47	58	17.5	38.1	8.9	M 08×30	5/16×1 1/4	0.12	PAFSF080S21.6	40	40	
3/4	19	21.3	13	21.6	18	4	49	66	22.3	47.6	10.6	M 10×35	3/8×1 1/2	0.20	PAFSF100S21.6	40	40	
3/4	19	26.9	19	27.2	18	4	49	66	22.3	47.6	10.6	M 10×35	3/8×1 1/2	0.20	PAFSF100S27.2	40	40	
1	25	26.9	19	27.2	19	4	53	71	26.2	52.4	10.6	M 10×35	3/8×1 1/2	0.38	PAFSF102S27.2	40	40	
1	25	33.7	25	34.5	19	4	53	71	26.2	52.4	10.6	M 10×35	3/8×1 1/2	0.35	PAFSF102S34.5	40	40	
1 1/4	32	33.7	25	34.5	21	4	69	80	30.2	58.7	10.6***	M 10×40	7/16×1 1/2	0.40	PAFSF104S34.5	40	40	
1 1/4	32	42.4	31	42.8	21	4	69	80	30.2	58.7	10.6***	M 10×40	7/16×1 1/2	0.56	PAFSF104S42.8	40	40	
1 1/2	38	42.4	31	42.8	25	4	77	95	35.7	69.9	13.3	M 12×45	1/2×1 3/4	0.94	PAFSF106S42.8	40	40	
1 1/2	38	48.3	38	48.6	25	4	77	95	35.7	69.9	13.3	M 12×45	1/2×1 3/4	0.88	PAFSF106S48.6	40	40	
2	51	48.3	38	48.6	25	4	89	103	42.9	77.8	13.3	M 12×45	1/2×1 3/4	1.08	PAFSF108S48.6	40	40	
2	51	60.3	50	61.0	25	4	89	103	42.9	77.8	13.3	M 12×45	1/2×1 3/4	0.95	PAFSF108S61.0	40	40	
2 1/2	64	60.3	50	61.0	25	5	101	116	50.8	88.9	13.3	M 12×45	1/2×1 3/4	1.41	PAFSF110S61.0	40	40	
2 1/2	64	76.1	63	76.6	25	5	101	116	50.8	88.9	13.3	M 12×45	1/2×1 3/4	1.39	PAFSF110S76.6	40	40	
3	76	76.1	63	76.6	27	5	124	136	61.9	106.4	16.7	M 16×55	5/8×2 1/4	2.12	PAFSF112S76.6	30	30	
3	76	88.9	73	90.5	27	5	124	136	61.9	106.4	16.7	M 16×55	5/8×2 1/4	1.85	PAFSF112S90.5	30	30	
3 1/2	89	88.9	73	90.5	27	5	136	152	69.9	120.7	16.7	M 16×55	5/8×2 1/4	2.75	PAFSF114S90.5	30	30	
3 1/2	89	101.6	89	103.0	27	5	136	152	69.9	120.7	16.7	M 16×55	5/8×2 1/4	2.30	PAFSF114S103	30	30	
4	102	101.6	89	103.0	27	6	146	162	77.8	130.2	16.7	M 16×55	5/8×2 1/4	2.89	PAFSF116S103	30	30	
4	102	114.3	99	115.5	24	6	146	162	77.8	130.2	16.7	M 16×55	5/8×2 1/4	2.62	PAFSF116S115.5	30	30	
5	127	114.3	99	115.5	28	6	180	184	92.1	152.4	16.7	M 16×55	5/8×2 1/4	3.50	PAFSF118S115.5	30	30	
5	127	140.0	120	142.5	28	6	180	184	92.1	152.4	16.7	M 16×55	5/8×2 1/4	3.42	PAFSF118S142.5	30	30	

Serie 6000 PSI

1/2	13	17.2	13	17.5	16	4	47	58	18.2	40.5	8.9	M 08×30	5/16×1 1/4	0.25	PAFSF401S17.5	40	40
1/2	13	21.3	13	21.6	16	4	47	58	18.2	40.5	8.9	M 08×30	5/16×1 1/4	0.25	PAFSF401S21.6	40	40
3/4	19	21.3	13	21.6	19	4	53	71	23.8	50.8	10.6	M 10×35	3/8×1 1/2	0.50	PAFSF402S21.6	40	40
3/4	19	26.9	19	27.2	19	4	53	71	23.8	50.8	10.6	M 10×35	3/8×1 1/2	0.50	PAFSF402S27.2	40	40
1	25	26.9	19	27.2	24	4	66	80	27.8	57.2	13.3***	M 12×45	7/16×1 1/2	0.73	PAFSF403S27.2	40	40
1	25	33.7	25	34.5	24	4	66	80	27.8	57.2	13.3***	M 12×45	7/16×1 1/2	0.68	PAFSF403S34.5	40	40
1 1/4	32	33.7	25	34.5	27	4	77	94	31.8	66.6	15.0**	M 14×50	1/2×1 3/4	1.40	PAFSF404S34.5	40	40
1 1/4	32	33.7	25	34.5	27	4	77	94	31.8	66.6	13.3	M 12×50	-	1.40	PAFSF404/12S34.5	40	40
1 1/4	32	42.4	31	42.8	27	4	77	94	31.8	66.6	15.0**	M 14×50	1/2×1 3/4	1.35	PAFSF404S42.8	40	40
1 1/4	32	42.4	31	42.8	27	4	77	94	31.8	66.6	13.3	M 12×50	-	1.35	PAFSF404/12S42.8	40	40
1 1/2	38	42.4	31	42.8	30	4	89	103	36.5	79.3	16.7	M 16×55	5/8×2 1/4	1.30	PAFSF405S42.8	40	40
1 1/2	38	48.3	38	48.6	30	4	89	103	36.5	79.3	16.7	M 16×55	5/8×2 1/4	1.27	PAFSF405S48.6	40	40
2	51	48.3	38	48.6	37	4	123	135	44.5	96.8	20.6	M 20×70	3/4×2 3/4	3.03	PAFSF406S48.6	40	40
2	51	60.3	50	61.0	37	4	123	135	44.5	96.8	20.6	M 20×70	3/4×2 3/4	2.89	PAFSF406S61.0	40	40

Las presiones indicadas son las máximas admisibles para las bridas. Si el tubo utilizado tiene una capacidad de presión inferior, entonces la capacidad del conjunto soldado será la más baja, asumiendo que la soldadura sea suficientemente fuerte.

**DB = 13.3 para tornillos UNC

***DB = 12 para tornillos UNC

¹⁾ Presión mostrada = Producto suministrable

*Por favor añada los **sufijos** siguientes de acuerdo con el material/superficie requeridos.

Sufijo de referencia					
Material	Sufijo superficie y material	Ejemplo sólo brida de 4 taladros	Ejemplo brida de 4 taladros incl. tornillos métricos y junta tórica	Ejemplo brida de 4 taladros incl. tornillos UNC y junta tórica	Material de estanqueidad estándar (no se necesita sufixo adicional)
Acero aceitado	S	PAFSF080S17.5S	PAFSF080S17.5SM	PAFSF080S17.5SU	NBR
Acero inoxidable	SS	PAFSF080S17.5SS	PAFSF080S17.5SSM	-	VIT

$$\frac{\text{PN (bar)}}{10} = \text{PN (MPa)}$$

Piezas de acero inoxidable pueden tener variaciones dimensionales. La información está disponible bajo petición.

PAFS-90S Brida SAE de 4 taladros 90° (soldadura a tope)

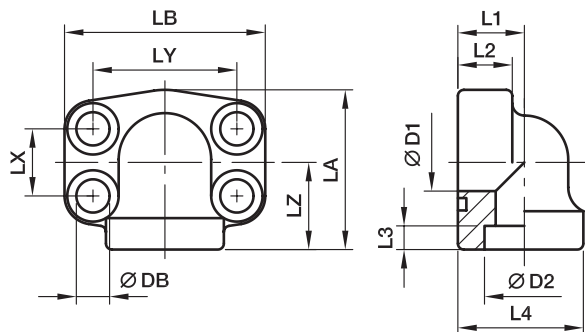
 Brida SAE 90° / Manguito para soldar
(ISO 6162-1/-2)

Serie 3000 PSI

Tam. brida nom.		⊕ máx.													Tornillos		Peso (acero) kg/pieza	Referencia*	PN (bar) ¹⁾	
SAE (pulg)	ISO (DN)		D1	D2	L1	L2	L3	L4	LA	LB	LX	LY	LZ	DB	(métr.)	(UNC)			S	SS
1/2	13	21.3	13	21.6	18	17	5	34.0	51	57	17.5	38.1	28	8.9	M 08×30	5/16×1 1/4	0.45	PAFS080/90S21.6	345	345
3/4	19	26.9	19	27.2	22	18	5	38.5	50	68	22.2	47.6	25	10.6	M 10×35	3/8×1 1/2	0.50	PAFS100/90S27.2	345	345
1	25	33.7	25	34.1	28	19	6	44.5	55	72	26.2	52.4	28	10.6	M 10×35	3/8×1 1/2	0.55	PAFS102/90S34.1	345	345
1 1/4	32	42.4	31	42.8	30	22	7	53.5	68	82	30.2	58.7	34	10.6***	M 10×40	7/16×1 1/2	0.88	PAFS104/90S42.8	276	276
1 1/2	38	48.3	38	48.6	36	25	8	62.5	82	95	35.7	69.9	43	13.3	M 12×45	1/2×1 3/4	1.28	PAFS106/90S48.6	207	207
2	51	60.3	50	61.0	41	25	10	77.0	94	105	42.9	77.8	50	13.3	M 12×45	1/2×1 3/4	1.72	PAFS108/90S61	207	207
2 1/2	64	76.1	60	76.6	50	25	28	85.0	127	115	50.8	88.9	77	13.3	M 12×45	1/2×1 3/4	3.11	PAFS110/90S76.6	172	172

Serie 6000 PSI

1/2	13	21.3	13	21.6	18	17	5	34.0	51	57	18.2	40.5	28	8.9	M 08×30	5/16×1 1/4	0.35	PAFS401/90S21.6	420	420
3/4	19	26.9	19	27.2	28	19	6	44.5	55	72	23.8	50.8	28	10.6	M 10×35	3/8×1 1/2	0.76	PAFS402/90S27.2	420	420
1	25	33.7	25	34.1	30	24	7	53.5	68	82	27.8	57.2	34	13.3***	M 12×50	7/16×1 1/2	0.96	PAFS403/90S34.1	420	420
1 1/4	32	42.4	31	42.8	36	25	8	62.5	82	95	31.8	66.6	43	15.0**	M 14×45	1/2×1 3/4	1.77	PAFS404/90S42.8	420	420
1 1/4	32	42.4	31	42.8	36	25	8	62.5	82	95	31.8	66.6	43	13.3	M 12×45	1/2×1 3/4	1.77	PAFS404/12/90S42.8	420	420
1 1/2	38	48.3	38	48.6	41	26	10	77.0	94	110	36.5	79.3	50	16.7	M 16×55	5/8×2 1/4	2.24	PAFS405/90S48.6	420	420
2	51	60.3	50	61.0	45	35	12	89.0	123	134	44.5	96.8	65	20.6	M 20×70	3/4×2 3/4	3.48	PAFS406/90S61	420	420

**DB = 13.3 para tornillos UNC

***DB = 12 para tornillos UNC

1) Presión mostrada = Producto suministrable

$$\frac{PN \text{ (bar)}}{10} = PN \text{ (MPa)}$$

Las presiones indicadas son las máximas admisibles para las bridas. Si el tubo utilizado tiene una capacidad de presión inferior, entonces la capacidad del conjunto soldado será la más baja, asumiendo que la soldadura sea suficientemente fuerte.

Piezas de acero inoxidable pueden tener variaciones dimensionales. La información está disponible bajo petición.

 *Por favor añada los **sufijos** siguientes de acuerdo con el material/superficie requeridos.

Sufijo de referencia					
Material	Sufijo superficie y material	Ejemplo sólo brida de 4 taladros	Ejemplo brida de 4 taladros incl. tornillos métricos y junta tórica	Ejemplo brida de 4 taladros incl. tornillos UNC y junta tórica	Material de estanqueidad estándar (no se necesita sufijo adicional)
Acero aceitado	S	PAFS080/90S21.6S	PAFS080/90S21.6SM	PAFS080/90S21.6SU	NBR
Acero inoxidable	SS	PAFS080/90S21.6SS	PAFS080/90S21.6SSM	-	VIT

Bridas SAE de 4 taladros

PDFS-G Conexión brida recta de 4 taladros SAE

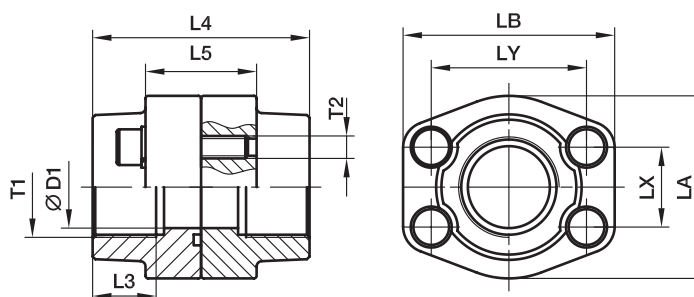
 Brida SAE / Rosca BSPP hembra
 (ISO 6162-1/-2)

Serie 3000 PSI

Tam. brida nom.		T1	D1	L3	L4	L5	LA	LB	LX	LY	T2		Peso (acero) kg/pieza	Referencia*	PN (bar) ¹⁾	
SAE (pulg)	ISO (DN)										(métr.)	(UNC)			S	SS
1/2	13	G 3/8	13	19	72	32	47	57	17.5	38.1	M 8	5/16	0.71	PDFS080G38	345	345
1/2	13	G 1/2	13	19	72	32	47	57	17.5	38.1	M 8	5/16	0.67	PDFS080G	345	345
3/4	19	G 3/4	19	19	72	36	49	66	22.3	47.6	M10	3/8	0.97	PDFS100G	345	345
1	25	G 1	25	19	76	36	53	71	26.2	52.4	M10	3/8	1.13	PDFS102G	345	345
1 1/4	32	G 1 1/4	31	22	82	42	69	80	30.2	58.7	M10	7/16	1.63	PDFS104G	276	276
1 1/2	38	G 1 1/2	38	24	88	48	77	94	35.7	69.9	M12	1/2	2.49	PDFS106G	207	207
2	51	G 2	50	26	90	48	89	103	42.9	77.8	M12	1/2	2.68	PDFS108G	207	207
2 1/2	64	G 2 1/2	63	30	100	48	101	115	50.8	88.9	M12	1/2	3.22	PDFS110G	172	172
3	76	G 3	73	34	100	53	124	135	61.9	106.4	M16	5/8	3.10	PDFS112G	138	138
3 1/2	89	G 3 1/2	89	27	100	54	136	152	69.9	120.7	M16	5/8	4.20	PDFS114G	34	34
4	102	G 4	99	30	100	54	146	162	77.8	130.2	M16	5/8	6.76	PDFS116G	34	34
5	127	G 5	120	30	100	54	180	184	92.1	152.4	M16	5/8	7.00	PDFS118G	34	34

Serie 6000 PSI

1/2	13	G 3/8	13	19	72	32	47	57	18.2	40.5	M 8	5/16	0.68	PDFS401G38	420	420
1/2	13	G 1/2	13	19	72	32	47	57	18.2	40.5	M 8	5/16	0.68	PDFS401G	420	420
3/4	19	G 3/4	19	22	72	38	53	71	23.8	50.8	M10	3/8	1.23	PDFS402G	420	420
1	25	G 1	25	24	88	48	69	80	27.8	57.2	M12	7/16	1.98	PDFS403G	420	420
1 1/4	32	G 1 1/4	31	25	88	54	77	94	31.8	66.6	M14	1/2	2.71	PDFS404G	420	420
1 1/4	32	G 1 1/4	31	25	88	54	77	94	31.8	66.6	M12	-	2.71	PDFS404/12G	420	420
1 1/2	38	G 1 1/2	38	28	102	60	89	106	36.5	79.3	M16	5/8	4.25	PDFS405G	420	420
2	51	G 2	50	33	140	74	116	135	44.5	96.8	M20	3/4	8.10	PDFS406G	420	420
2 1/2	64	G 2 1/2	63	35	150	90	150	166	58.7	123.8	M24	-	15.66	PDFS407G	420	420
3	76	G 3	73	40	180	110	178	208	71.4	152.4	M30	-	20.00	PDFS408G	420	420

¹⁾ Presión mostrada = Producto suministrable

$$\frac{PN \text{ (bar)}}{10} = PN \text{ (MPa)}$$

Piezas de acero inoxidable pueden tener variaciones dimensionales. La información está disponible bajo petición.

 *Por favor añada los **sufijos** siguientes de acuerdo con el material/superficie requeridos.

Sufijo de referencia				
Material	Sufijo superficie y material	Ejemplo brida de 4 taladros incl. tornillos métricos y junta tórica	Ejemplo brida de 4 taladros incl. tornillos UNC y junta tórica	Material de estanqueidad estándar (no se necesita sufijo adicional)
Acero, zincado, libre Cr(VI)	CF	PDFS080GCF	PDFS080GCFU	NBR
Acero inoxidable	SS	PDFS080GSS	-	VIT

PDFS-B Conexión brida recta SAE de 4 taladros (soldadura a tope)

Brida SAE / Manguito para soldar
(ISO 6162-1/-2)

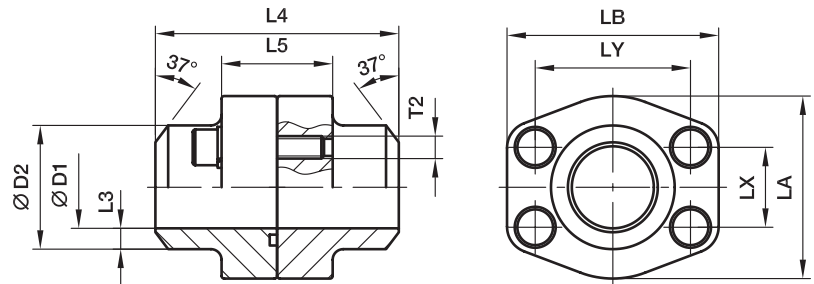

Serie 3000 PSI

Tam. brida nom.		⊕ máx.	D1	D2	L3	L4	L5	LA	LB	LX	LY	T2		Peso (acero) kg/pieza	Referencia*	PN (bar ¹⁾)	
SAE (pulg)	ISO (DN)											(métr.)	(UNC)			S	SS
1/2	13	21.3	13	21.6	4.3	72	32	47	57	17.5	38.1	M 8	5/16	0.64	PDFS080B	345	345
3/4	19	26.9	19	27.2	4.1	72	36	49	66	22.3	47.6	M10	3/8	0.85	PDFS100B	345	345
1	25	33.7	25	34.5	4.7	76	36	53	71	26.2	52.4	M10	3/8	1.05	PDFS102B	345	345
1 1/4	32	42.4	31	42.8	6.0	82	42	69	80	30.2	58.7	M10	7/16	1.55	PDFS104B	276	276
1 1/2	38	48.3	38	48.6	5.3	88	48	77	94	35.7	69.9	M12	1/2	2.31	PDFS106B	207	207
2	51	60.3	50	61.0	5.5	90	48	89	103	42.9	77.8	M12	1/2	2.64	PDFS108B	207	207
2 1/2	64	76.1	63	76.6	6.8	100	48	101	115	50.8	88.9	M12	1/2	3.32	PDFS110B	172	172
3	76	88.9	73	89.0	8.0	100	53	124	135	61.9	106.4	M16	5/8	5.18	PDFS112B	138	138
3 1/2	89	101.6	89	103.0	7.0	100	54	137	153	69.9	120.7	M16	5/8	6.00	PDFS114B	34	34
4	102	114.3	99	115.0	8.0	100	54	147	163	77.8	130.2	M16	5/8	7.31	PDFS116B	34	34
5	127	140.0	120	141.0	10.5	100	54	180	184	92.1	152.4	M16	5/8	9.18	PDFS118B	34	34

Serie 6000 PSI

1/2	13	17.2	10	17.5	3.7	72	32	47	57	18.2	40.5	M 8	5/16	0.63	PDFS401B38	420	420
1/2	13	21.3	13	21.6	4.3	72	32	47	57	18.2	40.5	M 8	5/16	0.64	PDFS401B	420	420
3/4	19	26.9	18	27.2	4.6	72	38	53	71	23.8	50.8	M10	3/8	1.34	PDFS402B	420	420
1	25	33.7	22	34.5	6.3	88	48	66	80	27.8	57.2	M12	7/16	1.86	PDFS403B	420	420
1 1/4	32	42.4	28	42.8	7.4	88	54	77	94	31.8	66.5	M14	1/2	2.81	PDFS404B	420	420
1 1/4	32	42.4	28	42.8	7.4	88	54	77	94	31.8	66.5	M14	1/2	2.81	PDFS404B	420	420
1 1/2	38	48.3	32	48.6	8.3	102	60	89	106	36.5	79.3	M16	5/8	3.84	PDFS405B	420	420
2	51	60.3	41	61.0	10.0	140	74	116	135	44.5	96.8	M20	3/4	8.10	PDFS406B	420	420
2 1/2	64	76.1	50	76.6	13.0	150	90	150	166	58.7	123.8	M24	-	14.72	PDFS407B	420	420
3	76	88.9	58	90.0	16.0	180	110	178	208	71.4	152.4	M30	-	27.80	PDFS408B	420	420

¹⁾ Presión mostrada = Producto suministrable

$$\frac{\text{PN (bar)}}{10} = \text{PN (MPa)}$$

Las presiones indicadas son las máximas admisibles para las bridas. Si el tubo utilizado tiene una capacidad de presión inferior, entonces la capacidad del conjunto soldado será la más baja, asumiendo que la soldadura sea suficientemente fuerte.

Piezas de acero inoxidable pueden tener variaciones dimensionales. La información está disponible bajo petición.

*Por favor añada los **sufijos** siguientes de acuerdo con el material/superficie requeridos.

Sufijo de referencia				
Material	Sufijo superficie y material	Ejemplo brida de 4 taladros incl. tornillos métricos y junta tórica	Ejemplo brida de 4 taladros incl. tornillos UNC y junta tórica	Material de estanqueidad estándar (no se necesita sufijo adicional)
Acero aceitado	S	PDFS080BS	PDFS080BSU	NBR
Acero inoxidable	SS	PDFS080BSS	-	VIT

Bridas SAE de 4 taladros

PDFS-S Conexión brida recta de 4 taladros SAE (soldadura a tope)

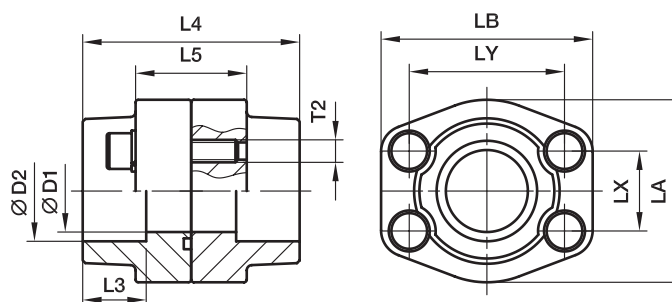
 Brida SAE / Manguito para soldar
 (ISO 6162-1/-2)

Serie 3000 PSI

Tam. brida nom.		⊕ máx.	D1	D2	L3	L4	L5	LA	LB	LX	LY	T2		Peso (acero) kg/pieza	Referencia*	PN (bar) ¹⁾	
SAE (pulg)	ISO (DN)											(métr.)	(UNC)			S	SS
1/2	13	17.2	13	17.5	18	72	36	47	57	17.5	38.1	M 8	5/16	0.70	PDFS080S17.5	345	345
1/2	13	21.3	13	21.6	18	72	36	47	57	17.5	38.1	M 8	5/16	0.67	PDFS080S21.6	345	345
3/4	19	26.9	19	27.2	18	72	36	49	66	22.3	47.6	M10	3/8	1.00	PDFS100S27.2	345	345
1	25	33.7	25	34.1	18	76	36	53	71	26.2	52.4	M10	3/8	1.13	PDFS102S34.1	345	345
1 1/4	32	42.4	31	42.8	20	82	42	69	80	30.2	58.7	M10	7/16	1.63	PDFS104S42.8	276	276
1 1/2	38	48.3	38	48.6	22	88	48	77	94	35.7	69.9	M12	1/2	2.47	PDFS106S48.6	207	207
2	51	60.3	50	61.0	24	90	48	89	103	42.9	77.8	M12	1/2	2.60	PDFS108S61	207	207
2 1/2	64	76.1	63	76.6	28	100	48	101	116	50.8	88.9	M12	1/2	3.21	PDFS110S76.6	172	172
3	76	88.9	73	90.5	28	100	53	124	135	61.9	106.4	M16	5/8	5.08	PDFS112S90.5	138	138
3 1/2	89	101.6	89	103.0	28	100	54	137	153	69.9	120.7	M16	5/8	5.91	PDFS114S103	34	34
4	102	114.3	99	115.5	28	100	54	147	163	77.8	130.2	M16	5/8	6.50	PDFS116S115.5	34	34
5	127	140.0	120	142.0	28	100	54	180	184	92.1	152.4	M16	5/8	8.62	PDFS118S142	34	34

Serie 6000 PSI

1/2	13	17.2	13	17.5	18	72	32	47	57	18.2	40.5	M 8	5/16	0.66	PDFS401S17.5	420	420
1/2	13	21.3	13	21.6	18	72	32	47	57	18.2	40.5	M 8	5/16	0.60	PDFS401S21.6	420	420
3/4	19	26.9	19	27.2	20	72	38	53	71	23.8	50.8	M10	3/8	1.14	PDFS402S27.2	420	420
1	25	33.7	25	34.1	22	88	48	66	80	27.8	57.2	M12	7/16	1.78	PDFS403S34.1	420	420
1 1/4	32	42.4	31	42.8	22	88	54	77	94	31.8	66.6	M14	1/2	2.44	PDFS404S42.8	420	420
1 1/4	32	42.4	31	42.8	22	88	54	77	94	31.8	66.6	M12	-	2.44	PDFS404/12S42.8	420	420
1 1/2	38	48.3	38	48.6	24	102	60	89	106	36.5	79.3	M16	5/8	3.54	PDFS405S48.6	420	420
2	51	60.3	50	61.0	25	140	74	116	135	44.5	96.8	M20	3/4	7.52	PDFS406S61	420	420
2 1/2	64	76.1	63	76.6	28	150	90	150	166	58.7	123.8	M24	-	14.56	PDFS407S76.6	420	420
3	76	88.9	73	90.5	30	180	110	178	208	71.4	152.4	M30	-	25.20	PDFS408S90.5	420	420

¹⁾ Presión mostrada = Producto suministrable

$$\frac{\text{PN (bar)}}{10} = \text{PN (MPa)}$$

Las presiones indicadas son las máximas admisibles para las bridas. Si el tubo utilizado tiene una capacidad de presión inferior, entonces la capacidad del conjunto soldado será la más baja, asumiendo que la soldadura sea suficientemente fuerte.

Piezas de acero inoxidable pueden tener variaciones dimensionales. La información está disponible bajo petición.

 *Por favor añada los **sufijos** siguientes de acuerdo con el material/superficie requeridos.

Sufijo de referencia				
Material	Sufijo superficie y material	Ejemplo brida de 4 taladros incl. tornillos métricos y junta tórica	Ejemplo brida de 4 taladros incl. tornillos UNC y junta tórica	Material de estanqueidad estándar (no se necesita sufijo adicional)
Acero aceitado	S	PDFS080S17.5S	PDFS080S17.5SU	NBR
Acero inoxidable	SS	PDFS080S17.5SS	-	VIT

PCFF Brida cerrada SAE

Brida cerrada SAE
(ISO 6162-1/-2)

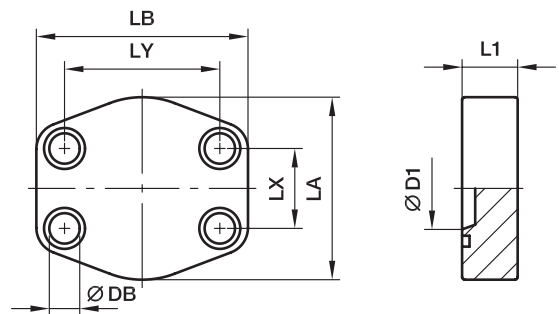

Serie 3000 PSI

Tam. brida nom.									Tornillos		Peso (acero) kg/pieza	Referencia*	PN (bar) ¹⁾	
SAE (pulg)	ISO (DN)	D1	L1	LA	LB	LX	LY	DB	(métr.)	(UNC)			S	SS
1/2	13	13	16	47	58	17.5	38.1	8.9	M 08×30	5/16×1 1/4	0.25	PCFF32	345	345
3/4	19	16	18	49	66	22.3	47.6	10.6	M 10×35	3/8×1 1/2	0.36	PCFF33	345	345
1	25	25	19	53	71	26.2	52.4	10.6	M 10×35	3/8×1 1/2	0.43	PCFF34	345	345
1 1/4	32	25	21	69	80	30.2	58.7	10.6***	M 10×40	7/16×1 1/2	0.71	PCFF35	276	276
1 1/2	38	34	25	77	95	35.7	69.9	13.3	M 12×45	1/2×1 3/4	1.11	PCFF36	207	207
2	51	43	25	89	103	42.9	77.8	13.3	M 12×45	1/2×1 3/4	1.38	PCFF38	207	207
2 1/2	64	61	25	101	116	50.8	88.9	13.3	M 12×45	1/2×1 3/4	1.77	PCFF310	172	172
3	76	58	27	124	136	61.9	106.4	16.7	M 16×55	5/8×2 1/4	2.72	PCFF312	138	138
3 1/2	89	73	27	136	152	69.9	120.7	16.7	M 16×55	5/8×2 1/4	3.77	PCFF314	34	34
4	102	87	27	146	162	77.8	130.2	16.7	M 16×55	5/8×2 1/4	4.20	PCFF316	34	34
5	127	127	25	180	184	92.1	152.4	16.7	M 16×55	5/8×2 1/4	6.42	PCFF320	34	34

Serie 6000 PSI

1/2	13	13	16	47	58	18.2	40.5	8.9	M 08×30	5/16×1 1/4	0.25	PCFF62	420	420
3/4	19	20	19	53	71	23.8	50.8	10.6	M 10×35	3/8×1 1/2	0.46	PCFF63	420	420
1	25	25	24	66	80	27.8	57.2	13.3***	M 12×45	7/16×1 1/2	0.78	PCFF64	420	420
1 1/4	32	25	27	77	94	31.8	66.6	15.0**	M 14×50	1/2×1 3/4	1.17	PCFF65	420	420
1 1/4	32	25	27	77	94	31.8	66.6	13.3	M 12×50	-	1.17	PCFF65/12	420	420
1 1/2	38	34	30	89	107	36.5	79.3	16.7	M 16×55	5/8×2 1/4	1.62	PCFF66	420	420
2	51	46	37	116	135	44.5	96.8	20.6	M 20×70	3/4×2 3/4	3.40	PCFF68	420	420
2 1/2	64	56	45	150	166	58.7	123.8	25.0	M 24×90	-	6.77	PCFF610	420	420
3	76	81	55	178	208	71.4	152.4	32.0	M 30×110	-	12.36	PCFF612	420	420

**DB = 13.3 para tornillos UNC

***DB = 12 para tornillos UNC

¹⁾Presión mostrada = Producto suministrable

PN (bar) = PN (MPa)
10

Piezas de acero inoxidable pueden tener variaciones dimensionales. La información está disponible bajo petición.

*Por favor añada los **sufijos** siguientes de acuerdo con el material/superficie requeridos.

Sufijo de referencia					
Material	Sufijo superficie y material	Ejemplo sólo brida de 4 taladros	Ejemplo brida de 4 taladros incl. tornillos métricos y junta tórica	Ejemplo brida de 4 taladros incl. tornillos UNC y junta tórica	Material de estanqueidad estándar (no se necesita sufijo adicional)
Acero, zincado, libre Cr(VI)	CF	PCFF32CF	PCFF32CFM	PCFF32CFU	NBR
Acero inoxidable	SS	PCFF32SS	PCFF32SSM	-	VIT

PCCFF Contrabrida cerrada SAE

Contrabrida cerrada SAE
(ISO 6162-1/-2)

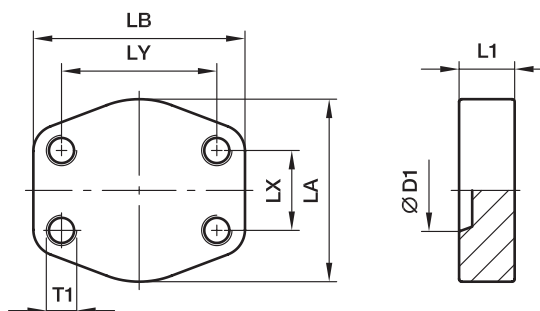

Serie 3000 PSI

Tam. brida nom.		D1	L1	LA	LB	LX	LY	T1		Peso (acero) kg/pieza	Referencia*	PN (bar) ¹⁾	
SAE (pulg)	ISO (DN)							(métr.)	(UNC)			S	SS
1/2	13	13	16	47	58	17.5	38.1	M 8	5/16	0.26	PCCFF32	345	345
3/4	19	16	18	49	66	22.3	47.6	M10	3/8	0.37	PCCFF33	345	345
1	25	25	19	53	71	26.2	52.4	M10	3/8	0.45	PCCFF34	345	345
1 1/4	32	25	21	69	80	30.2	58.7	M10	7/16	0.73	PCCFF35	276	276
1 1/2	38	34	25	77	95	35.7	69.9	M12	1/2	1.50	PCCFF36	207	207
2	51	43	25	89	103	42.9	77.8	M12	1/2	1.40	PCCFF38	207	207
2 1/2	64	61	25	101	116	50.8	88.9	M12	1/2	1.83	PCCFF310	172	172
3	76	60	27	124	136	61.9	106.4	M16	5/8	2.80	PCCFF312	138	138
3 1/2	89	73	27	136	152	69.9	120.7	M16	5/8	3.68	PCCFF314	34	34
4	102	87	27	146	162	77.8	130.2	M16	5/8	4.10	PCCFF316	34	34
5	127	127	25	180	184	92.1	152.4	M16	5/8	6.40	PCCFF320	34	34

Serie 6000 PSI

1/2	13	13	16	47	58	18.2	40.5	M 8	5/16	0.30	PCCFF62	420	420
3/4	19	20	19	53	71	23.8	50.8	M10	3/8	0.49	PCCFF63	420	420
1	25	25	24	66	80	27.8	57.2	M12	7/16	0.82	PCCFF64	420	420
1 1/4	32	25	27	77	94	31.8	66.6	M14	1/2	1.22	PCCFF65	420	420
1 1/4	32	25	27	77	94	31.8	66.6	M12	-	1.22	PCCFF65/12	420	420
1 1/2	38	34	30	89	103	36.5	79.3	M16	5/8	1.69	PCCFF66	420	420
2	51	46	37	123	135	44.5	96.8	M20	3/4	3.48	PCCFF68	420	420
2 1/2	64	56	45	150	166	58.7	123.8	M24	-	7.08	PCCFF610	420	420
3	76	71	55	178	208	71.4	152.4	M30	-	12.67	PCCFF612	420	420

¹⁾ Presión mostrada = Producto suministrable

$\frac{PN(\text{bar})}{10} = PN(\text{MPa})$

Piezas de acero inoxidable pueden tener variaciones dimensionales. La información está disponible bajo petición.

*Por favor añada los sufijos siguientes de acuerdo con el material/superficie requeridos.

Sufijo de referencia				
Material	Sufijo superficie y material	Ejemplo brida de 4 taladros con roscas métricas	Ejemplo brida de 4 taladros con roscas UNC	Material de estanqueidad estándar (no se necesita sufijo adicional)
Acero, zincado, libre Cr(VI)	CF	PCCF32CFM	PCCFF32CFU	NBR
Acero inoxidable	SS	PCCFF32SSM	PCCFF32SSU	VIT

CPM Placa intermedia SAE

ISO 6162-1/-2

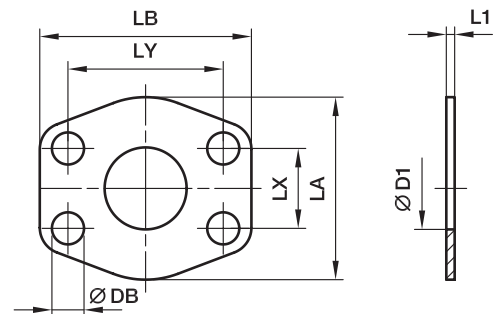

Serie 3000 PSI

Tam. brida nom.		D1	L1	LA	LB	LX	LY	DB	Peso (acero) kg/pieza	Referencia*	PN (bar) ¹⁾	
SAE (pulg)	ISO (DN)										CF	SS
1/2	13	13	3	47	57	17.5	38.1	9.0	0.05	8CPM1	345	345
3/4	19	19	3	49	66	22.3	47.6	11.0	0.05	12CPM1	345	345
1	25	25	3	53	71	26.2	52.4	11.0	0.07	16CPM1	345	345
1 1/4	32	32	3	69	80	30.2	58.7	11.5	0.09	20CPM1	276	276
1 1/2	38	38	3	77	95	35.7	69.9	13.5	0.12	24CPM1	207	207
2	51	51	3	89	103	42.9	77.8	13.5	0.13	32CPM1	207	207
2 1/2	64	63	3	101	116	50.8	88.9	13.5	0.15	40CPM1	172	172
3	76	73	4	124	136	61.9	106.4	17.0	0.29	48CPM1	138	138
3 1/2	89	89	4	136	152	69.9	120.7	17.0	0.34	56CPM1	34	34
4	102	99	4	146	162	77.8	130.2	17.0	0.46	64CPM1	34	34
5	127	120	4	180	184	92.1	152.4	17.0	0.50	80CPM1	34	34

Serie 6000 PSI

1/2	13	13	4	47	57	18.2	40.5	9.0	0.08	8CPM2	420	420
3/4	19	17	4	53	71	23.8	50.8	11.0	0.11	12CPM2	420	420
1	25	24	4	66	80	27.8	57.2	13.0	0.14	16CPM2	420	420
1 1/4	32	31	4	77	94	31.8	66.6	15.0	0.20	20CPM2	420	420
1 1/2	38	38	4	89	103	36.5	79.3	17.0	0.24	24CPM2	420	420
2	51	51	4	123	135	44.5	96.8	21.0	0.30	32CPM2	420	420
2 1/2	64	63	4	150	166	58.7	123.8	25.0	0.50	40CPM2	420	420
3	76	73	4	178	208	71.4	152.4	32.0	0.73	48CPM2	420	420

¹⁾ Presión mostrada = Producto suministrable

$$\frac{\text{PN (bar)}}{10} = \text{PN (MPa)}$$

Piezas de acero inoxidable pueden tener variaciones dimensionales. La información está disponible bajo petición.

*Por favor añada los sufijos siguientes de acuerdo con el material/superficie requeridos.

Sufijo de referencia			
Material	Sufijo superficie y material	Ejemplo	Descripción
Acero, zincado, libre Cr(VI)	CF	8CPM1CF	sólo placa intermedia
Acero inoxidable	SS	8CPM1SS	sólo placa intermedia

AP Placa de cierre SAE

ISO 6162-1/-2

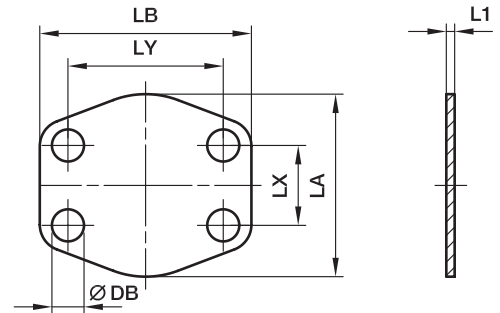

Serie 3000 PSI

Tam. brida nom.		L1	LA	LB	LX	LY	DB	Peso (acero) kg/pieza	Referencia*	PN (bar)	
SAE (pulg)	ISO (DN)									CF	SS
1/2	13	3	47	57	17.5	38.1	9.0	0.05	8AP1	-	-
3/4	19	3	49	66	22.3	47.6	11.0	0.06	12AP1	-	-
1	25	3	59	71	26.2	52.4	11.0	0.07	16AP1	-	-
1 1/4	32	3	69	80	30.2	58.7	11.5	0.10	20AP1	-	-
1 1/2	38	3	77	95	35.7	69.9	13.5	0.15	24AP1	-	-
2	51	3	97	103	42.9	77.8	13.5	0.19	32AP1	-	-
2 1/2	64	3	109	116	50.8	89.9	13.5	0.22	40AP1	-	-
3	76	4	131	136	61.9	106.4	17.0	0.40	48AP1	-	-
3 1/2	89	4	136	152	69.9	102.7	17.0	0.53	56AP1	-	-
4	102	4	146	162	77.8	130.2	17.0	0.61	64AP1	-	-
5	127	4	181	184	92.1	152.4	17.0	0.86	80AP1	-	-

Serie 6000 PSI

1/2	13	4	48	57	18.2	40.5	9.0	0.02	8AP2	-	-
3/4	19	4	60	71	23.8	50.8	11.0	0.10	12AP2	-	-
1	25	4	70	81	27.8	57.2	13.0	0.12	16AP2	-	-
1 1/4	32	4	78	95	31.8	66.6	15.0	0.17	20AP2	-	-
1 1/2	38	4	95	113	36.5	79.4	17.0	0.22	24AP2	-	-
2	51	4	117	135	44.5	96.8	21.0	0.36	32AP2	-	-
2 1/2	64	4	150	176	58.7	123.8	25.0	0.58	40AP2	-	-
3	76	4	178	210	71.4	152.4	32.0	0.86	48AP2	-	-

Esta placa de cierre no se usa bajo presión.

Piezas de acero inoxidable pueden tener variaciones dimensionales. La información está disponible bajo petición.

*Por favor añada los sufijos siguientes de acuerdo con el material/superficie requeridos.

Sufijo de referencia			
Material	Sufijo superficie y material	Ejemplo	Descripción
Acero, zincado, libre Cr(VI)	CF	8AP1CF	sólo placa intermedia
Acero inoxidable	SS	8AP1SS	sólo placa intermedia

PFMQ Tapón de brida plana

(ISO 6162-1/-2)

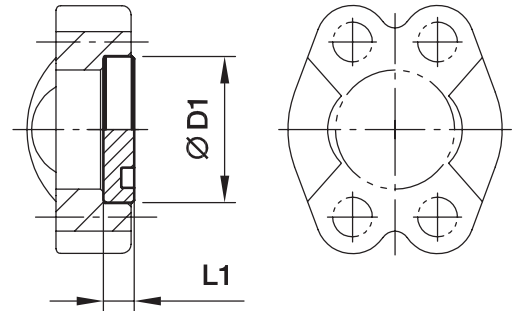

Serie 3000 PSI

Tam. brida nom. SAE (pulg)	D1 	L1	Peso (acero) kg/pieza	Cara con junta Referencia*	PN (bar) ¹⁾ CF
1/2	30.2	6.8	0.03	8PFMQ1	210
3/4	38.1	6.8	0.05	12PFMQ1	210
1	44.5	8.0	0.09	16PFMQ1	210
1 1/4	50.8	8.0	0.12	20PFMQ1	210
1 1/2	60.3	8.0	0.17	24PFMQ1	160
2	71.4	9.6	0.29	32PFMQ1	200
2 1/2	84.1	9.6	0.39	40PFMQ1	-
3	101.6	9.6	0.58	48PFMQ1	-
3 1/2	114.3	11.3	0.86	56PFMQ1	-
4	127.0	11.3	1.09	64PFMQ1	-
5	152.4	11.3	1.96	80PFMQ1	-

Serie 6000 PSI

1/2	31.8	7.8	0.04	8PFMQ2	250
3/4	41.3	8.8	0.09	12PFMQ2	250
1	47.6	9.5	0.13	16PFMQ2	250
1 1/4	54.0	10.3	0.18	20PFMQ2	250
1 1/2	63.5	12.6	0.30	24PFMQ2	250
2	79.4	12.6	0.48	32PFMQ2	250
2 1/2	107.7	20.5	1.44	40PFMQ2	-
3	131.7	26.0	2.75	48PFMQ2	-

1) Presión mostrada = Producto suministrable

$$\frac{\text{PN (bar)}}{10} = \text{PN (MPa)}$$

Tapón de brida en acero inoxidable a petición.

*Por favor añada los **sufijos** siguientes de acuerdo con el material/superficie requeridos.

Sufijo de referencia			
Material	Sufijo superficie y material	Ejemplo	Descripción
Acero, zincado, libre Cr(VI)	CF	8PFMQ1CF	sólo tapón de brida

PMQ Tapón de brida

(ISO 6162-1/-2)

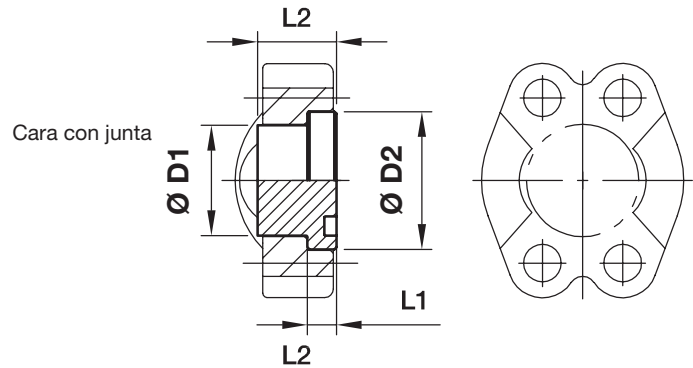

Serie 3000 PSI

Tam. brida nom. SAE (pulg)	D1	D2	L1	L2	Peso (acero) kg/pieza	Cara con junta Referencia	Cara plana Referencia	PN (bar) ¹⁾ CF
1/2	24.0	30.2	6.8	16	0.06	8PMQ1	8PCMQ1	350
3/4	31.8	38.1	6.8	17	0.12	12PMQ1	12PCMQ1	350
1	38.0	44.5	8.0	17	0.16	16PMQ1	16PCMQ1	315
1 1/4	43.0	50.8	8.0	17	0.22	20PMQ1	20PCMQ1	250
1 1/2	50.0	60.3	8.0	19	0.33	24PMQ1	24PCMQ1	200
2	62.0	71.4	9.6	19	0.51	32PMQ1	32PCMQ1	200
2 1/2	74.0	84.1	9.6	40	1.42	40PMQ1	40PCMQ1	160
3	90.0	101.6	9.6	45	2.35	48PMQ1	48PCMQ1	138
3 1/2	102.0	114.3	11.3	30	2.62	56PMQ1	56PCMQ1	35
4	114.5	127.0	11.3	36	3.14	64PMQ1	64PCMQ1	35
5	140.0	152.4	11.3	45	5.12	80PMQ1	80PCMQ1	35

Serie 6000 PSI

1/2	24.0	31.8	7.8	14	0.07	8PMQ2	8PCMQ2	400
3/4	31.8	41.3	8.8	15	0.12	12PMQ2	12PCMQ2	400
1	38.0	47.6	9.5	16	0.18	16PMQ2	16PCMQ2	400
1 1/4	44.0	54.0	10.3	16	0.24	20PMQ2	20PCMQ2	400
1 1/2	50.8	63.5	12.6	19	0.40	24PMQ2	24PCMQ2	400
2	67.0	79.4	12.6	30	0.95	32PMQ2	32PCMQ2	400
2 1/2	89.0	108.0	21.2	45	2.67	40PMQ2	40PCMQ2	400
3	114.3	132.0	26.5	55	5.11	48PMQ2	48PCMQ2	400

¹⁾ Presión mostrada = Producto suministrable

$$\frac{PN \text{ (bar)}}{10} = PN \text{ (MPa)}$$

Tapón de brida en acero inoxidable a petición.

Por favor añada los **sufijos** siguientes de acuerdo con el material/superficie requeridos.

Sufijo de referencia			
Material	Sufijo superficie y material	Ejemplo	Descripción
Acero, zincado, libre Cr(VI)	CF	8PMQ1CF	sólo tapón de brida

PAGL-(G/M) Brida SAE de 4 taladros con toma de presión

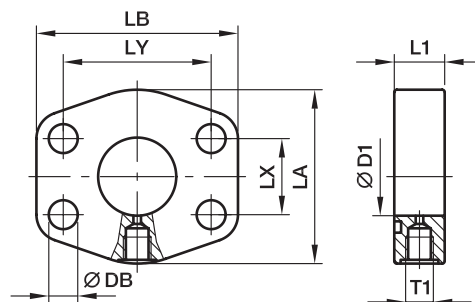
 Brida SAE con toma de presión
(ISO 6162-1/-2)

Serie 3000 PSI

Tam. brida nom.		T1	D1	L1	LA	LB	LX	LY	DB	Peso (acero) kg/pieza	Referencia*	PN (bar ¹)	
SAE (pulg)	ISO (DN)											S	SS
1	25	G 1/4	25	22	53	71	26.2	52.4	10.6	0.43	PAGL102G14	348	348
1	25	M 10x1.0	25	19	53	71	26.2	52.4	10.6	0.50	PAGL102M10	348	348
1 1/4	32	G 1/4	31	20	69	82	30.2	58.7	10.6	0.56	PAGL104G14	278	278
1 1/4	32	M 10x1.0	31	20	69	82	30.2	58.7	10.6	0.55	PAGL104M10	278	278
1 1/2	38	G 1/4	38	25	77	94	35.7	69.9	13.3	0.86	PAGL106G14	210	210
1 1/2	38	M 10x1.0	38	25	77	94	35.7	69.9	13.3	0.90	PAGL106M10	210	210
2	51	G 1/4	50	25	89	103	42.9	77.8	13.3	0.95	PAGL108G14	210	210
2	51	M 10x1.0	50	25	89	103	42.9	77.8	13.3	0.96	PAGL108M10	210	210
2 1/2	64	G 1/4	63	25	101	115	50.8	88.9	13.3	1.21	PAGL110G14	175	175
2 1/2	64	M 10x1.0	63	25	101	115	50.8	88.9	13.3	1.23	PAGL110M10	175	175
3	76	G 1/4	73	27	124	135	61.9	106.4	16.7	2.00	PAGL112G14	138	138
3	76	M 10x1.0	73	27	124	135	61.9	106.4	16.7	2.01	PAGL112M10	138	138
3 1/2	89	G 1/4	89	27	136	152	69.9	120.7	16.7	2.42	PAGL114G14	35	35
3 1/2	89	M 10x1.0	89	27	136	152	69.9	120.7	16.7	2.43	PAGL114M10	35	35
4	102	G 1/4	99	27	146	162	77.8	130.2	16.7	2.73	PAGL116G14	35	35
4	102	M 10x1.0	99	27	146	162	77.8	130.2	16.7	2.73	PAGL116M10	35	35
5	127	G 1/4	120	28	180	184	92.1	152.4	16.7	3.76	PAGL118G14	35	35
5	127	M 10x1.0	120	28	180	184	92.1	152.4	16.7	3.76	PAGL118M10	35	35

Serie 6000 PSI

1	25	G 1/4	25	22	69	82	27.8	57.2	13.3	0.65	PAGL403G14	420	420
1	25	M 10x1.0	25	22	69	82	27.8	57.2	13.3	0.65	PAGL403M10	420	420
1 1/4	32	G 1/4	31	26	79	96	31.8	66.6	15.0	0.95	PAGL404G14	420	420
1 1/4	32	G 1/4	31	26	79	96	31.8	66.6	13.3	0.95	PAGL404/12G14	420	420
1 1/4	32	M 10x1.0	31	26	79	96	31.8	66.6	15.0	0.95	PAGL404M10	420	420
1 1/4	32	M 10x1.0	31	26	79	96	31.8	66.6	13.3	0.95	PAGL404/12M10	420	420
1 1/2	38	G 1/4	38	30	89	108	36.5	79.3	16.7	1.37	PAGL405G14	420	420
1 1/2	38	M 10x1.0	38	30	89	108	36.5	79.3	16.7	1.37	PAGL405M10	420	420
2	51	G 1/4	50	36	116	135	44.5	96.8	20.6	2.84	PAGL406G14	420	420
2	51	M 10x1.0	50	36	116	135	44.5	96.8	20.6	2.84	PAGL406M10	420	420
2 1/2	64	G 1/4	63	45	150	166	58.7	123.8	25.0	5.90	PAGL408G14	420	420
2 1/2	64	M 10x1.0	63	45	150	166	58.7	123.8	25.0	5.90	PAGL408M10	420	420
3	76	G 1/4	73	55	178	208	71.4	152.4	31.0	8.50	PAGL410G14	420	420
3	76	M 10x1.0	73	55	178	208	71.4	152.4	31.0	8.50	PAGL410M10	420	420

¹) Presión mostrada = Producto suministrable

$$\frac{\text{PN (bar)}}{10} = \text{PN (MPa)}$$

Piezas de acero inoxidable pueden tener variaciones dimensionales. La información está disponible bajo petición.

 *Por favor añada los **sufijos** siguientes de acuerdo con el material/superficie requeridos.

Sufijo de referencia			
Material	Sufijo superficie y material	Ejemplo	Descripción
Acero, zincado, libre Cr(VI)	CF	PAGL102G14CF	sólo brida
Acero inoxidable	SS	PAGL102G14SS	sólo brida

PRF Adaptador reductor de brida recta SAE

ISO 6162-1/-2

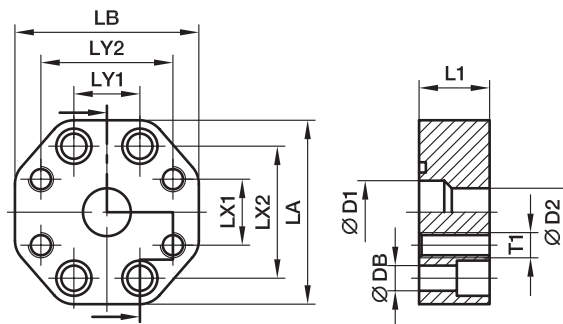
Serie 3000 PSI

Tam. brida nom.		D1	D2	L1	LA	LB	LX1	LX2	LY1	LY2	DB	Tornillos		Peso (acero) kg/pieza	Referencia*	PN (bar) ¹⁾ S
SAE (pulg)	ISO (DN)											(métr.)	T1			
1x1	25/25	25	25	28	73	73	26.2	52.4	26.2	52.4	10.6	M 10x30	M10	0.75	PRF102/102	210
1x3/4	25/19	25	19	28	73	73	22.3	52.4	26.2	47.6	10.6	M 10x30	M10	0.76	PRF102/100	210
1 1/4x1 1/4	32/32	30	30	28	80	80	30.2	58.7	30.2	58.7	10.6	M 10x30	M10	0.83	PRF104/104	210
1 1/4x1	32/25	30	25	28	80	71	26.2	58.7	30.2	52.4	10.6	M 10x30	M10	0.95	PRF104/102	210
1 1/2x1 1/2	38/38	38	38	32	94	94	35.7	69.9	35.7	69.9	13.3	M 12x35	M12	1.20	PRF106/106	210
1 1/2x1 1/4	38/32	38	30	32	94	80	30.2	69.9	35.7	58.7	13.3	M 12x35	M10	1.36	PRF106/104	210
2x2	51/51	50	50	33	103	103	42.9	77.8	42.9	77.8	13.3	M 12x35	M12	1.56	PRF108/108	210
2x1 1/2	51/38	50	38	33	103	94	35.7	77.8	42.9	70.0	13.3	M 12x35	M12	1.69	PRF108/106	210
2 1/2x2 1/2	64/64	63	63	33	115	115	50.8	88.9	50.8	88.9	13.3	M 12x35	M12	2.05	PRF110/110	175
2 1/2x2	64/51	63	50	33	115	103	42.9	88.9	50.8	77.8	13.3	M 12x35	M12	2.04	PRF110/108	175
3x3	76/76	73	73	36	135	135	61.9	106.4	61.9	106.4	16.7	M 16x40	M16	2.61	PRF112/112	138
3x2 1/2	76/64	73	63	36	135	115	50.8	106.4	61.9	89.0	16.7	M 16x40	M12	2.61	PRF112/110	138

Serie 6000 PSI

3/4x3/4	19/19	19	19	28	73	73	23.8	50.8	23.8	50.8	10.6	M 10x30	M10	0.80	PRF402/402	420
1x1	25/25	25	25	33	80	80	27.8	57.2	27.8	57.2	13.3	M 12x35	M12	1.03	PRF403/403	420
1x3/4	25/19	25	19	33	80	71	23.8	57.2	27.8	50.8	13.3	M 12x35	M10	0.98	PRF403/402	420
1 1/4x1 1/4	32/32	30	30	33	94	94	31.8	66.6	31.8	66.6	15.0	M 14x35	M14	1.47	PRF404/404	420
1 1/4x1 1/4	32/32	30	30	33	94	94	31.8	66.6	31.8	66.6	13.3	M 12x35	M12	1.47	PRF404/12/404/12	420
1 1/4x1	32/25	30	25	33	94	80	27.8	66.6	31.8	57.2	15.0	M 14x35	M12	1.26	PRF404/403	420
1 1/4x1	32/25	30	25	33	94	80	27.8	66.6	31.8	57.2	13.3	M 12x35	M12	1.26	PRF404/12/403	420
1 1/2x1 1/2	38/38	38	38	48	106	106	36.5	79.3	36.5	79.3	16.7	M 16x50	M16	1.72	PRF405/405	420
1 1/2x1 1/4	38/32	38	30	48	106	94	31.8	79.3	36.5	66.6	16.7	M 16x50	M14	2.32	PRF405/404	420
1 1/2x1 1/4	38/32	38	30	48	106	94	31.8	79.3	36.5	66.6	16.7	M 16x50	M12	2.32	PRF405/404/12	420
2x2	51/51	50	50	48	135	135	44.5	96.8	44.5	96.8	20.6	M 20x55	M20	4.20	PRF406/406	420
2x1 1/2	51/38	50	38	48	135	106	36.5	96.8	44.5	79.3	20.6	M 20x55	M16	3.35	PRF406/405	420
2 1/2x2	64/64	63	63	53	166	166	44.5	123.8	58.7	96.8	25.0	M 24x60	M20	6.40	PRF408/406	420
3x2	76/51	73	50	58	208	178	44.5	152.4	71.4	96.8	31.0	M 30x70	M20	10.40	PRF410/406	420

1) Presión mostrada = Producto suministrable

$$\frac{PN \text{ (bar)}}{10} = PN \text{ (MPa)}$$

Piezas de acero inoxidable pueden tener variaciones dimensionales. La información está disponible bajo petición.

 *Por favor añada los **sufijos** siguientes de acuerdo con el material/superficie requeridos.

Sufijo de referencia			
Material	Sufijo superficie y material	Ejemplo	Descripción
Acero, zincado, libre Cr(VI)	CF	PRF102/102CF	sólo brida
Acero inoxidable	SS	PRF102/102SS	sólo brida

BFG Brida recta para bomba de engranajes

Brida hidráulica / Extremo cono 24° EO

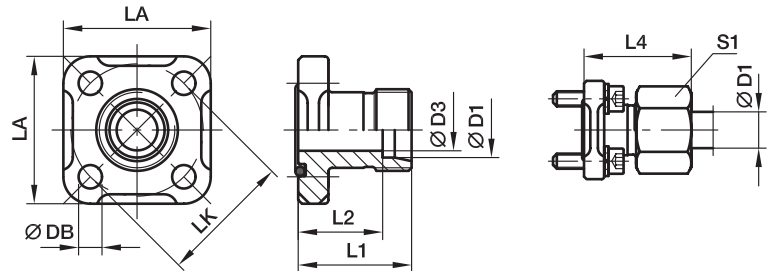

Conexión brida recta BFG cono 24° EO

LK	D1 ²⁾	D3	L1	L2	L4	LA	S1	DB	Tornillos (métr.)	Junta tórica	Peso (acero) kg/pieza	Referencia*	PN (bar) ¹⁾ CF
35	10L	8	30	23.0	39.0	40	19	6.4	M 06x22	20x2.5	0.15	BFG10L/LK35	315
35	12L	10	30	23.0	39.0	40	22	6.4	M 06x22	20x2.5	0.16	BFG12L/LK35	315
35	15L	12	30	23.0	38.0	40	27	6.4	M 06x22	20x2.5	0.19	BFG15L/LK35	250
35	16S	12	30	21.5	39.5	40	30	6.4	M 06x22	20x2.5	0.21	BFG16S/LK35	315
40	15L	12	35	28.0	43.0	42	27	6.4	M 06x22	26x2.5	0.17	BFG15L/LK40	100
40	18L	15	35	27.5	44.0	42	32	6.4	M 06x22	26x2.5	0.22	BFG18L/LK40	100
40	22L	19	35	27.5	44.5	42	36	6.4	M 06x22	26x2.5	0.26	BFG22L/LK40	100
40	28L	24	42	34.5	51.5	42	41	6.4	M 06x22	26x2.5	0.30	BFG28L/LK40	100
55	20S	16	40	29.5	51.0	55	36	8.4	M 08x25	32x2.5	0.49	BFG20S/LK55	250
55	25S	21	50	38.0	62.0	55	46	8.4	M 08x25	32x2.5	0.52	BFG25S/LK55	250

1) Presión mostrada = Producto suministrable

2) L = serie ligera; S = serie pesada

$$\frac{\text{PN (bar)}}{10} = \text{PN (MPa)}$$

Se entrega sin tuerca ni anillo.

Para la información sobre cómo pedir racores completos o materiales de estanqueidad alternativos, vea la página M12.

M

*Por favor añada los **sufijos** siguientes de acuerdo con el material/superficie requeridos.

Sufijo de referencia			
Material	Sufijo superficie y material	Ejemplo incl. tornillos métricos y junta tórica	Material de estanqueidad estándar (no se necesita sufijo adicional)
Acero, zincado, libre Cr(VI)	CF	BFG16S/LK35OMDCF	NBR

BFW Brida codo 90° para bomba de engranajes

Brida hidráulica / Extremo cono 24° EO

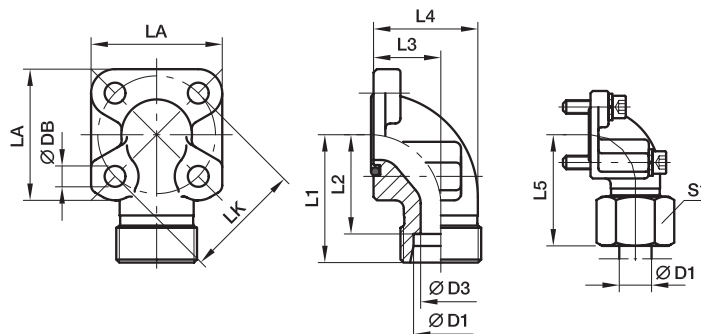

BFW Conexión brida 90° extremo cono 24° EO

LK	D1 ²⁾	D3	L1	L2	L3	L4	L5	LA	S1	DB	Tornillos		Junta tórica	Peso (acero) kg/pieza	Referencia*	PN (bar) ¹⁾
											2 piezas (métr.)	2 piezas (métr.)				
35	10L	8	38	31.0	16.5	26.5	47.0	40	19	6.4	M 06×22	M 06×35	20×2.5	0.23	BFW10L/LK35	315
35	12L	10	38	31.0	16.5	26.5	47.0	40	22	6.4	M 06×22	M 06×35	20×2.5	0.26	BFW12L/LK35	315
35	15L	12	38	31.0	16.5	26.5	46.0	40	27	6.4	M 06×22	M 06×35	20×2.5	0.26	BFW15L/LK35	250
35	16S	12	38	29.5	20.0	31.0	48.0	40	30	6.4	M 06×22	M 06×40	20×2.5	0.30	BFW16S/LK35	315
35	20S	16	45	34.5	25.0	38.0	56.0	40	36	6.4	M 06×22	M 06×45	20×2.5	0.40	BFW20S/LK35	315
35	22L	19	45	37.5	25.0	38.0	54.5	40	36	6.4	M 06×22	M 06×45	20×2.5	0,25	BFW22L/LK35	250
40	15L	12	38	31.0	22.5	36.5	46.0	42	27	6.4	M 06×22	M 06×22	26×2.5	0.23	BFW15L/LK40	100
40	18L	15	38	30.5	22.5	36.5	47.0	42	32	6.4	M 06×22	M 06×22	26×2.5	0.30	BFW18L/LK40	100
40	22L	19	38	30.5	22.5	36.5	47.5	42	36	6.4	M 06×22	M 06×22	26×2.5	0.30	BFW22L/LK40	100
40	28L	22	40	32.5	28.0	43.0	49.0	42	41	6.4	M 06×20	M 06×50	26×2.5	0.40	BFW28L/LK40	100
40	35L	31	41	30.5	34.0	55.0	52.0	42	50	6.4	M 06×22	M 06×60	26×2.5	0.35	BFW35L/LK40	100
40	20S	16	40	29.5	22.5	35.5	50.0	42	36	6.4	M 06×22	M 06×45	26×2.5	0.35	BFW20S/LK40	250
55	35L	31	49	38.5	32.0	51.5	62.0	58	50	8.4	M 08×25	M 08×60	32×2.5	0.74	BFW35L/LK55	100
55	42L	38	49	38.0	40.0	64.5	61.0	58	60	8.4	M 08×25	M 08×70	32×2.5	0.60	BFW42L/LK55	100
55	20S	17	45	34.5	24.0	38.0	56.0	58	36	8.4	M 08×25	M 08×50	32×2.5	0.64	BFW20S/LK55	250
55	25S	20	49	37.0	30.0	46.0	61.0	58	46	8.4	M 08×25	M 08×55	32×2.5	0.80	BFW25S/LK55	250
55	30S	26	49	35.5	32.0	50.0	62.0	58	50	8.4	M 08×25	M 08×50	32×2.5	0.81	BFW30S/LK55	250

¹⁾ Presión mostrada = Producto suministrable

²⁾ L = serie ligera; S = serie pesada

$$\frac{\text{PN (bar)}}{10} = \text{PN (MPa)}$$

Se entrega sin tuerca ni anillo.

Para la información sobre cómo pedir racores completos o materiales de estanqueidad alternativos, vea la página M12.

*Por favor añada los **sufijos** siguientes de acuerdo con el material/superficie requeridos.

Sufijo de referencia			
Material	Sufijo superficie y material	Ejemplo incl. tornillos métricos y junta tórica	Material de estanqueidad estándar (no se necesita sufijo adicional)
Acero, zincado, libre Cr(VI)	CF	BFW16S/LK35OMDCF	NBR

BFW3 Brida cono 90° de 3 taladros para bomba de engranajes

Brida hidráulica / Extremo cono 24° EO

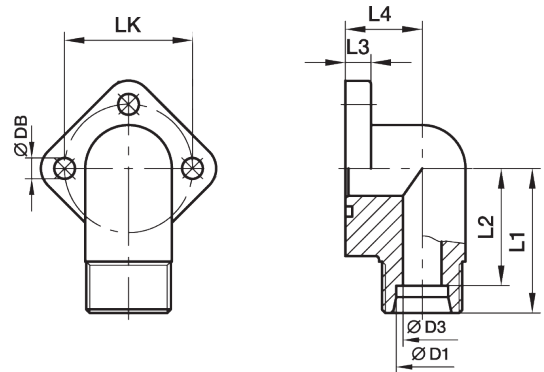

BFW-3 Conexión brida 90° con asiento 24° EO

LK	D1 ²⁾	D3	L1	L2	L3	L4	DB	Tornillos (métr.)	Junta tórica	Peso (acero) kg/pieza	Referencia*	PN (bar) ¹⁾ CF
30	12L	9	31	24.0	9.0	17.0	6.5	M 06×22	16×2.5	0.20	BFW3-12L/LK30	250
30	15L	11	31	24.0	9.0	17.0	6.5	M 06×22	16×2.5	0.22	BFW3-15L/LK30	250
30	18L	12	31	23.5	9.0	17.0	6.5	M 06×22	16×2.5	0.25	BFW3-18L/LK30	160
40	22L	18	36	28.5	11.5	23.0	8.5	M 08×30	24×2.5	0.44	BFW3-22L/LK40	160
40	28L	19	36	28.5	11.5	23.0	8.5	M 08×30	24×2.5	0.45	BFW3-28L/LK40	160

¹⁾ Presión mostrada = Producto suministrable

²⁾ L = serie ligera

$$\frac{\text{PN (bar)}}{10} = \text{PN (MPa)}$$

Se entrega sin tuerca ni anillo.

Para la información sobre cómo pedir racores completos o materiales de estanqueidad alternativos, vea la página M12.

*Por favor añada los **sufijos** siguientes de acuerdo con el material/superficie requeridos.

Sufijo de referencia			
Material	Sufijo superficie y material	Ejemplo incl. tornillos métricos y junta tórica	Material de estanqueidad estándar (no se necesita sufijo adicional)
Acero, zincado, libre Cr(VI)	CF	BFW3-12L/LK30OMDCF	NBR

BFGL Brida recta para bomba de engranajes

Brida hidráulica / O-Lok®-conexión recta

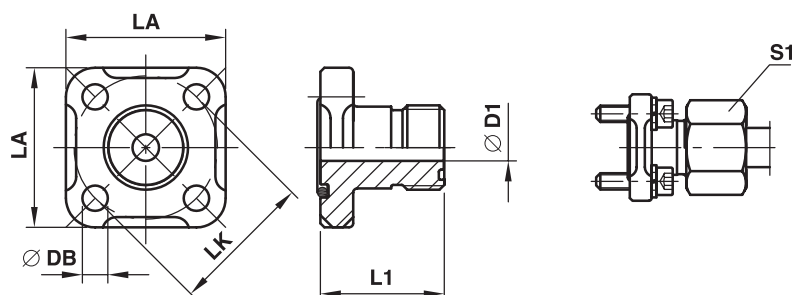
**BFGL Conexión de brida recta extremo O-Lok®**

LK	D1	S1	Rosca UN/UNF T1	L1	LA	DB	Tornillos (métr.)	Junta tórica 1	Junta tórica 2	Peso (acero) kg/pieza	Referencia*	PN (bar) ¹⁾ CF
35	6.5	10L	11/16-16	30	40	6.4	M 06×22	20×2.5	9.25×1.78	0.09	6BFGL/LK35	315
35	9.5	12L	13/16-16	30	40	6.4	M 06×22	20×2.5	12.42×1.78	0.10	8BFGL/LK35	315
35	12.5	15L	1-14	30	40	6.4	M 06×22	20×2.5	15.60×1.78	0.10	10BFGL/LK35	250
40	12.5	15L	1-14	35	42	6.4	M 06×22	26×2.5	15.60×1.78	0.10	10BFGL/LK40	100
40	15.5	18L	1 3/16-12	35	42	6.4	M 06×22	26×2.5	18.77×1.78	0.16	12BFGL/LK40	100
40	20.5	28L	1 7/16-12	35	42	6.4	M 06×22	26×2.5	23.52×1.78	0.17	16BFGL/LK40	100

1) Presión mostrada = Producto suministrable

$$\frac{\text{PN (bar)}}{10} = \text{PN (MPa)}$$

Se entrega sin tuerca ni anillo.

Para la información sobre cómo pedir racores completos o materiales de estanqueidad alternativos, vea la página M12.

*Por favor añada los **sufijos** siguientes de acuerdo con el material/superficie requeridos.

Sufijo de referencia			
Material	Sufijo superficie y material	Ejemplo incl. tornillos métricos y junta tórica	Material de estanqueidad estándar (no se necesita sufijo adicional)
Acero, zincado, libre Cr(VI)	CF	6BFGL/LK35OMDCF	NBR

BFWL Brida cono 90° para bomba de engranajes

Brida hidráulica / O-Lok®-conexión 90°

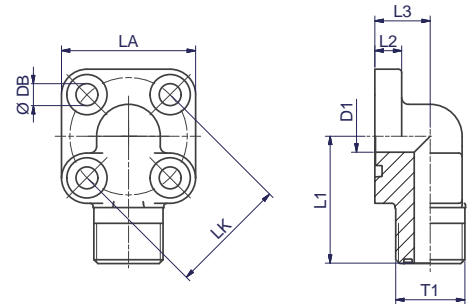

BFWL-O-Lok®-conexión 90°

LK	D1	Rosca UN/UNF T1	L1	L2	L3	LA	DB	Tornillos		Junta tórica 1	Junta tórica 2	Peso kg/pieza	Referencia	PN (bar) ¹⁾ CF
								2 piezas (métr.)	2 piezas (métr.)					
35	9.5	13/16-16	38	8	16.5	40	6.5	M 06×22	M 06×35	20×2.5	12.42×1.78	0.16	8BFWL/LK35	315
35	12.5	1-14	38	8	20.0	40	6.5	M 06×22	M 06×40	20×2.5	15.60×1.78	0.19	10BFWL/LK35	250
40	12.5	1-14	40	8	22.5	42	6.5	M 06×22	M 06×40	26×2.5	15.60×1.78	0.16	10BFWL/LK40	100
40	15.5	1 3/16-12	45	8	24.0	42	6.5	M 06×22	M 06×45	26×2.5	18.77×1.78	0.20	12BFWL/LK40	250

¹⁾ Presión mostrada = Producto suministrable

$$\frac{\text{PN (bar)}}{10} = \text{PN (MPa)}$$

Material: Acero

- Incl. Junta tórica y tornillos métricos
- Componente sin accesorio

*Por favor añada los **sufijos** siguientes de acuerdo con el material/superficie requeridos.

Sufijo de referencia			
Material	Sufijo superficie y material	Ejemplo incl. tornillos métricos y junta tórica	Material de estanqueidad estándar (no se necesita sufijo adicional)
Acero, zincado, libre Cr(VI)	CF	6BFW/L/LK35CFM	NBR

BFW-G Codo 90° brida para bomba de engranajes

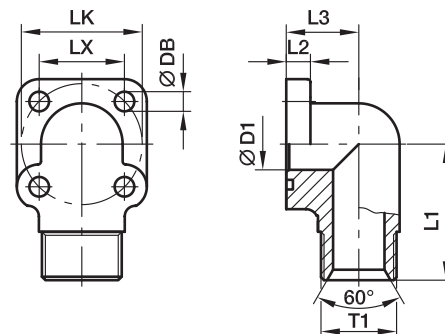
 Brida hidráulica / Extremo cono 60° BSPP
 (ISO 8434-6)

BFW-G 90° BSPP con asiento 60°

LK	T1	D1	L1	L2	L3	LX	DB	Tornillos		Junta tórica	Peso (acero) kg/pieza	Referencia*	PN (bar) ¹⁾ CF
								2 piezas (métr.)	2 piezas (métr.)				
35	G 3/8	10	40	8	20.0	24.8	6.5	M 06×20	M 06×35	18.72×2.62	0.20	BFW-G38/LK35	315
35	G 1/2	12	40	8	16.5	24.8	6.5	M 06×20	M 06×40	18.72×2.62	0.20	BFW-G12/LK35	315
35	G 3/4	12	40	8	20.0	24.8	6.5	M 06×20	M 06×40	18.72×2.62	0.25	BFW-G34/LK35	315
40	G 3/8	10	40	8	22.5	28.2	6.5	M 06×20	M 06×40	25.07×2.62	0.32	BFW-G38/LK40	250
40	G 1/2	12	45	8	24.0	28.2	6.5	M 06×20	M 06×40	25.07×2.62	0.26	BFW-G12/LK40	250
40	G 3/4	17	45	8	24.0	28.2	6.5	M 06×20	M 06×40	25.07×2.62	0.28	BFW-G34/LK40	250
40	G 1	19	40	8	28.0	28.2	6.5	M 06×20	M 06×50	25.07×2.62	0.30	BFW-G1/LK40	250
55	G 1/2	13	49	12	24.0	38.8	8.5	M 08×25	M 08×45	31.42×2.62	0.54	BFW-G12/LK55	315
55	G 3/4	17	46	12	31.0	38.8	8.5	M 08×25	M 08×60	31.42×2.62	0.48	BFW-G34/LK55	315
55	G 1	22	50	12	40.0	38.8	8.5	M 08×25	M 08×70	31.42×2.62	0.62	BFW-G1/LK55	315

1) Presión mostrada = Producto suministrable

$$\frac{\text{PN (bar)}}{10} = \text{PN (MPa)}$$

 *Por favor añada los **sufijos** siguientes de acuerdo con el material/superficie requeridos.

Sufijo de referencia			
Material	Sufijo superficie y material	Ejemplo incl. tornillos métricos y junta tórica	Material de estanqueidad estándar (no se necesita sufijo adicional)
Acero, zincado, libre Cr(VI)	CF	BFW-G38/LK35CFM	NBR

BFW-GI Codo 90° brida para bomba de engranajes

Brida hidráulica / Rosca BSPP hembra

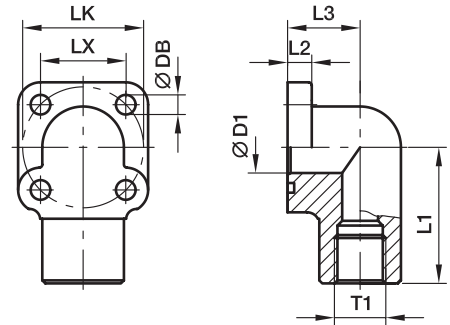

BFW-GI 90° Rosca BSPP hembra

LK	T1	D1	L1	L2	L3	LX	DB	Tornillos		Junta tórica	Peso (acero) kg/pieza	Referencia*	PN (bar) ¹⁾ CF
								2 piezas (métr.)	2 piezas (métr.)				
35	G 3/8	10	40	8	20.0	24.8	6.5	M 06×20	M 06×35	18.72×2.62	0.22	BFW-GI38/LK35	315
35	G 1/2	13	40	8	20.0	24.8	6.5	M 06×20	M 06×35	18.72×2.62	0.30	BFW-GI12/LK35	315
40	G 3/8	10	45	8	24.0	28.2	6.5	M 06×20	M 06×40	25.07×2.62	0.42	BFW-GI38/LK40	250
40	G 1/2	13	45	8	24.0	28.2	6.5	M 06×20	M 06×40	25.07×2.62	0.42	BFW-GI12/LK40	250
40	G 3/4	17	45	8	24.0	28.2	6.5	M 06×20	M 06×40	25.07×2.62	0.32	BFW-GI34/LK40	250
55	G 1/2	13	46	12	24.0	38.8	8.5	M 08×25	M 08×45	31.42×2.62	0.58	BFW-GI12/LK55	315
55	G 3/4	17	49	12	31.0	38.8	8.5	M 08×25	M 08×60	31.42×2.62	0.69	BFW-GI34/LK55	315
55	G 1	22	50	12	40.0	38.8	8.5	M 08×25	M 08×70	31.42×2.62	0.81	BFW-G 11/LK55	315

¹⁾ Presión mostrada = Producto suministrable

$\frac{PN \text{ (bar)}}{10} = PN \text{ (MPa)}$

*Por favor añada los **sufijos** siguientes de acuerdo con el material/superficie requeridos.

Sufijo de referencia			
Material	Sufijo superficie y material	Ejemplo incl. tornillos métricos y junta tórica	Material de estanqueidad estándar (no se necesita sufijo adicional)
Acero, zincado, libre Cr(VI)	CF	BFW-GI38/LK35CFM	NBR

BFW-S Codo 90° brida para bomba de engranajes

Brida hidráulica / Casquillo para soldar

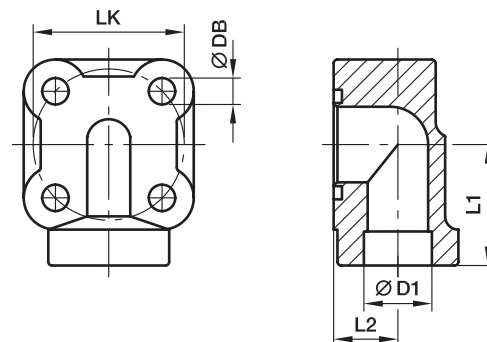

BFW-S 90° Casquillo para soldar

LK	D1	L1	L2	DB	Tornillos (métr.)	Junta tórica	Peso (acero) kg/pieza	Referencia*	PN (bar) ¹⁾ S
30	12	30	14	7.0	M 06×30	15.88×2.62	0.30	BFW-S12/LK30/M6	200
30	12	27	13	8.5	M 08×35	15.88×2.62	0.29	BFW-S12/LK30/M8	250
30	14	27	13	6.5	M 06×30	15.88×2.62	0.29	BFW-S14/LK30/M6	200
30	14	27	13	8.5	M 08×35	15.88×2.62	0.28	BFW-S14/LK30/M8	250
30	16	27	13	6.5	M 06×30	15.88×2.62	0.29	BFW-S16/LK30/M6	200
30	16	27	13	8.5	M 08×35	15.88×2.62	0.28	BFW-S16/LK30/M8	250
30	18	27	13	6.5	M 06×30	15.88×2.62	0.27	BFW-S18/LK30/M6	200
35	14	30	12	6.5	M 06×35	18.72×2.62	0.40	BFW-S14/LK35/M6	200
35	14	30	14	8.5	M 08×40	18.72×2.62	0.39	BFW-S14/LK35/M8	250
35	16	30	12	6.5	M 06×35	18.72×2.62	0.27	BFW-S16/LK35/M6	200
35	16	30	14	8.5	M 08×40	18.72×2.62	0.27	BFW-S16/LK35/M8	250
35	18	30	14	6.5	M 06×35	18.72×2.62	0.26	BFW-S18/LK35/M6	200
35	18	30	14	8.5	M 08×40	18.72×2.62	0.25	BFW-S18/LK35/M8	250
35	20	30	14	7.0	M 06×35	18.72×2.62	0.27	BFW-S20/LK35/M6	200
40	18	32	17	6.5	M 06×40	23.81×2.62	0.37	BFW-S18/LK40/M6	200
40	18	32	17	8.5	M 08×40	23.81×2.62	0.36	BFW-S18/LK40/M8	250
40	20	32	17	6.5	M 06×40	23.81×2.62	0.36	BFW-S20/LK40/M6	200
40	20	32	17	8.5	M 08×40	23.81×2.62	0.35	BFW-S20/LK40/M8	250
40	22	32	17	6.5	M 06×40	23.81×2.62	0.35	BFW-S22/LK40/M6	200
40	22	32	17	8.5	M 08×40	23.81×2.62	0.35	BFW-S22/LK40/M8	250
40	25	32	17	6.5	M 06×40	23.81×2.62	0.34	BFW-S25/LK40/M6	200
40	25	32	17	8.5	M 08×40	23.81×2.62	0.33	BFW-S25/LK40/M8	250

¹⁾ Presión mostrada = Producto suministrable

$$\frac{\text{PN (bar)}}{10} = \text{PN (MPa)}$$

Las presiones indicadas son las máximas admisibles para las bridas. Si el tubo utilizado tiene una capacidad de presión inferior, entonces la capacidad del conjunto soldado será la más baja, asumiendo que la soldadura sea suficientemente fuerte.

*Por favor añada los **sufijos** siguientes de acuerdo con el material/superficie requeridos.

Sufijo de referencia			
Material	Sufijo superficie y material	Ejemplo incl. tornillos métricos y junta tórica	Material de estanqueidad estándar (no se necesita sufijo adicional)
Acero aceitado	S	BFW-S16/LK30/M6SM	NBR

PF Casquillo para soldar

Brida hidráulica / Rosca BSPP hembra

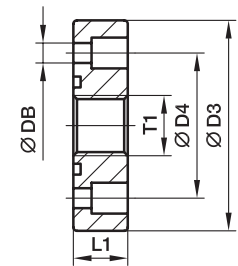

PF

Tamaño de bomba	LK	T1	D3	D4	L1	DB	Tornillos (métr.)	Junta tórica	Peso (acero) kg/pieza	Referencia*	PN (bar) ¹⁾ CF
1.0	30.0	G 3/8	45	30.0	13	6.5	M 06×16	18.77×1.78	0.15	PF1	315
2.0	40.0	G 1/2	58	40.0	15	8.5	M 08×20	25.12×1.78	0.29	PF2	315
3.0	51.0	G 3/4	75	51.0	18	10.5	M 10×25	31.42×2.62	0.58	PF3	315
3B	56.0	G 3/4	76	56.0	18	10.5	M 10×25	31.42×2.62	0.61	PF3B	315
3.5	62.0	G 1	88	62.0	20	10.5	M 10×25	39.69×3.53	0.84	PF3.5	315
3.5B	62.0	G 1	88	62.0	20	12.5	M 12×35	39.69×3.53	0.82	PF3.5B	315
4.0	72.5	G 1 1/4	98	72.5	22	12.5	M 12×30	47.22×3.53	1.06	PF4	315

PFL Casquillo para soldar

Brida hidráulica / Rosca BSPP hembra – versión larga

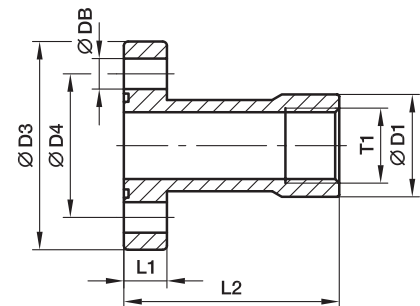

PFL

Tamaño de bomba	LK	T1	D1	D3	D4	L1	L2	DB	Tornillos (métr.)	Junta tórica	Peso (acero) kg/pieza	Referencia*	PN (bar) ¹⁾ CF
1.0	30.0	G 3/8	21.0	45	30.0	10	55	6.5	M 06×20	18.77×1.78	0.20	PFL1	315
2.0	40.0	G 1/2	26.5	58	40.0	12	60	8.5	M 08×25	25.12×1.78	0.39	PFL2	315
3.0	51.0	G 3/4	33.5	76	51.0	16	72	10.5	M 10×35	31.42×2.62	0.79	PFL3	315
3B	56.0	G 3/4	33.5	76	56.0	16	72	10.5	M 10×35	31.42×2.62	0.79	PFL3.5	315

¹⁾ Presión mostrada = Producto suministrable

$$\frac{\text{PN (bar)}}{10} = \text{PN (MPa)}$$

 *Por favor añada los **sufijos** siguientes de acuerdo con el material/superficie requeridos.

Sufijo de referencia			
Material	Sufijo superficie y material	Ejemplo incl. tornillos métricos y junta tórica	Material de estanqueidad estándar (no se necesita sufijo adicional)
Acero, zincado, libre Cr(VI) PF	CF	PF1CFM	NBR
Acero, zincado, libre Cr(VI) PFL	CF	PFL1CFM	NBR

Bridas para bombas de engranajes

PFE Casquillo para soldar

Brida hidráulica / Extremo cono 60° BSPP
(ISO 8434-6)

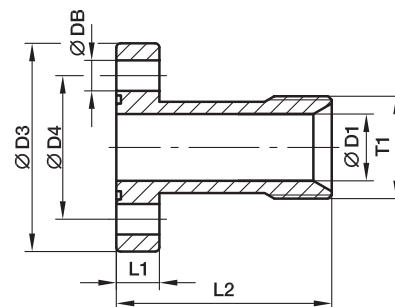

PFE

Tamaño de bomba	LK	T1	D1	D3	D4	L1	L2	DB	Tornillos (métr.)	Junta tórica	Peso (acero) kg/pieza	Referencia*	PN (bar) ¹⁾ CF
1.0	30.0	G 1/2	14.0	45	30.0	10	55	6.5	M 06×20	18.77×1.78	0.19	PFE1	315
2.0	40.0	G 3/4	19.0	58	40.0	12	60	8.5	M 08×25	25.12×1.78	0.37	PFE2	315
3.0	51.0	G 1	24.0	76	51.0	16	72	10.5	M 10×35	31.42×2.62	0.75	PFE3	315
3B	56.0	G 1	24.0	76	56.0	16	72	10.5	M 10×35	31.42×2.62	0.72	PFE3.5	315

PFB Casquillo para soldar

Brida hidráulica / Manguito para soldar

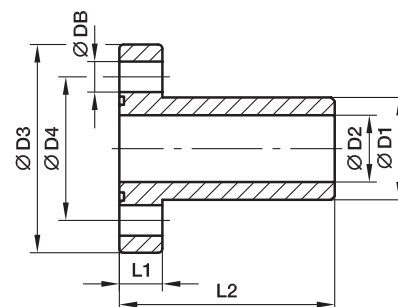

PFB

Tamaño de bomba	LK	D1	D2	D3	D4	L1	L2	DB	Tornillos (métr.)	Junta tórica	Peso (acero) kg/pieza	Referencia*	PN (bar) ¹⁾ S
1.0	30.0	19.0	14.0	45	30.0	10	55	6.5	M 06×20	18.77×1.78	0.19	PFB1	250
2.0	40.0	25.4	19.0	58	40.0	12	60	8.5	M 08×25	25.12×1.78	0.37	PFB2	250
3.0	51.0	32.0	24.5	76	51.0	16	72	10.5	M 10×35	31.42×2.62	0.78	PFB3	250
3B	56.0	32.0	24.5	76	56.0	16	72	10.5	M 10×35	31.42×2.62	0.74	PFB3.5	250

¹⁾ Presión mostrada = Producto suministrable

$\frac{PN \text{ (bar)}}{10} = PN \text{ (MPa)}$

Las presiones (PFB) son las máximas admisibles para las bridas. Si el tubo utilizado tiene una capacidad de presión inferior, entonces la capacidad del conjunto soldado será la más baja, asumiendo que la soldadura sea suficientemente fuerte.

*Por favor añada los **sufijos** siguientes de acuerdo con el material/superficie requeridos.

Sufijo de referencia			
Material	Sufijo superficie y material	Ejemplo incl. tornillos métricos y junta tórica	Material de estanqueidad estándar (no se necesita sufijo adicional)
Acero, zincado, libre Cr(VI)	PFE CF	PFE1CFM	NBR
Acero, aceitado	PFB S	PFB1SM	NBR

BFW3-G Brida codo 90° de 3 taladros para bomba de engranajes

Brida hidráulica / Rosca BSPP hembra

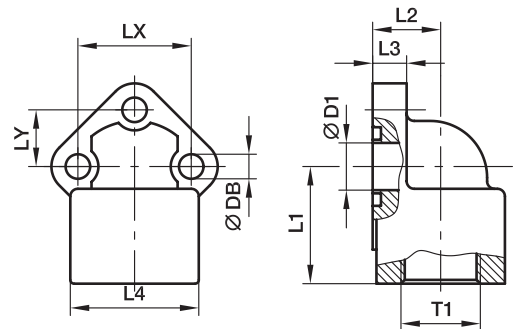

PWDS Rosca BSPP hembra

Tamaño de bomba	LK	T1	D1	L1	L2	L3	L4	LX	LY	DB	Tornillos (métr.)	Junta tórica	Peso (acero) kg/pieza	Referencia*	PN (bar) ¹⁾ CF
0.5	26.0	3/8	11	31	17	9.0	30	26.0	13.0	5.5	M 05×18	15.60×1.78	0.17	BFW3-G38/LK26	315
0.5	26.0	1/2	11	31	17	9.0	30	26.0	13.0	5.5	M 05×18	15.60×1.78	0.18	BFW3-G12/LK26	315
1.0	30.0	3/8	12	31	17	9.0	30	30.0	15.0	6.5	M 06×20	15.88×2.62	0.19	BFW3-G38/LK30	315
1.0	30.0	1/2	12	31	17	9.0	30	30.0	15.0	6.5	M 06×20	15.88×2.62	0.18	BFW3-G12/LK30	315
2.0	40.0	1/2	18	36	23	11.5	36	40.0	20.0	8.5	M 08×25	23.81×2.62	0.37	BFW3-G12/LK40	315
2.0	40.0	3/4	19	36	23	11.5	36	40.0	20.0	8.5	M 08×25	23.81×2.62	0.33	BFW3-G34/LK40	315
3.0	51.0	3/4	24	46	26	13.0	45	51.0	25.5	10.5	M 10×30	29.75×3.53	0.67	BFW3-G34/LK51	315
3.0	51.0	1	24	46	26	13.0	45	51.0	25.5	10.5	M 10×30	29.75×3.53	0.56	BFW3-G1/LK51	315
3B	56.0	3/4	24	46	26	13.0	45	56.0	28.0	10.5	M 10×30	29.75×3.53	0.61	BFW3-G34/LK56	315
3B	56.0	1	24	46	26	13.0	45	56.0	28.0	10.5	M 10×30	29.75×3.53	0.57	BFW3-G1/LK56	315
3.5	62.0	1 1/4	31	55	35	14.0	55	62.0	31.0	10.5	M 10×30	37.69×3.53	0.95	BFW3-G114/LK62	315
3.5	62.0	1	25	55	35	14.0	55	62.0	31.0	10.5	M 10×30	37.69×3.53	1.00	BFW3-G1/LK62	315
3.5	62.0	1 1/4	31	55	35	14.0	55	62.0	31.0	13.0	M 12×35	37.69×3.53	0.95	BFW3-G114/LK62/12	315
3.5	62.0	1	25	55	35	14.0	55	62.0	31.0	13.0	M 12×35	37.69×3.53	1.20	BFW3-G1/LK62/12	315
4.0	72.5	1 1/2	38	58	38	15.0	62	72.5	36.2	13.0	M 12×35	47.22×3.53	1.12	BFW3-G112/LK72.5	315
4.0	72.5	1 1/4	31	58	38	15.0	62	72.5	36.2	13.0	M 12×35	47.22×3.53	1.14	BFW3-G114/LK72.5	315

¹⁾ Presión mostrada = Producto suministrable

$$\frac{\text{PN (bar)}}{10} = \text{PN (MPa)}$$

M

*Por favor añada los **sufijos** siguientes de acuerdo con el material/superficie requeridos.

Sufijo de referencia			
Material	Sufijo superficie y material	Ejemplo incl. tornillos métricos y junta tórica	Material de estanqueidad estándar (no se necesita sufijo adicional)
Acero, zincado, libre Cr(VI)	CF	BFW3-G38/LK26CFM	NBR

PWDS-G Brida de 4 taladros 90° para bomba de engranajes – aluminio

Brida hidráulica / Rosca BSPP hembra

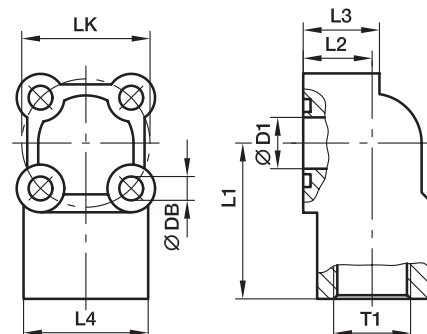

PWDS-G 90° Rosca BSPP hembra

LK	T1	D1	L1	L2	L3	L4	DB	Tornillos		Junta tórica	Peso (acero) kg/pieza	Referencia*	PN (bar) ¹⁾ A
								2 piezas (métr.)	2 piezas (métr.)				
30	G 3/8	11.5	39.0	18	20	33	6.5	M 06×30	M 06×40	15.88×2.62	0.14	PWDS-G38/LK30	180
30	G 1/2	11.5	39.0	18	20	33	6.5	M 06×30	M 06×40	15.88×2.62	0.14	PWDS-G12/LK30	180
35	G 3/8	14.0	42.5	18	20	34	6.5	M 06×30	M 06×40	18.72×2.62	0.16	PWDS-G38/LK35	180
35	G 1/2	14.0	42.5	18	20	34	6.5	M 06×30	M 06×40	18.72×2.62	0.15	PWDS-G12/LK35	180
40	G 1/2	18.0	47.5	24	28	41	6.5	M 06×40	M 06×50	22.22×2.62	0.25	PWDS-G12/LK40	180
40	G 3/4	18.0	47.5	24	28	41	6.5	M 06×40	M 06×50	22.22×2.62	0.24	PWDS-G34/LK40	180
55	G 3/4	24.5	54.0	29	31	49	8.5	M 08×45	M 08×60	29.75×3.53	0.45	PWDS-G34/LK55	180
55	G 1	24.5	54.0	29	31	49	8.5	M 08×45	M 08×60	29.75×3.53	0.43	PWDS-G1/LK55	180

¹⁾ Presión mostrada = Producto suministrable

$\frac{PN \text{ (bar)}}{10} = PN \text{ (MPa)}$

*Por favor añada los **sufijos** siguientes de acuerdo con el material/superficie requeridos.

Sufijo de referencia			
Material	Sufijo superficie y material	Ejemplo incl. tornillos métricos y junta tórica	Material de estanqueidad estándar (no se necesita sufijo adicional)
Aluminio	A	PWDS-G38/LK30AM	NBR

PWDA Brida de 3 taladros 90° para bomba de engranajes – aluminio

Brida hidráulica / Rosca BSPP hembra

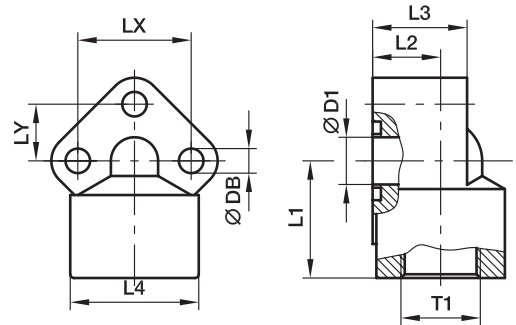
PWDA 90° Rosca BSPP hembra

Tamaño de bomba	LK	T1	D1	L1	L2	L3	L4	LX	LY	DB	Tornillos (métr.)	Junta tórica	Peso (acero) kg/pieza	Referencia*	PN (bar) ¹⁾ A
0.5	26	G 3/8	10.0	31	18.0	25	31	26	13.0	5.5	M 05×35	14.00×1.78	0.10	PWDA-05/38	180
0.5	26	G 1/2	10.0	31	18.0	25	31	26	13.0	5.5	M 05×35	14.00×1.78	0.10	PWDA-05/12	180
1.0	30	G 3/8	12.5	31	18.0	26	34	30	15.0	6.5	M 06×35	15.88×2.62	0.13	PWDA-1/38	180
1.0	30	G 1/2	12.5	31	18.0	26	34	30	15.0	6.5	M 06×35	15.88×2.62	0.14	PWDA-1/12	180
2.0	40	G 1/2	18.0	40	21.5	31	42	40	20.0	8.5	M 08×45	22.22×2.62	0.26	PWDA-2/12	180
2.0	40	G 3/4	18.0	40	21.5	31	42	40	20.0	8.5	M 08×45	22.22×2.62	0.26	PWDA-2/34	180
3.0*	51 -56	G 3/4	24.5	46	26.0	42	49	51 -56	25.5 -28	11.0	M 10×60	29.75×3.53	0.52	PWDA-3/34	180
3.0*	51 -56	G 1	24.5	46	26.0	42	49	51 -56	25.5 -28	11.0	M 10×60	29.75×3.53	0.50	PWDA-3/100	180

¹⁾ Presión mostrada = Producto suministrable

*Taladro ovalado

$$\frac{\text{PN (bar)}}{10} = \text{PN (MPa)}$$

 *Por favor añada los **sufijos** siguientes de acuerdo con el material/superficie requeridos.

Sufijo de referencia			
Material	Sufijo superficie y material	Ejemplo incl. tornillos métricos y junta tórica	Material de estanqueidad estándar (no se necesita sufijo adicional)
Aluminio	A	PWDA-05/38AM	NBR

PSFC Brida cuadrada

ISO 6164

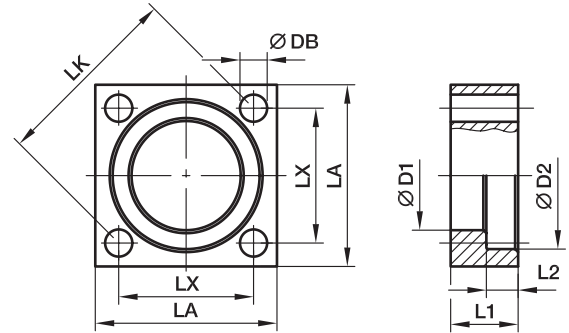

Serie 250 bar

Serie ²⁾	Tam. brida nom.		Lk	D1	D2	L1	L2	La	Lx	DB	Peso (acero) kg/pieza	Referencia*	PN (bar) ¹⁾ S
	SAE (pulg)	ISO (DN)											
L	3/8	10	35	18.5	25.0	18	6.2	40	24.7	6.6	0.19	PSFC/L/10	250
L	1/2	13	42	24.3	31.0	20	6.2	45	29.7	9.0	0.20	PSFC/L/13	250
L	3/4	19	50	32.2	38.9	22	6.2	50	35.4	9.0	0.23	PSFC/L/19	250
L	1	25	62	38.5	45.3	25	7.5	65	43.8	11.0	0.52	PSFC/L/25	250
L	1 1/4	32	73	43.7	51.6	30	7.5	75	51.6	13.5	0.82	PSFC/L/32	250
L	1 1/2	38	85	50.8	61.1	36	7.5	90	60.1	17.5	1.40	PSFC/L/38	250
L	2	51	98	62.8	72.3	40	9.0	100	69.3	17.5	1.77	PSFC/L/51	250
L	2 1/2	56	118	76.6	88.0	45	9.0	120	83.4	22.0	2.75	PSFC/L/56	250
L	3	63	145	90.8	102.3	52	9.0	140	102.5	22.0	4.47	PSFC/L/63	250
L	4	80	160	114.5	132.0	60	21.0	160	113.5	25.0	6.00	PSFC/L/80	250

Serie 400 bar

S	3/8	10	35	18.5	26.4	18	7.2	40	24.7	6.6	0.17	PSFC/S/10	400
S	1/2	13	42	24.7	32.6	20	7.2	45	29.7	9.0	0.20	PSFC/S/13	400
S	3/4	19	50	32.5	42.1	22	8.2	50	35.4	9.0	0.23	PSFC/S/19	400
S	1	25	62	38.9	48.4	25	9.0	65	43.8	11.0	0.50	PSFC/S/25	400
S	1 1/4	32	73	44.6	54.8	30	9.8	75	51.6	13.5	0.78	PSFC/S/32	400
S	1 1/2	38	85	51.6	64.3	36	12.0	90	60.1	17.5	1.33	PSFC/S/38	400
S	2	51	98	67.6	80.2	40	12.0	100	69.3	17.5	1.59	PSFC/S/51	400
S	2 1/2	56	118	80.5	95.0	50	16.1	120	83.4	22.0	2.98	PSFC/S/56	400
S	3	63	145	90.5	111.0	52	16.1	150	102.5	26.0	5.70	PSFC/S/63	400
S	3 1/2	70	160	102.5	120.0	60	17.5	160	113.1	26.0	6.57	PSFC/S/70	400
S	4	80	175	114.5	136.0	70	21.0	180	123.7	33.0	9.70	PSFC/S/80	350

¹⁾ Presión mostrada = Producto suministrable

²⁾ L = serie ligera; S = serie pesada

$$\frac{PN \text{ (bar)}}{10} = PN \text{ (MPa)}$$

Las presiones indicadas son las máximas admisibles para las bridas. Si el tubo utilizado tiene una capacidad de presión inferior, entonces la capacidad del conjunto soldado será la más baja, asumiendo que la soldadura sea suficientemente fuerte.

*Por favor añada los **sufijos** siguientes de acuerdo con el material/superficie requeridos.

Sufijo de referencia			
Material	Sufijo superficie y material	Ejemplo	Descripción
Acero, zincado, libre Cr(VI)	CF	PSFC/L/10CF	sólo semibrida

PSFA-B Adaptador brida cuadrada (soldadura a tope)

Brida cuadrada / Manguito para soldar
(ISO 6164)

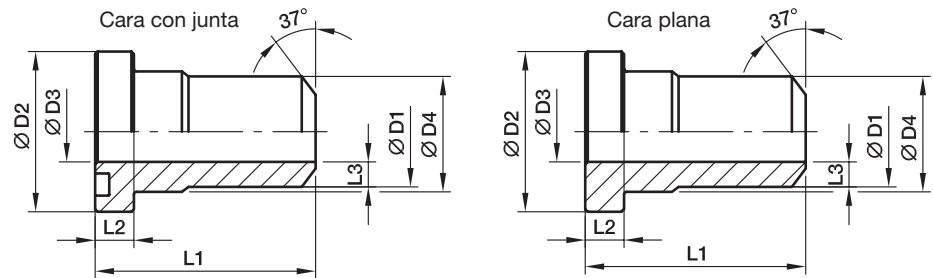

Serie 250 bar

Serie ²⁾	Tam. brida nom.		D1	D2	D3	D4	L1	L2	L3	Junta tórica	Peso (acero) kg/pieza	Cara con junta Referencia*	Cara plana Referencia*	PN (bar) ¹⁾ S
	SAE (pulg)	ISO (DN)												
L	3/8	10	17.5	24.5	10	18.0	40	6.8	3.75	17.13×2.62	0.09	PSFA10/L/17.5B	PSCFA10/L/17.5B	250
L	1/2	13	21.6	30.2	13	24.0	50	6.8	4.30	18.64×3.53	0.13	PSFA13/L/21.6B	PSCFA13/L/21.6B	250
L	3/4	19	27.2	38.1	19	31.5	60	6.8	4.10	24.99×3.53	0.22	PSFA19/L/27.2B	PSCFA19/L/27.2B	250
L	1	25	34.5	44.5	25	38.0	70	8.0	4.75	32.93×3.53	0.35	PSFA25/L/34.5B	PSCFA25/L/34.5B	250
L	1 1/4	32	43.0	50.8	31	43.0	80	8.0	6.00	37.89×3.53	0.50	PSFA32/L/43B	PSCFA32/L/43B	250
L	1 1/2	38	48.6	60.4	38	50.0	90	8.0	5.30	47.22×3.53	0.62	PSFA38/L/48.6B	PSCFA38/L/48.6B	250
L	2	51	61.0	71.4	50	62.0	100	9.6	5.50	56.74×3.53	0.88	PSFA51/L/61B	PSCFA51/L/61B	250
L	2 1/2	56	76.6	87.2	63	76.0	110	12.0	6.80	69.44×3.53	1.40	PSFA56/L/76.6B	PSCFA56/L/76.6B	250
L	3	63	89.0	101.6	70	90.0	120	15.0	9.50	85.32×3.53	2.57	PSFA63/L/89B	PSCFA63/L/89B	250
L	4	80	114.0	131.0	90	114.0	140	23.5	12.00	97.79×5.34	6.03	PSFA80/L/114B	PSCFA80/L/114B	250

Serie 400 bar

S	3/8	10	17.5	26.0	10	18.0	40	7.8	3.75	17.13×2.62	0.08	PSFA10/S/17.5B	PSCFA10/S/17.5B	400
S	1/2	13	21.6	31.8	13	24.0	50	7.8	4.30	18.64×3.53	0.14	PSFA13/S/21.6B	PSCFA13/S/21.6B	400
S	3/4	19	27.2	41.3	18	32.0	60	8.8	4.60	24.99×3.53	0.26	PSFA19/S/27.2B	PSCFA19/S/27.2B	400
S	1	25	34.5	47.6	22	38.0	70	9.5	6.25	32.93×3.53	0.45	PSFA25/S/34.5B	PSCFA25/S/34.5B	400
S	1 1/4	32	43.0	54.0	28	44.0	90	10.3	7.50	37.89×3.53	0.65	PSFA32/S/43B	PSCFA32/S/43B	400
S	1 1/2	38	48.6	63.5	32	51.0	90	12.6	8.30	47.22×3.53	0.99	PSFA38/S/48.6B	PSCFA38/S/48.6B	400
S	2	51	61.0	79.4	41	67.0	100	12.6	10.00	56.52×5.34	1.73	PSFA51/S/61B	PSCFA51/S/61B	400
S	2 1/2	56	76.6	94.2	50	90.0	110	16.5	13.30	69.22×5.34	2.70	PSFA56/S/76.6B	PSCFA56/S/76.6B	400
S	3	63	89.0	104.0	58	90.0	120	18.0	15.50	75.57×5.34	3.64	PSFA63/S/89B	PSCFA63/S/89B	400
S	3 1/2	70	102.0	119.0	63	102.0	130	20.0	19.50	85.09×5.34	5.55	PSFA70/S/102B	PSCFA70/S/102B	400
S	4	80	114.0	131.0	74	114.0	140	23.5	20.00	88.27×5.34	7.10	PSFA80/S/114B	PSCFA80/S/114B	350

¹⁾ Presión mostrada = Producto suministrable

²⁾ L = serie ligera; S = serie pesada

$$\frac{\text{PN (bar)}}{10} = \text{PN (MPa)}$$

Las presiones indicadas son las máximas admisibles para las bridas. Si el tubo utilizado tiene una capacidad de presión inferior, entonces la capacidad del conjunto soldado será la más baja, asumiendo que la soldadura sea suficientemente fuerte.

*Por favor añada los **sufijos** siguientes de acuerdo con el material/superficie requeridos.

Sufijo de referencia			
Material	Sufijo superficie y material	Ejemplo	Descripción
Acero aceitado	S	PSFA10/L/17.5BS	sólo adaptador de brida

PSFP Tapón para brida cuadrada

ISO 6164

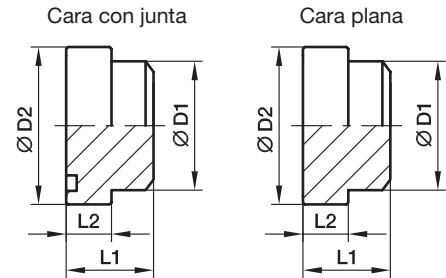

Serie 250 bar

Serie ²⁾	Tam. brida nom.		D1	D2	L1	L2	Junta tórica	Peso (acero) kg/pieza	Cara con junta Referencia*	Cara plana Referencia*	PN (bar) ¹⁾ S
	SAE (pulg)	ISO (DN)									
L	3/8	10	18.0	24.5	18.0	6.8	17.13×2.62	0.07	PSFP10/L/18B	PSCFP10/L/18B	250
L	1/2	13	24.0	30.2	20.0	6.8	18.64×3.53	0.08	PSFP13/L/24B	PSCFP13/L/24B	250
L	3/4	19	31.5	38.1	22.0	6.8	24.99×3.53	0.17	PSFP19/L/31.5B	PSCFP19/L/31.5B	250
L	1	25	38.0	44.5	25.0	8.0	32.93×3.53	0.24	PSFP25/L/38B	PSCFP25/L/38B	250
L	1 1/4	32	43.0	50.8	30.0	8.0	37.89×3.53	0.38	PSFP32/L/43B	PSCFP32/L/43B	250
L	1 1/2	38	50.0	60.4	36.0	8.0	47.22×3.53	0.63	PSFP38/L/50B	PSCFP38/L/50B	250
L	2	51	62.0	71.4	40.0	9.6	56.74×3.53	1.03	PSFP51/L/62B	PSCFP51/L/62B	250
L	2 1/2	56	76.0	87.2	45.0	12.0	69.44×3.53	1.75	PSFP56/L/76B	PSCFP56/L/76B	250
L	3	63	90.0	101.6	52.0	15.0	85.32×3.53	2.81	PSFP63/L/90B	PSCFP63/L/90B	250
L	4	80	114.0	131.0	61.5	23.5	97.79×5.34	4.50	PSFP80/L/114B	PSCFP80/L/114B	250

Serie 400 bar

S	3/8	10	18.0	26.0	18.0	7.8	17.13×2.62	0.08	PSFP10/S/18B	PSCFP10/S/18B	400
S	1/2	13	24.0	31.8	20.0	7.8	18.64×3.53	0.10	PSFP13/S/24B	PSCFP13/S/24B	400
S	3/4	19	32.0	41.3	22.0	8.8	24.99×3.53	0.19	PSFP19/S/32B	PSCFP19/S/32B	400
S	1	25	38.0	47.6	25.0	9.5	32.93×3.53	0.28	PSFP25/S/38B	PSCFP25/S/38B	400
S	1 1/4	32	44.0	54.0	30.0	10.3	37.89×3.53	0.43	PSFP32/S/44B	PSCFP32/S/44B	400
S	1 1/2	38	51.0	63.5	36.0	12.6	47.22×3.53	0.70	PSFP38/S/51B	PSCFP38/S/51B	400
S	2	51	67.0	79.4	40.0	12.6	56.52×5.34	1.28	PSFP51/S/67B	PSCFP51/S/67B	400
S	2 1/2	56	80.0	94.2	45.0	16.5	69.22×5.34	2.21	PSFP56/S/80B	PSCFP56/S/80B	400
S	3	63	90.0	104.0	52.0	18.0	75.57×5.34	2.80	PSFP63/S/90B	PSCFP63/S/90B	400
S	3 1/2	70	102.0	119.0	60.0	22.0	85.09×5.34	4.29	PSFP70/S/102B	PSCFP70/S/102B	400
S	4	80	114.0	131.0	70.0	23.5	88.27×5.34	4.50	PSFP80/S/114B	PSCFP80/S/114B	350

¹⁾ Presión mostrada = Producto suministrable

²⁾ L = serie ligera; S = serie pesada

$$\frac{PN \text{ (bar)}}{10} = PN \text{ (MPa)}$$

Las presiones indicadas son las máximas admisibles para las bridas. Si el tubo utilizado tiene una capacidad de presión inferior, entonces la capacidad del conjunto soldado será la más baja, asumiendo que la soldadura sea suficientemente fuerte.

*Por favor añada los **suufijos** siguientes de acuerdo con el material/superficie requeridos.

Suufijo de referencia			
Material	Suufijo superficie y material	Ejemplo	Descripción
Acero aceitado	S	PSFP10/L/18BS	sólo tapón para brida

PSF-B Brida cuadrada (para soldar a tope)

Brida cuadrada / Manguito para soldar
(ISO 6164)

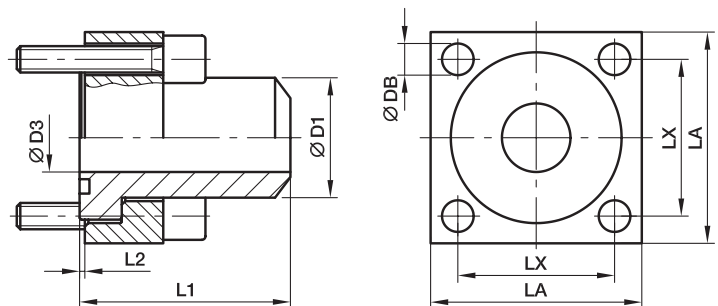

Serie 250 bar

Tam. brida nom.			D1	D3	L1	L2	LA	LX	DB	Tornillos (métr.)	Junta tórica	Peso (acero) kg/pieza	Referencia*	PN (bar) ¹⁾ S
Serie ²⁾	SAE (pulg)	ISO (DN)												
L	3/8	10	17.5	10	40	0.4	40	24.7	6.6	M 06×30	17.13×2.62	0.25	PSF10/L/17.5B	250
L	1/2	13	21.6	13	50	0.4	45	29.7	9.0	M 08×35	18.64×3.53	0.30	PSF13/L/21.6B	250
L	3/4	19	27.2	19	60	0.4	50	35.4	9.0	M 08×35	24.99×3.53	0.53	PSF19/L/27.2B	250
L	1	25	34.5	25	70	0.5	65	43.8	11.0	M 10×40	32.93×3.53	0.98	PSF25/L/34.5B	250
L	1 1/4	32	43.0	31	80	0.5	75	51.6	13.5	M 12×50	37.89×3.53	1.53	PSF32/L/43B	250
L	1 1/2	38	48.6	38	90	0.5	90	60.1	17.5	M 16×60	47.22×3.53	2.52	PSF38/L/48.6B	250
L	2	51	61.0	50	100	0.6	100	69.3	17.5	M 16×70	56.74×3.53	3.23	PSF51/L/61B	250
L	2 1/2	56	76.6	63	110	3.0	120	83.4	22.0	M 20×80	69.44×3.53	5.82	PSF56/L/76.6B	250
L	3	63	89.0	70	120	6.0	140	102.5	22.0	M 20×90	85.32×3.53	8.19	PSF63/L/89B	250
L	4	80	114.0	90	140	2.5	160	113.5	25.0	M 24×100	97.79×5.34	12.45	PSF80/L/114B	250

Serie 400 bar

S	3/8	10	17.5	10	40	0.6	40	24.7	6.6	M 06×30	17.13×2.62	0.26	PSF10/S/17.5B	400
S	1/2	13	21.6	13	50	0.6	45	29.7	9.0	M 08×35	18.64×3.53	0.31	PSF13/S/21.6B	400
S	3/4	19	27.2	18	60	0.6	50	35.4	9.0	M 08×35	24.99×3.53	0.55	PSF19/S/27.2B	400
S	1	25	34.5	22	70	0.5	65	43.8	11.0	M 10×40	32.93×3.53	1.02	PSF25/S/34.5B	400
S	1 1/4	32	43.0	28	90	0.5	75	51.6	13.5	M 12×50	37.89×3.53	1.70	PSF32/S/43B	400
S	1 1/2	38	48.6	32	90	0.6	90	60.1	17.5	M 16×60	47.22×3.53	2.76	PSF38/S/48.6B	400
S	2	51	61.0	41	100	0.6	100	69.3	17.5	M 16×70	56.52×5.34	3.81	PSF51/S/61B	400
S	2 1/2	56	76.6	50	110	0.4	120	83.4	22.0	M 20×80	69.22×5.34	6.75	PSF56/S/76.6B	400
S	3	63	89.0	58	120	1.9	150	102.5	26.0	M 24×90	75.57×5.34	11.00	PSF63/S/89B	400
S	3 1/2	70	102.0	63	130	2.5	160	113.1	26.0	M 24×100	85.09×5.34	13.60	PSF70/S/102B	400
S	4	80	114.0	74	140	2.5	180	123.7	33.0	M 30×120	88.27×5.34	19.97	PSF80/S/114B	350

¹⁾ Presión mostrada = Producto suministrable

²⁾ L = serie ligera; S = serie pesada

$$\frac{\text{PN (bar)}}{10} = \text{PN (MPa)}$$

Las presiones indicadas son las máximas admisibles para las bridas. Si el tubo utilizado tiene una capacidad de presión inferior, entonces la capacidad del conjunto soldado será la más baja, asumiendo que la soldadura sea suficientemente fuerte.

*Por favor añada los **sufijos** siguientes de acuerdo con el material/superficie requeridos.

Sufijo de referencia			
Material	Sufijo superficie y material	Ejemplo compr. incl. semibrida, tornillos métricos y junta tórica	Material de estanqueidad estándar (no se necesita sufijo adicional)
Acero aceitado	S	PSF10/L/17.5BS	NBR

PDSF-B Brida cuadrada (conexión soldadura a tope)

Brida cuadrada / Manguito para soldar
(ISO 6164)

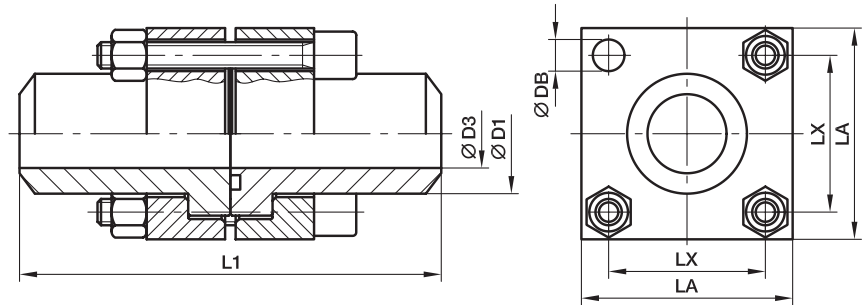

Serie 250 bar

Serie ²⁾	Tam. brida nom.		D1	D3	L1	LA	LX	DB	Tornillos (métr.)	Junta tórica	Peso (acero) kg/pieza	Referencia*	PN (bar) ¹⁾ S
	SAE (pulg)	ISO (DN)											
L	3/8	10	17.5	10	80	40	24.7	6.6	M 06x45	17.13x2.62	0.50	PDSF10/L/17.5B	250
L	1/2	13	21.6	13	100	45	29.7	9.0	M 08x50	18.64x3.53	0.60	PDSF13/L/21.6B	250
L	3/4	19	27.2	19	120	50	35.4	9.0	M 08x55	24.99x3.53	1.06	PDSF19/L/27.2B	250
L	1	25	34.5	25	140	65	43.8	11.0	M 10x65	32.93x3.53	1.96	PDSF25/L/34.5B	250
L	1 1/4	32	43.0	31	160	75	51.6	13.5	M 12x75	37.89x3.53	3.06	PDSF32/L/43B	250
L	1 1/2	38	48.6	38	180	90	60.1	17.5	M 16x90	47.22x3.53	5.04	PDSF38/L/48.6B	250
L	2	51	61.0	50	200	100	69.3	17.5	M 16x100	56.74x3.53	6.46	PDSF51/L/61B	250
L	2 1/2	56	76.6	63	220	120	83.4	22.0	M 20x120	69.44x3.53	11.62	PDSF56/L/76.6B	250
L	3	63	89.0	70	240	140	102.5	22.0	M 20x140	85.32x3.53	16.38	PDSF63/L/89B	250
L	4	80	114.0	90	280	160	113.5	25.0	M 24x150	97.79x5.34	24.90	PDSF80/L/114B	250

Serie 400 bar

S	3/8	10	17.5	10	80	40	24.7	6.6	M 06x45	17.13x2.62	0.52	PDSF10/S/17.5B	400
S	1/2	13	21.6	13	100	45	29.7	9.0	M 08x50	18.64x3.53	0.62	PDSF13/S/21.6B	400
S	3/4	19	27.2	18	120	50	35.4	9.0	M 08x55	24.99x3.53	1.10	PDSF19/S/27.2B	400
S	1	25	34.5	22	140	65	43.8	11.0	M 10x65	32.93x3.53	2.04	PDSF25/S/34.5B	400
S	1 1/4	32	43.0	28	180	75	51.6	13.5	M 12x75	37.89x3.53	3.40	PDSF32/S/43B	400
S	1 1/2	38	48.6	32	180	90	60.1	17.5	M 16x90	47.22x3.53	5.52	PDSF38/S/48.6B	400
S	2	51	61.0	41	200	100	69.3	17.5	M 16x100	56.52x5.34	7.62	PDSF51/S/61B	400
S	2 1/2	56	76.6	50	220	120	83.4	22.0	M 20x130	69.22x5.34	13.50	PDSF56/S/76.6B	400
S	3	63	89.0	58	240	150	102.5	26.0	M 24x140	75.57x5.34	22.00	PDSF63/S/89B	400
S	3 1/2	70	102.0	63	260	160	113.1	26.0	M 24x150	85.09x5.34	27.20	PDSF70/S/102B	400
S	4	80	114.0	74	280	180	123.7	33.0	M 30x180	88.27x5.34	39.94	PDSF80/S/114B	350

¹⁾ Presión mostrada = Producto suministrable

²⁾ L = serie ligera; S = serie pesada

$$\frac{\text{PN (bar)}}{10} = \text{PN (MPa)}$$

Las presiones indicadas son las máximas admisibles para las bridas. Si el tubo utilizado tiene una capacidad de presión inferior, entonces la capacidad del conjunto soldado será la más baja, asumiendo que la soldadura sea suficientemente fuerte.











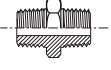
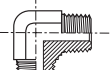
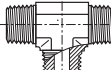
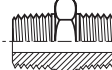

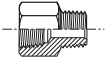
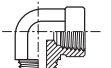
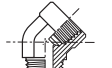

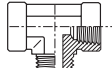
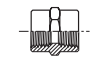

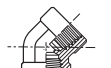
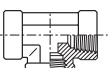
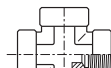
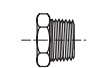

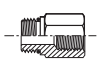
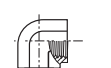

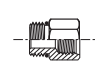
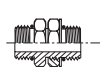
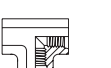

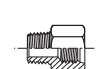
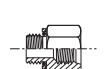

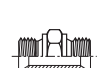

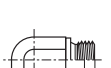
*Por favor añada los **sufijos** siguientes de acuerdo con el material/superficie requeridos.

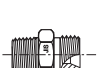
Sufijo de referencia			
Material	Sufijo superficie y material	Ejemplo Acoplamiento de brida incl. semibridas, tornillos métricos y junta tórica	Material de estanqueidad estándar (no se necesita sufijo adicional)
Acero aceitado	S	PDSF10/L/17.5BS	NBR

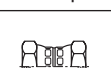

Adaptadores

Índice visual

NPTF Adaptadores macho/macho						
	FF / p.N4	CR / p.N5	RRS / p.N5	FFFM / p.N6		
NPTF Adaptadores macho/hembra						
	PTRM / p.N7	FGM / p.N8	CDM / p.N9	CD45 / p.N10	MRO / p.N11	MMS / p.N12
NPTF Adaptadores hembra/hembra						
	GG / p.N13	DD / p.N14	DD45 / p.N14	MMO / p.N15	KMMOO / p.N15	
NPTF Conector			UNF/NPTF Adaptadores			
	HP / p.N16	HHP / p.N16		F5OG / p.N17	AOEG / p.N18	AOE4G / p.N18
UNF Adaptadores				UNF/ Conectores		
	F5OG5 / p.N19	F5OHAO / p.N20	G5G5JG5 / p.N20		P5ONM / p.N21	HP5ON / p.N22
Adaptadores de conversión BSPT-BSPP Métrica-UNF						
	F3HG5 / p.N23	F4OHG5 / p.N24	F8OHG5 / p.N25			
Adaptadores macho/macho BSPP cono 60°, BSPT, NPT						
	HMK4 / p.N26	WMK4WL4NM / p.N27	EMK4 / p.N28	JMK4 / p.N28	F3MK4 / p.N38	FMK4 / p.N40
Adaptadores tuerca loca macho/hembra BSPP cono 60°						
	F6MK4 / p.N30	C6MK4 / p.N31	R6MK4 / p.N32	S6MK4 / p.N33		
Adaptadores tuerca loca hembra/hembra BSPP cono 60°						
	H6MK4 / p.N34	E6MK4 / p.N35	J6MK4 / p.N36			

Índice visual

<p>Cono BSPP 60° Extensión/Tapón adaptador</p>					
	G4MK4 / p.N37	FNMK4 / p.N39	PNMK4 / p.N29		
<p>Adaptadores hembra/hembra BSPP</p>					
	GG44M / p.N41	MMO444M / p.N42			
<p>Reducciones BSPP/BSPT</p>		<p>Conector y Unión macho BSPT</p>			
	PTR34M / p.N43		FF33M / p.N44	HP3M p.N45	
<p>Tuerca loca hembra NPSM / macho NPTF</p>					
	0107 / p.N46	2107 / p.N47	3107 / p.N48		
<p>Tuerca loca hembra NPSM / hembra NPTF</p>					
	0207 / p.N49	2207 / p.N50			
<p>Tuerca loca NPSM / macho UNF</p>					
	0507 / p.N51	2507 / p.N52	3507 / p.N53		
<p>Adaptadores JIS macho a BSPT</p>				<p>Uniones JIS</p>	
	F3T4 / p.N54	C3T4 / p.N55	V3T4 / p.N55		
				HP4 / p.N56	HP46 / p.N56
<p>Adaptadores JIS Cono hembra a BSPT</p>					
	F3P4 / p.N57	C3P4 / p.N57	V3P4 / p.N58	F63P4 / p.N58	G63P4 / p.N59
<p>Juntas/Arandela antiextrusión</p>					
	Componentes de adaptadores p.N60				

N

Adaptadores

FF Racor macho

Rosca macho NPTF* (SAE J476) / Rosca macho NPTF* (SAE J476)

SAE 140137

*Acero inoxidable = NPT para evitar el gripado

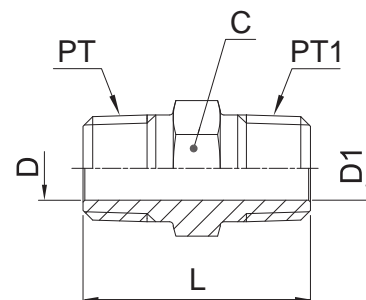

Rosca NPT/NPTF PT	Rosca NPT/NPTF PT1	C mm	D mm	D1 mm	L mm	Peso (acero) g/1 pieza	Adaptadores Acero	Adaptadores Acero inoxidable	PN (bar)	
									S	SS
1/8-27	1/8-27	11.0	4.8	4.8	27	11	1/8 FF-S	1/8FFMSS	420	420
1/4-18	1/8-27	16.0	7.1	4.8	32	31	1/4 X 1/8 FF-S	1/4X1/8FFMSS	420	420
1/4-18	1/4-18	16.0	7.1	7.1	37	28	1/4 FF-S	1/4FFMSS	420	420
3/8-18	1/8-27	19.0	10.3	4.8	32	45	3/8 X 1/8 FF-S	3/8X1/8FFMSS	420	420
3/8-18	1/4-18	19.0	10.3	7.0	37	51	3/8 X 1/4 FF-S	3/8X1/4FFMSS	420	420
3/8-18	3/8-18	19.0	10.3	10.3	37	40	3/8 FF-S	3/8FFMSS	420	420
1/2-14	1/8-27	22.2	13.5	4.8	39	58	1/2 X 1/8 FF-S	1/2X1/8FFMSS	420	420
1/2-14	1/4-18	22.2	13.5	7.1	43	88	1/2 X 1/4 FF-S	1/2X1/4FFMSS	420	420
1/2-14	3/8-18	22.2	13.5	10.3	43	71	1/2 X 3/8 FF-S	1/2X3/8FFMSS	420	420
1/2-14	1/2-14	22.2	13.5	13.5	48	71	1/2FFMS	1/2FFMSS	420	420
3/4-14	1/4-18	28.6	18.3	7.1	45	104	3/4 X 1/4 FF-S	3/4X1/4FFMSS	380	380
3/4-14	3/8-18	28.6	18.3	10.3	45	134	3/4 X 3/8 FF-S	3/4X3/8FFMSS	380	380
3/4-14	1/2-14	28.6	18.3	13.5	50	161	3/4 X 1/2 FF-S	3/4X1/2FFMSS	380	380
3/4-14	3/4-14	28.6	18.3	18.3	50	104	3/4 FF-S	3/4FFMSS	380	380
1-11.5	1-11.5	35.0	23.8	23.8	59	179	1 FF-S	1FFMSS	380	380
1-11.5	1/4-18	35.0	23.8	7.1	50	188	1 X 1/4 FF-S	1X1/4FFMSS	380	380
1-11.5	3/4-14	35.0	23.8	18.3	53	195	1 X 3/4 FF-S	1X3/4FFMSS	380	380
1 1/4-11.5	1-11.5	44.5	31.8	23.8	62	256	1 1/4 X 1 FF-S	11/4X1FFMSS	350	350
1 1/4-11.5	1 1/4-11.5	44.5	31.8	31.8	63	256	1 1/4 FF-S	11/4FFMSS	350	350
1 1/2-11.5	1-11.5	50.8	38.1	23.8	65	341	1 1/2 X 1 FF-S	11/2X1FFMX	210	210
1 1/2-11.5	1 1/2-11.5	50.8	38.1	38.1	66	364	1 1/2 FF-S	11/2FFMSS	210	210
2-11.5	2-11.5	63.5	49.2	49.2	72	848	2 FF-S	2FFMSS	170	170

Las referencias mostradas forman parte de nuestro programa de fabricación actual.

Las piezas imperiales y métricas pueden variar en las dimensiones del hexágono.

$$\frac{\text{PN (bar)}}{10} = \text{PN (MPa)}$$

No cree dibujos con estas dimensiones, están sujetos a cambios y a derechos de fabricación ISO.

CR Codo rosca macho

Rosca macho NPTF* (SAE J476) / Rosca macho NPTF* (SAE J476)

SAE 140237

*Acero inoxidable = NPT para evitar el gripado

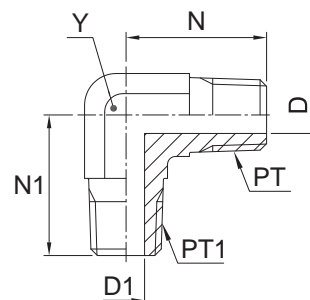

Rosca NPT/NPTF PT	Rosca NPT/NPTF PT1	D mm	D1 mm	N mm	N1 mm	Y mm	Peso (acero) g/1 pieza	Adaptadores Acero	Adaptadores Acero inoxidable	PN (bar)	
										S	SS
1/8-27	1/8-27	4.8	4.8	20	20	11.0	27	1/8 CR-S	1/8 CR-SS	420	420
1/4-18	1/4-18	7.1	7.1	28	28	14.0	54	1/4 CR-S	1/4 CR-SS	420	420
3/8-18	3/8-18	10.3	10.3	31	31	19.0	181	3/8 CR-S	3/8 CR-SS	420	420
3/8-18	1/4-18	10.3	7.1	31	31	19.0	66	3/8 X 1/4 CR-S	3/8 X 1/4 CR-SS	420	420
1/2-14	1/2-14	13.5	13.5	37	37	22.0	172	1/2 CR-S	1/2 CR-SS	420	420
1/2-14	3/8-18	13.5	10.3	37	33	22.0	103	1/2 X 3/8 CR-S	1/2 X 3/8 CR-SS	420	420
3/4-14	3/4-14	18.3	18.3	40	40	27.0	263	3/4 CR-S	3/4 CR-SS	280	280
3/4-14	1/2-14	18.3	13.5	40	37	27.0	164	3/4 X 1/2 CR-S	3/4 X 1/2 CR-SS	280	280
1-11.5	1-11.5	23.8	23.8	50	50	33.3	462	1 CR-S	1 CR-SS	210	210
1 1/4-11.5	1 1/4-11.5	31.8	31.8	56	56	47.6	782	1 1/4 CR-S	1 1/4 CR-SS	170	170
1 1/2-11.5	1 1/2-11.5	38.1	38.1	59	59	47.6	782	1 1/2 CR-S	1 1/2 CR-SS	170	170

No cree dibujos con estas dimensiones, están sujetos a cambios y a derechos de fabricación ISO.

RRS Te rosca macho

Rosca macho NPTF* (SAE J476)

SAE 140437

*Acero inoxidable = NPT para evitar el gripado

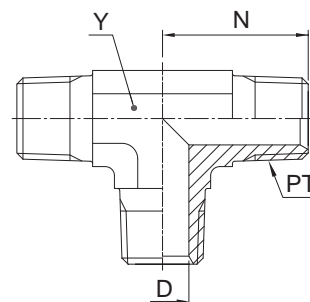

Rosca NPT/NPTF PT	D mm	N mm	Y mm	Peso (acero) g/1 pieza	Adaptadores Acero	Adaptadores Acero inoxidable	PN (bar)	
							S	SS
1/8-27	4.8	20	11	33	1/8 RRS-S	1/8 RRS-SS	420	420
1/4-18	7.1	28	14	56	1/4 RRS-S	1/4 RRS-SS	420	420
3/8-18	10.3	31	19	92	3/8 RRS-S	3/8 RRS-SS	420	420
1/2-14	13.5	37	22	96	1/2 RRS-S	1/2 RRS-SS	420	420
3/4-14	18.3	40	27	235	3/4 RRS-S	3/4 RRS-SS	280	280

Las referencias mostradas forman parte de nuestro programa de fabricación actual.

Las piezas imperiales y métricas pueden variar en las dimensiones del hexágono.

$$\frac{PN \text{ (bar)}}{10} = PN \text{ (MPa)}$$

No cree dibujos con estas dimensiones, están sujetos a cambios y a derechos de fabricación ISO.

Adaptadores

FFFM Racor macho largo

Rosca macho NPTF* (SAE J476) / Rosca macho NPTF* (SAE J476)

*Acero inoxidable = NPT para evitar el gripado

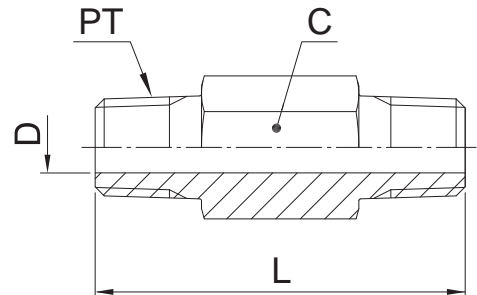

Rosca NPT/NPTF PT	C mm	D mm	L mm	Peso (acero) g/1 pieza	Adaptadores Acero	Adaptadores Acero inoxidable	PN (bar)	
							S	SS
1/8-27	11.0	4.8	38	23	1/8 X 1.5 FFF-S	1/8X1.5FFFMS	420	420
1/8-27	11.0	4.8	51	33	1/8 X 2.0 FFF-S	1/8X2.0FFFMS	420	420
1/8-27	11.0	4.8	64	41	1/8 X 2.5 FFF-S	1/8X2.5FFFMS	420	420
1/8-27	11.0	4.8	76	50	1/8 X 3.0 FFF-S	1/8X3.0FFFMS	420	420
1/4-18	16.0	7.1	38	35	1/4 X 1.5 FFF-S	1/4X1.5FFFMS	420	420
1/4-18	16.0	7.1	51	51	1/4 X 2.0 FFF-S	1/4X2.0FFFMS	420	420
1/4-18	16.0	7.1	64	72	1/4 X 2.5 FFF-S	1/4X2.5FFFMS	420	420
1/4-18	16.0	7.1	76	93	1/4 X 3.0 FFF-S	1/4X3.0FFFMS	420	420
1/4-18	16.0	7.1	102	110	1/4 X 4.0 FFF-S	1/4X4.0FFFMS	420	420
1/2-14	22.2	13.5	51	91	1/2 X 2.0 FFF-S	1/2X2.0FFFMS	420	420
1/2-14	22.2	13.5	76	151	1/2 X 3.0 FFF-S	1/2X3.0FFFMS	420	420

Las referencias mostradas forman parte de nuestro programa de fabricación actual.

Las piezas imperiales y métricas pueden variar en las dimensiones del hexágono.

$$\frac{\text{PN (bar)}}{10} = \text{PN (MPa)}$$

No cree dibujos con estas dimensiones, están sujetos a cambios y a derechos de fabricación ISO.

PTRM Reducción de roscas

Rosca macho NPTF* (SAE J476) / Rosca hembra NPTF* (SAE J476)

SAE 140140

*Acero inoxidable = NPT para evitar el gripado

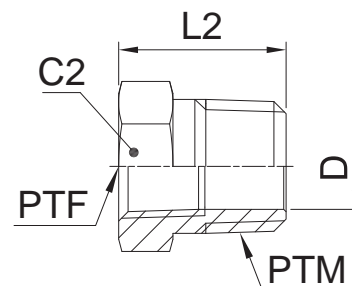

Rosca NPT/NPTF PTM	Rosca NPT/NPTF PTF	C2 mm	D mm	L2 mm	Peso (acero) g/1 pieza	Adaptadores Acero	Adaptadores Acero inoxidable	PN (bar)	
								S	SS
1/4-18	1/8-27	16.0	8.3	22	24	1/4 X 1/8 PTR-S	1/4X1/8PTRMSS	420	420
3/8-18	1/8-27	19.0	8.3	22	25	3/8 X 1/8 PTR-S	3/8X1/8PTRMSS	420	420
3/8-18	1/4-18	19.0	10.7	22	25	3/8 X 1/4 PTR-S	3/8X1/4PTRMSS	420	420
1/2-14	1/8-27	22.2	8.3	28	58	1/2 X 1/8 PTR-S	1/2X1/8PTRMSS	420	350
1/2-14	1/4-18	22.2	10.7	28	53	1/2 X 1/4 PTR-S	1/2X1/4PTRMSS	420	350
1/2-14	3/8-18	22.2	13.5	28	40	1/2 X 3/8PTR-S	1/2X3/8PTRMSS	420	350
3/4-14	1/8-27	28.6	18.3	30	82	3/4 X 1/8 PTR-S	3/4X1/8PTRMSS	280	280
3/4-14	1/4-18	28.6	10.7	30	94	3/4 X 1/4 PTR-S	3/4X1/4PTRMSS	280	280
3/4-14	3/8-18	28.6	14.2	30	101	3/4 X 3/8 PTR-S	3/4X3/8PTRMSS	380	280
3/4-14	1/2-14	28.6	17.5	30	110	3/4 X 1/2 PTR-S	3/4X1/2PTRMSS	350	280
1-11.5	1/8-27	35.0	23.8	35	132	1 X 1/8 PTR-S	1X1/8PTRMSS	210	210
1-11.5	1/4-18	35.0	23.8	35	132	1 X 1/4 PTR-S	1X1/4PTRMSS	210	210
1-11.5	3/8-18	35.0	14.2	35	163	1 X 3/8 PTR-S	1X3/8PTRMSS	210	210
1-11.5	1/2-14	35.0	17.5	35	139	1 X 1/2 PTR-S	1X1/2PTRMSS	210	210
1-11.5	3/4-14	35.0	22.8	35	116	1 X 3/4 PTR-S	1X3/4PTRMSS	280	210
1 1/4-11.5	1/2-14	44.5	17.5	37	220	1 1/4 X 1/2 PTR-S	11/4X1/2PTRMSS	170	170
1 1/4-11.5	3/4-14	44.5	22.8	37	236	1 1/4 X 3/4 PTR-S	11/4X3/4PTRMSS	170	170
1 1/4-11.5	1-11.5	46.0	28.7	37	250	1 1/4X1PTRMS	11/4X1PTRMSS	210	175
1 1/2-11.5	3/4-14	50.8	22.8	40	306	1 1/2 X 3/4 PTR-S	11/2X3/4PTRMSS	140	140
1 1/2-11.5	1-11.5	50.0	29.0	40	360	1 1/2X1PTRMS	11/2X1PTRMSS	210	140
1 1/2-11.5	1 1/4-11.5	50.8	38.1	40	282	1 1/2X1 1/4 PTR-S	11/2X11/4PTRMSS	170	140
2-11.5	1/2-14	63.5	17.5	45	561	2 X 1/2 PTR-S	2X1/2PTRMSS	140	140
2-11.5	1-11.5	63.5	49.2	45	550	2 X 1 PTR-S	2X1PTRMSS	140	140
2-11.5	1 1/4-11.5	63.5	37.4	45	548	2 X 1 1/4 PTR-S	2X11/4PTRMSS	140	140

Las referencias mostradas forman parte de nuestro programa de fabricación actual.

Las piezas imperiales y métricas pueden variar en las dimensiones del hexágono.

$$\frac{PN \text{ (bar)}}{10} = PN \text{ (MPa)}$$

No cree dibujos con estas dimensiones, están sujetos a cambios y a derechos de fabricación ISO.



Adaptadores

FGM Expansión de roscas / Adaptador

Rosca macho NPTF* (SAE J476) / Rosca hembra NPTF* (SAE J476)

SAE 140139

*Acero inoxidable = NPT para evitar el gripado

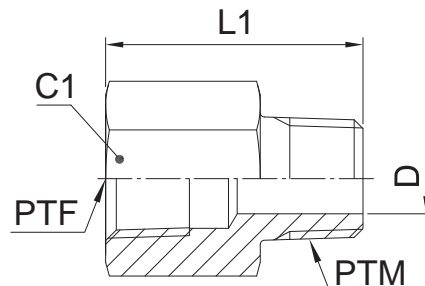

Rosca NPT/NPTF PTF	Rosca NPT/NPTF PTM	C1 mm	D mm	L1 mm	Peso (acero) g/1 pieza	Adaptadores Acero	Adaptadores Acero inoxidable	PN (bar)	
								S	SS
1/8-27	1/8-27	16.0	4.8	26	30	1/8 FG-S	1/8FGMSS	420	420
1/4-18	1/8-27	19.0	4.8	31	57	1/4 X 1/8 FG-S	1/4X1/8FGMSS	420	420
1/4-18	1/4-18	19.0	7.1	35	44	1/4 FG-S	1/4FGMSS	420	420
3/8-18	1/8-27	22.2	4.8	32	50	3/8 X 1/8 FG-S	3/8X1/8FGMSS	420	420
3/8-18	1/4-18	22.2	7.1	37	108	3/8 X 1/4 FG-S	3/8X1/4FGMSS	420	420
3/8-18	3/8-18	22.2	10.3	37	55	3/8 FG-S	3/8FGMSS	420	420
1/2-14	1/8-27	28.6	4.8	38	98	1/2 X 1/8 FG-S	1/2X1/8FGMSS	350	350
1/2-14	1/4-18	28.6	7.1	43	104	1/2 X 1/4 FG-S	1/2X1/4FGMSS	350	350
1/2-14	3/8-18	28.6	10.3	43	108	1/2 X 3/8 FG-S	1/2X3/8FGMSS	350	350
1/2-14	1/2-14	28.6	13.5	48	108	1/2 FG-S	1/2FGMSS	350	350
3/4-14	3/4-14	35.0	18.3	49	178	3/4 FG-S	3/4FGMSS	280	280
3/4-14	1/4-18	35.0	7.1	45	129	3/4 X 1/4 FG-S	3/4X1/4FGMSS	280	280
3/4-14	1/2-14	35.0	13.5	49	129	3/4 X 1/2FG-S	3/4X1/2FGMSS	280	280
1-11.5	1-11.5	41.3	23.8	60	160	1 FG-S	1FGMSS	210	210
1-11.5	1/2-14	41.3	13.5	56	180	1 X 1/2FG-S	1X1/2FGMSS	210	210
1-11.5	3/4-14	41.3	18.3	55	98	1 X 3/4FG-S	1X3/4FGMSS	210	210
1 1/4-11.5	1-11.5	50.8	23.8	63	296	1 1/4 X 1FG-S	11/4X1FGMSS	170	170

Las referencias mostradas forman parte de nuestro programa de fabricación actual.

Las piezas imperiales y métricas pueden variar en las dimensiones del hexágono.

$$\frac{\text{PN (bar)}}{10} = \text{PN (MPa)}$$

No cree dibujos con estas dimensiones, están sujetos a cambios y a derechos de fabricación ISO.

CDM Codo rosca macho/hembra

Rosca macho NPTF* (SAE J476) / Rosca hembra NPTF* (SAE J476)
SAE 140239

*Acero inoxidable = NPT para evitar el gripado

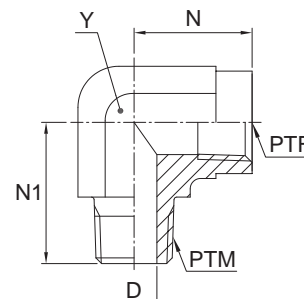

Rosca NPT/NPTF PTM	Rosca NPT/NPTF PTF	D mm	N mm	N1 mm	Y mm	Peso (acero) g/1 pieza	Adaptadores Acero	Adaptadores Acero inoxidable	PN (bar)	
									S	SS
1/8-27	1/8-27	4.8	17	20	14.0	30	1/8 CD-S	1/8 CD-SS	350	350
1/4-18	1/4-18	7.0	22	28	19.0	77	1/4 CDMS	1/4 CD-SS	350	350
1/4-18	1/8-27	7.1	17	28	14.0	33	1/4 X 1/8 CD-S	1/4 X 1/8 CD-SS	350	350
3/8-18	3/8-18	10.0	26	31	22.0	96	3/8 CDMS	3/8 CD-SS	310	310
3/8-18	1/4-18	10.3	22	31	19.0	79	3/8 X 1/4 CD-S	3/8 X 1/4 CD-SS	350	350
3/8-18	1/2-14	10.3	31	33	27.0	260	3/8 X 1/2 CD-S	3/8 X 1/2 CD-SS	210	210
1/2-14	1/2-14	13.5	31	37	27.0	174	1/2 CD-S	1/2 CD-SS	210	210
1/2-14	3/8-18	13.5	32	38	22.0	96	1/2 X 3/8 CD-S	1/2 X 3/8 CD-SS	310	310
1/2-14	3/4-14	13.5	35	40	33.3	319	1/2 X 3/4 CD-S	1/2 X 3/4 CD-SS	210	210
3/4-14	3/4-14	18.3	35	40	33.3	285	3/4 CD-S	3/4 CD-SS	210	210
3/4-14	1/2-14	18.3	31	40	27.0	164	3/4 X 1/2 CD-S	3/4 X 1/2 CD-SS	210	210
1-11.5	1-11.5	23.8	41	50	47.6	515	1 CD-S	1 CD-SS	125	120
1 1/4-11.5	1 1/4-11.5	31.8	43	61	47.6	978	1 1/4 CD-S	1 1/4 CD-SS	100	100
1 1/2-11.5	1 1/2-11.5	38.1	53	67	63.5	1679	1 1/2 CD-S	1 1/2 CD-SS	100	100

Las referencias mostradas forman parte de nuestro programa de fabricación actual.

Las piezas imperiales y métricas pueden variar en las dimensiones del hexágono.

$$\frac{PN \text{ (bar)}}{10} = PN \text{ (MPa)}$$

No cree dibujos con estas dimensiones, están sujetos a cambios y a derechos de fabricación ISO.



Adaptadores

CD45 Codo 45° rosca macho/hembra

Rosca macho NPTF* (SAE J476) / Rosca hembra NPTF* (SAE J476)

SAE 140339

*Acero inoxidable = NPT para evitar el gripado

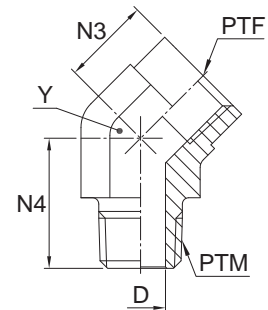

Rosca NPT/NPTF PTM	Rosca NPT/NPTF PTF	D mm	N3 mm	N4 mm	Y mm	Peso (acero) g/1 pieza	Adaptadores Acero	Adaptadores Acero inoxidable	PN (bar)	
									S	SS
1/8-27	1/8-27	4.8	12	18	14.0	24	1/8 CD45-S	1/8 CD45-SS	350	350
1/4-18	1/4-18	7.1	16	27	19.0	57	1/4 CD45-S	1/4 CD45-SS	350	350
3/8-18	3/8-18	10.3	18	27	22.0	79	3/8 CD45-S	3/8 CD45-SS	310	310
1/2-14	1/2-14	13.5	23	34	27.0	141	1/2 CD45-S	1/2 CD45-SS	210	210
3/4-14	3/4-14	18.3	25	35	33.3	196	3/4 CD45-S	3/4 CD45-SS	210	210
1-11.5	1-11.5	23.8	29	44	41.0	380	1 CD45-S	1 CD45-SS	125	120
1 1/4-11.5	1 1/4-11.5	31.8	41	46	47.6	719	1 1/4 CD45-S	1 1/4 CD45-SS	100	100

Las referencias mostradas forman parte de nuestro programa de fabricación actual.

Las piezas imperiales y métricas pueden variar en las dimensiones del hexágono.

$$\frac{\text{PN (bar)}}{10} = \text{PN (MPa)}$$

No cree dibujos con estas dimensiones, están sujetos a cambios y a derechos de fabricación ISO.

MRO Te rosca macho/hembra

Rosca macho NPTF* (SAE J476) / Rosca hembra NPTF* (SAE J476)

SAE 140424

*Acero inoxidable = NPT para evitar el gripado

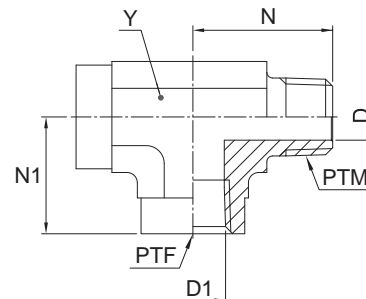

Rosca NPT/NPTF PTM	Rosca NPT/NPTF PTF	D mm	D1 mm	N mm	N1 mm	Y mm	Peso (acero) g/1 pieza	Adaptadores Acero	Adaptadores Acero inoxidable	PN (bar)	
										S	SS
1/8-27	1/8-27	4.8	8.3	20	17	14.0	59	1/8 MRO-S	1/8 MRO-SS	350	350
1/4-18	1/4-18	7.1	10.7	28	22	19.0	115	1/4 MRO-S	1/4 MRO-SS	350	350
3/8-18	3/8-18	10.3	14.2	31	26	22.0	122	3/8 MRO-S	3/8 MRO-SS	310	310
1/2-14	1/2-14	13.5	17.5	37	31	27.0	285	1/2 MRO-S	1/2 MRO-SS	210	210
3/4-14	3/4-14	18.3	22.8	40	35	33.3	497	3/4 MRO-S	3/4 MRO-SS	210	210
1-11.5	1-11.5	23.8	28.6	50	41	41.0	987	1 MRO-S	1 MRO-SS	125	120

Las referencias mostradas forman parte de nuestro programa de fabricación actual.

Las piezas imperiales y métricas pueden variar en las dimensiones del hexágono.

$$\frac{PN \text{ (bar)}}{10} = PN \text{ (MPa)}$$

No cree dibujos con estas dimensiones, están sujetos a cambios y a derechos de fabricación ISO.



Adaptadores

MMS Te rosca macho/hembra

Rosca macho NPTF* (SAE J476) / Rosca hembra NPTF* (SAE J476)

SAE 140425

*Acero inoxidable = NPT para evitar el gripado

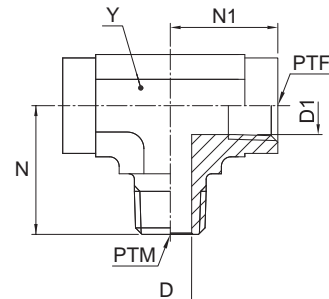

Rosca NPT/NPTF PTM	Rosca NPT/NPTF PTF	D mm	D1 mm	N mm	N1 mm	Y mm	Peso (acero) g/1 pieza	Adaptadores Acero	Adaptadores Acero inoxidable	PN (bar)	
										S	SS
1/8-27	1/8-27	4.8	8.3	20	17	14.0	45	1/8 MMS-S	1/8 MMS-SS	350	350
1/4-18	1/4-18	7.1	10.7	28	22	19.0	118	1/4 MMS-S	1/4 MMS-SS	350	350
3/8-18	3/8-18	10.3	14.2	31	26	22.0	126	3/8 MMS-S	3/8 MMS-SS	310	310
1/2-14	1/2-14	13.5	17.5	37	31	27.0	272	1/2 MMS-S	1/2 MMS-SS	210	210
3/4-14	3/4-14	18.3	22.8	40	35	33.3	408	3/4 MMS-S	3/4 MMS-SS	210	210
1-11.5	1-11.5	23.8	28.6	50	41	41.0	606	1 MMS-S	1 MMS-SS	125	120

Las referencias mostradas forman parte de nuestro programa de fabricación actual.

Las piezas imperiales y métricas pueden variar en las dimensiones del hexágono.

$$\frac{\text{PN (bar)}}{10} = \text{PN (MPa)}$$

No cree dibujos con estas dimensiones, están sujetos a cambios y a derechos de fabricación ISO.

GG Acoplamiento rosca hembra

Rosca hembra NPTF* (SAE J476) / Rosca hembra NPTF* (SAE J476)

SAE 140138

*Acero inoxidable = NPT para evitar el gripado

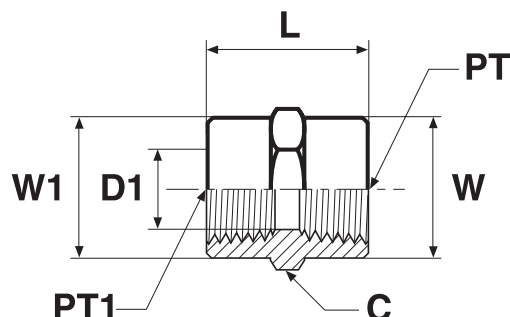

Rosca NPT/NPTF PT	Rosca NPT/NPTF PT1	C mm	D1 mm	L mm	W mm	W1 mm	Peso (acero) g/1 pieza	Adaptadores Acero	Adaptadores Acero inoxidable	PN (bar)	
										S	SS
1/8-27	1/8-27	16.0	8.3	19	16	16	19	1/8 GG-S	1/8 GG-SS	420	420
1/4-18	1/8-27	19.0	8.3	24	19	16	35	1/4 X 1/8 GG-S	1/4 X 1/8 GG-SS	420	420
1/4-18	1/4-18	19.0	10.7	29	19	19	45	1/4 GG-S	1/4 GG-SS	420	420
3/8-18	1/8-27	22.2	8.3	26	22	16	56	3/8 X 1/8 GG-S	3/8 X 1/8 GG-SS	420	420
3/8-18	1/4-18	22.2	10.7	29	22	19	56	3/8 X 1/4 GG-S	3/8 X 1/4 GG-SS	420	420
3/8-18	3/8-18	22.2	14.2	29	22	22	62	3/8 GG-S	3/8 GG-SS	420	420
1/2-14	1/4-18	28.6	10.7	35	29	19	117	1/2 X 1/4 GG-S	1/2 X 1/4 GG-SS	350	350
1/2-14	3/8-18	28.6	14.2	38	29	22	100	1/2 X 3/8 GG-S	1/2 X 3/8 GG-SS	350	350
1/2-14	1/2-14	28.6	17.5	38	29	29	112	1/2 GG-S	1/2 GG-SS	350	350
3/4-14	1/4-18	35.0	10.7	39	35	19	150	3/4 X 1/4 GG-S	3/4 X 1/4 GG-SS	280	280
3/4-14	1/2-14	35.0	17.5	48	35	29	134	3/4 X 1/2 GG-S	3/4 X 1/2 GG-SS	280	280
3/4-14	3/4-14	35.0	22.8	39	35	35	156	3/4 GG-S	3/4 GG-SS	280	280
1-11.5	1-11.5	41.3	28.6	48	41	41	289	1 GG-S	1 GG-SS	210	210
1-11.5	1/2-14	41.3	17.5	45	41	29	235	1 X 1/2 GG-S	1 X 1/2 GG-SS	210	210
1-11.5	3/4-14	41.3	22.8	45	41	35	239	1 X 3/4 GG-S	1 X 3/4 GG-SS	210	210
1 1/4-11.5	1 1/4-11.5	50.8	37.4	49	51	51	340	1 1/4 GG-S	1 1/4 GG-SS	170	170
1 1/4-11.5	1-11.5	50.8	28.6	49	51	41	182	1 1/4 X 1 GG-S	1 1/4 X 1 GG-SS	170	170
1 1/2-11.5	1 1/2-11.5	60.3	43.4	49	60	60	706	1 1/2 GG-S	1 1/2 GG-SS	140	140
1 1/2-11.5	1 1/4-11.5	60.3	37.4	49	60	60	531	1 1/2 X 1 1/4 GG-S	1 1/2 X 1 1/4 GG-SS	140	140
2-11.5	2-11.5	73.0	55.5	50	73	73	814	2 GG-S	2 GG-SS	140	140

Las referencias mostradas forman parte de nuestro programa de fabricación actual.

Las piezas imperiales y métricas pueden variar en las dimensiones del hexágono.

$$\frac{\text{PN (bar)}}{10} = \text{PN (MPa)}$$

No cree dibujos con estas dimensiones, están sujetos a cambios y a derechos de fabricación ISO.

N

Adaptadores

DDM Codo rosca hembra

Rosca hembra NPTF* (SAE J476)

SAE 140238

*Acero inoxidable = NPT para evitar el gripado

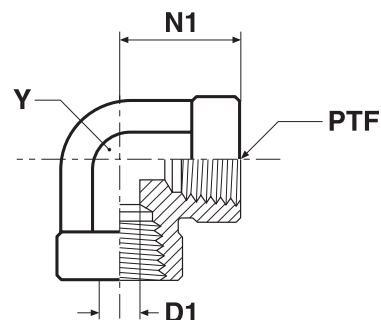

Rosca NPT/NPTF PTF	D1 mm	N1 mm	Y mm	Peso (acero) g/1 pieza	Adaptadores Acero	Adaptadores Acero inoxidable	PN (bar)	
							S	SS
1/8-27	8.3	17	14.0	28	1/8 DD-S	1/8 DD-SS	350	350
1/4-18	10.7	22	19.0	72	1/4 DD-S	1/4 DD-SS	350	350
3/8-18	14.2	26	22.0	96	3/8 DD-S	3/8 DD-SS	310	310
1/2-14	17.5	31	27.0	159	1/2 DD-S	1/2 DD-SS	210	210
3/4-14	22.8	35	33.3	263	3/4 DD-S	3/4 DD-SS	210	210
1-11.5	28.6	41	41.0	488	1 DD-S	1 DD-SS	125	120
1 1/4-11.5	37.4	43	47.6	978	1 1/4 DD-S	1 1/4 DD-SS	100	100
1 1/2-11.5	43.4	53	63.5	1889	1 1/2 DD-S	1 1/2 DD-SS	100	100

No cree dibujos con estas dimensiones, están sujetos a cambios y a derechos de fabricación ISO.

DD45 Codo 45° rosca hembra

Rosca hembra NPTF* (SAE J476)

SAE 140338

*Acero inoxidable = NPT para evitar el gripado

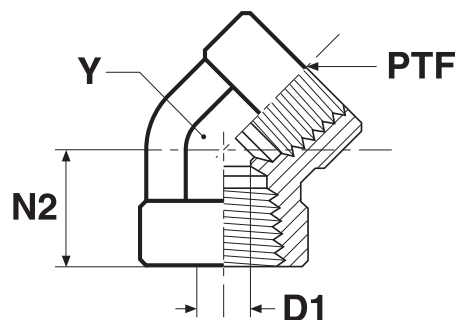

Rosca NPT/NPTF PTF	D1 mm	N2 mm	Y mm	Peso (acero) g/1 pieza	Adaptadores Acero	Adaptadores Acero inoxidable	PN (bar)	
							S	SS
1/8-27	8.3	12	14.0	27	1/8 DD45-S	1/8 DD45-SS	350	350
1/4-18	10.7	18	19.0	69	1/4 DD45-S	1/4 DD45-SS	350	350
3/8-18	14.2	19	22.0	97	3/8 DD45-S	3/8 DD45-SS	310	310
1/2-14	17.5	24	27.0	172	1/2 DD45-S	1/2 DD45-SS	210	210
3/4-14	22.8	25	33.3	248	3/4 DD45-S	3/4 DD45-SS	210	210
1-11.5	28.6	30	41.0	479	1 DD45-S	1 DD45-SS	125	120

Las referencias mostradas forman parte de nuestro programa de fabricación actual.

Las piezas imperiales y métricas pueden variar en las dimensiones del hexágono.

$$\frac{\text{PN (bar)}}{10} = \text{PN (MPa)}$$

No cree dibujos con estas dimensiones, están sujetos a cambios y a derechos de fabricación ISO.

MMO Te rosca hembra

Rosca hembra NPTF* (SAE J476)

SAE 140438

*Acero inoxidable = NPT para evitar el gripado

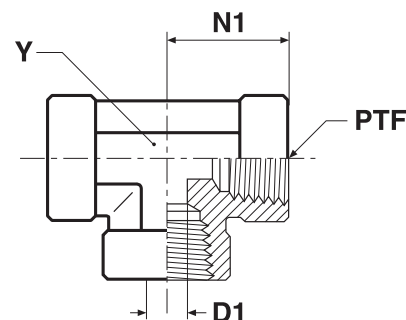

Rosca NPT/NPTF PTF	D1 mm	N1 mm	Y mm	Peso (acero) g/1 pieza	Adaptadores Acero	Adaptadores Acero inoxidable	PN (bar)	
							S	SS
1/8-27	8.3	17	14.0	36	1/8 MMO-S	1/8 MMO-SS	350	350
1/4-18	10.7	22	19.0	94	1/4 MMO-S	1/4 MMO-SS	350	350
3/8-18	14.2	26	22.0	121	3/8 MMO-S	3/8 MMO-SS	210	210
1/2-14	17.5	31	27.0	202	1/2 MMO-S	1/2 MMO-SS	210	210
3/4-14	22.8	35	33.3	312	3/4 MMO-S	3/4 MMO-SS	210	210
1-11.5	28.6	41	41.0	606	1 MMO-S	1 MMO-SS	125	120
1 1/4-11.5	37.4	43	47.6	576	1 1/4 MMO-S	1 1/4 MMO-SS	100	100
1 1/2-11.5	43.4	53	63.5	576	1 1/2 MMO-S	1 1/2 MMO-SS	100	100

No cree dibujos con estas dimensiones, están sujetos a cambios y a derechos de fabricación ISO.

KMMOO Cruz rosca hembra

Rosca hembra NPTF* (SAE J476)

SAE 140538

*Acero inoxidable = NPT para evitar el gripado

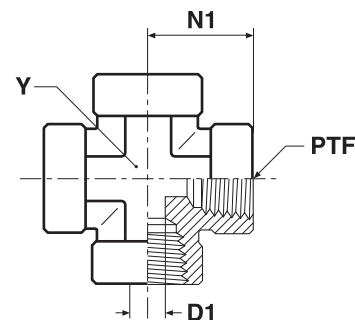

Rosca NPT/NPTF PTF	D1 mm	N1 mm	Y mm	Peso (acero) g/1 pieza	Adaptadores Acero	Adaptadores Acero inoxidable	PN (bar)	
							S	SS
1/8-27	8.3	17	14.0	45	1/8 KMMOO-S	1/8 KMMOO-SS	350	350
1/4-18	10.7	22	19.0	113	1/4 KMMOO-S	1/4 KMMOO-SS	350	350
3/8-18	14.2	26	22.0	147	3/8 KMMOO-S	3/8 KMMOO-SS	210	210
1/2-14	17.5	31	27.0	257	1/2 KMMOO-S	1/2 KMMOO-SS	210	210
3/4-14	22.8	35	33.3	382	3/4 KMMOO-S	3/4 KMMOO-SS	210	210
1-11.5	28.6	41	41.0	690	1 KMMOO-S	1 KMMOO-SS	125	120

Las referencias mostradas forman parte de nuestro programa de fabricación actual.

Las piezas imperiales y métricas pueden variar en las dimensiones del hexágono.

$$\frac{PN \text{ (bar)}}{10} = PN \text{ (MPa)}$$

No cree dibujos con estas dimensiones, están sujetos a cambios y a derechos de fabricación ISO.

Adaptadores

HPM Tapón cabeza hexagonal

Rosca macho NPTF* (SAE J476)

SAE 130109E

*Acero inoxidable = NPT para evitar el gripado

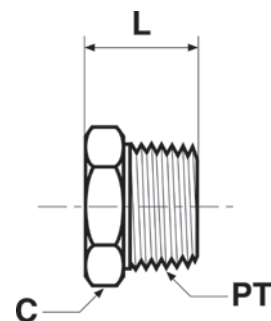

Rosca NPT/NPTF PT	C mm	L mm	Peso (acero) g/1 pieza	Adaptadores Acero	Adaptadores Acero inoxidable	PN (bar)	
						S	SS
1/8-27	11.0	14	19	1/8 HP-S	1/8HPMSS	420	420
1/4-18	14.3	19	22	1/4 HP-S	1/4HPMSS	420	420
3/8-18	17.5	20	28	3/8 HP-S	3/8HPMSS	420	420
1/2-14	22.2	24	72	1/2 HP-S	1/2HPMSS	420	420
3/4-14	27.0	27	119	3/4 HP-S	3/4HPMSS	380	380
1-11.5	33.3	32	218	1 HP-S	1HPMSS	380	380
1 1/4-11.5	44.5	36	217	1 1/4 HP-S	11/4HPMSS	345	345
1 1/2-11.5	50.8	38	300	1 1/2 HP-S	11/2HPMSS	210	210

No cree dibujos con estas dimensiones, están sujetos a cambios y a derechos de fabricación ISO.

HHP Tapón cabeza hexagonal

Rosca macho NPTF* (SAE J476)

SAE 130109N

*Acero inoxidable = NPT para evitar el gripado

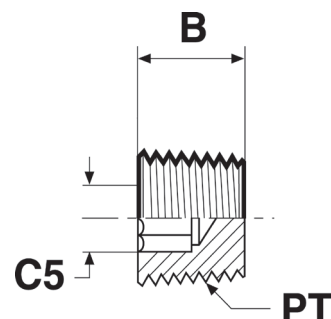

Rosca NPT/NPTF PT	B mm	C5 inch	Peso (acero) g/1 pieza	Adaptadores Acero	Adaptadores Acero inoxidable	PN (bar)	
						S	SS
1/16-27	8	5/32	2	1/16 HHP-S	1/16 HHP-SS	420	420
1/8-27	8	3/16	3	1/8 HHP-S	1/8 HHP-SS	420	420
1/4-18	12	1/4	7	1/4 HHP-S	1/4 HHP-SS	420	420
3/8-18	12	5/16	13	3/8 HHP-S	3/8 HHP-SS	420	420
1/2-14	16	3/8	16	1/2 HHP-S	1/2 HHP-SS	420	420
3/4-14	16	9/16	66	3/4 HHP-S	3/4 HHP-SS	380	380
1-11.5	20	5/8	73	1 HHP-S	1 HHP-SS	380	380
1 1/4-11.5	21	3/4	127	1 1/4 HHP-S	1 1/4 HHP-SS	210	345
1 1/2-11.5	21	3/4	168	1 1/2 HHP-S	1 1/2 HHP-SS	210	210
2-11.5	22	3/4	264	2 HHP-S	2 HHP-SS	140	170

Las referencias mostradas forman parte de nuestro programa de fabricación actual.

Las piezas imperiales y métricas pueden variar en las dimensiones del hexágono.

$$\frac{\text{PN (bar)}}{10} = \text{PN (MPa)}$$

No cree dibujos con estas dimensiones, están sujetos a cambios y a derechos de fabricación ISO.

F50G Adaptador rosca macho/hembra

Rosca macho UN/UNF – Junta tórica (ISO 11926) / Rosca hembra NPTF* (SAE J476)

*Acero inoxidable = NPT para evitar el gripado

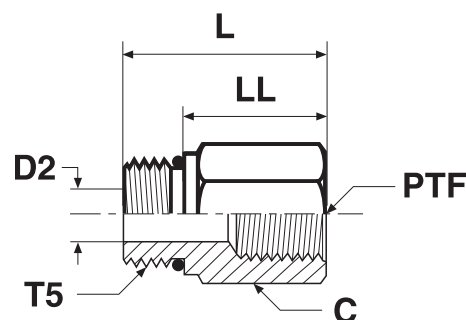

Rosca UN/UNF-2A T5	Rosca NPT/NPTF PTF	C mm	D2 mm	L mm	LL mm	Peso (acero) g/1 pieza	Adaptadores Acero	Adaptadores Acero inoxidable	PN (bar)	
									S	SS
7/16-20	1/8-27	14.3	4.4	25	16	18	4-1/8 F50G-S	4-1/8 F50G-SS	420	420
7/16-20	1/4-18	19.0	4.4	30	20	36	4-1/4 F50G-S	4-1/4 F50G-SS	420	420
1/2-20	1/8-27	16.0	6.0	27	18	45	5-1/8 F50G-S	5-1/8 F50G-SS	420	420
1/2-20	1/4-18	19.0	6.0	30	21	55	5-1/4 F50G-S	5-1/4 F50G-SS	420	420
9/16-18	1/4-18	19.0	7.5	30	20	36	6-1/4 F50G-S	6-1/4 F50G-SS	420	420
3/4-16	1/4-18	22.2	9.9	29	18	53	8-1/4 F50G-S	8-1/4 F50G-SS	420	420
3/4-16	3/8-18	22.2	9.9	33	21	67	8-3/8 F50G-S	8-3/8 F50G-SS	420	420
3/4-16	1/2-14	28.6	9.9	38	27	98	8-1/2 F50G-S	8-1/2 F50G-SS	350	350
7/8-14	1/4-18	25.4	12.7	21	8	78	10-1/4 F50G-S	10-1/4 F50G-SS	380	380
7/8-14	3/8-18	25.4	12.7	33	21	77	10-3/8 F50G-S	10-3/8 F50G-SS	380	380
7/8-14	1/2-14	28.6	12.7	39	26	98	10-1/2 F50G-S	10-1/2 F50G-SS	350	350
7/8-14	3/4-14	35.0	12.7	41	29	153	10-3/4 F50G-S	10-3/4 F50G-SS	280	280
1 1/16-12	1/2-14	31.8	15.5	36	21	114	12-1/2 F50G-S	12-1/2 F50G-SS	350	350
1 1/16-12	3/4-14	35.0	15.5	44	29	150	12-3/4 F50G-S	12-3/4 F50G-SS	280	280
1 3/16-12	1/2-14	35.0	18.3	27	12	159	14-1/2 F50G-S	14-1/2 F50G-SS	280	280
1 3/16-12	3/4-14	35.0	18.3	43	28	167	14-3/4 F50G-S	14-3/4 F50G-SS	280	280
1 5/16-12	1/2-14	38.0	21.4	25	10	137	16-1/2 F50G-S	16-1/2 F50G-SS	280	280
1 5/16-12	3/4-14	38.0	21.4	38	23	189	16-3/4 F50G-S	16-3/4 F50G-SS	280	280
1 5/16-12	1-11.5	41.3	22.2	48	33	216	16-1 F50G-S	16-1 F50G-SS	210	210
1 5/8-12	1-11.5	47.6	27.5	25	10	151	20-1 F50G-S	20-1 F50G-SS	210	210
1 5/8-12	1 1/4-11.5	50.8	27.5	50	35	191	20-1 1/4 F50G-S	20-1 1/4 F50G-SS	170	170
1 7/8-12	1-11.5	54.0	34.1	25	10	612	24-1 F50G-S	24-1 F50G-SS	170	170
1 7/8-12	1 1/2-11.5	57.4	34.1	51	36	653	24-1 1/2 F50G-S	24-1 1/2 F50G-SS	140	140

Los adaptadores Parker se suministran con juntas elastoméricas NBR de forma estándar. Para más detalles sobre otros materiales de estanqueidad, vea la página O60.

Las referencias mostradas forman parte de nuestro programa de fabricación actual.

Las piezas imperiales y métricas pueden variar en las dimensiones del hexágono.

$$\frac{PN \text{ (bar)}}{10} = PN \text{ (MPa)}$$

No cree dibujos con estas dimensiones, están sujetos a cambios y a derechos de fabricación ISO.



Adaptadores

AOEG Codo

Rosca macho UN/UNF – Junta tórica (ISO 11926) / Rosca hembra NPTF (SAE 476)

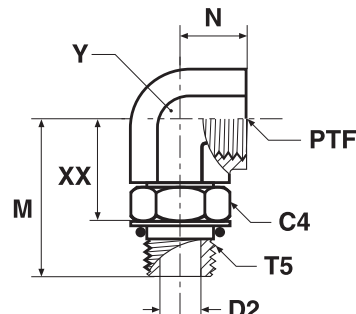

Rosca UN/UNF-2A T5	Rosca NPTF/NPTF PTF	C4 mm	D2 mm	M mm	N mm	XX mm	Y mm	Peso (acero) g/1 pieza	Adaptadores Acero	PN (bar)
9/16-18	1/4-18	18	7.5	34	16	21	19	86	6-1/4 AOEG-S	350
3/4-16	3/8-18	22	9.9	37	16	24	22	100	8-3/8 AOEG-S	310
7/8-14	1/2-14	25	12.3	46	19	31	27	172	10-1/2 AOEG-S	210
1 1/16-12	3/4-14	32	15.5	51	21	34	33	274	12-3/4 AOEG-S	210
1 5/16-12	1-11.5	38	21.4	57	25	40	41	471	16-1 AOEG-S	125

No cree dibujos con estas dimensiones, están sujetos a cambios y a derechos de fabricación ISO.

AOE4G Codo extra largo

Rosca macho UN/UNF – Junta tórica (ISO 11926) / Rosca hembra NPTF (SAE 476)

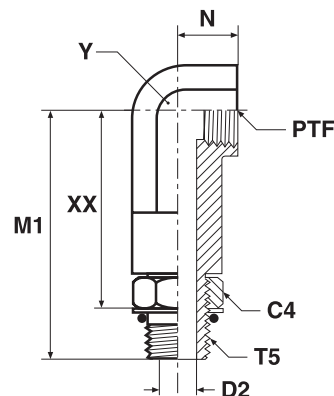

Rosca UN/UNF-2A T5	Rosca NPTF/NPTF PTF	C4 mm	D2 mm	M1 mm	N mm	XX mm	Y mm	Peso (acero) g/1 pieza	Adaptadores Acero	PN (bar)
3/4-16	3/8-18	22	9.9	75	16	62	22.0	176	8-3/8 AOE4G-S	310
7/8-14	1/2-14	25	12.3	90	19	76	27.0	246	10-1/2 AOE4G-S	210
1 1/16-12	3/4-14	32	15.5	103	21	86	33.3	356	12-3/4 AOE4G-S	210
1 5/16-12	1-11.5	38	21.4	118	25	101	41.0	956	16-1 AOE4G-S	125

Los adaptadores Parker se suministran con juntas elastoméricas NBR de forma estándar. Para más detalles sobre otros materiales de estanqueidad, vea la página N60.

Las referencias mostradas forman parte de nuestro programa de fabricación actual.

Las piezas imperiales y métricas pueden variar en las dimensiones del hexágono.

$$\frac{PN(\text{bar})}{10} = PN(\text{MPa})$$

No cree dibujos con estas dimensiones, están sujetos a cambios y a derechos de fabricación ISO.

F5OG5 Reducción / Expansión de roscas

Rosca macho UN/UNF – Junta tórica (ISO 11926)
SAE 090136

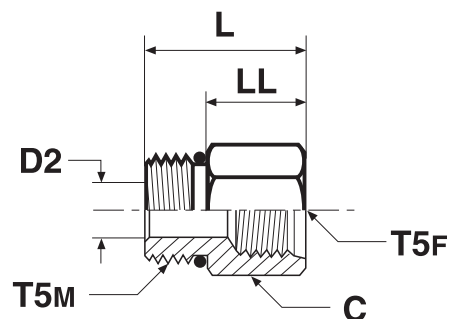

Rosca UN/UNF-2A T5M	Rosca UN/UNF-2B T5F	C mm	D2 mm	L mm	LL mm	Peso (acero) g/1 pieza	Adaptadores Acero	Adaptadores Acero inoxidable	PN (bar)	
									S	SS
7/16-20	7/16-20	17.5	4.4	27	18	42	4-4 F5OG5-S	4-4 F5OG5-SS	500	315
7/16-20	9/16-18	20.6	4.4	30	20	49	4-6 F5OG5-S	4-6 F5OG5-SS	420	315
9/16-18	7/16-20	17.5	7.5	26	16	30	6-4 F5OG5-S	6-4 F5OG5-SS	500	315
9/16-18	3/4-16	27.0	7.5	35	25	64	6-8 F5OG5-S	6-8 F5OG5-SS	420	280
3/4-16	9/16-18	22.2	9.9	29	18	93	8-6 F5OG5-S	8-6 F5OG5-SS	420	315
3/4-16	7/8-14	28.6	9.9	40	29	73	8-10 F5OG5-S	8-10 F5OG5-SS	310	210
7/8-14	9/16-18	25.4	12.3	32	19	73	10-6 F5OG5-S	10-6 F5OG5-SS	420	350
7/8-14	3/4-16	25.4	12.3	33	21	75	10-8 F5OG5-S	10-8 F5OG5-SS	310	280
7/8-14	1 1/16-12	35.0	12.3	43	30	209	10-12 F5OG5-S	10-12 F5OG5-SS	310	245
1 1/16-12	3/4-16	31.8	15.5	37	22	114	12-8 F5OG5-S	12-8 F5OG5-SS	420	315
1 1/16-12	7/8-14	31.8	15.5	39	24	150	12-10 F5OG5-S	12-10 F5OG5-SS	350	210
1 1/16-12	1 5/16-12	41.3	15.5	48	33	170	12-16 F5OG5-S	12-16 F5OG5-SS	240	140
1 5/16-12	3/4-16	38.0	17.5	25	10	159	16-8 F5OG5-S	16-8 F5OG5-SS	310	310
1 5/16-12	7/8-14	38.0	20.6	25	10	240	16-10 F5OG5-S	16-10 F5OG5-SS	310	245
1 5/16-12	1 1/16-12	38.0	21.4	45	29	259	16-12 F5OG5-S	16-12 F5OG5-SS	310	245
1 5/16-12	1 5/8-12	54.0	21.4	50	35	280	16-20 F5OG5-S	16-20 F5OG5-SS	210	175
1 5/8-12	1 1/16-12	47.6	27.4	25	10	249	20-12 F5OG5-S	20-12 F5OG5-SS	280	210
1 5/8-12	1 5/16-12	47.6	27.4	44	29	249	20-16 F5OG5-S	20-16 F5OG5-SS	280	140
1 7/8-12	1 1/16-12	54.0	24.7	25	10	263	24-12 F5OG5-S	24-12 F5OG5-SS	210	140
1 7/8-12	1 5/16-12	54.0	30.9	25	10	268	24-16 F5OG5-S	24-16 F5OG5-SS	210	140
1 7/8-12	1 5/8-12	54.0	33.3	45	29	272	24-20 F5OG5-S	24-20 F5OG5-SS	210	140

Los adaptadores Parker se suministran con juntas elastoméricas NBR de forma estándar. Para más detalles sobre otros materiales de estanqueidad, vea la página N60.

Las referencias mostradas forman parte de nuestro programa de fabricación actual.

Las piezas imperiales y métricas pueden variar en las dimensiones del hexágono.

$$\frac{PN \text{ (bar)}}{10} = PN \text{ (MPa)}$$

No cree dibujos con estas dimensiones, están sujetos a cambios y a derechos de fabricación ISO.



Adaptadores

F5OHAO Unión rosca cilíndrica

Rosca macho UN/UNF – Junta tórica (ISO 11926)

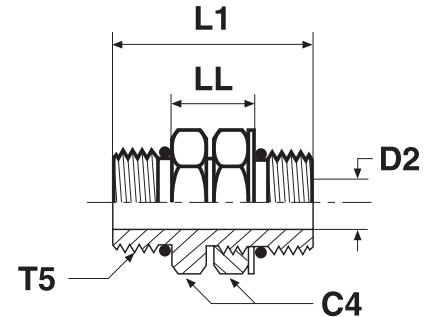

Rosca UN/UNF-2A T5	C4 mm	D2 mm	L1 mm	LL mm	Peso (acero) g/1 pieza	Adaptadores Acero	Adaptadores Acero inoxidable	PN (bar)	
								S	SS
7/16-20	14.3	5.2	32	13	25	4 F5OHAO-S	4 F5OHAO-SS	350	350
9/16-18	17.5	7.5	36	14	52	6 F5OHAO-S	6 F5OHAO-SS	350	350
3/4-16	22.2	10.7	42	18	76	8 F5OHAO-S	8 F5OHAO-SS	350	350
7/8-14	25.4	12.3	46	19	118	10 F5OHAO-S	10 F5OHAO-SS	310	310
1 1/16-12	31.8	15.5	54	22	213	12 F5OHAO-S	12 F5OHAO-SS	280	280
1 5/16-12	38.0	21.5	62	30	235	16 F5OHAO-S	16 F5OHAO-SS	210	210
1 5/8-12	47.6	27.4	62	30	367	20 F5OHAO-S	20 F5OHAO-SS	170	170
1 7/8-12	54.0	34.1	62	30	538	24 F5OHAO-S	24 F5OHAO-SS	140	140

No cree dibujos con estas dimensiones, están sujetos a cambios y a derechos de fabricación ISO.

G5G5JG5 Te rosca cilíndrica hembra

Roscas hembra UN/UNF – En los 3 extremos

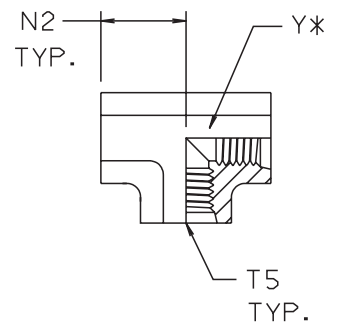

Rosca UN/UNF-2B T5	N2 mm	Y mm	Peso (acero) g/1 pieza	Adaptadores Acero	PN (bar)
7/16-20	19	19	68	4 G5G5JG5-S	350
9/16-18	22	22	47	6 G5G5JG5-S	350
3/4-16	26	27	228	8 G5G5JG5-S	350
7/8-14	30	27	228	10 G5G5JG5-S	310

Los adaptadores Parker se suministran con juntas elastoméricas NBR de forma estándar. Para más detalles sobre otros materiales de estanqueidad, vea la página N60.

Las referencias mostradas forman parte de nuestro programa de fabricación actual.

Las piezas imperiales y métricas pueden variar en las dimensiones del hexágono.

$$\frac{PN \text{ (bar)}}{10} = PN \text{ (MPa)}$$

No cree dibujos con estas dimensiones, están sujetos a cambios y a derechos de fabricación ISO.

P50NM Tapón cabeza hexagonal

Rosca macho UN/UNF – Junta tórica (ISO 11926)
SAE 090109A

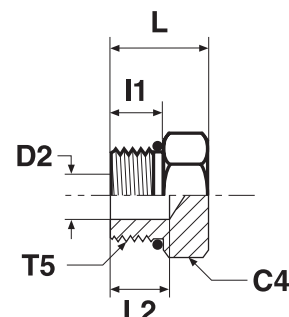

Rosca UN/UNF-2A T5	C4 mm	D2 mm	l1 mm	L mm	L2 mm	Peso (acero) g/1 pieza	Adaptadores Acero	Adaptadores Acero inoxidable	PN (bar)	
									S	SS
5/16-24	11.0	2.4	8	15	10	7	2 P50N-S	2P50NMSS	420	420
3/8-24	12.7	3.2	8	15	9	9	3 P50N-S	3P50NMSS	420	420
7/16-20	14.3	5.2	9	17	10	13	4 P50N-S	4P50NMSS	420	420
1/2-20	16.0	5.9	9	17	10	19	5 P50N-S	5P50NMSS	420	420
9/16-18	17.5	7.5	10	19	11	22	6 P50N-S	6P50NMSS	420	420
3/4-16	22.2	10.7	11	20	11	44	8 P50N-S	8P50NMSS	420	420
7/8-14	25.4	12.7	13	24	12	53	10 P50N-S	10P50NMSS	420	420
1 1/16-12	31.8	16.7	15	28	15	117	12 P50N-S	12P50NMSS	420	420
1 3/16-12	35.0	18.2	15	28	14	124	14 P50N-S	14P50NMSS	380	380
1 5/16-12	38.0	22.2	15	28	13	141	16 P50N-S	16P50NMSS	380	380
1 5/8-12	47.6	27.8	15	31	10	284	20 P50N-S	20P50NMSS	280	280
1 7/8-12	54.0	34.1	15	32	9	447	24 P50N-S	24P50NMSS	210	210
2 1/2-12	70.0	46.1	15	36	14	807	32 P50N-S	32P50NMSS	140	140

Los adaptadores Parker se suministran con juntas elastoméricas NBR de forma estándar. Para más detalles sobre otros materiales de estanqueidad, vea la página N60.

Las referencias mostradas forman parte de nuestro programa de fabricación actual.

Las piezas imperiales y métricas pueden variar en las dimensiones del hexágono.

$$\frac{PN \text{ (bar)}}{10} = PN \text{ (MPa)}$$

No cree dibujos con estas dimensiones, están sujetos a cambios y a derechos de fabricación ISO.



Adaptadores

HP50N Tapón cabeza hexagonal

Rosca macho UN/UNF – Junta tórica (ISO 11926)
SAE 090109B

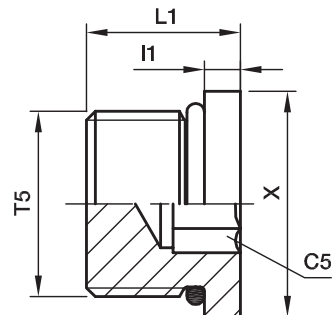

Rosca UN/UNF-2A T5	C5 mm	I1 mm	L1 mm	X mm	Peso (acero) g/1 pieza	Adaptadores Acero	Adaptadores Acero inoxidable	PN (bar)	
								S	SS
5/16-24	1/8	3	10	11	5	2 HP50N-S	2 HP50N-SS	420	420
3/8-24	5/32	3	10	13	5	3 HP50N-S	3 HP50N-SS	420	420
7/16-20	3/16	3	12	14	7	4 HP50N-S	4 HP50N-SS	420	420
1/2-20	7/32	3	12	16	10	5 HP50N-S	5 HP50N-SS	420	420
9/16-18	1/4	3	13	18	12	6 HP50N-S	6 HP50N-SS	420	420
3/4-16	5/16	4	15	22	26	8 HP50N-S	8 HP50N-SS	420	420
7/8-14	3/8	4	17	25	39	10 HP50N-S	10 HP50N-SS	420	420
1 1/16-12	9/16	5	20	32	64	12 HP50N-S	12 HP50N-SS	420	420
1 3/16-12	9/16	5	20	35	85	14 HP50N-S	14 HP50N-SS	380	380
1 5/16-12	5/8	5	20	38	103	16 HP50N-S	16 HP50N-SS	380	380
1 5/8-12	3/4	5	20	48	165	20 HP50N-S	20 HP50N-SS	280	280
1 7/8-12	3/4	5	20	54	238	24 HP50N-S	24 HP50N-SS	210	210

Los adaptadores Parker se suministran con juntas elastoméricas NBR de forma estándar. Para más detalles sobre otros materiales de estanqueidad, vea la página N60.

Las referencias mostradas forman parte de nuestro programa de fabricación actual.

Las piezas imperiales y métricas pueden variar en las dimensiones del hexágono.

$$\frac{\text{PN (bar)}}{10} = \text{PN (MPa)}$$

No cree dibujos con estas dimensiones, están sujetos a cambios y a derechos de fabricación ISO.

F3HG5 Adaptador rosca macho/hembra

Rosca macho BSPT (ISO 7) / Rosca hembra UN/UNF – Junta tórica (ISO 11926-1)

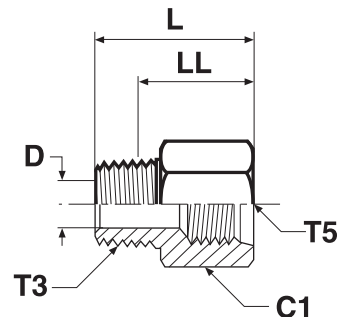

Rosca BSPT T3	Rosca UN/UNF-2B T5	C1 mm	D mm	L mm	Peso (acero) g/1 pieza	Adaptadores Acero	Adaptadores Acero inoxidable	PN (bar)	
								S	SS
1/8-28	7/16-20	17.5	4.8	28	27	1/8-4F3HG5S	1/8-4F3HMG5SS	350	350
1/8-28	1/2-20	19.0	5.0	28	32	1/8-5F3HG5S	1/8-5F3HMG5SS	350	350
1/4-19	9/16-18	20.6	7.1	35	45	1/4-6F3HG5S	1/4-6F3HMG5SS	350	350
3/8-19	3/4-16	25.4	10.3	37	73	3/8-8F3HG5S	3/8-8F3HMG5SS	315	315
1/2-14	7/8-14	28.6	13.5	45	111	1/2-10F3HG5S	1/2-10F3HMG5SS	210	210
3/4-14	1 1/16-12	35.0	18.3	49	177	3/4-12F3HG5S	3/4-12F3HMG5SS	210	210
1-11	1 5/16-12	41.3	23.8	54	272	1-16F3HG5S	1-16F3HMG5SS	120	120

Las referencias mostradas forman parte de nuestro programa de fabricación actual.

Las piezas imperiales y métricas pueden variar en las dimensiones del hexágono.

$$\frac{PN \text{ (bar)}}{10} = PN \text{ (MPa)}$$

No cree dibujos con estas dimensiones, están sujetos a cambios y a derechos de fabricación ISO.

Adaptadores

F4OHG5 Adaptador rosca macho/hembra

Rosca macho BSPP – Junta tórica + arandela antiextrusión (ISO 1179) /
Rosca hembra UN/UNF – Junta tórica (ISO 11926-1)

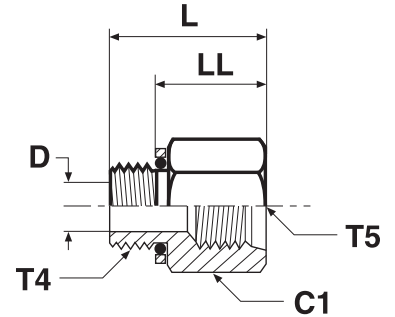

Rosca BSPP T4	Rosca UN/UNF-2B T5	C1 mm	D mm	L mm	LL mm	Peso (acero) g/1 pieza	Adaptadores Acero	Adaptadores Acero inoxidable	PN (bar)	
									S	SS
1/8-28	7/16-20	17.5	4.4	25	19	27	1/8-4F4OHG5S	1/8-4F4OHMG5SS	350	315
1/4-19	7/16-20	19.0	7.5	28	17	40	1/4-4F4OHG5S	1/4-4F4OHMG5SS	350	315
1/4-19	9/16-18	20.6	7.5	32	22	45	1/4-6F4OHG5S	1/4-6F4OHMG5SS	350	315
3/8-19	9/16-18	22.2	9.9	32	22	70	3/8-6F4OHG5S	3/8-6F4OHMG5SS	350	315
3/8-19	3/4-16	25.4	9.9	34	24	73	3/8-8F4OHG5S	3/8-8F4OHMG5SS	350	280
1/2-14	7/8-14	28.6	12.3	41	28	111	1/2-10F4OHG5S	1/2-10F4OHMG5SS	240	240
3/4-14	1 1/16-12	35.0	15.5	44	32	177	3/4-12F4OHG5S	3/4-12F4OHMG5SS	240	240
1-11	1 5/16-12	44.5	21.4	49	33	272	1-16F4OHG5S	1-16F4OHMG5SS	240	210
1 1/4-11	1 5/8-12	50.8	27.4	50	33	320	1 1/4-20F4OHG5S	1 1/4-20F4OHMG5SS	140	140

Los adaptadores Parker se suministran con juntas elastoméricas NBR de forma estándar. Para más detalles sobre otros materiales de estanqueidad, vea la página N60.

Las referencias mostradas forman parte de nuestro programa de fabricación actual.

Las piezas imperiales y métricas pueden variar en las dimensiones del hexágono.

$$\frac{PN \text{ (bar)}}{10} = PN \text{ (MPa)}$$

No cree dibujos con estas dimensiones, están sujetos a cambios y a derechos de fabricación ISO.

F8OHG5 Adaptador rosca macho/hembra

Rosca macho métrica – Junta tórica + arandela antiextrusión /
Rosca hembra UN/UNF – Junta tórica (ISO 11926-1)

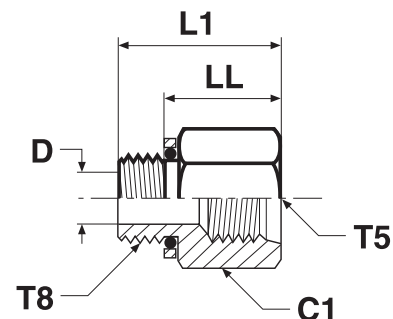

Rosca métrica T8	Rosca UN/UNF-2B T5	C1 mm	D mm	L1 mm	LL mm	Peso (acero) g/1 pieza	Adaptadores Acero	Adaptadores Acero inoxidable	PN (bar)	
									S	SS
M 10×1.0	7/16-20	17.5	4	27	19	27	M10-4F8OHG5S	M10-4F8OHG5SS	350	315
M 14×1.5	9/16-18	20.6	7	30	22	45	M14-6F8OHG5S	M14-6F8OHG5SS	350	315
M 16×1.5	3/4-16	25.4	9	33	23	73	M16-8F8OHG5S	M16-8F8OHG5SS	350	280
M 22×1.5	7/8-14	28.6	13	38	25	111	M22-10F8OHG5S	M22-10F8OHG5SS	240	210
M 27×2.0	1 1/16-12	35.0	16	48	33	170	M27-12F8OHG5S	M27-12F8OHG5SS	240	210
M 33×2.0	1 5/16-12	41.3	22	49	34	250	M33-16F8OHG5S	M33-16F8OHG5SS	140	140
M 42×2.0	1 5/8-12	50.8	28	49	33	320	M42-20F8OHG5S	M42-20F8OHG5SS	140	140

Los adaptadores Parker se suministran con juntas elastoméricas NBR de forma estándar. Para más detalles sobre otros materiales de estanqueidad, vea la página N60.

Las referencias mostradas forman parte de nuestro programa de fabricación actual.

Las piezas imperiales y métricas pueden variar en las dimensiones del hexágono.

$$\frac{PN \text{ (bar)}}{10} = PN \text{ (MPa)}$$

No cree dibujos con estas dimensiones, están sujetos a cambios y a derechos de fabricación ISO.

Adaptadores

HMK4 Unión

Extremo cono 60° BSPP (ISO 8434-6)

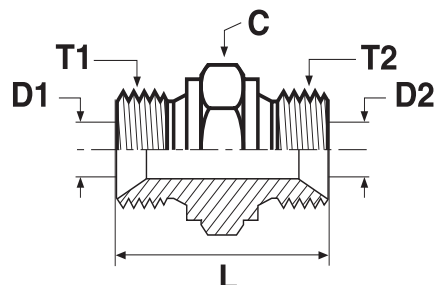

Rosca BSPP T1	Rosca BSPP T2	C mm	D1 mm	D2 mm	L mm	Peso (acero) g/1 pieza	Adaptadores Acero	Adaptadores Acero inoxidable	PN (bar)	
									S	SS
1/8-28	1/8-28	14	3.5	3.5	24	15	2HMK4S	2HMK4SS	350	350
1/4-19	1/8-28	19	4.7	3.5	28	29	4-2HMK4S	4-2HMK4SS	350	350
1/4-19	1/4-19	19	4.7	4.7	32	35	4HMK4S	4HMK4SS	350	350
3/8-19	1/4-19	22	7.9	4.7	33	46	6-4HMK4S	6-4HMK4SS	350	350
3/8-19	3/8-19	22	7.9	7.9	35	51	6HMK4S	6HMK4SS	350	350
1/2-14	1/4-19	27	11.1	4.7	37	70	8-4HMK4S	8-4HMK4SS	200	200
1/2-14	3/8-19	27	11.1	7.9	38	76	8-6HMK4S	8-6HMK4SS	200	200
1/2-14	1/2-14	27	11.1	11.1	41	85	8HMK4S	8HMK4SS	200	200
5/8-14	1/2-14	30	14.3	11.1	43	106	10-8HMK4S	10-8HMK4SS	200	200
5/8-14	5/8-14	30	14.3	14.3	45	112	10HMK4S	10HMK4SS	200	200
3/4-14	1/4-19	32	16.7	4.7	39	92	12-4HMK4S	12-4HMK4SS	200	200
3/4-14	3/8-19	32	16.7	7.9	41	107	12-6HMK4S	12-6HMK4SS	200	200
3/4-14	1/2-14	32	16.7	11.1	43	111	12-8HMK4S	12-8HMK4SS	200	200
3/4-14	5/8-14	32	16.7	14.3	45	106	12-10HMK4S	12-10HMK4SS	200	200
3/4-14	3/4-14	32	16.7	16.7	45	124	12HMK4S	12HMK4SS	200	200
1-11	1/2-14	41	22.2	11.1	47	175	16-8HMK4S	16-8HMK4SS	120	120
1-11	5/8-14	41	22.2	14.3	49	188	16-10HMK4S	16-10HMK4SS	120	120
1-11	3/4-14	41	22.2	16.7	49	190	16-12HMK4S	16-12HMK4SS	120	120
1-11	1-11	41	22.2	22.2	52	199	16HMK4S	16HMK4SS	120	120
1 1/4-11	3/4-14	50	28.6	16.7	57	259	20-12HMK4S	20-12HMK4SS	105	105
1 1/4-11	1-11	50	28.6	22.2	60	383	20-16HMK4S	20-16HMK4SS	105	105
1 1/4-11	1 1/4-11	50	28.6	28.6	61	405	20HMK4S	20HMK4SS	105	105
1 1/2-11	3/4-14	55	33.3	16.7	61	501	24-12HMK4S	24-12HMK4SS	105	105
1 1/2-11	1-11	55	33.3	22.2	64	417	24-16HMK4S	24-16HMK4SS	105	105
1 1/2-11	1 1/4-11	55	33.3	28.6	65	410	24-20HMK4S	24-20HMK4SS	105	105
1 1/2-11	1 1/2-11	55	33.3	33.3	67	534	24HMK4S	24HMK4SS	105	105
2-11	1 1/2-11	70	46.0	33.3	73	660	32-24HMK4S	32-24HMK4SS	70	70
2-11	2-11	70	46.0	46.0	76	719	32HMK4S	32HMK4SS	70	70

Las referencias mostradas forman parte de nuestro programa de fabricación actual.

Las piezas imperiales y métricas pueden variar en las dimensiones del hexágono.

$$\frac{\text{PN (bar)}}{10} = \text{PN (MPa)}$$

No cree dibujos con estas dimensiones, están sujetos a cambios y a derechos de fabricación ISO.

WMK4WL4NM Pasatabiques

Extremo cono 60° BSPP (ISO 8434-6)

*Se entrega con contratuerca

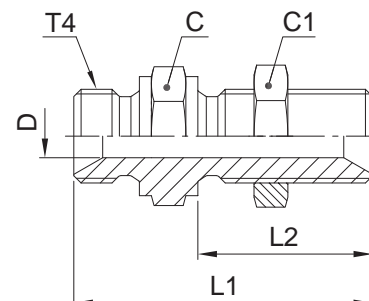

Rosca BSPP T4	L1 mm	L2 mm	C mm	C1 mm	D mm	Peso (acero) g/1 pieza	Adaptadores Acero	Adaptadores Acero inoxidable	PN (bar)	
									S	SS
1/4-19	49	28	19	19	4.7	57	4WMK4WL4NMS	4WMK4WL4NMSS	350	350
3/8-19	55	32	22	22	7.9	84	6WMK4WL4NMS	6WMK4WL4NMSS	350	350
1/2-14	62	35	27	27	11.1	122	8WMK4WL4NMS	8WMK4WL4NMSS	200	200
5/8-14	64	35	30	30	14.3	146	10WMK4WL4NMS	10WMK4WL4NMSS	200	200
3/4-14	67	38	32	36	16.7	209	12WMK4WL4NMS	12WMK4WL4NMSS	200	200
1-11	74	41	41	41	22.2	328	16WMK4WL4NMS	16WMK4WL4NMSS	120	120
1 1/4-11	85	44	50	50	28.6	507	20WMK4WL4NMS	20WMK4WL4NMSS	105	105
1 1/2-11	93	48	55	55	33.3	609	24WMK4WL4NMS	24WMK4WL4NMSS	105	105

Las referencias mostradas forman parte de nuestro programa de fabricación actual.

Las piezas imperiales y métricas pueden variar en las dimensiones del hexágono.

Para la versión sin la contratuerca, suprima "WL4NM" (p.e. 16WMK4)

$$\frac{PN \text{ (bar)}}{10} = PN \text{ (MPa)}$$

No cree dibujos con estas dimensiones, están sujetos a cambios y a derechos de fabricación ISO.



Máximo espesor de pared del pasatabiques

Rosca BSPP	Pasatabiques Máx. espesor mm
1/4	9.5
3/8	12.5
1/2	12.4
5/8	10.8
3/4	13.4
1	10.1
1 1/4	12.1
1 1/2	14.1

Adaptadores

EMK4 Codo de unión

Extremo cono 60° BSPP (ISO 8434-6)

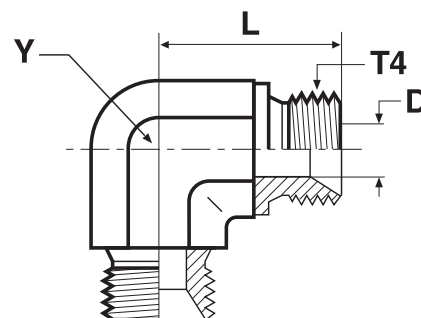

Rosca BSPP T4	D mm	L mm	Y mm	Peso (acero) g/1 pieza	Adaptadores Acero	Adaptadores Acero inoxidable	PN (bar)	
							S	SS
1/8-28	3.5	17	11	21	2EMK4S	2EMK4SS	350	350
1/4-19	4.7	24	14	45	4EMK4S	4EMK4SS	350	350
3/8-19	7.9	27	19	85	6EMK4S	6EMK4SS	350	350
1/2-14	11.1	32	22	123	8EMK4S	8EMK4SS	200	200
5/8-14	14.3	34	22	109	10EMK4S	10EMK4SS	200	200
3/4-14	16.7	36	27	178	12EMK4S	12EMK4SS	200	200
1-11	22.2	42	33	288	16EMK4S	16EMK4SS	120	120
1 1/4-11	28.6	48	41	512	20EMK4S	20EMK4SS	105	105
1 1/2-11	33.3	54	48	824	24EMK4S	24EMK4SS	105	105

No cree dibujos con estas dimensiones, están sujetos a cambios y a derechos de fabricación ISO.

JMK4 Te de unión igual

Extremo cono 60° BSPP (ISO 8434-6)

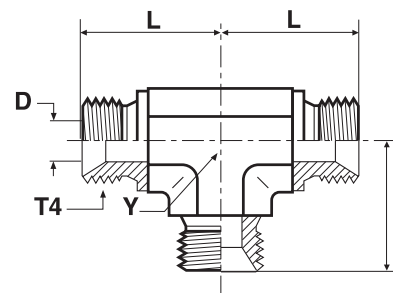

Rosca BSPP T4	D mm	L mm	Y mm	Peso (acero) g/1 pieza	Adaptadores Acero	Adaptadores Acero inoxidable	PN (bar)	
							S	SS
1/8-28	3.5	17	11	33	2JMK4S	2JMK4SS	350	350
1/4-19	4.7	24	14	61	4JMK4S	4JMK4SS	350	350
3/8-19	7.9	27	19	105	6JMK4S	6JMK4SS	350	350
1/2-14	11.1	32	22	157	8JMK4S	8JMK4SS	200	200
5/8-14	14.3	34	22	145	10JMK4S	10JMK4SS	200	200
3/4-14	16.7	36	27	258	12JMK4S	12JMK4SS	200	200
1-11	22.2	42	33	591	16JMK4S	16JMK4SS	120	120
1 1/4-11	28.6	48	41	646	20JMK4S	20JMK4SS	105	105
1 1/2-11	33.3	54	48	940	24JMK4S	24JMK4SS	105	105

Las referencias mostradas forman parte de nuestro programa de fabricación actual.

Las piezas imperiales y métricas pueden variar en las dimensiones del hexágono.

$$\frac{\text{PN (bar)}}{10} = \text{PN (MPa)}$$

No cree dibujos con estas dimensiones, están sujetos a cambios y a derechos de fabricación ISO.

PNMK4 Tapón

Tapón cono 60° BSPP (ISO 8434-6)

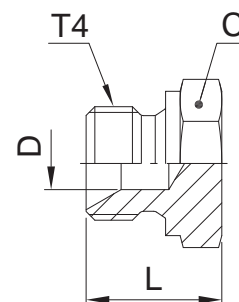

Rosca BSPP T4	C mm	D mm	L mm	Peso (acero) g/1 pieza	Adaptadores Acero	Adaptadores Acero inoxidable	PN (bar)	
							S	SS
1/8-28	14	3.5	14	11	2PNMK4S	2PNMK4SS	350	350
1/4-19	19	4.7	19	22	4PNMK4S	4PNMK4SS	350	350
3/8-19	22	7.9	21	38	6PNMK4S	6PNMK4SS	350	350
1/2-14	27	11.1	24	66	8PNMK4S	8PNMK4SS	200	200
5/8-14	30	14.3	27	76	10PNMK4S	10PNMK4SS	200	200
3/4-14	32	16.7	27	106	12PNMK4S	12PNMK4SS	200	200
1-11	41	22.2	30	170	16PNMK4S	16PNMK4SS	120	120
1 1/4-11	50	28.6	39	316	20PNMK4S	20PNMK4SS	105	105
1 1/2-11	55	33.3	43	386	24PNMK4S	24PNMK4SS	105	105
2-11	70	46.0	48	650	32PNMK4S	32PNMK4SS	70	70

Las referencias mostradas forman parte de nuestro programa de fabricación actual.

Las piezas imperiales y métricas pueden variar en las dimensiones del hexágono.

$$\frac{PN \text{ (bar)}}{10} = PN \text{ (MPa)}$$

No cree dibujos con estas dimensiones, están sujetos a cambios y a derechos de fabricación ISO.



Adaptadores

F6MK4 Racor macho con tuerca loca

Extremo cono 60° BSPP (ISO 8434-6) / Extremo hembra tuerca loca 60° BSPP (ISO 8434-6)

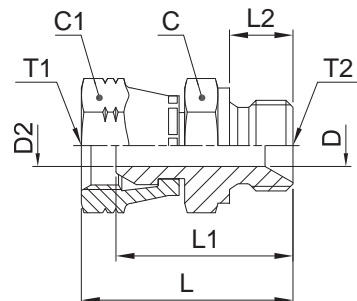

Rosca BSPP T1	Rosca BSPP T2	C mm	C1 mm	D mm	D2 mm	L mm	L1 mm	L2 mm	Peso (acero) g/1 pieza	Adaptadores Acero	Adaptadores Acero inoxidable	PN (bar)	
												S	SS
1/4-19	1/4-19	19	19	4.7	4.7	37	31	11	44	4-4F6MK4S	4-4F6MK4SS	350	350
1/4-19	3/8-19	22	19	7.9	4.7	39	34	12	61	4-6F6MK4S	4-6F6MK4SS	350	350
1/4-19	1/2-14	27	19	11.1	4.7	42	36	14	75	4-8F6MK4S	4-8F6MK4SS	200	200
3/8-19	1/4-19	19	22	4.7	4.7	38	32	11	59	6-4F6MK4S	6-4F6MK4SS	350	350
3/8-19	3/8-19	22	22	7.9	7.9	40	34	12	71	6-6F6MK4S	6-6F6MK4SS	350	350
3/8-19	1/2-14	27	22	11.1	7.9	44	37	14	92	6-8F6MK4S	6-8F6MK4SS	200	200
1/2-14	3/8-19	22	27	7.9	7.9	44	37	12	102	8-6F6MK4S	8-6F6MK4SS	200	200
1/2-14	1/2-14	27	27	11.1	11.1	46	39	14	143	8-8F6MK4S	8-8F6MK4SS	200	200
1/2-14	3/4-14	32	27	16.7	11.1	49	42	16	157	8-12F6MK4S	8-12F6MK4SS	200	200
3/4-14	1/2-14	27	32	11.1	11.1	48	39	14	171	12-8F6MK4S	12-8F6MK4SS	200	200
3/4-14	3/4-14	32	32	16.7	16.7	50	41	16	165	12-12F6MK4S	12-12F6MK4SS	200	200
3/4-14	1-11	41	32	22.2	16.7	54	45	19	261	12-16F6MK4S	12-16F6MK4SS	120	120
1-11	3/4-14	32	41	16.7	16.7	54	43	16	250	16-12F6MK4S	16-12F6MK4SS	120	120
1-11	1-11	41	41	22.2	22.2	57	46	19	300	16-16F6MK4S	16-16F6MK4SS	120	120
1-11	1-11	50	50	28.6	28.6	71	61	20	528	20-20F6MK4S	20-20F6MK4SS	120	120

Las referencias mostradas forman parte de nuestro programa de fabricación actual.

Las piezas imperiales y métricas pueden variar en las dimensiones del hexágono.

$$\frac{PN \text{ (bar)}}{10} = PN \text{ (MPa)}$$

No cree dibujos con estas dimensiones, están sujetos a cambios y a derechos de fabricación ISO.

C6MK4 Codo orientable con tuerca loca

Extremo cono 60° BSPP (ISO 8434-6) / Extremo hembra tuerca loca 60° BSPP (ISO 8434-6)

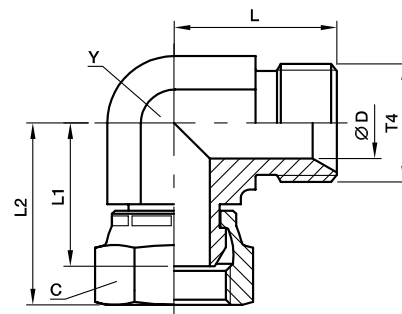

Rosca BSPP T4	C mm	D mm	L mm	L1 mm	L2 mm	Y mm	Peso (acero) g/1 pieza	Adaptadores Acero	Adaptadores Acero inoxidable	PN (bar)	
										S	SS
1/8-28	14	3.5	17	18	23	11	26	2C6MK4S	2C6MK4SS	350	350
1/4-19	19	4.7	24	25	31	14	62	4C6MK4S	4C6MK4SS	350	350
3/8-19	22	7.9	27	26	33	19	104	6C6MK4S	6C6MK4SS	350	350
1/2-14	27	11.1	32	32	39	22	159	8C6MK4S	8C6MK4SS	200	200
5/8-14	30	14.3	34	30	40	22	158	10C6MK4S	10C6MK4SS	200	200
3/4-14	32	16.7	36	33	42	27	226	12C6MK4S	12C6MK4SS	200	200
1-11	41	22.2	42	38	49	33	377	16C6MK4S	16C6MK4SS	120	120
1 1/4-11	50	28.6	48	48	58	41	650	20C6MK4S	20C6MK4SS	105	105
1 1/2-11	60	33.3	54	50	63	48	999	24C6MK4S	24C6MK4SS	105	105

Las referencias mostradas forman parte de nuestro programa de fabricación actual.

Las piezas imperiales y métricas pueden variar en las dimensiones del hexágono.

$$\frac{\text{PN (bar)}}{10} = \text{PN (MPa)}$$

No cree dibujos con estas dimensiones, están sujetos a cambios y a derechos de fabricación ISO.



Adaptadores

R6MK4 Te lateral tuerca loca

Extremo cono 60° BSPP (ISO 8434-6) / Extremo hembra tuerca loca 60° BSPP (ISO 8434-6)

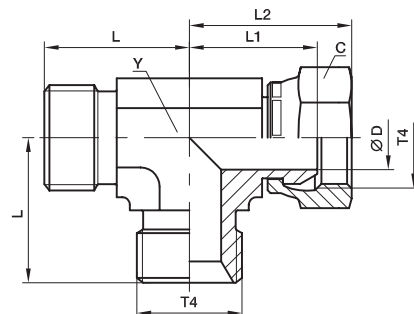

Rosca BSPP T4	C mm	D mm	L mm	L1 mm	L2 mm	Y mm	Peso (acero) g/1 pieza	Adaptadores Acero	Adaptadores Acero inoxidable	PN (bar)	
										S	SS
1/8-28	14	3.5	17	18	23	11	29	2R6MK4S	2R6MK4SS	350	350
1/4-19	19	4.7	24	25	31	14	77	4R6MK4S	4R6MK4SS	350	350
3/8-19	22	7.9	27	26	33	19	128	6R6MK4S	6R6MK4SS	350	350
1/2-14	27	11.1	32	32	39	22	203	8R6MK4S	8R6MK4SS	200	200
5/8-14	30	14.3	34	30	40	22	274	10R6MK4S	10R6MK4SS	200	200
3/4-14	32	16.7	36	33	42	27	274	12R6MK4S	12R6MK4SS	200	200
1-11	41	22.2	42	38	49	33	456	16R6MK4S	16R6MK4SS	120	120
1 1/4-11	50	28.6	48	48	58	41	801	20R6MK4S	20R6MK4SS	105	105

Las referencias mostradas forman parte de nuestro programa de fabricación actual.

Las piezas imperiales y métricas pueden variar en las dimensiones del hexágono.

$$\frac{\text{PN (bar)}}{10} = \text{PN (MPa)}$$

No cree dibujos con estas dimensiones, están sujetos a cambios y a derechos de fabricación ISO.

S6MK4 Te central tuerca loca

Extremos cono 60° BSPP (ISO 8434-6) / Extremo hembra tuerca loca 60° BSPP (ISO 8434-6)

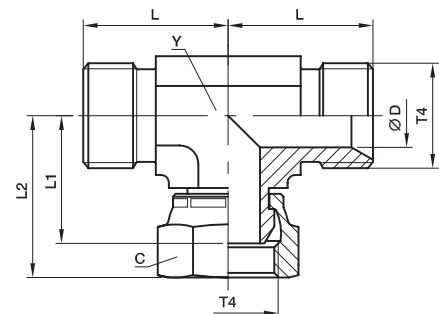

Rosca BSPP T4	C mm	D mm	L mm	L1 mm	L2 mm	Y mm	Peso (acero) g/1 pieza	Adaptadores Acero	Adaptadores Acero inoxidable	PN (bar)	
										S	SS
1/8-28	14	3.5	17	18	23	11	33	2S6MK4S	2S6MK4SS	350	350
1/4-19	19	4.7	24	25	31	14	77	4S6MK4S	4S6MK4SS	350	350
3/8-19	22	7.9	27	26	33	19	126	6S6MK4S	6S6MK4SS	350	350
1/2-14	27	11.1	32	32	39	22	191	8S6MK4S	8S6MK4SS	200	200
5/8-14	30	14.3	34	30	40	22	209	10S6MK4S	10S6MK4SS	200	200
3/4-14	32	16.7	36	33	42	27	286	12S6MK4S	12S6MK4SS	200	200
1-11	41	22.2	42	38	49	33	493	16S6MK4S	16S6MK4SS	120	120
1 1/4-11	50	28.6	48	48	58	41	796	20S6MK4S	20S6MK4SS	105	105

Las referencias mostradas forman parte de nuestro programa de fabricación actual.

Las piezas imperiales y métricas pueden variar en las dimensiones del hexágono.

$$\frac{PN \text{ (bar)}}{10} = PN \text{ (MPa)}$$

No cree dibujos con estas dimensiones, están sujetos a cambios y a derechos de fabricación ISO.



Adaptadores

H6MK4 Unión tuerca loca

Extremos hembra tuerca loca 60° BSP (ISO 8434-6)

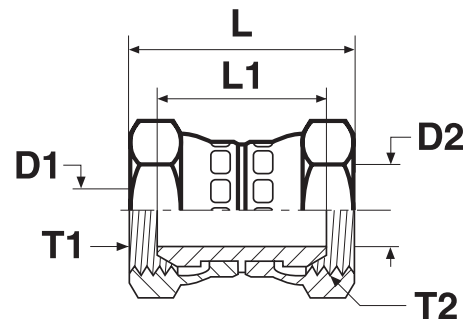

Rosca BSPP T1	Rosca BSPP T2	D1 mm	D2 mm	L mm	L1 mm	Peso (acero) g/1 pieza	Adaptadores Acero	Adaptadores Acero inoxidable	PN (bar)	
									S	SS
1/4-19	1/4-19	4.7	4.7	38	27	50	4H6MK4S	4H6MK4SS	350	350
3/8-19	1/4-19	7.9	4.7	40	28	61	6-4H6MK4S	6-4H6MK4SS	350	350
3/8-19	3/8-19	7.9	7.9	42	29	73	6H6MK4S	6H6MK4SS	350	350
1/2-14	1/4-19	11.1	4.7	43	30	85	8-4H6MK4S	8-4H6MK4SS	200	200
1/2-14	3/8-19	11.1	7.9	44	31	96	8-6H6MK4S	8-6H6MK4SS	200	200
1/2-14	1/2-14	11.1	11.1	47	33	107	8H6MK4S	8H6MK4SS	200	200
5/8-14	5/8-14	14.3	14.3	48	29	130	10H6MK4S	10H6MK4SS	200	200
3/4-14	1/2-14	16.7	11.1	49	33	152	12-8H6MK4S	12-8H6MK4SS	200	200
3/4-14	3/4-14	16.7	16.7	50	32	167	12H6MK4S	12H6MK4SS	200	200
1-11	1-11	22.2	22.2	57	35	201	16H6MK4S	16H6MK4SS	120	120
1 1/4-11	1 1/4-11	28.6	28.6	66	45	340	20H6MK4S	20H6MK4SS	105	105
1 1/2-11	1 1/2-11	33.3	33.3	70	43	583	24H6MK4S	24H6MK4SS	105	105

Las referencias mostradas forman parte de nuestro programa de fabricación actual.

Las piezas imperiales y métricas pueden variar en las dimensiones del hexágono.

$$\frac{\text{PN (bar)}}{10} = \text{PN (MPa)}$$

No cree dibujos con estas dimensiones, están sujetos a cambios y a derechos de fabricación ISO.

E6MK4 Codo orientable con tuerca loca

Extremos hembra tuerca loca 60° BSP (ISO 8434-6)

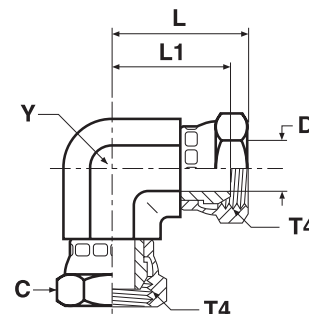

Rosca BSPP T4	C mm	D mm	L mm	L1 mm	Y mm	Peso (acero) g/1 pieza	Adaptadores Acero	Adaptadores Acero inoxidable	PN (bar)	
									S	SS
1/4-19	19	4.7	31	25	14	90	4E6MK4S	4E6MK4SS	350	350
3/8-19	22	7.9	33	26	19	127	6E6MK4S	6E6MK4SS	350	350
1/2-14	27	11.1	39	32	22	225	8E6MK4S	8E6MK4SS	200	200
5/8-14	30	14.3	39	30	22	203	10E6MK4S	10E6MK4SS	200	200
3/4-14	32	16.7	42	33	27	263	12E6MK4S	12E6MK4SS	200	200
1-11	41	22.2	49	38	33	667	16E6MK4S	16E6MK4SS	120	120
1 1/4-11	50	28.6	58	48	41	795	20E6MK4S	20E6MK4SS	105	105
1 1/2-11	60	33.3	63	50	48	1219	24E6MK4S	24E6MK4SS	105	105

Las referencias mostradas forman parte de nuestro programa de fabricación actual.

Las piezas imperiales y métricas pueden variar en las dimensiones del hexágono.

$$\frac{\text{PN (bar)}}{10} = \text{PN (MPa)}$$

No cree dibujos con estas dimensiones, están sujetos a cambios y a derechos de fabricación ISO.

Adaptadores

J6MK4 Te con tuerca loca

Extremos hembra tuerca loca 60° BSP (ISO 8434-6)

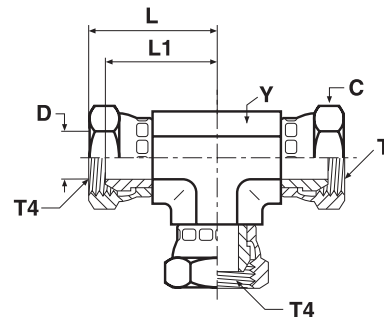

Rosca BSPP T4	C mm	D mm	L mm	L1 mm	Y mm	Peso (acero) g/1 pieza	Adaptadores Acero	Adaptadores Acero inoxidable	PN (bar)	
									S	SS
1/4-19	19	4.7	31	25	14	119	4J6MK4S	4J6MK4SS	350	350
3/8-19	22	7.9	33	26	19	195	6J6MK4S	6J6MK4SS	350	350
1/2-14	27	11.1	39	32	22	267	8J6MK4S	8J6MK4SS	200	200
5/8-14	30	14.3	39	30	22	300	10J6MK4S	10J6MK4SS	200	200
3/4-14	32	16.7	42	33	27	398	12J6MK4S	12J6MK4SS	200	200
1-11	41	22.2	49	38	33	620	16J6MK4S	16J6MK4SS	120	120
1 1/4-11	50	28.6	58	48	41	1050	20J6MK4S	20J6MK4SS	105	105

Las referencias mostradas forman parte de nuestro programa de fabricación actual.

Las piezas imperiales y métricas pueden variar en las dimensiones del hexágono.

$$\frac{\text{PN (bar)}}{10} = \text{PN (MPa)}$$

No cree dibujos con estas dimensiones, están sujetos a cambios y a derechos de fabricación ISO.

G4MK4 Conector hembra

Extremo cono 60° BSPP (ISO 8434-6) / Rosca hembra BSPP (ISO 1179-1)

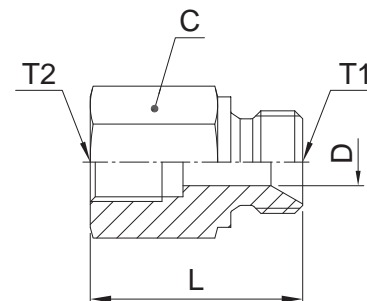

Rosca BSPP T1	Rosca BSPP T2	C mm	D mm	L mm	Peso (acero) g/1 pieza	Adaptadores Acero	Adaptadores Acero inoxidable	PN (bar)	
								S	SS
1/4-19	1/4-19	19	4.7	34	47	4-4G4MK4S	4-4G4MK4SS	350	350
3/8-19	1/4-19	22	7.9	36	74	6G4MK4S	6G4MK4SS	350	350
3/8-19	3/8-19	27	7.9	35	75	6-6G4MK4S	6-6G4MK4SS	200	200
1/2-14	1/4-19	27	11.1	38	77	8-4G4MK4S	8-4G4MK4SS	200	200
1/2-14	3/8-19	27	11.1	40	102	8G4MK4S	8G4MK4SS	200	200
1/2-14	1/2-14	27	11.1	46	120	8-8G4MK4S	8-8G4MK4SS	200	200
3/4-14	1/4-19	32	16.7	40	180	12-4G4MK4S	12-4G4MK4SS	200	200
3/4-14	3/8-19	32	16.7	42	167	12-6G4MK4S	12-6G4MK4SS	200	200
3/4-14	1/2-14	32	16.7	48	209	12-8G4MK4S	12-8G4MK4SS	200	200
3/4-14	3/4-14	36	16.7	46	188	12G4MK4S	12G4MK4SS	200	200
1-11	1/4-19	41	22.2	43	298	16-4G4MK4S	16-4G4MK4SS	120	120
1-11	3/8-19	41	22.2	45	287	16-6G4MK4S	16-6G4MK4SS	120	120
1-11	1/2-14	41	22.2	51	275	16-8G4MK4S	16-8G4MK4SS	120	120
1-11	3/4-14	41	22.2	52	360	16-12G4MK4S	16-12G4MK4SS	120	120

Las referencias mostradas forman parte de nuestro programa de fabricación actual.

Las piezas imperiales y métricas pueden variar en las dimensiones del hexágono.

$$\frac{\text{PN (bar)}}{10} = \text{PN (MPa)}$$

No cree dibujos con estas dimensiones, están sujetos a cambios y a derechos de fabricación ISO.



Adaptadores

F3MK4 Racor macho

Extremo cono 60° BSPP (ISO 8434-6) / Rosca macho BSPT (ISO 7)

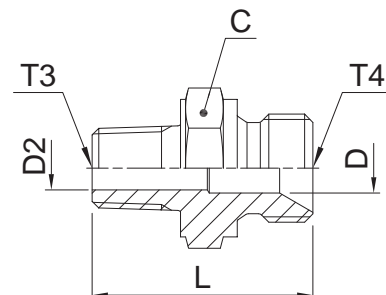

Rosca BSPP T4	Rosca BSPT T3	C mm	D mm	D2 mm	L mm	Peso (acero) g/1 pieza	Adaptadores Acero	Adaptadores Acero inoxidable	PN (bar)	
									S	SS
1/8-28	1/8-28	14	3.5	3.5	25	15	2F3MK4S	2F3MK4SS	315	315
1/8-28	1/4-19	14	3.5	7.0	29	28	2-4F3MK4S	2-4F3MK4SS	315	315
1/4-19	1/4-19	19	4.7	4.7	34	31	4-4F3MK4S	4-4F3MK4SS	315	315
1/4-19	1/8-28	19	4.7	4.7	29	27	4F3MK4S	4F3MK4SS	315	315
1/4-19	3/8-19	19	4.7	10.0	34	44	4-6F3MK4S	4-6F3MK4SS	315	315
3/8-19	3/8-19	22	7.9	7.9	35	52	6-6F3MK4S	6-6F3MK4SS	315	315
3/8-19	1/2-14	22	7.9	13.5	40	68	6-8F3MK4S	6-8F3MK4SS	160	160
3/8-19	1/4-19	22	7.9	7.0	35	48	6F3MK4S	6F3MK4SS	315	315
1/2-14	1/2-14	27	11.1	11.1	44	79	8-8F3MK4S	8-8F3MK4SS	160	160
1/2-14	3/8-19	27	11.1	10.0	39	68	8F3MK4S	8F3MK4SS	200	200
5/8-14	1/2-14	30	14.3	13.5	46	101	10F3MK4S	10F3MK4SS	200	200
5/8-14	3/4-14	30	14.3	14.3	47	102	10-12F3MK4S	10-12F3MK4SS	160	160
3/4-14	1/2-14	32	16.7	13.5	46	111	12-8F3MK4S	12-8F3MK4SS	315	315
3/4-14	3/4-14	32	16.7	16.7	46	126	12F3MK4S	12F3MK4SS	160	160
3/4-14	1-14	36	16.7	24.0	51	242	12-16F3MK4S	12-16F3MK4SS	120	120
1-11	3/4-14	41	22.2	18.0	50	173	16-12F3MK4S	16-12F3MK4SS	120	120
1-11	1-11	41	22.2	22.2	55	219	16F3MK4S	16F3MK4SS	120	120
1 1/4-11	1 1/4-11	50	28.6	32.0	64	337	20F3MK4S	20F3MK4SS	105	105
1 1/2-11	1 1/2-11	55	33.3	33.3	69	497	24F3MK4S	24F3MK4SS	105	105

Las referencias mostradas forman parte de nuestro programa de fabricación actual.

Las piezas imperiales y métricas pueden variar en las dimensiones del hexágono.

$$\frac{\text{PN (bar)}}{10} = \text{PN (MPa)}$$

No cree dibujos con estas dimensiones, están sujetos a cambios y a derechos de fabricación ISO.

FNMK4 Tapón

Extremo tuerca loca hembra cono 60° BSPP

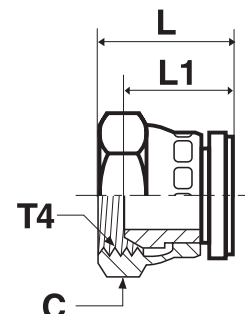

Rosca BSPP T4	C mm	L mm	L1 mm	Peso (acero) g/1 pieza	Adaptadores Acero	Adaptadores Acero inoxidable	PN (bar)	
							S	SS
1/8-28	14	16	11	19	2FNMK4S	2FNMK4SS	350	350
1/4-19	19	20	15	23	4FNMK4S	4FNMK4SS	350	350
3/8-19	22	22	15	43	6FNMK4S	6FNMK4SS	350	350
1/2-14	27	25	18	64	8FNMK4S	8FNMK4SS	200	200
5/8-14	30	25	16	80	10FNMK4S	10FNMK4SS	200	200
3/4-14	32	26	17	115	12FNMK4S	12FNMK4SS	200	200
1-11	41	30	19	154	16FNMK4S	16FNMK4SS	120	120
1 1/4-11	50	34	24	345	20FNMK4S	20FNMK4SS	105	105
1 1/2-11	60	36	23	500	24FNMK4S	24FNMK4SS	105	105

Las referencias mostradas forman parte de nuestro programa de fabricación actual.

Las piezas imperiales y métricas pueden variar en las dimensiones del hexágono.

$$\frac{PN \text{ (bar)}}{10} = PN \text{ (MPa)}$$

No cree dibujos con estas dimensiones, están sujetos a cambios y a derechos de fabricación ISO.

Adaptadores

FMK4 Racor macho

Extremo cono 60° BSPP (ISO 8434-6) / Rosca macho NPTF* (SAE J476)

*Acero inoxidable = NPT para evitar el gripado

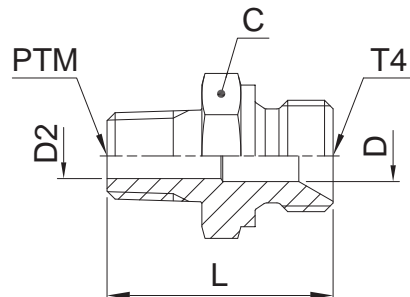

Rosca BSPP T4	Rosca NPT/NPTF PTM	C mm	D mm	D2 mm	L mm	Peso (acero) g/1 pieza	Adaptadores Acero	Adaptadores Acero inoxidable	PN (bar)	
									S	SS
1/8-28	1/8-27	14	3.5	3.5	24	17	2FMK4S	2FMK4SS	350	350
1/8-28	1/4-18	14	3.5	3.5	29	21	2-4FMK4S	2-4FMK4SS	350	350
1/4-19	1/8-27	19	4.7	4.7	29	24	4FMK4S	4FMK4SS	350	350
1/4-19	1/4-18	19	4.7	4.7	33	33	4-4FMK4S	4-4FMK4SS	350	350
1/4-19	3/8-18	19	4.7	4.7	33	41	4-6FMK4S	4-6FMK4SS	350	350
1/4-19	1/2-14	22	4.7	4.7	40	80	4-8FMK4S	4-8FMK4SS	350	350
3/8-19	1/4-18	22	7.9	7.0	35	45	6FMK4S	6FMK4SS	350	350
3/8-19	3/8-18	22	7.9	7.9	35	50	6-6FMK4S	6-6FMK4SS	350	350
3/8-19	1/2-14	22	7.9	7.9	40	77	6-8FMK4S	6-8FMK4SS	350	350
1/2-14	3/8-18	27	11.1	10.0	39	48	8FMK4S	8FMK4SS	200	200
1/2-14	1/2-14	27	11.1	11.1	43	93	8-8FMK4S	8-8FMK4SS	200	200
1/2-14	3/4-14	27	11.1	11.1	43	95	8-12FMK4S	8-12FMK4SS	200	200
3/4-14	1/2-14	32	16.7	13.5	46	112	12-8FMK4S	12-8FMK4SS	200	200
3/4-14	3/4-14	32	16.7	16.7	46	124	12FMK4S	12FMK4SS	200	200
3/4-14	1-11 1/2	36	16.7	16.7	51	150	12-16FMK4S	12-16FMK4SS	200	200
1-11	3/4-14	41	22.2	18.0	50	188	16-12FMK4S	16-12FMK4SS	120	120
1-11	1-11 1/2	41	22.2	22.2	55	234	16FMK4S	16FMK4SS	120	120
1 1/4-11	1 1/4-11 1/2	50	28.6	28.6	64	360	20FMK4S	20FMK4SS	105	105
1 1/2-11	1 1/2-11 1/2	55	33.3	38.0	69	510	24FMK4S	24FMK4SS	105	105

Las referencias mostradas forman parte de nuestro programa de fabricación actual.

Las piezas imperiales y métricas pueden variar en las dimensiones del hexágono.

$$\frac{\text{PN (bar)}}{10} = \text{PN (MPa)}$$

No cree dibujos con estas dimensiones, están sujetos a cambios y a derechos de fabricación ISO.

GG44M Acoplamiento rosca hembra

Rosca hembra BSPP (ISO 1179-1)

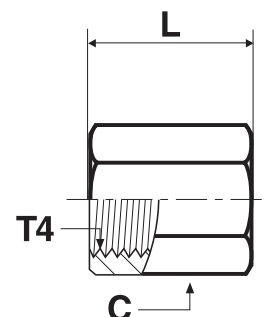

Rosca BSPP T4	C mm	L mm	Peso (acero) g/1 pieza	Adaptadores Acero	Adaptadores Acero inoxidable	PN (bar)	
						S	SS
1/8-28	14	19	16	1/8GG44MS	1/8GG44MSS	420	420
1/4-19	17	28	30	1/4GG44MS	1/4GG44MSS	420	420
3/8-19	22	28	47	3/8GG44MS	3/8GG44MSS	420	420
1/2-14	27	33	78	1/2GG44MS	1/2GG44MSS	350	350
3/4-14	32	37	105	3/4GG44MS	3/4GG44MSS	280	280
1-11	46	42	341	1GG44MS	1GG44MSS	210	210

Las referencias mostradas forman parte de nuestro programa de fabricación actual.

Las piezas imperiales y métricas pueden variar en las dimensiones del hexágono.

$$\frac{PN \text{ (bar)}}{10} = PN \text{ (MPa)}$$

No cree dibujos con estas dimensiones, están sujetos a cambios y a derechos de fabricación ISO.

Adaptadores

MMO444M Te rosca hembra

Rosca hembra BSPP (ISO 1179-1)

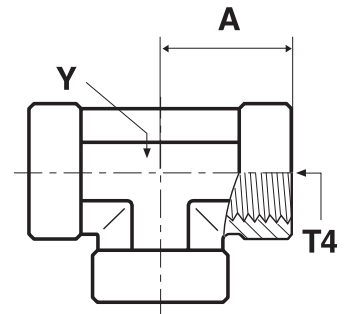

Rosca BSPP T4	A mm	Y mm	Peso (acero) g/1 pieza	Adaptadores Acero	PN (bar)
1/4-19	22	19	74	1/4MMO444MS	350
3/8-19	26	22	111	3/8MMO444MS	315
1/2-14	31	27	177	1/2MMO444MS	210
3/4-14	40	33	294	3/4MMO444MS	210
1-11	46	41	567	1MMO444MS	120

Las referencias mostradas forman parte de nuestro programa de fabricación actual.

Las piezas imperiales y métricas pueden variar en las dimensiones del hexágono.

$$\frac{\text{PN (bar)}}{10} = \text{PN (MPa)}$$

No cree dibujos con estas dimensiones, están sujetos a cambios y a derechos de fabricación ISO.

PTR34M Reducción de roscas

Rosca macho BSPT (ISO 7) / Rosca hembra BSPP (ISO 1179-1)

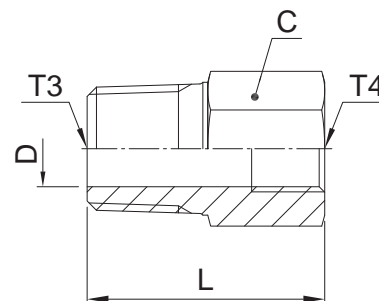

Rosca BSPT T3	Rosca BSPP T4	C mm	D mm	L mm	Peso (acero) g/1 pieza	Adaptadores Acero	Adaptadores Acero inoxidable	PN (bar)	
								S	SS
1/4-19	1/8-28	14	7.0	28	16	1/4X1/8PTR34MS	1/4X1/8PTR34MSS	315	315
3/8-19	1/4-19	19	10.0	33	44	3/8X1/4PTR34MS	3/8X1/4PTR34MSS	315	315
1/2-14	1/4-19	22	11.7	39	71	1/2X1/4PTR34MS	1/2X1/4PTR34MSS	315	315
1/2-14	3/8-19	22	13.5	39	48	1/2X3/8PTR34MS	1/2X3/8PTR34MSS	315	315
3/4-14	1/4-19	27	11.7	39	108	3/4X1/4PTR34MS	3/4X1/4PTR34MSS	280	280
3/4-14	3/8-19	27	18.0	39	127	3/4X3/8PTR34MS	3/4X3/8PTR34MSS	280	280
3/4-14	1/2-14	27	18.0	42	94	3/4X1/2PTR34MS	3/4X1/2PTR34MSS	280	280
1-11	3/8-19	36	24.0	40	185	1X3/8PTR34MS	1X3/8PTR34MSS	210	210
1-11	1/2-14	36	24.0	48	224	1X1/2PTR34MS	1X1/2PTR34MSS	210	210
1-11	3/4-14	36	24.0	49	186	1X3/4PTR34MS	1X3/4PTR34MSS	210	210

Las referencias mostradas forman parte de nuestro programa de fabricación actual.

Las piezas imperiales y métricas pueden variar en las dimensiones del hexágono.

$$\frac{\text{PN (bar)}}{10} = \text{PN (MPa)}$$

No cree dibujos con estas dimensiones, están sujetos a cambios y a derechos de fabricación ISO.

Adaptadores

FF33M Racor macho

Rosca macho BSPT (ISO 7)

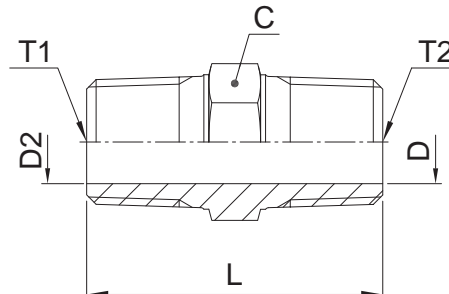

Rosca BSPT T1	Rosca BSPT T2	C mm	D mm	D2 mm	L mm	Peso (acero) g/1 pieza	Adaptadores Acero	Adaptadores Acero inoxidable	PN (bar)	
									S	SS
1/8-28	1/8-28	11	5.0	5.0	27	12	1/8FF33MS	1/8FF33MSS	315	315
1/4-19	1/8-28	14	5.0	5.0	32	25	1/4X1/8FF33MS	1/4X1/8FF33MSS	315	315
1/4-19	1/4-19	14	7.0	7.0	37	25	1/4FF33MS	1/4FF33MSS	315	315
3/8-19	1/4-19	17	7.0	7.0	37	42	3/8X1/4FF33MS	3/8X1/4FF33MSS	315	315
3/8-19	3/8-19	17	10.0	10.0	37	30	3/8FF33MS	3/8FF33MSS	315	315
1/2-14	1/4-19	22	7.0	7.0	43	68	1/2X1/4FF33MS	1/2X1/4FF33MSS	315	315
1/2-14	3/8-19	22	10.3	10.3	43	67	1/2X3/8FF33MS	1/2X3/8FF33MSS	315	315
1/2-14	1/2-14	22	13.5	13.5	48	72	1/2FF33MS	1/2FF33MSS	315	315
3/4-14	1/2-14	27	13.5	13.5	50	123	3/4X1/2FF33MS	3/4X1/2FF33MSS	160	160
3/4-14	3/4-14	27	18.0	18.0	50	110	3/4FF33MS	3/4FF33MSS	160	160
1-11	3/4-14	36	18.0	18.0	55	215	1X3/4FF33MS	1X3/4FF33MSS	160	160
1-11	1-11	36	23.8	23.8	59	190	1FF33MS	1FF33MSS	160	160

Las referencias mostradas forman parte de nuestro programa de fabricación actual.

Las piezas imperiales y métricas pueden variar en las dimensiones del hexágono.

$$\frac{PN \text{ (bar)}}{10} = PN \text{ (MPa)}$$

No cree dibujos con estas dimensiones, están sujetos a cambios y a derechos de fabricación ISO.

HP3M Tapón cabeza hexagonal

Rosca macho BSPT (ISO 7)

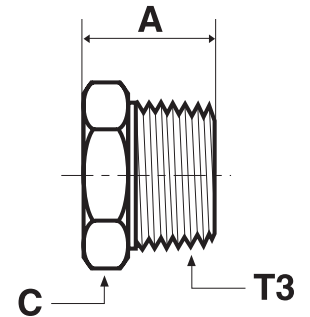

Rosca BSPT T3	A mm	C mm	Peso (acero) g/1 pieza	Adaptadores Acero	Adaptadores Acero inoxidable	PN (bar)	
						S	SS
1/8-28	14	11	9	1/8HP3MS	1/8HP3MSS	315	315
1/4-19	19	14	16	1/4HP3MS	1/4HP3MSS	315	315
3/8-19	20	19	35	3/8HP3MS	3/8HP3MSS	315	315
1/2-14	25	22	52	1/2HP3MS	1/2HP3MSS	315	315
3/4-14	27	27	85	3/4HP3MS	3/4HP3MSS	160	160
1-11	32	36	134	1HP3MS	1HP3MSS	160	160

Las referencias mostradas forman parte de nuestro programa de fabricación actual.

Las piezas imperiales y métricas pueden variar en las dimensiones del hexágono.

$$\frac{PN \text{ (bar)}}{10} = PN \text{ (MPa)}$$

No cree dibujos con estas dimensiones, están sujetos a cambios y a derechos de fabricación ISO.

Adaptadores

0107 Racor macho con tuerca loca

Rosca macho NPTF* (SAE J476) / Extremo hembra tuerca loca NPSM (SAE J516)
SAE 140130

*Acero inoxidable = NPT para evitar el gripado

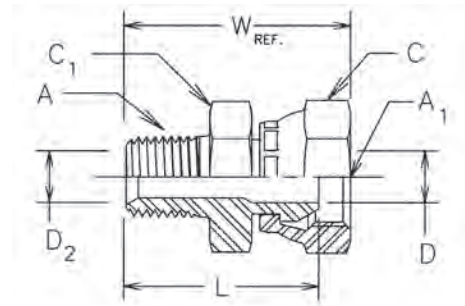

Rosca NPTF A	Rosca NPSM A1	C mm	C1 mm	D mm	D2 mm	L mm	W mm	Peso (acero) g/1 pieza	Adaptadores Acero	Adaptadores Acero inoxidable	PN (bar)	
											S	SS
1/8-27	1/8-27	14.3	14.3	4.0	4.8	24	28	23	0107-2-2	0107-2-2-SS	350	350
1/8-27	1/4-18	17.5	16.0	4.8	4.8	27	32	33	0107-2-4	0107-2-4-SS	350	350
1/4-18	1/4-18	17.5	17.5	5.6	7.1	32	36	40	0107-4-4	0107-4-4-SS	350	350
1/4-18	3/8-18	22.2	20.6	7.1	7.1	32	37	57	0107-4-6	0107-4-6-SS	280	280
1/4-18	1/2-14	25.4	23.8	11.9	7.1	37	44	91	0107-4-8	0107-4-8-SS	245	245
3/8-18	1/4-18	17.5	17.5	5.6	10.3	33	38	48	0107-6-4	0107-6-4-SS	350	350
3/8-18	3/8-18	22.2	22.2	8.7	10.3	33	38	62	0107-6-6	0107-6-6-SS	280	280
3/8-18	1/2-14	25.4	23.8	10.3	10.3	37	44	97	0107-6-8	0107-6-8-SS	245	245
1/2-14	3/8-18	22.2	22.2	8.7	13.5	38	43	76	0107-8-6	0107-8-6-SS	280	280
1/2-14	1/2-14	25.4	25.4	11.9	13.5	41	49	109	0107-8-8	0107-8-8-SS	245	245
1/2-14	3/4-14	31.8	31.8	13.5	13.5	43	52	167	0107-8-12	0107-8-12-SS	140	140
3/4-14	1/2-14	25.4	28.6	11.9	18.3	41	49	122	0107-12-8	0107-12-8-SS	245	245
3/4-14	3/4-14	31.8	31.8	16.3	18.3	43	52	154	0107-12-12	0107-12-12-SS	140	140
3/4-14	1-11.5	38.0	38.0	21.4	18.3	46	55	247	0107-12-16	0107-12-16-SS	120	120
1-11.5	3/4-14	31.8	35.0	16.3	23.8	49	58	217	0107-16-12	0107-16-12-SS	140	140
1-11.5	1-11.5	38.0	38.0	21.4	23.8	51	60	238	0107-16-16	0107-16-16-SS	120	120
1-11.5	1 1/4-11.5	47.6	44.5	29.0	23.8	51	61	298	0107-16-20	0107-16-20-SS	120	120
1 1/4-11.5	1-11.5	38.0	47.6	21.4	31.8	53	63	356	0107-20-16	0107-20-16-SS	120	120
1 1/4-11.5	1 1/4-11.5	47.6	47.6	29.0	31.8	53	63	390	0107-20-20	0107-20-20-SS	120	120
1 1/2-11.5	1 1/2-11.5	54.0	54.0	34.5	38.1	56	66	498	0107-24-24	0107-24-24-SS	85	85
2-11.5	2-11.5	66.7	66.7	46.1	49.2	60	71	749	0107-32-32	0107-32-32-SS	75	75

Las referencias mostradas forman parte de nuestro programa de fabricación actual.

Las piezas imperiales y métricas pueden variar en las dimensiones del hexágono.

$$\frac{\text{PN (bar)}}{10} = \text{PN (MPa)}$$

No cree dibujos con estas dimensiones, están sujetos a cambios y a derechos de fabricación ISO.

2107 Codo macho con tuerca loca

Rosca macho NPTF* (SAE J476) / Extremo hembra tuerca loca NPSM (SAE J516)
SAE 140230

*Acero inoxidable = NPT para evitar el gripado

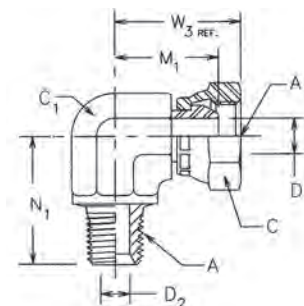

Rosca NPTF A	Rosca NPSM A1	C mm	C1 mm	D mm	D2 mm	M1 mm	N1 mm	W3 mm	Peso (acero) g/1 pieza	Adaptadores Acero	Adaptadores Acero inoxidable	PN (bar)	
												S	SS
1/8-27	1/8-27	14.3	11.0	4.0	4.8	18	18	22	28	2107-2-2	2107-2-2-SS	350	350
1/4-18	1/4-18	17.5	14.0	5.6	7.1	22	28	27	55	2107-4-4	2107-4-4-SS	350	350
1/4-18	3/8-18	22.2	19.0	8.7	7.1	25	28	33	94	2107-4-6	2107-4-6-SS	280	280
3/8-18	1/4-18	17.5	19.0	5.6	10.3	25	31	30	88	2107-6-4	2107-6-4-SS	350	350
3/8-18	3/8-18	22.2	19.0	8.7	10.3	25	31	33	90	2107-6-6	2107-6-6-SS	280	280
3/8-18	1/2-14	25.4	19.0	11.9	10.3	26	31	34	107	2107-6-8	2107-6-8-SS	245	245
1/2-14	3/8-18	22.2	22.0	8.7	13.5	27	37	34	130	2107-8-6	2107-8-6-SS	280	280
1/2-14	1/2-14	25.4	22.0	11.9	13.5	28	37	36	139	2107-8-8	2107-8-8-SS	245	245
1/2-14	3/4-14	31.8	27.0	16.3	13.5	33	37	42	221	2107-8-12	2107-8-12-SS	140	140
3/4-14	3/8-18	22.2	27.0	8.7	18.3	30	40	38	227	2107-12-6	2107-12-6-SS	280	280
3/4-14	1/2-14	25.4	27.0	11.9	18.3	32	40	39	191	2107-12-8	2107-12-8-SS	245	245
3/4-14	3/4-14	31.8	27.0	16.3	18.3	33	40	42	225	2107-12-12	2107-12-12-SS	140	140
1-11.5	3/4-14	31.8	33.3	16.3	23.8	37	50	46	374	2107-16-12	2107-16-12-SS	140	140
1-11.5	1-11.5	38.0	33.3	21.4	23.8	39	50	49	361	2107-16-16	2107-16-16-SS	120	120
1 1/4-11.5	1 1/4-11.5	47.6	41.0	29.0	31.8	44	61	54	794	2107-20-20	2107-20-20-SS	120	120
1 1/2-11.5	1 1/2-11.5	54.0	47.6	34.5	38.1	48	67	59	782	2107-24-24	2107-24-24-SS	85	85
2-11.5	2-11.5	66.7	63.5	46.1	49.2	58	76	69	1910	2107-32-32	2107-32-32-SS	75	75

Las referencias mostradas forman parte de nuestro programa de fabricación actual.

Las piezas imperiales y métricas pueden variar en las dimensiones del hexágono.

$$\frac{PN \text{ (bar)}}{10} = PN \text{ (MPa)}$$

No cree dibujos con estas dimensiones, están sujetos a cambios y a derechos de fabricación ISO.



Adaptadores

3107 Codo macho con tuerca loca 45°

Rosca macho NPTF* (SAE J476) / Extremo hembra tuerca loca NPSM (SAE J516)
SAE 140330

*Acero inoxidable = NPT para evitar el gripado

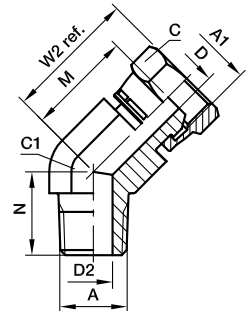

Rosca NPTF A	Rosca NPSM A1	C mm	C1 mm	D mm	D2 mm	M mm	N mm	W2 mm	Peso (acero) g/1 pieza	Adaptadores Acero	Adaptadores Acero inoxidable	PN (bar)	
												S	SS
1/8-27	1/8-27	14.3	11.0	4.0	4.8	16	13	20	21	3107-2-2		350	—
1/4-18	1/4-18	17.5	14.0	5.6	7.1	19	22	23	44	3107-4-4	3107-4-4-SS	350	350
3/8-18	3/8-18	22.2	19.0	8.7	10.3	21	24	28	80	3107-6-6	3107-6-6-SS	280	280
1/2-14	3/8-18	22.2	22.0	8.7	13.5	21	30	28	110	3107-8-6	3107-8-6-SS	280	280
1/2-14	1/2-14	25.4	22.0	11.9	13.5	22	30	30	114	3107-8-8	3107-8-8-SS	245	245
1/2-14	3/4-14	31.8	27.0	16.3	13.5	23	38	31	144	3107-8-12	3107-8-12-SS	140	140
3/4-14	1/2-14	25.4	27.0	11.9	18.3	24	31	31	153	3107-12-8	3107-12-8-SS	245	245
3/4-14	3/4-14	31.8	27.0	16.3	18.3	26	31	35	172	3107-12-12	3107-12-12-SS	140	140
1-11.5	3/4-14	31.8	33.3	16.3	23.8	28	38	37	245	3107-16-12	3107-16-12-SS	140	140
1-11.5	1-11.5	38.0	33.3	21.4	23.8	29	38	39	368	3107-16-16	3107-16-16-SS	120	120
1 1/4-11.5	1 1/4-11.5	47.6	41.0	29.0	31.8	31	42	41	619	3107-20-20	3107-20-20-SS	120	120
1 1/2-11.5	1 1/2-11.5	54.0	47.6	34.5	38.1	34	45	45	719	3107-24-24	3107-24-24-SS	85	85
2-11.5	2-11.5	66.7	63.5	46.1	49.2	37	54	48	1372	3107-32-32	3107-32-32-SS	75	75

Las referencias mostradas forman parte de nuestro programa de fabricación actual.

Las piezas imperiales y métricas pueden variar en las dimensiones del hexágono.

$$\frac{\text{PN (bar)}}{10} = \text{PN (MPa)}$$

No cree dibujos con estas dimensiones, están sujetos a cambios y a derechos de fabricación ISO.

0207 Conector hembra

Rosca hembra NPTF* (SAE J476) / Extremo hembra tuerca loca NPSM (SAE J516)
SAE 140131

*Acero inoxidable = NPT para evitar el gripado

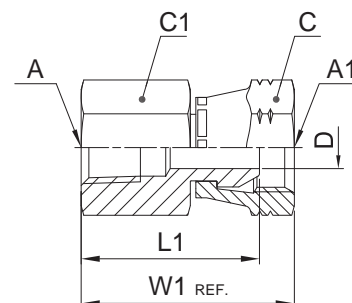

Rosca NPTF A	Rosca NPSM A1	C mm	C1 mm	D mm	L1 mm	W1 mm	Peso (acero) g/1 pieza	Adaptadores Acero	Adaptadores Acero inoxidable	PN (bar)	
										S	SS
1/8-27	1/8-27	14.3	14.3	4.0	22	26	15	0207-2-2	0207-2-2-SS	350	350
1/4-18	1/4-18	17.5	17.5	5.6	32	36	44	0207-4-4	0207-4-4-SS	350	350
3/8-18	1/4-18	17.5	22.2	5.6	33	38	52	0207-6-4	0207-6-4-SS	350	350
3/8-18	3/8-18	22.2	22.2	8.7	33	38	81	0207-6-6	0207-6-6-SS	280	280
1/2-14	3/8-18	22.2	25.4	8.7	39	44	121	0207-8-6	0207-8-6-SS	280	280
1/2-14	1/2-14	25.4	25.4	11.9	38	46	119	0207-8-8	0207-8-8-SS	245	245
3/4-14	3/4-14	31.8	31.8	16.3	41	50	161	0207-12-12	0207-12-12-SS	140	140
1-11.5	1-11.5	38.0	38.0	21.4	51	60	162	0207-16-16	0207-16-16-SS	120	120
1 1/4-11.5	1 1/4-11.5	47.6	47.6	29.0	51	61	378	0207-20-20	0207-20-20-SS	120	120
1 1/2-11.5	1 1/2-11.5	54.0	54.0	34.5	51	62	446	0207-24-24	0207-24-24-SS	85	85
2-11.5	2-11.5	66.7	66.7	46.1	54	65	707	0207-32-32	0207-32-32-SS	75	75

Las referencias mostradas forman parte de nuestro programa de fabricación actual.

Las piezas imperiales y métricas pueden variar en las dimensiones del hexágono.

$$\frac{PN \text{ (bar)}}{10} = PN \text{ (MPa)}$$

No cree dibujos con estas dimensiones, están sujetos a cambios y a derechos de fabricación ISO.

Adaptadores

2207 Codo hembra

Rosca hembra NPTF* (SAE J476) / Extremo hembra tuerca loca NPSM (SAE J516)
SAE 140231

*Acero inoxidable = NPT para evitar el gripado

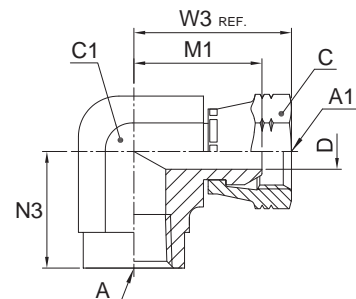

Rosca NPTF A	Rosca NPSM A1	C mm	C1 mm	D mm	M1 mm	W3 mm	N3 mm	Peso (acero) g/1 pieza	Adaptadores Acero	Adaptadores Acero inoxidable	PN (bar)	
											S	SS
1/8-27	1/8-27	14.3	14.0	4.0	20	24	17	37	2207-2-2	2207-2-2-SS	350	350
1/4-18	1/4-18	17.5	19.0	5.6	25	30	22	98	2207-4-4	2207-4-4-SS	350	350
3/8-18	3/8-18	22.2	22.0	8.7	27	32	26	152	2207-6-6	2207-6-6-SS	280	280
1/2-14	1/2-14	25.4	27.0	11.9	32	39	31	246	2207-8-8	2207-8-8-SS	245	245
3/4-14	3/4-14	31.8	33.3	16.3	37	46	35	313	2207-12-12	2207-12-12-SS	140	140
1-11.5	1-11.5	38.0	41.0	21.4	44	53	41	530	2207-16-16	2207-16-16-SS	120	120
1 1/4-11.5	1 1/4-11.5	47.6	47.6	29.0	47	56	43	1159	2207-20-20	2207-20-20-SS	120	120
1 1/2-11.5	1 1/2-11.5	54.0	63.5	34.5	61	72	53	1679	2207-24-24	2207-24-24-SS	85	85
2-11.5	2-11.5	66.7	71.5	46.1	65	76	61	2136	2207-32-32	2207-32-32-SS	75	75

Las referencias mostradas forman parte de nuestro programa de fabricación actual.

Las piezas imperiales y métricas pueden variar en las dimensiones del hexágono.

$$\frac{\text{PN (bar)}}{10} = \text{PN (MPa)}$$

No cree dibujos con estas dimensiones, están sujetos a cambios y a derechos de fabricación ISO.

0507 Racor macho con tuerca loca

Rosca macho UN/UNF – Junta tórica (ISO 11926) /
 Extremo hembra tuerca loca NPSM (SAE J516)
 SAE 140157

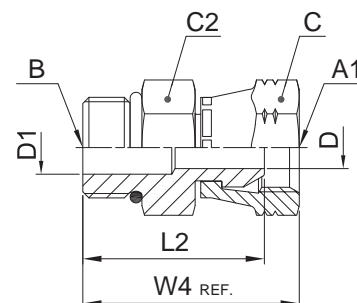

Rosca UN/UNF-2A B	Rosca NPSM A1	C mm	C2 mm	D mm	D1 mm	L2 mm	W4 mm	Peso (acero) g/1 pieza	Adaptadores Acero	PN (bar)
7/16-20	1/4-18	17.5	14.3	5.6	5.6	29	34	32	0507-4-4	350
9/16-18	1/4-18	17.5	17.5	5.6	5.6	30	34	45	0507-6-4	350
9/16-18	3/8-18	22.2	17.5	8.7	8.7	30	35	48	0507-6-6	280
9/16-18	1/2-14	25.4	19.0	7.5	7.5	33	40	76	0507-6-8	245
3/4-16	1/4-18	17.5	22.2	5.6	9.9	32	36	65	0507-8-4	350
3/4-16	3/8-18	22.2	22.2	8.7	8.7	32	37	69	0507-8-6	280
3/4-16	1/2-14	25.4	22.2	9.9	9.9	32	40	83	0507-8-8	245
3/4-16	3/4-14	31.8	25.4	16.3	9.9	37	46	137	0507-8-12	140
7/8-14	1/2-14	25.4	25.4	11.9	11.9	37	44	98	0507-10-8	245
1 1/16-12	1/2-14	25.4	31.8	11.9	11.9	40	48	157	0507-12-8	245
1 1/16-12	3/4-14	31.8	31.8	16.3	16.3	41	50	200	0507-12-12	140
1 5/16-12	1-11.5	38.0	38.0	21.4	21.4	45	54	317	0507-16-16	120
1 5/8-12	1 1/4-11.5	47.6	47.6	27.4	27.4	47	56	398	0507-20-20	120
1 7/8-12	1 1/2-11.5	54.0	54.0	33.3	33.3	50	61	498	0507-24-24	85
2 1/2-12	2-11.5	66.7	70.0	45.2	45.2	52	63	749	0507-32-32	75

Los adaptadores Parker se suministran con juntas elastoméricas NBR de forma estándar. Para más detalles sobre otros materiales de estanqueidad, vea la página N60.

Las referencias mostradas forman parte de nuestro programa de fabricación actual.

Las piezas imperiales y métricas pueden variar en las dimensiones del hexágono.

$$\frac{PN \text{ (bar)}}{10} = PN \text{ (MPa)}$$

No cree dibujos con estas dimensiones, están sujetos a cambios y a derechos de fabricación ISO.



Adaptadores

2507 Codo macho con tuerca loca

Rosca macho UN/UNF – Junta tórica (ISO 11926) /
Extremo hembra tuerca loca NPSM (SAE J516)
SAE 140257

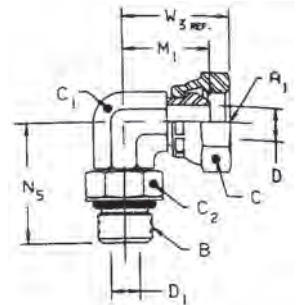

Rosca UN/UNF-2A B	Rosca NPSM A1	C mm	C1 mm	C2 mm	D mm	D1 mm	M1 mm	W3 mm	N5 mm	Peso (acero) g/1 pieza	Adaptadores Acero	PN (bar)
7/16-20	1/4-18	17.5	11.0	14.3	5.6	4.4	20	25	26	42	2507-4-4	350
9/16-18	1/4-18	17.5	14.0	17.6	5.6	7.5	22	27	31	56	2507-6-4	350
9/16-18	3/8-18	22.2	14.0	17.6	8.7	7.5	22	28	31	56	2507-6-6	280
9/16-18	1/2-14	19.0	19.0	17.6	11.9	7.5	26	34	36	65	2507-6-8	245
3/4-16	3/8-18	22.2	19.0	22.2	8.7	9.9	25	30	37	119	2507-8-6	280
3/4-16	1/2-14	25.4	19.0	22.2	11.9	9.9	26	34	37	119	2507-8-8	245
3/4-16	3/4-14	31.8	27.0	22.2	16.0	9.9	33	42	41	174	2507-8-12	140
7/8-14	3/8-18	22.2	22.0	25.4	8.7	12.3	27	32	43	164	2507-10-6	280
7/8-14	1/2-14	25.4	22.0	25.4	11.9	12.3	28	36	43	178	2507-10-8	245
7/8-14	3/4-14	31.8	27.0	25.4	16.3	12.3	33	42	45	243	2507-10-12	140
1 1/16-12	1/2-14	25.4	27.0	31.8	11.9	15.5	31	38	49	193	2507-12-8	245
1 1/16-12	3/4-14	31.8	27.0	31.8	16.3	15.5	33	42	49	283	2507-12-12	140
1 5/16-12	1-11.5	38.0	33.3	38.0	21.4	21.4	39	49	53	525	2507-16-16	120
1 5/8-12	1 1/4-11.5	47.6	41.3	47.6	29.0	27.4	45	55	57	530	2507-20-20	120
1 7/8-12	1 1/2-11.5	54.0	47.6	54.0	34.5	33.3	48	59	61	600	2507-24-24	85

Los adaptadores Parker se suministran con juntas elastoméricas NBR de forma estándar. Para más detalles sobre otros materiales de estanqueidad, vea la página N60.

Las referencias mostradas forman parte de nuestro programa de fabricación actual.

Las piezas imperiales y métricas pueden variar en las dimensiones del hexágono.

$$\frac{\text{PN (bar)}}{10} = \text{PN (MPa)}$$

No cree dibujos con estas dimensiones, están sujetos a cambios y a derechos de fabricación ISO.

3507 Codo macho con tuerca loca 45°

Rosca macho UN/UNF – Junta tórica (ISO 11926) /
 Extremo hembra tuerca loca NPSM (SAE J516)
 SAE 140357

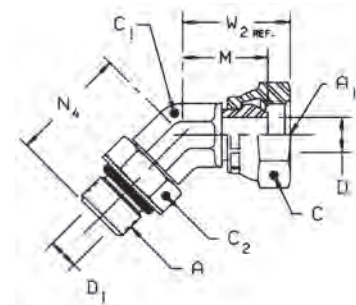

Rosca UN/UNF-2A A	Rosca NPSM A1	C mm	C1 mm	C2 mm	D mm	D1 mm	M mm	W2 mm	N4 mm	Peso (acero) g/1 pieza	Adaptadores Acero	PN (bar)
7/16-20	1/4-18	17.5	11.0	14.3	5.6	4.4	16	20	27	41	3507-4-4	350
9/16-18	3/8-18	22.2	14.0	17.5	8.7	7.5	21	26	29	62	3507-6-6	280
3/4-16	3/8-18	22.2	19.0	22.2	8.7	9.9	21	26	33	106	3507-8-6	280
3/4-16	1/2-14	25.4	19.0	22.2	11.9	9.9	21	30	33	141	3507-8-8	245
3/4-16	3/4-14	31.8	27.0	22.2	16.3	9.9	26	35	36	226	3507-8-12	140
7/8-14	1/2-14	25.4	22.0	25.4	11.9	12.3	22	30	39	154	3507-10-8	245
1 1/16-12	3/4-14	31.8	27.0	31.8	16.3	15.5	26	35	44	208	3507-12-12	140
1 5/16-12	1-11.5	38.0	33.3	38.0	21.4	21.4	29	39	47	408	3507-16-16	120

Los adaptadores Parker se suministran con juntas elastoméricas NBR de forma estándar. Para más detalles sobre otros materiales de estanqueidad, vea la página N60.

Las referencias mostradas forman parte de nuestro programa de fabricación actual.

Las piezas imperiales y métricas pueden variar en las dimensiones del hexágono.

$$\frac{PN \text{ (bar)}}{10} = PN \text{ (MPa)}$$

No cree dibujos con estas dimensiones, están sujetos a cambios y a derechos de fabricación ISO.



Adaptadores

F3T4 Racor macho

Extremo abocardado 30° JIS BSPP (JIS B8363) / Rosca macho BSPT (ISO 7)

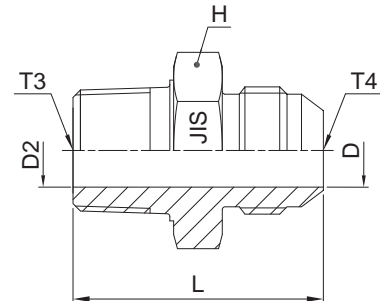

Rosca BSPP T4	Rosca BSPT T3	D mm	D2 mm	H mm	L mm	Peso (acero) g/1 pieza	Adaptadores Acero	Adaptadores Acero inoxidable	PN (bar)	
									S	SS
1/4-19	1/4-19	4.5	4.5	19.0	37	41	4F3T4S	4F3MT4SS	315	315
1/4-19	3/8-19	4.5	4.5	22.2	38	61	4-6F3T4S	4-6F3MT4SS	315	315
3/8-19	1/4-19	7.0	7.0	22.2	40	57	6-4F3T4S	6-4F3MT4SS	315	315
3/8-19	3/8-19	7.0	7.0	22.2	40	66	6F3T4S	6F3MT4SS	315	315
1/2-14	3/8-19	10.3	10.3	27.0	43	88	8-6F3T4S	8-6F3MT4SS	315	315
1/2-14	1/2-14	11.0	11.0	27.0	48	105	8F3T4S	8F3MT4SS	315	200
3/4-14	3/4-14	15.9	15.9	36.5	53	334	12F3T4S	12F3MT4SS	160	160
1-11	1-11	21.0	21.0	41.3	58	268	16F3T4S	16F3MT4SS	120	120

Las referencias mostradas forman parte de nuestro programa de fabricación actual.

Las piezas imperiales y métricas pueden variar en las dimensiones del hexágono.

$$\frac{\text{PN (bar)}}{10} = \text{PN (MPa)}$$

No cree dibujos con estas dimensiones, están sujetos a cambios y a derechos de fabricación ISO.

C3T4 Codo macho

Extremo cono 60° BSPP (JIS B8363) / Rosca macho BSPT (ISO 7)

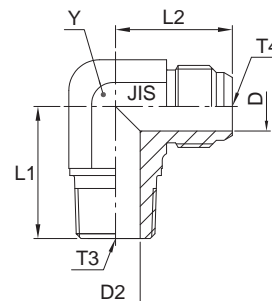

Rosca BSPP T4	Rosca BSPT T3	D mm	D2 mm	L1 mm	L2 mm	Y mm	Peso (acero) g/1 pieza	Adaptadores Acero	PN (bar)
1/4-19	1/4-19	4.5	4.5	25	25	14.0	41	4C3T4S	315
3/8-19	3/8-19	7.0	7.0	30	29	19.0	74	6C3T4S	315
1/2-14	1/2-14	11.0	11.0	36	34	22.0	131	8C3T4S	200
3/4-14	3/4-14	15.9	15.9	43	38	27.0	146	12C3T4S	160
1-11	1-11	21.0	21.0	50	44	33.3	398	16C3T4S	120

No cree dibujos con estas dimensiones, están sujetos a cambios y a derechos de fabricación ISO.

V3T4 Codo macho 45°

Extremo abocardado 30° JIS BSPP (JIS B8363) / Rosca macho BSPT (ISO 7)

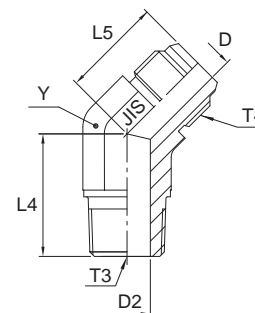

N

Rosca BSPP T4	Rosca BSPT T3	D mm	D2 mm	L4 mm	L5 mm	Y mm	Peso (acero) g/1 pieza	Adaptadores Acero	PN (bar)
1/4-19	1/4-19	4.5	4.5	19	22	14.0	33	4V3T4S	315
3/8-19	3/8-19	7.0	7.0	22	25	19.0	64	6V3T4S	315
1/2-14	1/2-14	11.0	11.0	27	28	22.0	112	8V3T4S	200
3/4-14	3/4-14	15.9	15.9	30	32	27.0	162	12V3T4S	160
1-11	1-11	21.0	21.0	35	32	33.3	256	16V3T4S	120

Las referencias mostradas forman parte de nuestro programa de fabricación actual.

Las piezas imperiales y métricas pueden variar en las dimensiones del hexágono.

$$\frac{PN \text{ (bar)}}{10} = PN \text{ (MPa)}$$

No cree dibujos con estas dimensiones, están sujetos a cambios y a derechos de fabricación ISO.

Adaptadores

HP4 Unión

Extremo abocardado 30° JIS BSPP (JIS B8363)

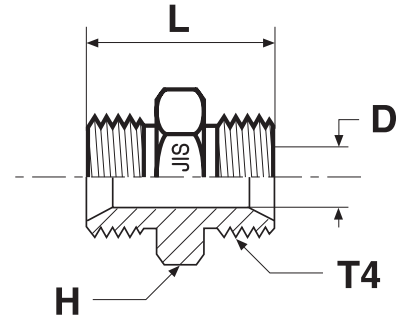

Rosca BSPP T4	D mm	H mm	L mm	Peso (acero) g/1 pieza	Adaptadores Acero	Adaptadores Acero inoxidable	PN (bar)	
							S	SS
1/4-19	4.5	19.0	34	40	4HP4S	4HMP4SS	350	350
3/8-19	7.0	22.2	38	91	6HP4S	6HMP4SS	350	350
1/2-14	11.0	27.0	46	159	8HP4S	8HMP4SS	200	200
3/4-14	15.9	36.5	52	186	12HP4S	12HMP4SS	200	200
1-11	21.0	41.3	58	290	16HP4S	16HMP4SS	120	120

No cree dibujos con estas dimensiones, están sujetos a cambios y a derechos de fabricación ISO.

HP46 Unión hembra tuerca loca

Extremo hembra tuerca loca cono 60° JIS BSPP (JIS B8363)

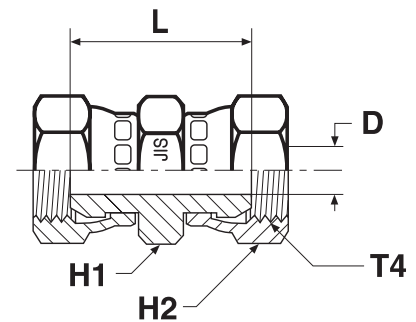

Rosca BSPP T4	D mm	H1 mm	H2 mm	L mm	Peso (acero) g/1 pieza	Adaptadores Acero	PN (bar)
3/8-19	7.0	22.2	22.2	35	49	6HP46S	350
1/2-14	11.0	27.0	27.0	38	77	8HP46S	200
3/4-14	15.9	36.5	36.5	40	114	12HP46S	200
1-11	21.0	41.3	41.3	46	180	16HP46S	120

Las referencias mostradas forman parte de nuestro programa de fabricación actual.

Las piezas imperiales y métricas pueden variar en las dimensiones del hexágono.

$$\frac{PN \text{ (bar)}}{10} = PN \text{ (MPa)}$$

No cree dibujos con estas dimensiones, están sujetos a cambios y a derechos de fabricación ISO.

F3P4 Racor macho

Extremo cono 60° JIS BSPP (JIS B8363) / Rosca macho BSPT (ISO 7)

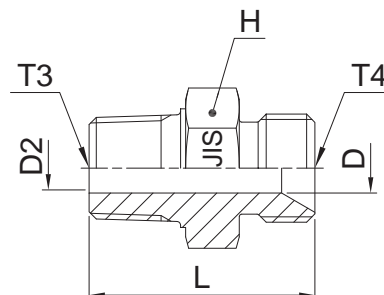

Rosca BSPP T4	Rosca BSPT T3	D mm	D2 mm	H mm	L mm	Peso (acero) g/1 pieza	Adaptadores Acero	Adaptadores Acero inoxidable	PN (bar)	
									S	SS
1/4-19	1/4-19	4.5	4.5	19.0	37	47	4F3P4S	4F3MP4SS	315	315
3/8-19	3/8-19	7.0	7.0	22.2	38	67	6F3P4S	6F3MP4SS	315	315
1/2-14	1/2-14	11.0	11.0	27.0	46	109	8F3P4S	8F3MP4SS	200	200
3/4-14	3/4-14	15.9	15.9	36.5	52	195	12F3P4S	12F3MP4SS	160	160
1-11	1-11	21.0	21.0	41.3	58	292	16F3P4S	16F3MP4SS	120	120

No cree dibujos con estas dimensiones, están sujetos a cambios y a derechos de fabricación ISO.

C3P4 Codo macho 90°

Extremo cono 60° JIS BSPP (JIS B8363) / Rosca macho BSPT (ISO 7)

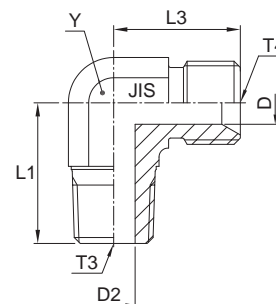

Rosca BSPP T4	Rosca BSPT T3	D mm	D2 mm	L1 mm	L3 mm	Y mm	Peso (acero) g/1 pieza	Adaptadores Acero	PN (bar)
3/8-19	3/8-19	7.0	7.0	30	29	19.0	97	6C3P4S	315
1/2-14	1/2-14	11.0	11.0	36	33	22.0	147	8C3P4S	200
3/4-14	3/4-14	15.9	15.9	43	40	27.0	206	12C3P4S	160
1-11	1-11	21.0	21.0	50	44	33.3	434	16C3P4S	120

Las referencias mostradas forman parte de nuestro programa de fabricación actual.

Las piezas imperiales y métricas pueden variar en las dimensiones del hexágono.

$$\frac{PN \text{ (bar)}}{10} = PN \text{ (MPa)}$$

No cree dibujos con estas dimensiones, están sujetos a cambios y a derechos de fabricación ISO.

Adaptadores

V3P4 Codo macho 45°

Extremo cono 60° JIS BSPP (JIS B8363) / Rosca macho BSPT (ISO 7)

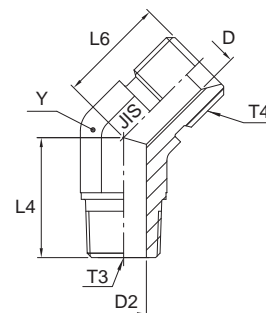

Rosca BSPP T4	Rosca BSPT T3	D mm	D2 mm	L4 mm	L6 mm	Y mm	Peso (acero) g/1 pieza	Adaptadores Acero	PN (bar)
1/4-19	1/4-19	4.5	4.5	19	21	14.0	36	4V3P4S	350
3/8-19	3/8-19	7.0	7.0	22	23	19.0	65	6V3P4S	350
1/2-14	1/2-14	11.0	11.0	27	27	22.0	122	8V3P4S	200
3/4-14	3/4-14	15.9	15.9	30	30	27.0	159	12V3P4S	200
1-11	1-11	21.0	21.0	35	33	33.3	412	16V3P4S	120

No cree dibujos con estas dimensiones, están sujetos a cambios y a derechos de fabricación ISO.

F63P4 Racor macho con tuerca loca

Extremo hembra tuerca loca cono 60° JIS BSPP (JIS B8363) / Rosca macho BSPT (ISO 7)

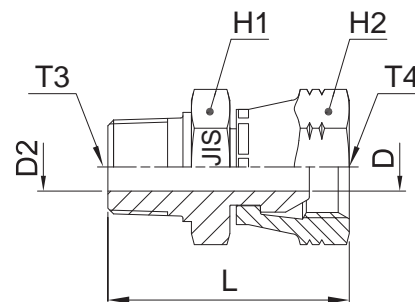

Rosca BSPT T3	Rosca BSPP T4	D mm	D2 mm	H1 mm	H2 mm	L mm	Peso (acero) g/1 pieza	Adaptadores Acero	Adaptadores Acero inoxidable	PN (bar)	
									S	SS	
1/4-19	1/4-19	4.5	4.5	19.0	19.0	33	41	4F63P4S	4F63MP4SS	315	315
3/8-19	3/8-19	7.0	7.0	22.2	22.2	37	70	6F63P4S	6F63MP4SS	315	315
1/2-14	1/2-14	11.0	11.0	27.0	27.0	42	122	8F63P4S	8F63MP4SS	200	200
3/4-14	3/4-14	15.9	15.9	36.5	36.5	47	254	12F63P4S	12F63MP4SS	160	160
1-11	1-11	21.0	21.0	41.3	41.3	52	367	16F63P4S	16F63MP4SS	120	120

Las referencias mostradas forman parte de nuestro programa de fabricación actual.

Las piezas imperiales y métricas pueden variar en las dimensiones del hexágono.

$$\frac{PN \text{ (bar)}}{10} = PN \text{ (MPa)}$$

No cree dibujos con estas dimensiones, están sujetos a cambios y a derechos de fabricación ISO.

G63P4 Conector hembra tuerca loca

Extremo hembra tuerca loca abocardado 30° JIS BSPP (JIS B8363) / Rosca hembra BSPT (ISO 7)

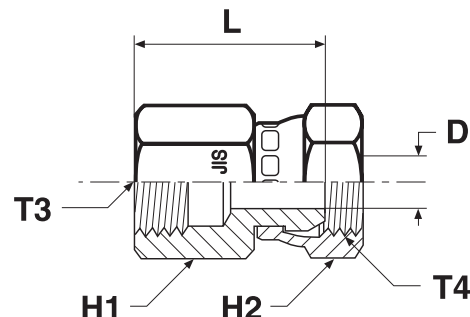

Rosca BSPT T3	Rosca BSPP T4	D mm	H1 mm	H2 mm	L mm	Peso (acero) g/1 pieza	Adaptadores Acero	PN (bar)
1/4-19	1/4-19	4.5	19.0	19.0	30	36	4G63P4S	315
3/8-19	3/8-19	7.0	22.2	22.2	33	49	6G63P4S	315
1/2-14	1/2-14	11.0	27.0	27.0	36	73	8G63P4S	200
3/4-14	3/4-14	15.9	36.5	36.5	38	163	12G63P4S	160
1-11	1-11	21.0	41.3	41.3	46	195	16G63P4S	120

No cree dibujos con estas dimensiones, están sujetos a cambios y a derechos de fabricación ISO.

G3P4 Conector hembra

Extremo abocardado 30° JIS BSPP (JIS B8363) / Rosca hembra BSPT (ISO 7)

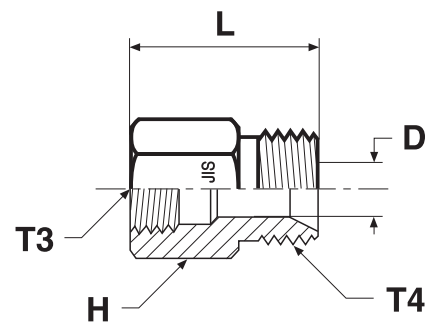

Rosca BSPT T3	Rosca BSPP T4	D mm	H mm	L mm	Peso (acero) g/1 pieza	Adaptadores Acero	PN (bar)
1/4-19	1/4-19	4.5	19.0	31	40	4G3P4S	315
3/8-19	3/8-19	7.0	22.2	34	55	6G3P4S	315
1/2-14	1/2-14	11.0	27.0	40	141	8G3P4S	200
3/4-14	3/4-14	15.9	36.5	44	159	12G3P4S	160
1-11	1-11	21.0	41.3	49	225	16G3P4S	120

Las referencias mostradas forman parte de nuestro programa de fabricación actual.

Las piezas imperiales y métricas pueden variar en las dimensiones del hexágono.

$$\frac{PN \text{ (bar)}}{10} = PN \text{ (MPa)}$$

No cree dibujos con estas dimensiones, están sujetos a cambios y a derechos de fabricación ISO.

Adaptadores

Guía de piezas de repuesto – Arandelas antiextrusión y juntas Triple-Lok®

Roscas macho BSPP – ISO 1179

Rosca BSPP	Referencia junta ED		Referencia junta tórica*		D.I. junta tórica × sección (mm)	Arandela antiextrusión Ref. Acero	Arandela antiextrusión Ref. Acero inoxidable
	NBR	FKM	NBR	FKM			
1/8	ED10X1X	ED10X1VITX	6-002-N552-9	6-002-V894-9	8.00 × 2.00	8207-1/8	8207SS1/8
1/4	ED14X1.5X	ED14X1.5VITX	2-111-N552-9	2-111-V894-9	10.77 × 2.62	8207-1/4	8207SS1/4A
3/8	ED3/8X	ED3/8VITX	2-113-N552-9	2-113-V894-9	13.94 × 2.62	8207-3/8	8207SS3/8A
1/2	ED1/2X	ED1/2VITX	5-256-N552-9	5-256-V894-9	17.96 × 2.62	8207-1/2	8207SS1/2
3/4	ED26X1.5X	ED26X1.5VITX	2-119-N552-9	2-119-V894-9	23.47 × 2.62	8207-3/4	8207SS3/4
1	ED33X2X	ED33X2VITX	2-217-N552-9	2-217-V894-9	29.74 × 3.53	8207-1	8207SS1A
1 1/4	ED42X2X	ED42X2VITX	2-222-N552-9	2-222-V894-9	37.69 × 3.53	8207-1-1/4	8207SS1 1/4
1 1/2	ED48X2X	ED48X2VITX	2-224-N552-9	2-224-V894-9	44.04 × 3.53	8207-1-1/2	8207SS1 1/2

Racores típicos que usan estas piezas: PTR44M / RI-ED / F4OHG5 etc.

* Se deben usar con la arandela antiextrusión correcta

Roscas macho métricas – ISO 9974

Rosca métrica	Referencia junta ED		Referencia junta tórica*		D.I. junta tórica × sección (mm)	Arandela antiextrusión Ref. Acero	Arandela antiextrusión Ref. Acero inoxidable
	NBR	FKM	NBR	FKM			
M 10×1.0	ED10X1X	ED10X1VITX	6-074-N552-9	6-074-V894-9	8.00 × 1.50	M10RR	RRM10X1SS
M 12×1.5	ED12X1.5X	ED12X1.5VITX	2-012-N552-9	2-012-V894-9	9.25 × 1.78	M12RR	RRM12X1.5SS
M 14×1.5	ED14X1.5X	ED14X1.5VITX	2-013-N552-9	2-013-V894-9	10.82 × 1.78	M14RR	RRM14X1.5SS
M 16×1.5	ED16X1.5X	ED16X1.5VITX	3-907-N552-9	3-907-V894-9	13.46 × 2.08	M16RR	RRM16X1.5SS
M 18×1.5	ED18X1.5X	ED18X1.5VITX	2-114-N552-9	2-114-V894-9	15.54 × 2.62	M18RR	RRM18X1.5SS
M 22×2.0	ED22X1.5X	ED22X1.5VITX	2-018-N552-9	2-018-V894-9	18.77 × 1.78	M22RR	RRM22X1.5SS
M 27×2.0	ED26X1.5X**	ED26X1.5VITX	2-119-N552-9	2-119-V894-9	23.47 × 2.62	M27RR	RRM27X2SS
M 33×2.0	ED33X2X	ED33X2VITX	2-122-N552-9	2-122-V894-9	28.24 × 2.62	M33RR	RRM33X2SS
M 42×2.0	ED42X2X	ED42X2VITX	2-128-N552-9	2-128-V894-9	37.77 × 2.62	M42RR	RRM42X2SS
M 48×2.0	ED48X2X	ED48X2VITX	2-132-N552-9	2-132-V894-9	44.12 × 2.62	M48RR	RRM48X2SS

Racores típicos que usan estas piezas: F8OHG5 / VSTI MED etc.

* Se deben usar con la arandela antiextrusión correcta, ** Se usa la misma junta para roscas M 26×1.5 y M 27×2.0

Roscas macho UN/UNF – ISO 11926

Rosca UN / UNF	Módulo	Referencia junta tórica		D.I. junta tórica × sección (mm)
		NBR	FKM	
5/16-24	2	3-902-N552-9	3-902-V894-9	6.07 × 1.63
3/8-24	3	3-903-N552-9	3-903-V894-9	7.65 × 1.63
7/16-20	4	3-904-N552-9	3-904-V894-9	8.92 × 1.83
1/2-20	5	3-905-N552-9	3-905-V894-9	10.52 × 1.83
9/16-18	6	3-906-N552-9	3-906-V894-9	11.89 × 1.98
3/4-16	8	3-908-N552-9	3-908-V894-9	16.36 × 2.21
7/8-14	10	3-910-N552-9	3-910-V894-9	19.18 × 2.46
1 1/16-12	12	3-912-N552-9	3-912-V894-9	23.47 × 2.95
1 3/16-12	14	3-914-N552-9	3-914-V894-9	26.59 × 2.95
1 5/16-12	16	3-916-N552-9	3-916-V894-9	29.74 × 2.95
1 5/8-12	20	3-920-N552-9	3-920-V894-9	37.47 × 3.00
1 7/8-12	24	3-924-N552-9	3-924-V894-9	43.69 × 3.00
2 1/2-12	32	3-932-N552-9	3-932-V894-9	59.36 × 3.00

Racores típicos que usan estas piezas: F5OG / P5ON / F5OHAO etc.

Roscas macho métricas – ISO 6149

Rosca métrica	Referencia junta tórica		D.I. junta tórica × sección (mm)
	NBR	FKM	
M 10×1.0	6-345-N552-9	6-345-V894-9	8.20 × 1.50
M 12×1.5	6-346-N552-9	6-346-V894-9	9.40 × 2.10
M 14×1.5	6-347-N552-9	6-347-V894-9	11.40 × 2.10
M 16×1.5	6-348-N552-9	6-348-V894-9	13.40 × 2.10
M 18×1.5	6-349-N552-9	6-349-V894-9	15.40 × 2.10
M 22×1.5	6-350-N552-9	6-350-V894-9	19.40 × 2.10
M 27×2.0	6-351-N552-9	6-351-V894-9	23.70 × 2.80
M 33×2.0	6-352-N552-9	6-352-V894-9	29.70 × 2.80
M 42×2.0	6-353-N552-9	6-353-V894-9	38.70 × 2.80
M 48×2.0	6-354-N552-9	6-354-V894-9	46.70 × 2.80

Racores típicos que usan estas piezas: VSTI-OR etc.

BSPP Bonded Seal

Rosca BSPP	O.D. (mm)	I.D. (mm)	W (mm)	Material			Referencia
				S*	SS	B	
1/8-28	15.9	10.4	2.0	•			D9DT-2
1/4-19	20.6	13.7	2.0	•			D9DT-4
3/8-19	23.8	17.3	2.0	•			D9DT-6
1/2-14	28.6	21.5	2.3	•			D9DT-8
5/8-14	31.8	23.5	2.3	•			D9DT-10
3/4-14	34.9	27.1	2.3	•			D9DT-12
1-11	42.8	33.9	2.3	•			D9DT-16
1 1/4-11	52.4	42.9	3.3	•			D9DT-20
1 1/2-11	58.6	48.4	3.3	•			D9DT-24

Se utiliza en accesorios rectos estilo K4 como sello de puerto. Para uso con puerto ISO 1179 / DIN 3852-2.

* NBR es el compuesto estándar de elastómero: anillo de acero chapado en zinc de nitrilo y durómetro de 90. A petición están disponibles otros compuestos de estanqueidad para aplicaciones alternativas.

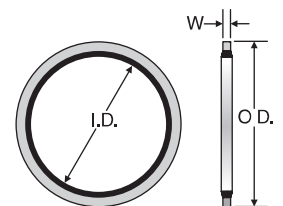



EO[®] Ermeto Original **Válvulas**



Índice visual – Válvulas antirretorno

RHD / p. O13

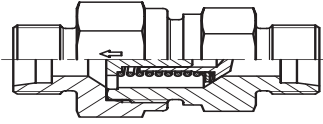

Extremo cono 24° EO / Extremo cono 24° EO

RHV-R-ED / p. O14

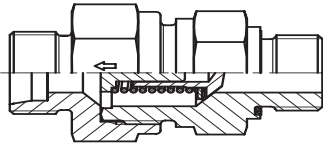

Extremo cono 24° EO /
Rosca macho BSPP – Junta ED (ISO 1179)

RHZ-R-ED / p. O15

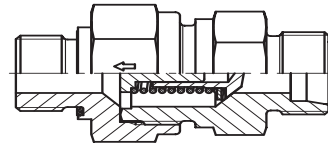

Rosca macho BSPP – Junta ED (ISO 1179) /
Extremo cono 24° EO

RHV-M-ED / p. O16

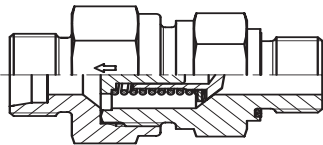

Extremo cono 24° EO /
Rosca macho métrica – Junta ED (ISO 9974)

RHZ-M-ED / p. O17

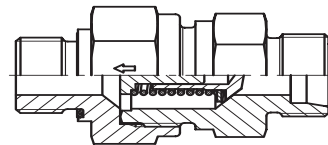

Rosca macho métrica – Junta ED (ISO 9974) /
Extremo cono 24° EO

RHDI / p. O18

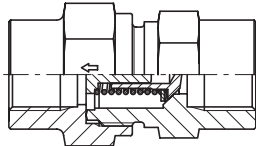

Rosca hembra BSPP (ISO 1179-1) /
Rosca hembra BSPP (ISO 1179-1)

RVP / p. O19

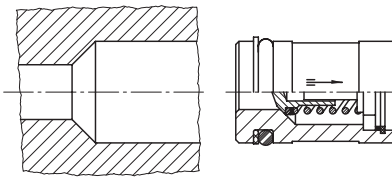

Antirretornos de cartucho

I-TL / p. O20

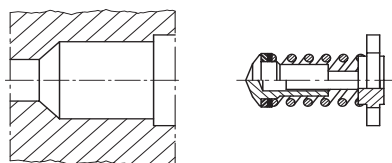

Componentes internos de válvulas antirretorno

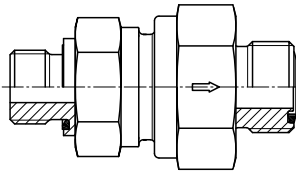
Índice visual – Válvulas antirretorno con conexiones O-Lok®
RHDMLOS / p. O22

Extremo ORFS O-Lok® / Extremo ORFS O-Lok®

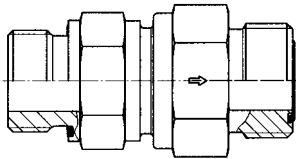
RHV42EDMLOS / p. O23

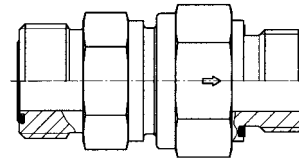
 Rosca macho BSPP – Junta ED (ISO 1179) /
Extremo ORFS O-Lok®

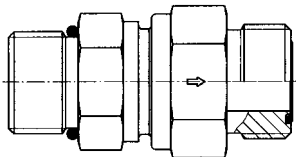
RHZ42EDMLOS / p. O24

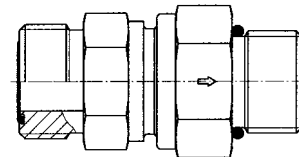
 Extremo ORFS O-Lok® /
Rosca macho BSPP – Junta ED (ISO 1179)

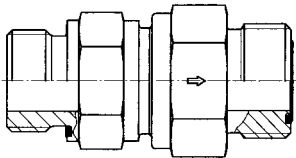
RHV50MLOS / p. O25

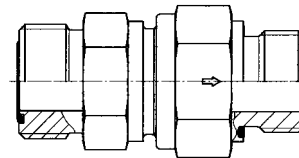
 Rosca macho UN/UNF – Junta tórica (ISO 11926) /
Extremo ORFS O-Lok®

RHZ50MLOS / p. O26

 Extremo ORFS O-Lok® /
Rosca macho UN/UNF – Junta tórica (ISO 11926)

RHV82EDMLOS / p. O27

 Rosca macho métrica – Junta ED (ISO 9974) /
Extremo ORFS O-Lok®

RHZ82EDMLOS / p. O28

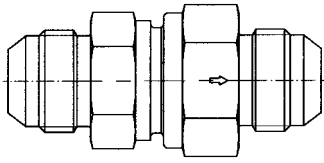
 Extremo ORFS O-Lok® /
Rosca macho métrica – Junta ED (ISO 9974)

Índice visual – Válvulas antirretorno con conexiones Triple-Lok®

RHDMTXS / p. O29



Extremo abocardado 37° Triple-Lok® /
Extremo abocardado 37° Triple-Lok®

RHV42EDMXS / p. O30

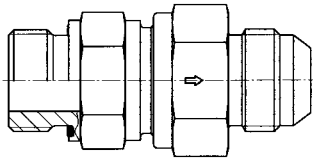

Rosca macho BSPP – Junta ED (ISO 1179) /
Extremo abocardado 37° Triple-Lok®

RHZ42EDMXS / p. O31

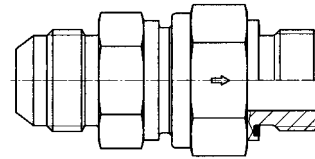

Extremo abocardado 37° Triple-Lok® /
Rosca macho BSPP – Junta ED (ISO 1179)

RHV50MXS / p. O32

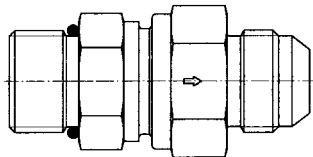

Rosca macho UN/UNF – Junta tórica (ISO 11926) /
Extremo abocardado 37° Triple-Lok®

RHZ50MXS / p. O33

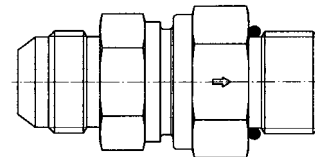

Extremo abocardado 37° Triple-Lok® /
Rosca macho UN/UNF – Junta tórica (ISO 11926)

RHV82EDMXS / p. O34

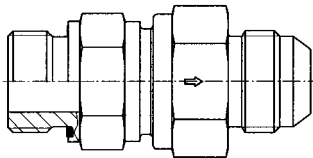

Rosca macho métrica – Junta ED (ISO 9974) /
Extremo abocardado 37° Triple-Lok®

RHZ82EDMXS / p. O35

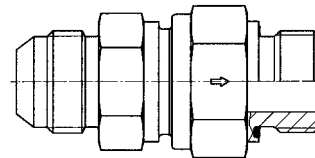

Extremo abocardado 37° Triple-Lok® /
Rosca macho métrica – Junta ED (ISO 9974)

Índice visual - Válvulas de bola 2/2 vías

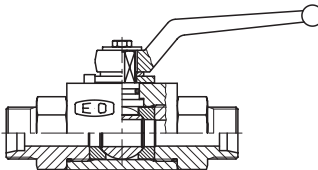
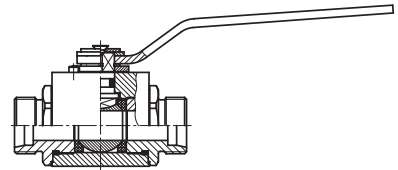
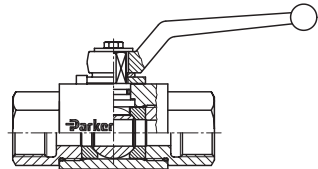
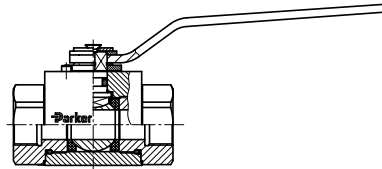
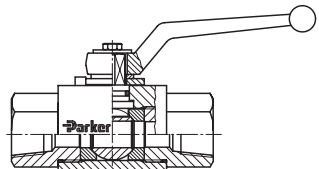
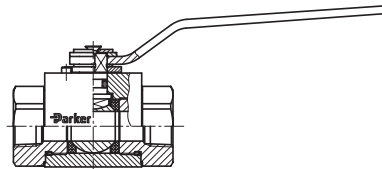
<p>KH (Acero CF) p. 040</p>  <p>Extremo cono 24°</p>	<p>KH (Acero inoxidable 71) p. 041</p>  <p>Extremo cono 24° EO</p>
<p>KH-BSPP (Acero CF) p. 042</p>  <p>Rosca hembra BSPP (ISO 1179-1)</p>	<p>KH-BSPP (Acero inoxidable 71) p. 043</p>  <p>Rosca hembra BSPP (ISO 1179-1)</p>
<p>KH-NPT (Acero CF) p. 044</p>  <p>Rosca hembra NPT (SAE 476)</p>	<p>KH-NPT (Acero inoxidable 71) p. 045</p>  <p>Rosca hembra NPT (SAE 476)</p>

Índice visual - Válvulas de bola 3/3 vías

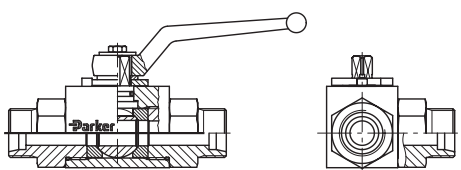
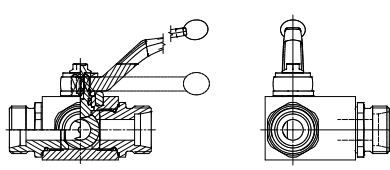
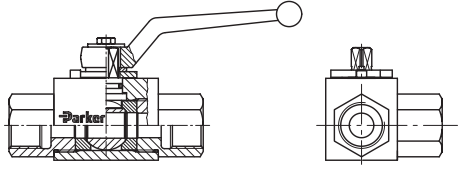
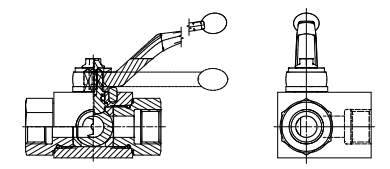
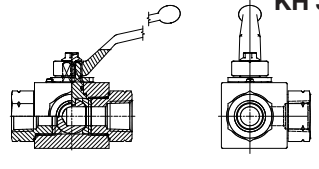
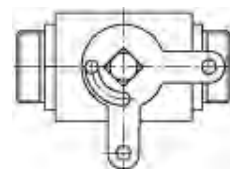
<p>KH 3/2 (Acero CF) p. 046</p>  <p>Extremo cono 24 ° EO</p>	<p>KH 3/2 (Acero inoxidable 71) p. 047</p>  <p>Extremo cono 24° EO</p>
<p>KH 3/2-BSPP (Acero CF) p. 048</p>  <p>Rosca hembra BSPP (ISO 1179-1)</p>	<p>KH 3/2-BSPP (Acero inoxidable 71) p. 049</p>  <p>Rosca hembra BSPP (ISO 1179-1)</p>
<p>KH 3/2-NPT (Acero CF) p. 050</p>  <p>Rosca hembra NPT (SAE 476)</p>	<p>KHLOCKING p. 051</p>  <p>Dispositivos de cierre para válvulas de bola de 2/2 vías y multivía</p>

Índice visual - Válvulas de bola SAE

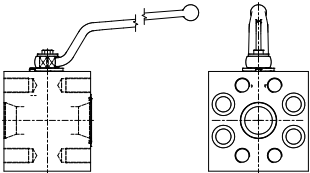
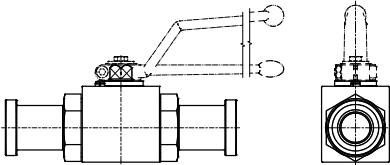
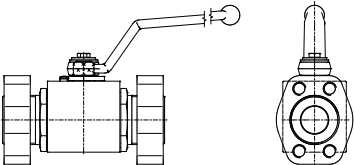
<p style="text-align: right;">KH-B1V (Acero CF) p. 052</p>  <p style="text-align: center;">Válvula de bola con conexión brida SAE</p>	<p style="text-align: right;">KH-A (Acero CF) p. 053</p>  <p style="text-align: center;">Válvula de bola con conexión brida SAE</p>
<p style="text-align: right;">KH-T (Acero CF) p. 054</p>  <p style="text-align: center;">Válvula de bola con conexión brida ISO 6162 (1/2)</p>	<p style="text-align: center;">Para ver más válvulas de bola de brida, consulte el catálogo 4162.</p>

Índice visual - Válvulas de bola para bloques

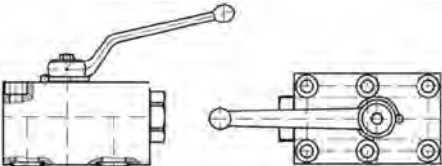
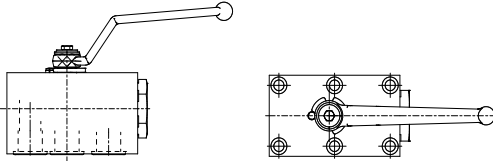
<p style="text-align: right;">KHBLOCK p. 055</p>  <p style="text-align: center;">Válvulas de bola 2/2 vías para bloques</p>	<p style="text-align: right;">KHBLOCK -3-vías p. 056</p>  <p style="text-align: center;">Válvulas de bola 3/2 vías para bloques</p>
--	---

Índice visual - Válvulas de mariposa

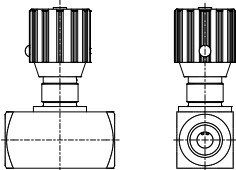
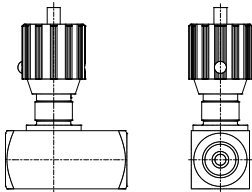
<p style="text-align: right;">RDV p. 058</p>  <p style="text-align: center;">Válvulas de mariposa (Rosca hembra BSPP ISO 1179-1)</p>	<p style="text-align: right;">RDVR p. 059</p>  <p style="text-align: center;">Válvulas de mariposa con función antirretorno (Rosca hembra BSPP ISO 1179-1)</p>
--	--

Índice visual - Válvulas de paso

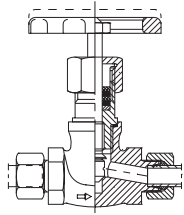

Unión tubo-tubo

VDHA
p. O60

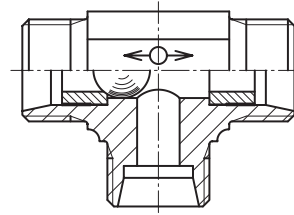

Extremo cono 24° EO

WV
p. O61

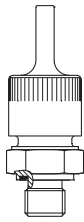

Válvulas de purga de aire

ELA/ELAE
p. O62/O63

Gama de válvulas antirretorno, válvulas alternativas y válvulas de paso manuales

Válvulas antirretorno con presiones nominales de hasta PN 420 bar:

- con conexión a tubo en ambos lados: RHD
- con rosca macho y conexión a tubo: RHV/RHZ
- con rosca hembra en ambos extremos: RHDI
- cartuchos: RVP
- componentes de válvulas: I-TL
- fuga interna en prueba hidráulica a la presión de prueba: una gota por minuto

Válvulas alternativas:

- para presiones nominales de hasta PN 160 WV
- fuga interna en prueba hidráulica a la presión de prueba: 20 gotas por minuto

Válvulas de paso manuales:

- para presiones hasta PN 630 VDHA

Diseño:

1. Vea las páginas correspondientes de este catálogo relativas a materiales, presiones y temperaturas de trabajo permisibles, fluidos, pares de apriete para roscas macho, etc.
2. Las conexiones a tubo deben realizarse siguiendo las instrucciones de montaje Parker EO/EO-2.
3. Los cuerpos de válvula deben estar sujetos rígidamente durante el montaje de los extremos de conexión del tubo.
4. Presiones de prueba para válvulas antirretorno: PN según la información de diámetros, véase capítulo C.
5. Para los valores de caída de presión, por favor vea la página C12 y los diagramas.

¡Precaución!

Por favor tenga en cuenta las presiones admisibles para los extremos de tubo EO.

Nota:

Si necesita determinar la idoneidad de unas válvulas para una aplicación específica, comuníquenos la aplicación exacta, el fluido a usar, la máxima presión de trabajo, incluyendo los picos de presión, temperatura y frecuencia de accionamiento de la válvula. Si se usan con agua, indique qué tipo de agua y los aditivos, si los tuviese.

RHD/V/Z Válvulas antirretorno

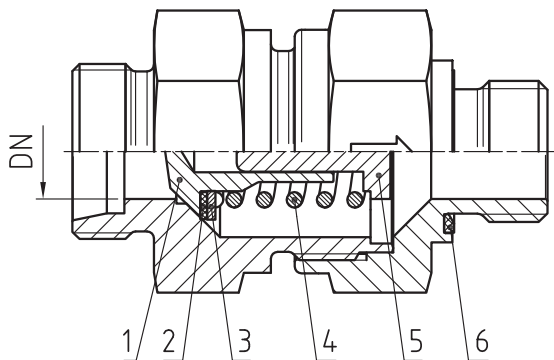

Versión con junta de obturación:
Tamaño 06L y 08L / 06S y 08S así como todos los tamaños en acero fino con junta estanca de PTFE.

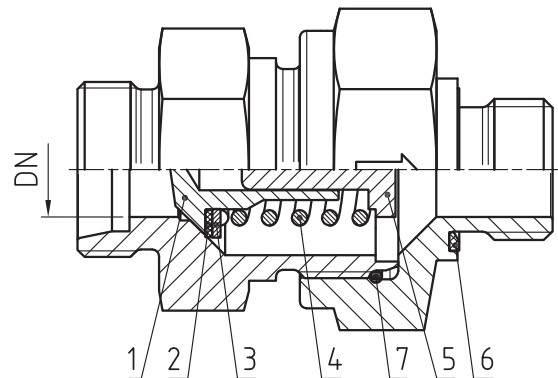

Versión con junta tórica (pos. 7):
Tamaños 10L, 12L, 15L, 18L, 22L, 28L, 35L y 42L así como 10S, 12S, 14S, 16S, 20S, 25S, 30S y 38S. Con junta eolastic de NBR (acero) o FKM (acero inoxidable).

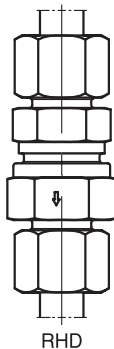

RHD



RHV

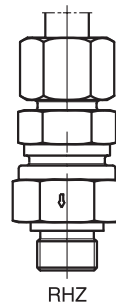

RHZ

- 1: punzón
 - 2: disco de estanqueidad
 - 3: disco de tapa
 - 4: muelle
 - 5: disco de paso
 - 6: junta Eolastic
 - 7: junta tórica
- DN = Diámetro nominal (mm)

Características:

Válvula antirretorno de punzón con un asiento de válvula de 90° y disco de estanqueidad elastomérico. Tope de punzón para una apertura controlada de la válvula. Acción de apertura amortiguada para minimizar el choque y el ruido. Sin reducción de sección. Velocidad máxima de flujo inferior a 8 m/seg. Estanqueidad de la rosca macho por junta Eolastic, en los tipos RHV y RHZ.

Presión de apertura:

Estándar 1 bar (bajo pedido se suministran también 0,2, 0,5, 2, 3, 4, 5 y 6 bar); por favor especificar en el pedido). Vea las presiones de trabajo en las tablas correspondientes. Tolerancia de presión de apertura: $\pm 20\%$.

Material:

- Acero, juntas en NBR (p. e. Perbunan*), o (p. e. FKM*) a petición.

Perbunan = marca registrada Bayer

- Las válvulas de acero inoxidable tienen FKM de forma estándar. (Presión de apertura hasta 3 bar)
- Válvulas de latón (CuZn35Ni2 2.0540) con componentes internos (1.4571) disponibles a petición. (Presión de apertura hasta 3 bar)

Montaje:

Vea las instrucciones de montaje para las conexiones EO/EO-2. Todas las válvulas antirretorno están envasadas contra contaminación.

Fluidos:

Aceite hidráulico, fluidos hidráulicos de baja inflamabilidad (excepto para tipos HFC: para tipos HFD; son necesarias juntas FKM). No adecuadas para vapor, gases combustibles/explosivos u oxígeno. Para aplicaciones de agua, por favor consulte con Parker los detalles del agua y de cualquier aditivo.

En todos los diagramas se indica el valor pico de caudal en l/min. en relación con la velocidad máxima admisible del fluido de 8 m/seg.

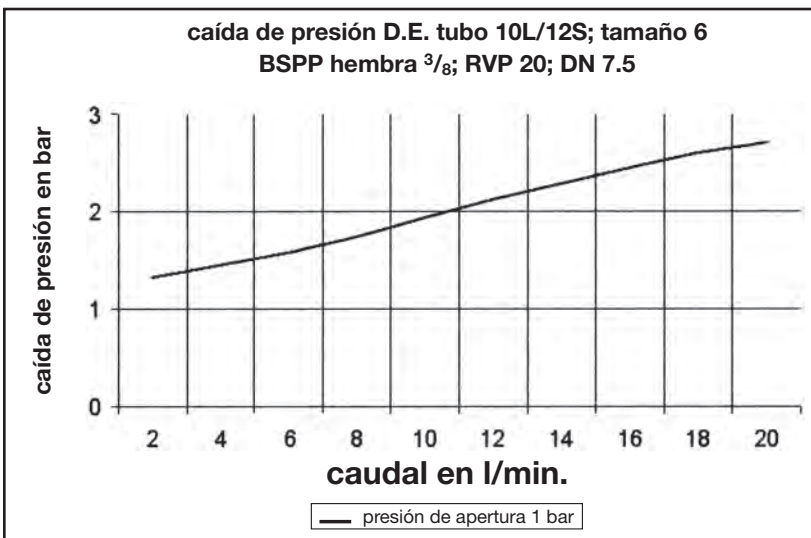
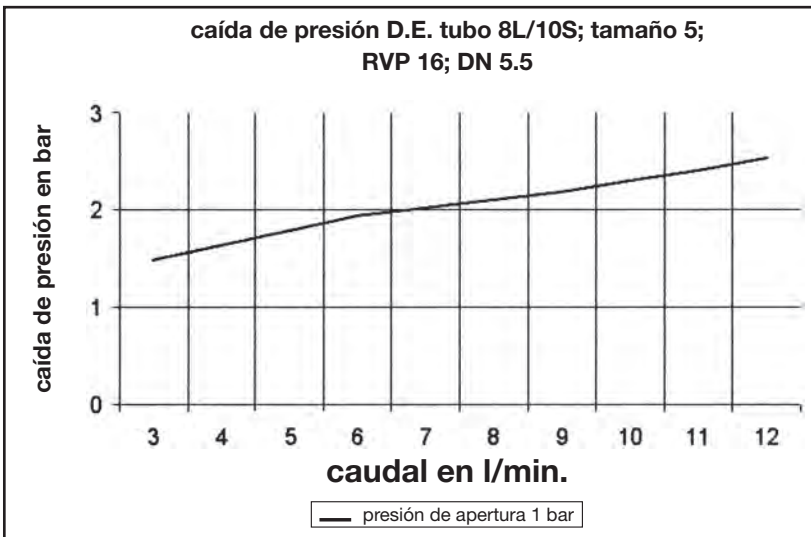
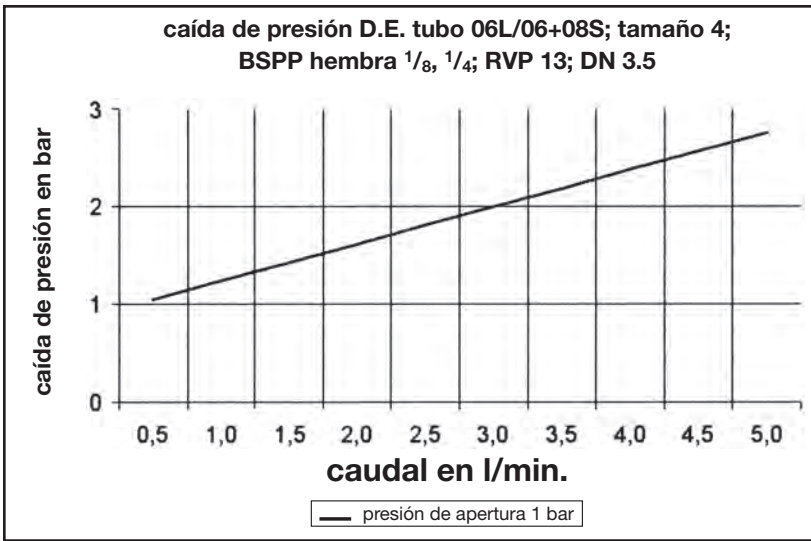

En todos los diagramas se indica el valor pico de caudal en l/min. en relación con la velocidad máxima admisible del fluido de 8 m/seg.

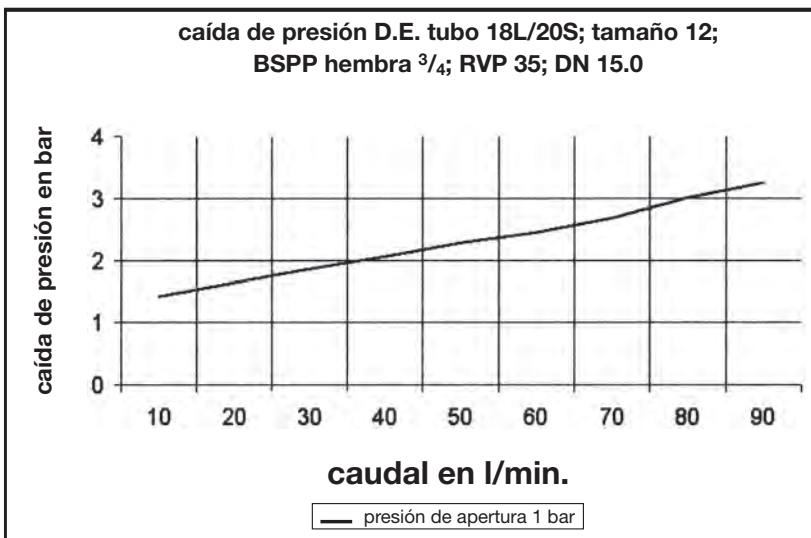
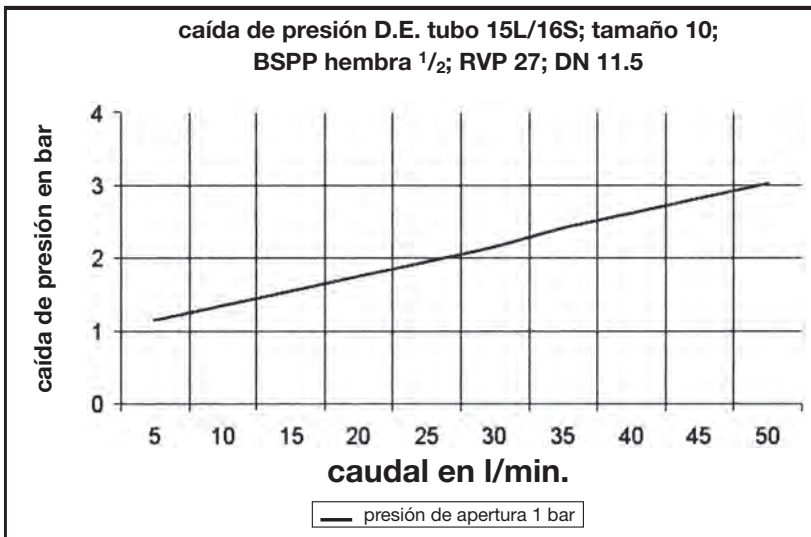
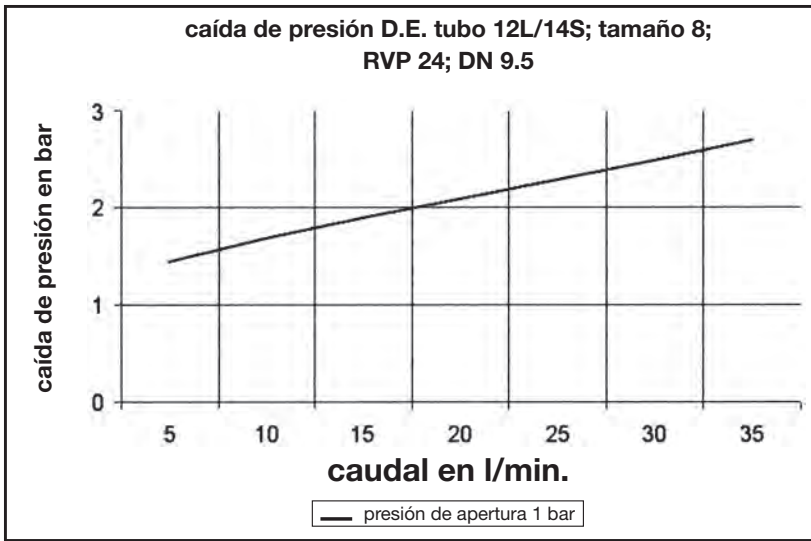

En todos los diagramas se indica el valor pico de caudal en l/min. en relación con la velocidad máxima admisible del fluido de 8 m/seg.

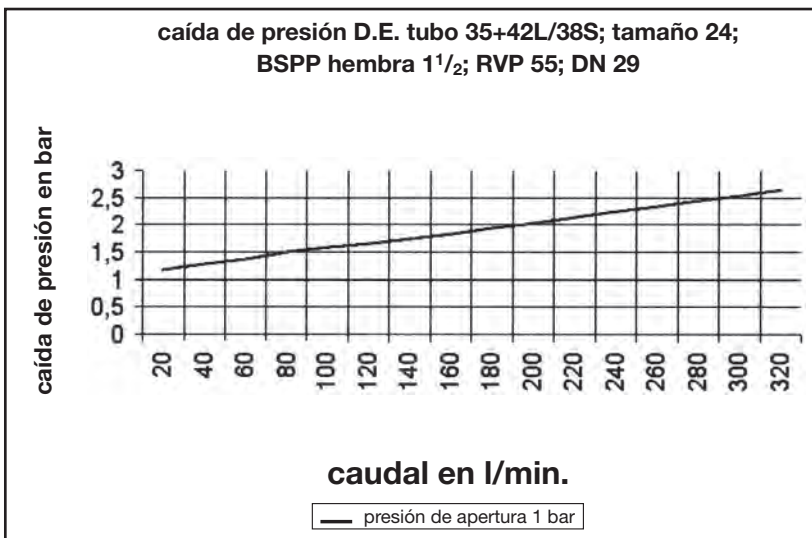
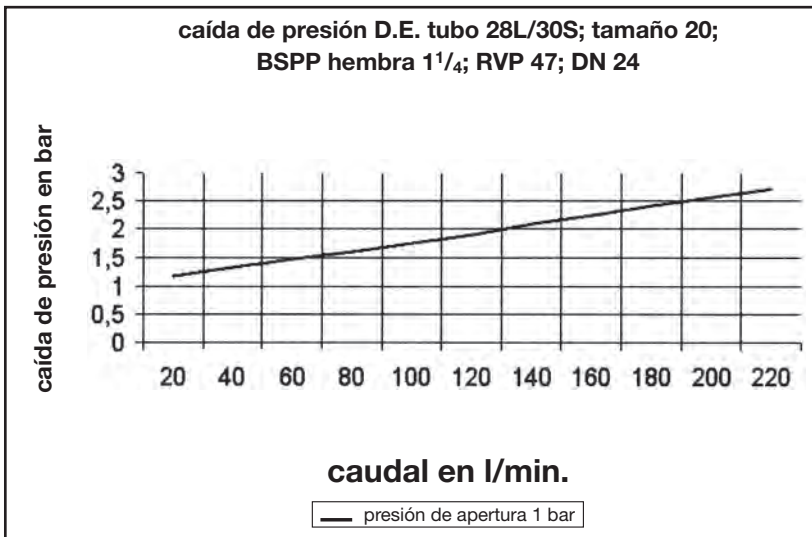
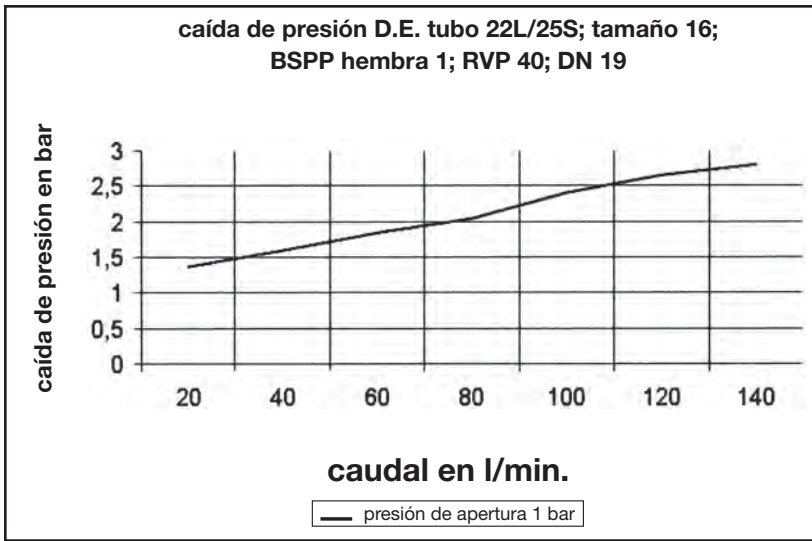

RHD Válvulas antirretorno

Extremo cono 24° EO / Extremo cono 24° EO

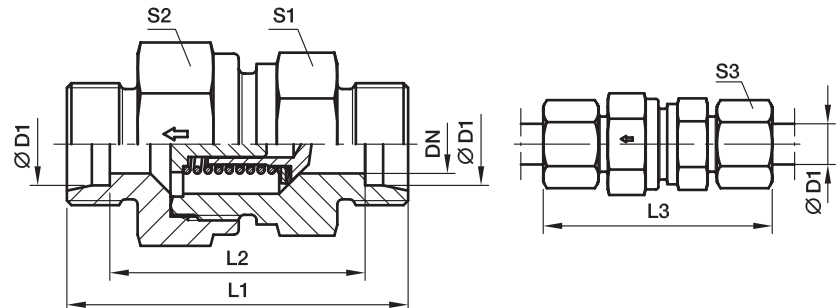

Serie	D1 	CF DN	71 DN	L1	L2	L3	S1	CF S2	71 S2	S3	Peso g/1 pieza	Referencia*	PN (bar) ¹⁾	
													CF	71
L ³⁾	06	3.5	3.5	43.0	29.0	58.0	17	17	17	14	46	RHD06LOMD	400	250
	08	5.5	5.5	44.0	30.0	59.0	19	19	19	17	61	RHD08LOMD	400	250
	10	7.5	7.5	55.0	40.5	69.5	22	24	24	19	104	RHD10LOMD	400	250
	12	9.5	9.5	58.0	43.5	72.5	27	30	30	22	166	RHD12LOMD	400	250
	15	11.0	11.5	62.0	47.5	77.5	27	32	32	27	192	RHD15LOMD	400	250
	18	14.0	14.0	67.0	51.5	83.5	36	41	36	32	292	RHD18LOMD	400	160
	22	18.0	18.0	77.0	61.5	93.5	41	46	46	36	472	RHD22LOMD	250	160
	28	23.0	23.0	85.0	69.5	102.5	50	55	55	41	746	RHD28LOMD	250	100
	35	29.0	29.0	96.0	74.0	117.5	60	65	60	50	1062	RHD35LOMD	250	100
	42	29.0	29.0	96.0	74.0	119.0	65	70	70	60	1518	RHD42LOMD	250	100
S ⁴⁾	06	3.5	3.5	48.5	34.5	63.5	19	19	19	17	70	RHD06SOMD	420	400
	08	3.5	3.5	48.5	34.5	63.5	19	19	19	19	74	RHD08SOMD	420	400
	10	5.5	5.5	55.5	40.5	72.5	22	24	24	22	121	RHD10SOMD	420	400
	12	7.5	7.5	57.5	42.5	74.5	24	27	27	24	148	RHD12SOMD	420	400
	16	11.0	11.5	68.0	50.5	86.5	32	36	36	30	286	RHD16SOMD	420	315
	20	15.0	15.0	76.0	54.5	97.5	41	50	46	36	506	RHD20SOMD	420	250
	25	19.0	19.0	83.0	58.5	106.5	46	55	50	46	639	RHD25SOMD	420	250
	30	24.0	24.0	97.0	69.5	122.5	60	60	60	50	1157	RHD30SOMD	250	250
	38	29.0	29.0	108.0	75.5	136.5	65	70	70	60	1650	RHD38SOMD	250	250

1) Presión mostrada = producto suministrable

3) L = serie ligera; 4) S = serie pesada

$$\frac{\text{PN (bar)}}{10} = \text{PN (MPa)}$$

Se entrega sin tuerca ni anillo. Para la información sobre cómo pedir racores completos o materiales de estanqueidad alternativos, vea la página 17.

Sufijo de referencia			
Material	Sufijo superficie y material	Ejemplo	Material de estanqueidad estándar (no se necesita sufijo adicional)
Acero, zincado, libre Cr(VI)	CF	RHD06LOMDCF	NBR
Acero inoxidable	71	RHD06LOMD71	VIT

*Por favor añada los **sufijos** siguientes de acuerdo con el material/superficie requeridos.

RHV-R-ED Válvulas antirretorno

Extremo cono 24° EO / Rosca macho BSPP – Junta ED (ISO 1179)

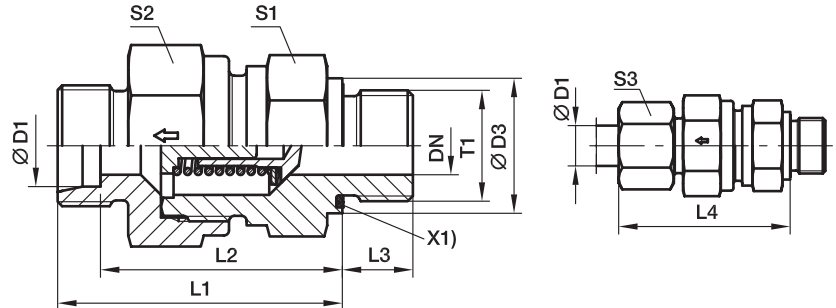

X1) Junta Eolastic

Serie	D1	T1	CF DN	71 DN	D3	L1	L2	L3	L4	S1	CF S2	71 S2	S3	Peso g/1 pieza	Referencia*	PN (bar) ¹⁾	
																CF	71
L ³⁾	06	G 1/8 A	3.5	3.5	14	35.0	28.0	8	42.5	17	17	17	14	47	RHV06LREDOMD	400	250
	08	G 1/4 A	5.5	5.5	19	37.0	30.0	12	44.5	19	19	19	17	62	RHV08LREDOMD	400	250
	10	G 1/4 A	7.5	7.5	19	46.0	38.5	12	53.0	22	24	24	19	105	RHV10LREDOMD	400	250
	12	G 3/8 A	9.5	9.5	22	50.0	42.5	12	57.0	27	30	30	22	175	RHV12LREDOMD	400	250
	15	G 1/2 A	11.0	11.5	27	53.0	45.5	14	60.5	27	32	32	27	205	RHV15LREDOMD	400	250
	18	G 1/2 A	14.0	14.0	27	58.0	50.0	14	66.0	36	41	36	32	294	RHV18LREDOMD	400	160
	22	G 3/4 A	18.0	18.0	32	63.0	55.0	16	71.0	41	46	46	36	450	RHV22LREDOMD	250	160
	28	G 1 A	23.0	23.0	40	71.0	63.0	18	79.5	50	55	55	41	720	RHV28LREDOMD	250	100
	35	G 1 1/4 A	29.0	29.0	50	80.0	69.0	20	90.5	60	65	65	50	1050	RHV35LREDOMD	250	100
	42	G 1 1/2 A	29.0	29.0	55	80.0	68.5	22	91.0	65	70	70	60	1560	RHV42LREDOMD	250	100
S ⁴⁾	06	G 1/4 A	3.5	3.5	19	38.5	31.5	12	46.0	19	19	19	17	73	RHV06SREDOMD	420	400
	08	G 1/4 A	3.5	3.5	19	38.5	31.5	12	46.0	19	19	19	19	79	RHV08SREDOMD	420	400
	10	G 3/8 A	5.5	5.5	22	45.5	38.0	12	54.0	22	24	24	22	132	RHV10SREDOMD	420	400
	12	G 3/8 A	7.5	7.5	22	48.5	41.0	12	57.0	24	27	27	24	153	RHV12SREDOMD	420	400
	16	G 1/2 A	11.0	11.5	27	57.0	48.0	14	66.0	32	36	36	30	293	RHV16SREDOMD	420	315
	20	G 3/4 A	15.0	15.0	32	63.0	52.0	16	73.5	41	50	46	36	511	RHV20SREDOMD	420	250
	25	G 1 A	19.0	19.0	40	67.0	54.5	18	78.5	46	55	50	46	648	RHV25SREDOMD	420	250
	30	G 1 1/4 A	24.0	24.0	50	78.0	64.0	20	90.5	60	60	60	50	1176	RHV30SREDOMD	250	250
38	G 1 1/2 A	29.0	29.0	55	86.0	69.5	22	100.0	65	70	70	60	1624	RHV38SREDOMD	250	250	

1) Presión mostrada = producto suministrable

3) L = serie ligera; 4) S = serie pesada

$$\frac{PN \text{ (bar)}}{10} = PN \text{ (MPa)}$$

Se entrega sin tuerca ni anillo. Para la información sobre cómo pedir racores completos o materiales de estanqueidad alternativos, vea la página 17.

Sufijo de referencia			
Material	Sufijo superficie y material	Ejemplo	Material de estanqueidad estándar (no se necesita sufijo adicional)
Acero	CF	RHV06LREDOMDCF	NBR
Acero inoxidable	71	RHV06LREDOMD71	VIT

*Por favor añada los **sufijos** siguientes de acuerdo con el material/superficie requeridos.

RHZ-R-ED Válvulas antirretorno

Rosca macho BSPP – Junta ED (ISO 1179) / Extremo cono 24° EO

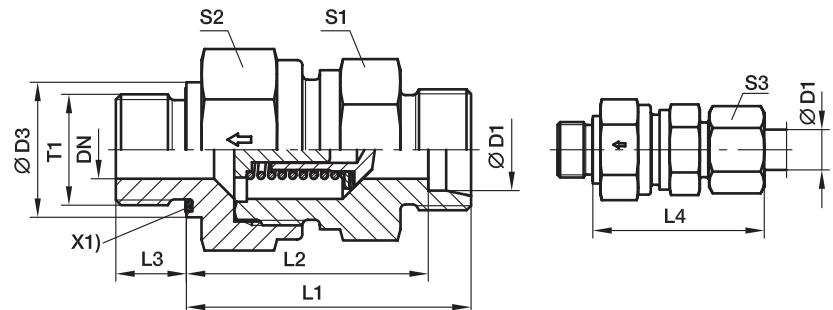

X1) Junta Eolastic

Serie	D1	T1	CF DN	71 DN	D3	L1	L2	L3	L4	S1	CF S2	71 S2	S3	Peso g/1 pieza	Referencia*	PN (bar) ¹⁾	
																CF	71
L ³⁾	06	G 1/8 A	3.5	3.5	14	33.5	26.5	8	41.0	17	17	17	14	44	RHZ06LREDOMD	400	250
	08	G 1/4 A	5.5	5.5	19	35.5	28.5	12	43.0	19	19	19	17	59	RHZ08LREDOMD	400	250
	10	G 1/4 A	7.5	7.5	19	46.0	38.5	12	53.0	22	24	24	19	125	RHZ10LREDOMD	400	250
	12	G 3/8 A	9.5	9.5	22	48.0	40.5	12	55.0	27	30	30	22	161	RHZ12LREDOMD	400	250
	15	G 1/2 A	11.0	11.5	27	50.0	42.5	14	57.5	27	32	32	27	186	RHZ15LREDOMD	400	250
	18	G 1/2 A	14.0	14.0	27	56.0	48.0	14	64.0	36	41	36	32	275	RHZ18LREDOMD	400	160
	22	G 3/4 A	18.0	18.0	32	64.0	56.0	16	72.0	41	46	46	36	463	RHZ22LREDOMD	250	160
	28	G 1 A	23.0	23.0	40	72.0	64.0	18	80.5	50	55	55	41	721	RHZ28LREDOMD	250	100
	35	G 1 1/4 A	29.0	29.0	50	81.0	70.0	20	91.5	60	65	65	50	1073	RHZ35LREDOMD	250	100
	42	G 1 1/2 A	29.0	29.0	55	82.0	70.5	22	93.0	65	70	70	60	1602	RHZ42LREDOMD	250	100
S ⁴⁾	06	G 1/4 A	3.5	3.5	19	38.5	31.5	12	46.0	19	19	19	17	71	RHZ06SREDOMD	420	400
	08	G 1/4 A	3.5	3.5	19	38.5	31.5	12	46.0	19	19	19	19	74	RHZ08SREDOMD	420	400
	10	G 3/8 A	5.5	5.5	22	45.5	38.0	12	54.0	22	24	24	22	128	RHZ10SREDOMD	420	400
	12	G 3/8 A	7.5	7.5	22	48.5	41.0	12	57.0	24	27	27	24	152	RHZ12SREDOMD	420	400
	16	G 1/2 A	11.0	11.5	27	55.0	46.0	14	64.0	32	36	36	30	275	RHZ16SREDOMD	420	315
	20	G 3/4 A	15.0	15.0	32	61.0	50.0	16	71.5	41	50	46	36	490	RHZ20SREDOMD	420	250
	25	G 1 A	19.0	19.0	40	67.0	54.5	18	78.5	46	55	50	46	647	RHZ25SREDOMD	420	250
	30	G 1 1/4 A	24.0	24.0	50	78.0	64.0	20	90.5	60	60	60	50	1180	RHZ30SREDOMD	250	250
38	G 1 1/2 A	29.0	29.0	55	88.0	71.5	22	102.0	65	70	70	60	1670	RHZ38SREDOMD	250	250	

¹⁾ Presión mostrada = producto suministrable

³⁾ L = serie ligera; ⁴⁾ S = serie pesada

$\frac{PN (bar)}{10} = PN (MPa)$

Se entrega sin tuerca ni anillo. Para la información sobre cómo pedir racores completos o materiales de estanqueidad alternativos, vea la página 17.

Sufijo de referencia			
Material	Sufijo superficie y material	Ejemplo	Material de estanqueidad estándar (no se necesita sufijo adicional)
Acero	CF	RHZ06LREDOMDCF	NBR
Acero inoxidable	71	RHZ06LREDOMD71	VIT

*Por favor añada los **sufijos** siguientes de acuerdo con el material/superficie requeridos.

RHV-M-ED Válvulas antirretorno

Extremo cono 24° EO / Rosca macho métrica – Junta ED (ISO 9974)

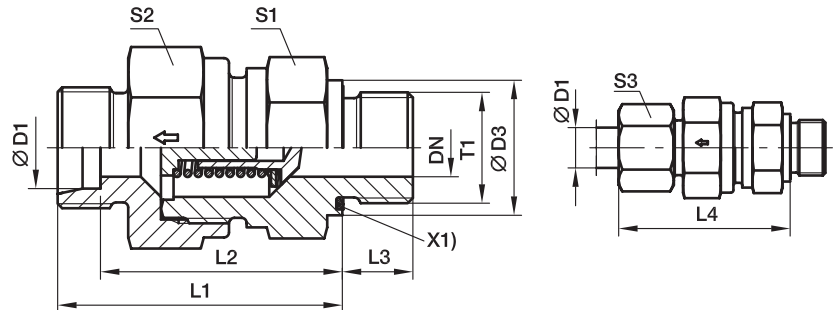

X1) Junta Eolastic

Serie	D1	T1	CF DN	71 DN	D3	L1	L2	L3	L4	S1	CF S2	71 S2	S3	Peso g/1 pieza	Referencia*	PN (bar) ¹⁾	
																CF	71
L ³⁾	06	M 10×1.0	3.5	3.5	14	35.0	28.0	8	42.5	17	17	17	14	46	RHV06LMEDOMD	400	250
	08	M 12×1.5	5.5	5.5	17	37.0	29.5	12	43.5	19	19	24	17	58	RHV08LMEDOMD	400	250
	10	M 14×1.5	7.5	7.5	19	46.0	38.5	12	53.0	22	24	34	19	108	RHV10LMEDOMD	400	250
	12	M 16×1.5	9.5	9.5	22	50.0	42.5	12	57.0	27	30	30	22	173	RHV12LMEDOMD	400	250
	15	M 18×1.5	11.0	11.5	24	53.0	45.5	12	60.5	27	32	32	27	192	RHV15LMEDOMD	400	250
	18	M 22×1.5	14.0	14.0	27	58.0	50.0	14	66.0	36	41	36	32	298	RHV18LMEDOMD	400	160
	22	M 26×1.5	18.0	18.0	32	63.0	55.0	16	71.0	41	46	46	36	446	RHV22LMEDOMD	250	160
	28	M 33×2.0	23.0	23.0	40	71.0	63.0	18	79.5	50	55	55	41	722	RHV28LMEDOMD	250	100
	35	M 42×2.0	29.0	29.0	50	80.0	69.0	20	90.5	60	65	65	50	1053	RHV35LMEDOMD	250	100
	42	M 48×2.0	29.0	29.0	55	80.0	68.5	22	91.0	65	70	70	60	1563	RHV42LMEDOMD	250	100
S ⁴⁾	06	M 12×1.5	3.5	3.5	17	38.5	31.5	12	46.0	19	19	19	17	70	RHV06SMEDOMD	420	400
	08	M 14×1.5	3.5	3.5	19	38.5	31.5	12	46.0	19	19	19	19	76	RHV08SMEDOMD	420	400
	10	M 16×1.5	5.5	5.5	22	45.5	38.0	12	54.0	22	24	24	22	124	RHV10SMEDOMD	420	400
	12	M 18×1.5	7.5	7.5	24	48.5	41.0	12	57.0	24	27	27	24	157	RHV12SMEDOMD	420	400
	16	M 22×1.5	11.0	11.5	27	57.0	48.0	14	66.0	32	36	36	30	296	RHV16SMEDOMD	420	315
	20	M 27×2.0	15.0	15.0	32	63.0	52.0	16	73.5	41	50	46	36	521	RHV20SMEDOMD	420	250
	25	M 33×2.0	19.0	19.0	40	67.0	54.5	18	78.5	46	55	50	46	648	RHV25SMEDOMD	420	250
	30	M 42×2.0	24.0	24.0	50	78.0	64.0	20	90.5	60	60	60	50	1178	RHV30SMEDOMD	250	250
38	M 48×2.0	29.0	29.0	55	86.0	69.5	22	100.0	65	70	70	60	1627	RHV38SMEDOMD	250	250	

1) Presión mostrada = producto suministrable

3) L = serie ligera; 4) S = serie pesada

$$\frac{PN \text{ (bar)}}{10} = PN \text{ (MPa)}$$

Se entrega sin tuerca ni anillo. Para la información sobre cómo pedir racores completos o materiales de estanqueidad alternativos, vea la página 17.

Sufijo de referencia			
Material	Sufijo superficie y material	Ejemplo	Material de estanqueidad estándar (no se necesita sufijo adicional)
Acero	CF	RHV06LMEDOMDCF	NBR
Acero inoxidable	71	RHV06LMEDOMD71	VIT

*Por favor añada los **sufijos** siguientes de acuerdo con el material/superficie requeridos.

RHZ-M-ED Válvulas antirretorno

Rosca macho métrica – Junta ED (ISO 9974) / Extremo cono 24° EO

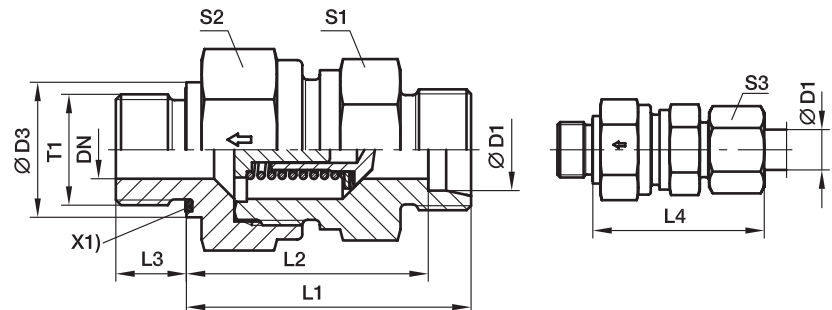

X1) Junta Eolastic

Serie	D1	T1	CF DN	71 DN	D3	L1	L2	L3	L4	S1	CF S2	71 S2	S3	Peso g/1 pieza	Referencia*	PN (bar) ¹⁾	
																CF	71
L ³⁾	06	M 10×1.0	3.5	3.5	14	33.5	26.5	8	41.0	17	17	17	14	44	RHZ06LMEDOMD	400	250
	08	M 12×1.5	5.5	5.5	17	35.5	28.5	12	43.0	19	19	19	17	58	RHZ08LMEDOMD	400	250
	10	M 14×1.5	7.5	7.5	19	46.0	38.5	12	53.0	22	24	24	19	104	RHZ10LMEDOMD	400	250
	12	M 16×1.5	9.5	9.5	22	48.0	40.5	12	55.0	27	30	30	22	169	RHZ12LMEDOMD	400	250
	15	M 18×1.5	11.0	11.5	24	50.0	42.5	12	57.5	27	32	32	27	174	RHZ15LMEDOMD	400	250
	18	M 22×1.5	14.0	14.0	27	56.0	48.0	14	64.0	36	41	36	32	279	RHZ18LMEDOMD	400	160
	22	M 26×1.5	18.0	18.0	32	64.0	56.0	16	72.0	41	46	46	36	459	RHZ22LMEDOMD	250	160
	28	M 33×2.0	23.0	23.0	40	72.0	64.0	18	80.5	50	55	55	41	721	RHZ28LMEDOMD	250	100
	35	M 42×2.0	29.0	29.0	50	81.0	70.0	20	91.5	60	65	65	50	1078	RHZ35LMEDOMD	250	100
	42	M 48×2.0	29.0	29.0	55	82.0	70.5	22	93.0	65	70	70	60	1601	RHZ42LMEDOMD	250	100
S ⁴⁾	06	M 12×1.5	3.5	3.5	17	38.5	31.5	12	46.0	19	19	19	17	70	RHZ06SMEDOMD	420	400
	08	M 14×1.5	3.5	3.5	19	38.5	31.5	12	46.0	19	19	19	19	75	RHZ08SMEDOMD	420	400
	10	M 16×1.5	5.5	5.5	22	45.5	38.0	12	54.0	22	24	24	22	123	RHZ10SMEDOMD	420	400
	12	M 18×1.5	7.5	7.5	24	48.5	41.0	12	57.0	24	27	27	24	157	RHZ12SMEDOMD	420	400
	16	M 22×1.5	11.0	11.5	27	55.0	46.0	14	64.0	32	36	36	30	279	RHZ16SMEDOMD	420	315
	20	M 27×2.0	15.0	15.0	32	61.0	50.0	16	71.5	41	50	45	36	487	RHZ20SMEDOMD	420	250
	25	M 33×2.0	19.0	19.0	40	67.0	54.5	18	78.5	46	55	50	46	647	RHZ25SMEDOMD	420	250
	30	M 42×2.0	24.0	24.0	50	78.0	64.0	20	90.5	60	60	60	50	1180	RHZ30SMEDOMD	250	250
38	M 48×2.0	29.0	29.0	55	88.0	71.5	22	102.0	65	70	70	60	1669	RHZ38SMEDOMD	250	250	

¹⁾ Presión mostrada = producto suministrable

³⁾ L = serie ligera; ⁴⁾ S = serie pesada

$$\frac{\text{PN (bar)}}{10} = \text{PN (MPa)}$$

Se entrega sin tuerca ni anillo. Para la información sobre cómo pedir racores completos o materiales de estanqueidad alternativos, vea la página 17.

Sufijo de referencia			
Material	Sufijo superficie y material	Ejemplo	Material de estanqueidad estándar (no se necesita sufijo adicional)
Acero	CF	RHZ06LMEDOMDCF	NBR
Acero inoxidable	71	RHZ06LMEDOMD71	VIT

*Por favor añada los **sufijos** siguientes de acuerdo con el material/superficie requeridos.

RHDI Válvulas antirretorno

Rosca hembra BSPP (ISO 1179-1) / Rosca hembra BSPP (ISO 1179-1)

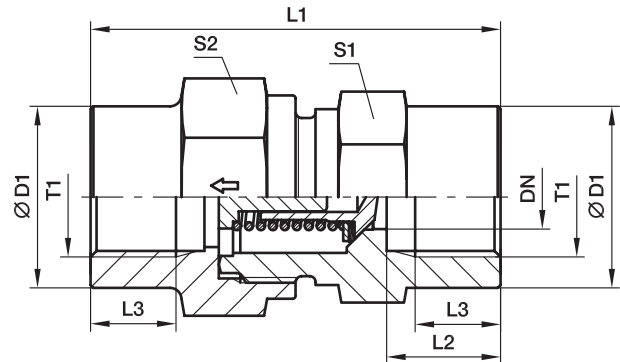

Serie	T1	DN	D1	L1	L2	L3	S1	S2	Peso g/1 pieza	Referencia*	PN (bar) ¹⁾	
											CF	71
L ³⁾	G 1/8	3.5	19	42.5	12.0	8.0	19	19	76	RHDI1/8	400	400
	G 1/4	3.5	19	51.0	16.0	12.0	19	19	82	RHDI1/4	400	400
	G 3/8	7.5	24	60.0	17.0	12.0	24	27	157	RHDI3/8	400	400
	G 1/2	11.5	32	72.0	20.0	15.0	32	36	344	RHDI1/2	315	315
	G 3/4	15.0	41	84.0	22.0	16.5	41	46	664	RHDI3/4	250	250
	G 1	19.0	46	95.0	25.5	19.0	46	50	821	RHDI1	250	250
	G 1 1/4	24.0	60	110.0	28.0	21.5	60	60	1581	RHDI11/4	250	250
G 1 1/2	29.0	65	114.0	28.5	22.0	65	70	1919	RHDI11/2	250	250	

¹⁾ Presión mostrada = producto suministrable

³⁾ L = serie ligera

$$\frac{PN \text{ (bar)}}{10} = PN \text{ (MPa)}$$

Se entrega sin tuerca ni anillo. Para la información sobre cómo pedir racores completos o materiales de estanqueidad alternativos, vea la página I7.

Sufijo de referencia			
Material	Sufijo superficie y material	Ejemplo	Material de estanqueidad estándar (no se necesita sufijo adicional)
Acero	CF	RHDI1/8CF	NBR
Acero inoxidable	71	RHDI1/871	VIT

*Por favor añada los **sufijos** siguientes de acuerdo con el material/superficie requeridos.

RVP Cartuchos antirretornos

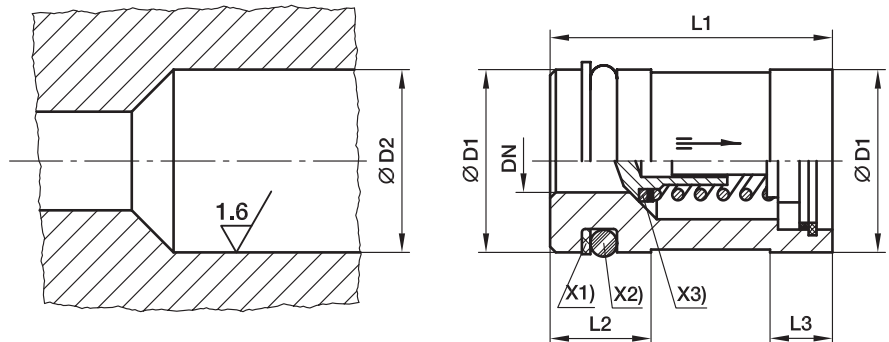

- X1) Arodureo PTFE
 X2) Junta tórica NBR
 X3) Disco de estanqueidad NBR

Válvula ITL	DN	D1	D2	L1 ± 0,15	L2	L3	Junta tórica	Arodureo	Peso g/1 pieza	Referencia*	PN (bar) ¹⁾	
											CF	71
6-L/6 & 8-S	3.5	12.945 ± 0.055	13 ^{+0.12 +0.05}	23.15	9.5	6.0	8.3×2.4	SRA 13-2.05-1.0	21	RVP13	420	400
8-L/10-S	5.5	15.945 ± 0.055	16 ^{+0.12 +0.05}	26.65	9.5	6.5	11.3×2.4	SRA 16-2.05-1.0	32	RVP16	420	400
10-L/12-S	7.5	19.935 ± 0.065	20 ^{+0.142 +0.065}	30.15	9.5	6.5	15.3×2.4	SRA 20-2.05-1.0	54	RVP20	420	400
12-L/14-S	9.5	23.935 ± 0.065	24 ^{+0.149 +0.065}	35.15	12.0	7.5	18.2×3	SRA 24-2.6-1.0	80	RVP24	420	315
15-L/16-S	11.5	26.935 ± 0.065	27 ^{+0.149 +0.065}	38.15	12.0	7.5	21.2×3	SRA 27-2.6-1.0	105	RVP27	420	315
18-L/20-S	15.0	34.92 ± 0.08	35 ^{+0.18 +0.08}	44.65	12.0	9.5	29.2×3	SRA 35-2.5-1.0	204	RVP35	420	250
22-L/25-S	19.0	39.92 ± 0.08	40 ^{+0.18 +0.08}	50.65	12.0	11.0	34.2×3	SRA 40-2.5-1.0	275	RVP40	420	250
28-L/30-S	24.0	46.92 ± 0.08	47 ^{+0.18 +0.08}	60.15	13.0	13.0	41.0×3	SRA 47-2.6-1.5	412	RVP47	250	250
35-L/38-S	29.0	54.905 ± 0.095	55 ^{+0.22 +0.01}	70.15	16.0	13.0	44.2×5.7	SRA 55-5.1-1.5	607	RVP55	250	250

¹⁾ Presión mostrada = producto suministrable

$$\frac{\text{PN (bar)}}{10} = \text{PN (MPa)}$$

Se entrega sin tuerca ni anillo. Para la información sobre cómo pedir racores completos o materiales de estanqueidad alternativos, vea la página 17.

Sufijo de referencia			
Material	Sufijo superficie y material	Ejemplo	Material de estanqueidad estándar (no se necesita sufijo adicional)
Acero	CF	RVP13CF	NBR
Acero inoxidable	71	RVP1371	VIT

*Por favor añada los **sufijos** siguientes de acuerdo con el material/superficie requeridos.

I-TL Componentes internos de válvulas antirretorno

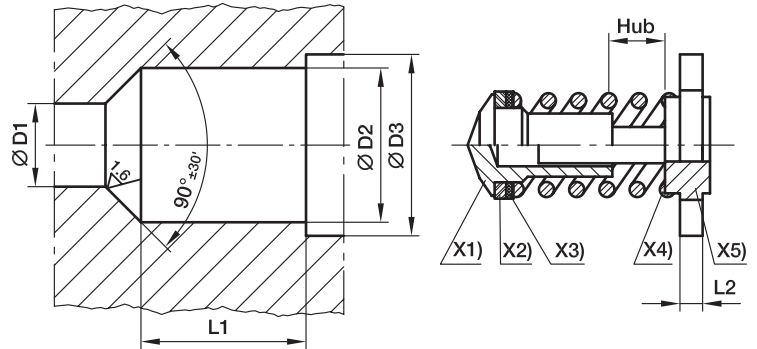

- X1) punzón
- X2) disco de estanqueidad (lado liso al cartucho)
- X3) disco de tapa
- X4) muelle
- X5) disco de paso

Serie	Tubo D.E.	D1 ^{+0.1}	D2 ^{+0.1}	D3 ^{+0.1}	L1 ^{±0.1}	L2	Cubo	Peso g/1 pieza	Referencia*	PN (bar) ¹⁾	
										CF	71
L/S/S	06/06/08	3.5	7.5	8.6	8.2	2.0	1.0	2	ITL06L/06+08S	*	*
L/S	08/10	5.5	10.2	11.6	11.0	2.0	1.7	4	ITL08L/10S	*	*
L/S	10/12	7.5	13.0	14.1	14.0	2.0	2.3	7	ITL10L/12S	*	*
L/S	12/14	9.5	16.7	18.1	16.5	2.5	2.9	13	ITL12L/14S	*	*
L/S	15/16	11.5	19.5	20.6	19.0	2.5	3.5	18	ITL15L/16S	*	*
L/S	18/20	15.0	25.2	27.1	22.5	3.0	4.4	37	ITL18L/20S	*	*
L/S	22/25	19.0	30.8	32.6	27.0	3.0	5.5	54	ITL22L/25S	*	*
L/S	28/30	24.0	38.6	40.6	32.5	3.5	7.3	107	ITL28L/30S	*	*
L/L/S	35/38/42	29.0	45.7	48.1	37.5	3.5	8.9	144	ITL35+42L/38S	*	*

* = producto suministrable

Se entrega sin tuerca ni anillo. Para la información sobre cómo pedir racores completos o materiales de estanqueidad alternativos, vea la página 17.

Sufijo de referencia			
Material	Sufijo superficie y material	Ejemplo	Material de estanqueidad estándar (no se necesita sufijo adicional)
Acero	CF	ITL06L/06+08S	NBR
Acero inoxidable	71	ITL06L71/06+08S	VIT

*Por favor añada los **sufijos** siguientes de acuerdo con el material/superficie requeridos.

RHD/V/Z Válvulas antirretorno con conexiones O-Lok® o Triple-Lok®

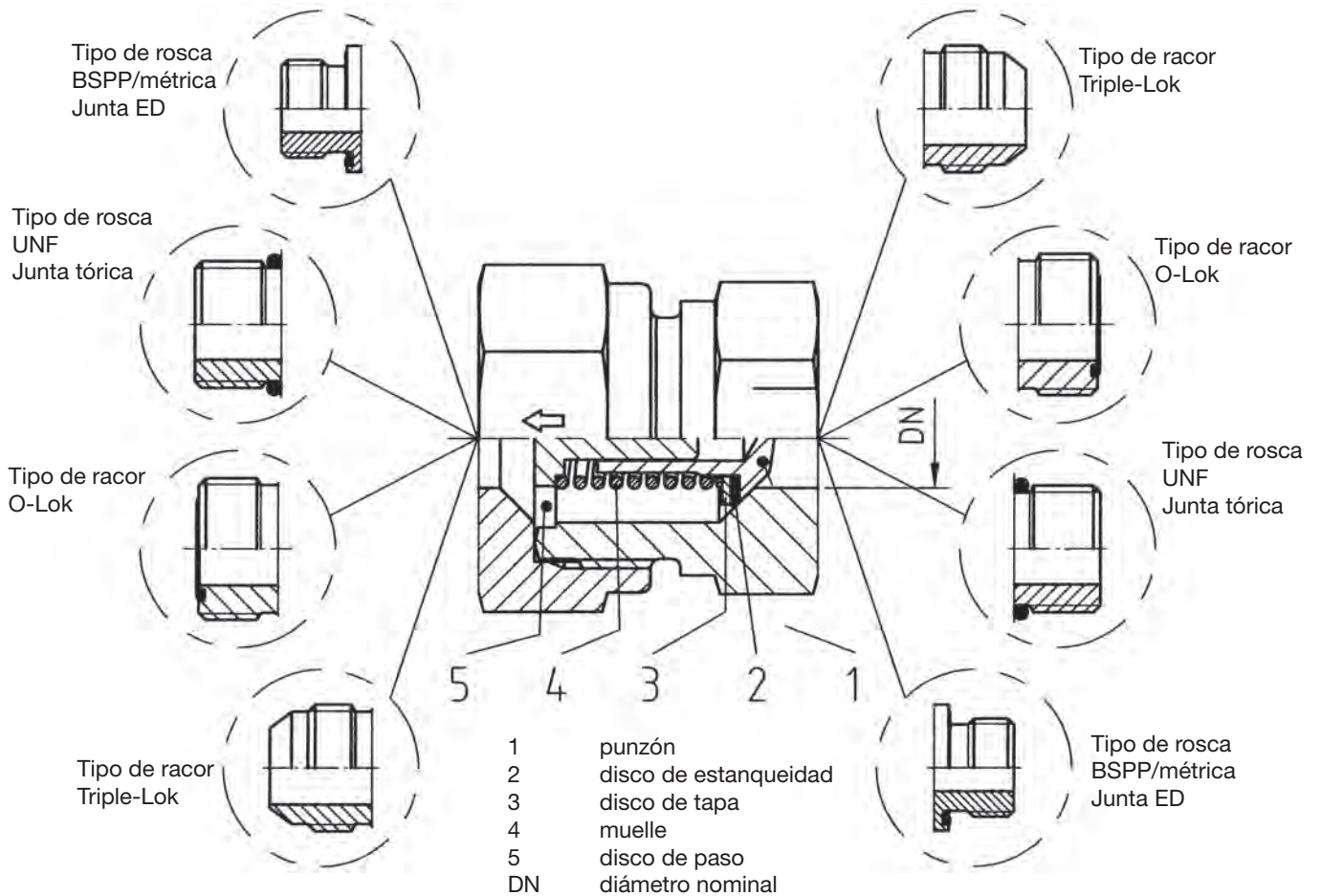

Material

- Acero, juntas en NBR (p. e. Perbunan*)
- Componentes internos en acero inoxidable con FKM también disponibles a petición.

Perbunan = marca registrada Bayer



RHDMLOS Válvula antirretorno

Extremo ORFS O-Lok® / Extremo ORFS O-Lok®

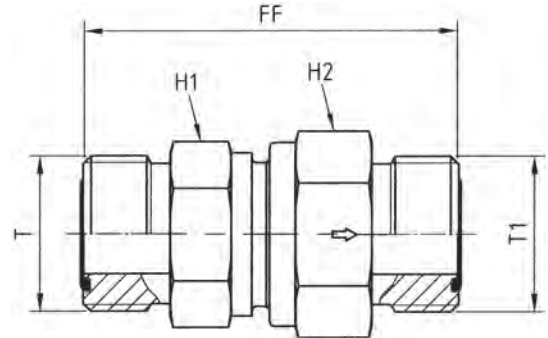

Tubo 1 D.E.		Tubo 2 D.E.		ORFS (Rosca UN/UNF) T	ORFS (Rosca UN/UNF) T1	H1	H2	FF	DN (Diám. nom.)	Peso g/1 pieza	Referencia*	PN (bar) ¹⁾ CF
6	1/4	6	1/4	9/16-18 UNF	9/16-18 UNF	19	19	44.5	3.5	108	4RHDMLOS	420
8, 10	5/16, 3/8	8, 10	5/16, 3/8	11/16-16 UNF	11/16-16 UNF	22	24	53.5	5.5	188	6RHDMLOS	420
12	1/2	12	1/2	13/16-16 UNF	13/16-16 UNF	24	27	59.5	7.5	223	8RHDMLOS	420
14, 15, 16	5/8	14, 15, 16	5/8	1-14 UNF	1-14 UNF	32	36	70.5	11.5	428	10RHDMLOS	420
18, 20	3/4	18, 20	3/4	1 3/16-12 UNF	1 3/16-12 UNF	41	46	77.5	15.0	731	12RHDMLOS	420
22, 25	1	22, 25	1	1 7/16-12 UNF	1 7/16-12 UNF	46	50	81.5	19.0	1076	16RHDMLOS	420
28, 30, 32	1 1/4	28, 30, 32	1 1/4	1 11/16-12 UNF	1 11/16-12 UNF	60	60	91.5	24.0	1630	20RHDMLOS	250
35, 38	1 1/2	35, 38	1 1/2	2-12 UNF	2-12 UNF	65	70	98.5	29.0	2362	24RHDMLOS	250

¹⁾ Presión mostrada = producto suministrable

$$\frac{\text{PN (bar)}}{10} = \text{PN (MPa)}$$

Para la información sobre cómo pedir racores completos o materiales de estanqueidad alternativos, vea la página I7.

Sufijo de referencia			
Material	Sufijo superficie y material	Ejemplo	Material de estanqueidad estándar (no se necesita sufijo adicional)
Acero	CF	4RHDMLOSCF	NBR

*Por favor añada los **sufijos** siguientes de acuerdo con el material/superficie requeridos.

RHV42EDMLOS Válvula antirretorno

Rosca macho BSPP – Junta ED (ISO 1179) / Extremo ORFS O-Lok®

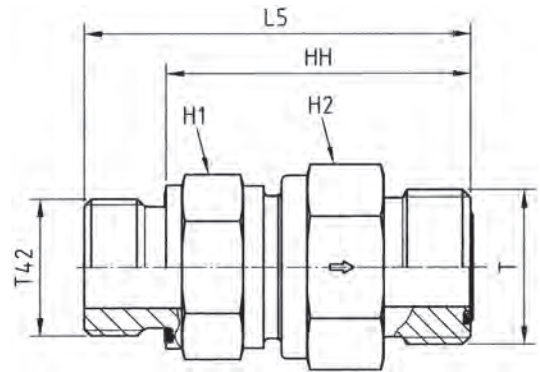

Tubo D.E.		Rosca BSPP	ORFS (Rosca UN/UNF) T	H1	H2	L5	HH	DN (Diám. nom.)	Peso g/1 pieza	Referencia*	PN (bar) ¹⁾
mm	pulg	T42									CF
6	1/4	G 1/8	9/16-18 UNF	19	19	44.5	36.5	3.5	92	4RHV42EDMLOS	420
8, 10	5/16, 3/8	G 1/4	11/16-16 UNF	24	27	56.5	44.5	6.5	165	6RHV42EDMLOS	420
12	1/2	G 3/8	13/16-16 UNF	24	27	61.5	49.5	7.5	191	8RHV42EDMLOS	420
14, 15, 16	5/8	G 1/2	1-14 UNF	32	36	70.0	56.0	11.5	366	10RHV42EDMLOS	420
18, 20	3/4	G 3/4	1 3/16-12 UNF	41	46	77.5	63.5	15.0	631	12RHV42EDMLOS	420
22, 25	1	G 1	1 7/16-12 UNF	46	50	84.0	66.0	19.0	863	16RHV42EDMLOS	420
28, 30, 32	1 1/4	G 1 1/4	1 11/16-12 UNF	60	60	95.0	75.0	24.0	1403	20RHV42EDMLOS	250
35, 38	1 1/2	G 1 1/2	2-12 UNF	65	70	105.0	83.0	29.0	1969	24RHV42EDMLOS	250

¹⁾ Presión mostrada = producto suministrable

$$\frac{\text{PN (bar)}}{10} = \text{PN (MPa)}$$

Para la información sobre cómo pedir racores completos o materiales de estanqueidad alternativos, vea la página 17.

Sufijo de referencia			
Material	Sufijo superficie y material	Ejemplo	Material de estanqueidad estándar (no se necesita sufijo adicional)
Acero	CF	4RHV42EDMLOSCF	NBR

*Por favor añada los **sufijos** siguientes de acuerdo con el material/superficie requeridos.

RHZ42EDMLOS Válvula antirretorno

Extremo ORFS O-Lok® / Rosca macho BSPP – Junta ED (ISO 1179)

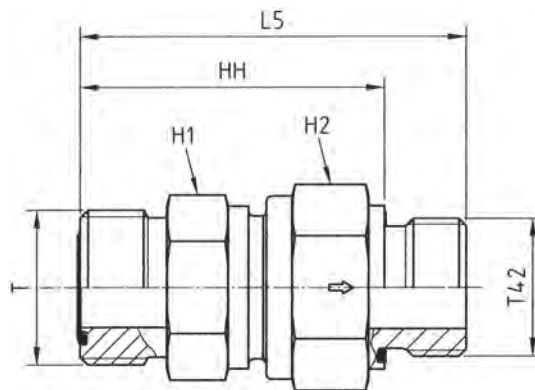

Tubo D.E.		Rosca BSPP	ORFS (Rosca UN/UNF)	H1	H2	L5	HH	DN (Diám. nom.)	Peso g/1 pieza	Referencia*	PN (bar) ¹⁾
mm	pulg	T42	T								CF
6	1/4	G 1/8	9/16-18 UNF	19	19	44.5	36.5	3.5	91	4RHZ42EDMLOS	420
8, 10	5/16, 3/8	G 1/4	11/16-16 UNF	24	27	56.5	44.5	6.5	161	6RHZ42EDMLOS	420
12	1/2	G 3/8	13/16-16 UNF	24	27	61.5	49.5	7.5	190	8RHZ42EDMLOS	420
14, 15, 16	5/8	G 1/2	1-14 UNF	32	36	70.0	56.0	11.5	348	10RHZ42EDMLOS	420
18, 20	3/4	G 3/4	1 3/16-12 UNF	41	46	77.5	53.5	15.0	634	12RHZ42EDMLOS	420
22, 25	1	G 1	1 7/16-12 UNF	46	50	84.0	66.0	19.0	863	16RHZ42EDMLOS	420
28, 30, 32	1 1/4	G 1 1/4	1 11/16-12 UNF	60	60	95.0	75.0	24.0	1397	20RHZ42EDMLOS	250
35, 38	1 1/2	G 1 1/2	2-12 UNF	65	70	105.0	83.0	29.0	2001	24RHZ42EDMLOS	250

¹⁾ Presión mostrada = producto suministrable

$$\frac{PN \text{ (bar)}}{10} = PN \text{ (MPa)}$$

Para la información sobre cómo pedir racores completos o materiales de estanqueidad alternativos, vea la página 17.

Sufijo de referencia			
Material	Sufijo superficie y material	Ejemplo	Material de estanqueidad estándar (no se necesita sufijo adicional)
Acero	CF	4RHZ42EDMLOSCF	NBR

*Por favor añada los **sufijos** siguientes de acuerdo con el material/superficie requeridos.

RHV50MLOS Válvula antirretorno

Rosca macho UN/UNF – Junta tórica (ISO 11926) / Extremo ORFS O-Lok®

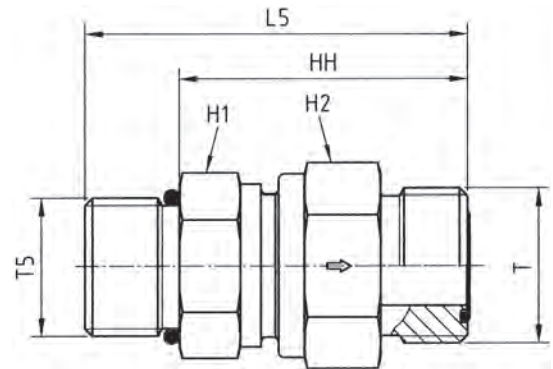

Tubo D.E.		Rosca macho UNF T5	ORFS (Rosca UN/UNF) T	H1	H2	L5	HH	DN (Diám. nom.)	Peso g/1 pieza	Referencia*	PN (bar) ¹⁾
mm	pulg										CF
6	1/4	7/16-20 UNF	9/16-18 UNF	19	19	45.5	34.5	3.5	92	4RHV50MLOS	420
8, 10	5/16, 3/8	9/16-18 UNF	11/16-16 UNF	22	24	54.5	42.5	5.5	165	6RHV50MLOS	420
12	1/2	3/4-16 UNF	13/16-16 UNF	24	27	60.5	46.5	5.5	165	8RHV50MLOS	420
14, 15, 16	5/8	7/8-14 UNF	1-14 UNF	32	36	71.0	55.0	11.5	366	10RHV50MLOS	420
18, 20	3/4	1 1/16-12 UN	1 3/16-12 UNF	41	46	79.0	60.5	15.0	631	12RHV50MLOS	420
22, 25	1	1 5/16-12 UN	1 7/16-12 UNF	46	50	82.5	64.0	19.0	863	16RHV50MLOS	420
28, 30, 32	1 1/4	1 5/8-12 UN	1 11/16-12 UNF	60	60	92.5	74.0	24.0	1403	20RHV50MLOS	250
35, 38	1 1/2	1 7/8-12 UN	2-12 UNF	65	70	99.5	81.0	29.0	1969	24RHV50MLOS	250

¹⁾ Presión mostrada = producto suministrable

$\frac{PN \text{ (bar)}}{10} = PN \text{ (MPa)}$

Para la información sobre cómo pedir racores completos o materiales de estanqueidad alternativos, vea la página 17.

Sufijo de referencia			
Material	Sufijo superficie y material	Ejemplo	Material de estanqueidad estándar (no se necesita sufijo adicional)
Acero	CF	RHV50MLOSCF	NBR

*Por favor añada los **sufijos** siguientes de acuerdo con el material/superficie requeridos.

RHZ50MLOS Válvula antirretorno

Extremo ORFS O-Lok® / Rosca macho UN/UNF – Junta tórica (ISO 11926)

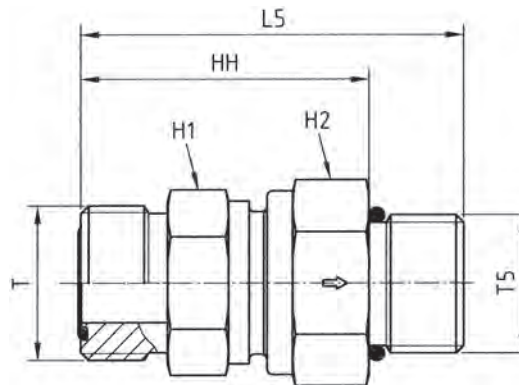

Tubo D.E.		Rosca macho UNF T5	ORFS (Rosca UN/UNF) T	H1	H2	L5	HH	DN (Diám. nom.)	Peso g/1 pieza	Referencia*	PN (bar) ¹⁾
mm	pulg										CF
6	1/4	7/16-20 UNF	9/16-18 UNF	19	19	45.5	34.5	3.5	91	4RHZ50MLOS	420
8, 10	5/16, 3/8	9/16-18 UNF	11/16-16 UNF	22	24	54.5	42.5	5.5	161	6RHZ50MLOS	420
12	1/2	3/4-16 UNF	13/16-16 UNF	24	27	60.5	46.5	5.5	161	8RHZ50MLOS	420
14, 15, 16	5/8	7/8-14 UNF	1-14 UNF	32	36	71.0	55.0	11.5	348	10RHZ50MLOS	420
18, 20	3/4	1 1/16-12 UN	1 3/16-12 UNF	41	46	79.0	60.5	15.0	634	12RHZ50MLOS	420
22, 25	1	1 5/16-12 UN	1 7/16-12 UNF	46	50	82.5	64.0	19.0	863	16RHZ50MLOS	420
28, 30, 32	1 1/4	1 5/8-12 UN	1 11/16-12 UNF	60	60	92.5	74.0	24.0	1397	20RHZ50MLOS	250
35, 38	1 1/2	1 7/8-12 UN	2-12 UNF	65	70	99.5	81.0	29.0	2001	24RHZ50MLOS	250

¹⁾ Presión mostrada = producto suministrable

$$\frac{\text{PN (bar)}}{10} = \text{PN (MPa)}$$

Para la información sobre cómo pedir racores completos o materiales de estanqueidad alternativos, vea la página 17.

Sufijo de referencia			
Material	Sufijo superficie y material	Ejemplo	Material de estanqueidad estándar (no se necesita sufijo adicional)
Acero	CF	4RHZ50MLOSCF	NBR

*Por favor añada los **sufijos** siguientes de acuerdo con el material/superficie requeridos.

RHV82EDMLOS Válvula antirretorno

Rosca macho métrica – Junta ED (ISO 9974) / Extremo ORFS O-Lok®

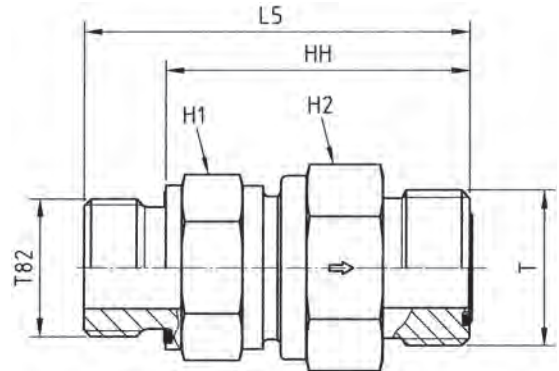

Tubo D.E.		Rosca métrica T82	ORFS (Rosca UN/UNF) T	H1	H2	L5	HH	DN (Diám. nom.)	Peso g/1 pieza	Referencia*	PN (bar) ¹⁾
mm	pulg										CF
6	1/4	M 12×1.5	9/16-18 UNF	19	19	48.5	36.5	3.5	89	4M12RHV82EDMLOS	420
8, 10	5/16, 3/8	M 16×1.5	11/16-16 UNF	22	24	56.5	44.5	5.5	157	6M16RHV82EDMLOS	420
12	1/2	M 18×1.5	13/16-16 UNF	24	27	61.5	49.5	7.5	195	8M18RHV82EDMLOS	420
14, 15, 16	5/8	M 22×1.5	1-14 UNF	32	36	72.0	58.0	11.5	369	10M22RHV82EDMLOS	420
18, 20	3/4	M 27×2.0	1 3/16-12 UNF	41	46	79.5	63.5	15.0	628	12M27RHV82EDMLOS	420
22, 25	1	M 33×2.0	1 7/16-12 UNF	46	50	84.0	66.0	19.0	867	16M33RHV82EDMLOS	420
28, 30, 32	1 1/4	M 42×2.0	1 11/16-12 UNF	60	60	95.0	75.0	24.0	1409	20M42RHV82EDMLOS	250
35, 38	1 1/2	M 48×2.0	2-12 UNF	65	70	103.0	81.0	29.0	1970	24M48RHV82EDMLOS	250

¹⁾ Presión mostrada = producto suministrable

$$\frac{\text{PN (bar)}}{10} = \text{PN (MPa)}$$

Para la información sobre cómo pedir racores completos o materiales de estanqueidad alternativos, vea la página 17.

*Por favor añada los **sufijos** siguientes de acuerdo con el material/superficie requeridos.

Sufijo de referencia			
Material	Sufijo superficie y material	Ejemplo	Material de estanqueidad estándar (no se necesita sufijo adicional)
Acero	CF	4M12RHV82EDMLOSCF	NBR

RHZ82EDMLOS Válvula antirretorno

Extremo ORFS O-Lok® / Rosca macho métrica – Junta ED (ISO 9974)

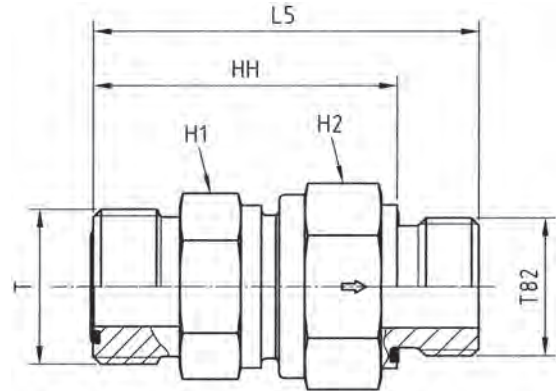

Tubo D.E.		Rosca métrica T82	ORFS (Rosca UN/UNF) T	H1	H2	L5	HH	DN (Diám. nom.)	Peso g/1 pieza	Referencia*	PN (bar) ¹⁾
mm	pulg										CF
6	1/4	M 12×1.5	9/16-18 UNF	19	19	48.5	36.5	3.5	89	4M12RHZ82EDMLOS	420
8, 10	5/16, 3/8	M 16×1.5	11/16-16 UNF	24	27	59.1	47.1	7.5	156	6M16RHZ82EDMLOS	420
12	1/2	M 18×1.5	13/16-16 UNF	24	27	61.5	49.5	7.5	195	8M18RHZ82EDMLOS	420
14, 15, 16	5/8	M 22×1.5	1-14 UNF	32	36	70.0	56.0	11.5	352	10M22RHZ82EDMLOS	420
18, 20	3/4	M 27×2.0	1 3/16-12 UNF	41	46	77.5	61.5	15.0	608	12M27RHZ82EDMLOS	420
22, 25	1	M 33×2.0	1 7/16-12 UNF	46	50	84.0	66.0	19.0	965	16M33RHZ82EDMLOS	420
28, 30, 32	1 1/4	M 42×2.0	1 11/16-12 UNF	60	60	95.0	75.0	24.0	1396	20M42RHZ82EDMLOS	250
35, 38	1 1/2	M 48×2.0	2-12 UNF	65	70	115.0	93.0	29.0	1978	24M48RHZ82EDMLOS	250

¹⁾ Presión mostrada = producto suministrable

$$\frac{PN \text{ (bar)}}{10} = PN \text{ (MPa)}$$

Para la información sobre cómo pedir racores completos o materiales de estanqueidad alternativos, vea la página I7.

Sufijo de referencia			
Material	Sufijo superficie y material	Ejemplo	Material de estanqueidad estándar (no se necesita sufijo adicional)
Acero	CF	4M12RHZ82EDMLOSCF	NBR

*Por favor añada los **sufijos** siguientes de acuerdo con el material/superficie requeridos.

RHDMTXS Válvula antirretorno

Extremo abocardado 37° Triple-Lok® / Extremo abocardado 37° Triple-Lok®

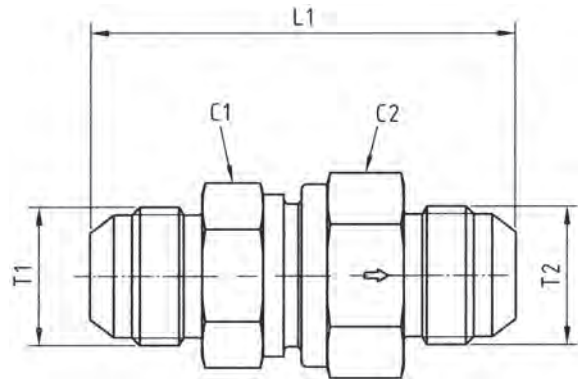

Tubo 1 D.E.		Tubo 2 D.E.		Rosca JIC SAE T1	Rosca JIC SAE T2	C1	C2	L1	DN (Diám. nom.)	Peso g/1 pieza	Referencia*	PN (bar) ¹⁾ CF
mm	pulg	mm	pulg									
6	1/4	6	1/4	7/16-20 UNF	7/16-20 UNF	19	19	52.5	3.5	108	4RHDMTXS	420
8	5/16	8	5/16	1/2-20 UNF	1/2-20 UNF	22	24	59.5	5.5	188	5RHDMTXS	420
10	3/8	10	3/8	9/16-18 UNF	9/16-18 UNF	24	27	61.5	7.5	223	6RHDMTXS	420
12	1/2	12	1/2	3/4-16 UNF	3/4-16 UNF	27	32	69.5	9.5	324	8RHDMTXS	420
14, 15, 16	5/8	14, 15, 16	5/8	7/8-14 UNF	7/8-14 UNF	32	36	78.5	11.5	428	10RHDMTXS	350
18, 20	3/4	18, 20	3/4	1 1/16-12 UN	1 1/16-12 UN	41	50	87.5	15.0	731	12RHDMTXS	350
25	1	25	1	1 5/16-12 UN	1 5/16-12 UN	46	50	92.5	19.0	1076	16RHDMTXS	280
28, 30, 32	1 1/4	28, 30, 32	1 1/4	1 5/8-12 UN	1 5/8-12 UN	60	60	105.5	24.0	1630	20RHDMTXS	250
35, 38	1 1/2	35, 38	1 1/2	1 7/8-12 UN	1 7/8-12 UN	65	70	118.5	29.0	2362	24RHDMTXS	210

¹⁾ Presión mostrada = producto suministrable

$$\frac{\text{PN (bar)}}{10} = \text{PN (MPa)}$$

Para la información sobre cómo pedir racores completos o materiales de estanqueidad alternativos, vea la página 17.

Sufijo de referencia			
Material	Sufijo superficie y material	Ejemplo	Material de estanqueidad estándar (no se necesita sufijo adicional)
Acero	CF	4RHDMTXSCF	NBR

*Por favor añada los **sufijos** siguientes de acuerdo con el material/superficie requeridos.

RHV42EDMXS Válvula antirretorno

Rosca macho BSPP – Junta ED (ISO 1179) / Extremo abocardado 37° Triple-Lok®

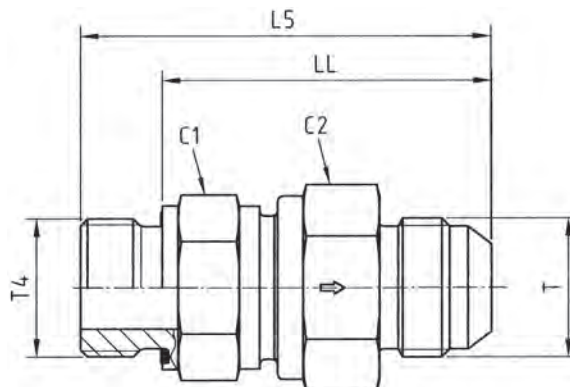

Tubo D.E.		BSPP thread	Rosca JIC SAE T	C1	C2	L5	LL	DN (Diám. nom.)	Peso g/1 pieza	Referencia*	PN (bar) ¹⁾	CF
mm	pulg	T4										
6	1/4	G 1/8	7/16-20 UNF	19	19	48.0	40.0	3.5	92	4RHV42EDMXS	420	
8	5/16	G 1/4	1/2-20 UNF	22	24	59.5	47.5	5.5	165	5-4RHV42EDMXS	420	
10	3/8	G 1/4	9/16-18 UNF	24	27	62.0	50.0	7.5	191	6RHV42EDMXS	420	
12	1/2	G 3/8	3/4-16 UNF	27	32	67.0	55.0	9.5	277	8RHV42EDMXS	420	
14, 15, 16	5/8	G 1/2	7/8-14 UNF	32	36	76.0	62.0	11.5	366	10RHV42EDMXS	350	
18, 20	3/4	G 3/4	1 1/16-12 UN	41	46	84.5	68.5	15.0	631	12RHV42EDMXS	350	
25	1	G 1	1 5/16-12 UN	46	50	89.5	71.5	19.0	863	16RHV42EDMXS	280	
28, 30, 32	1 1/4	G 1 1/4	1 5/8-12 UN	60	60	102.0	82.0	24.0	1403	20RHV42EDMXS	250	
35, 38	1 1/2	G 1 1/2	1 7/8-12 UN	65	70	113.0	91.0	29.0	1969	24RHV42EDMXS	210	

¹⁾ Presión mostrada = producto suministrable

$$\frac{PN \text{ (bar)}}{10} = PN \text{ (MPa)}$$

Para la información sobre cómo pedir racores completos o materiales de estanqueidad alternativos, vea la página 17.

*Por favor añada los **sufijos** siguientes de acuerdo con el material/superficie requeridos.

Sufijo de referencia			
Material	Sufijo superficie y material	Ejemplo	Material de estanqueidad estándar (no se necesita sufijo adicional)
Acero	CF	4RHV42EDMXSCF	NBR

RHZ42EDMXS Válvula antirretorno

Extremo abocardado 37° Triple-Lok® / Rosca macho BSPP – Junta ED (ISO 1179)

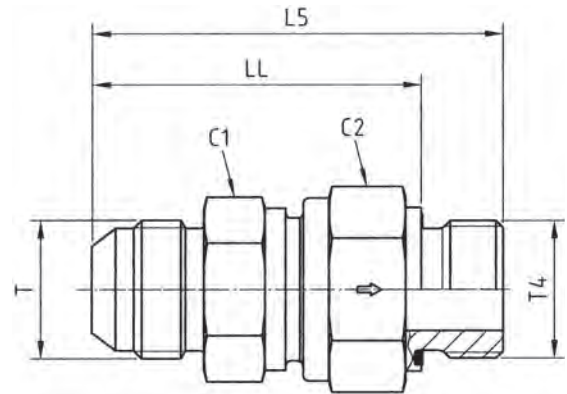

Tubo D.E.		Rosca BSPP	Rosca JIC SAE T	C1	C2	L5	LL	DN (Diám. nom.)	Peso g/1 pieza	Referencia*	PN (bar) ¹⁾	CF
mm	pulg	T4										
6	1/4	G 1/8	7/16-20 UNF	19	19	48.0	40.0	3.5	89	4RHZ42EDMXS	420	
8	5/16	G 1/4	1/2-20 UNF	22	24	59.0	47.0	5.5	156	5-4RHZ42EDMXS	420	
10	3/8	G 1/4	9/16-18 UNF	24	27	62.0	50.0	7.5	190	6RHZ42EDMXS	420	
12	1/2	G 3/8	3/4-16 UNF	27	32	66.0	54.0	9.5	278	8RHZ42EDMXS	420	
14, 15, 16	5/8	G 1/2	7/8-14 UNF	32	36	74.0	60.0	11.5	348	10RHZ42EDMXS	350	
18, 20	3/4	G 3/4	1 1/16-12 UN	41	46	82.5	66.5	15.0	634	12RHZ42EDMXS	350	
25	1	G 1	1 5/16-12 UN	46	50	89.5	71.5	19.0	863	16RHZ42EDMXS	280	
28, 30, 32	1 1/4	G 1 1/4	1 5/8-12 UN	60	60	102.0	82.0	24.0	1397	20RHZ42EDMXS	250	
35, 38	1 1/2	G 1 1/2	1 7/8-12 UN	65	70	115.0	93.0	29.0	2001	24RHZ42EDMXS	210	

¹⁾ Presión mostrada = producto suministrable

$$\frac{\text{PN (bar)}}{10} = \text{PN (MPa)}$$

Para la información sobre cómo pedir racores completos o materiales de estanqueidad alternativos, vea la página 17.

*Por favor añada los **sufijos** siguientes de acuerdo con el material/superficie requeridos.

Sufijo de referencia			
Material	Sufijo superficie y material	Ejemplo	Material de estanqueidad estándar (no se necesita sufijo adicional)
Acero	CF	4RHZ42EDMXSCF	NBR

RHV5OMXS Válvula antirretorno

Rosca macho UN/UNF – Junta tórica (ISO 11926) / Extremo abocardado 37° Triple-Lok®

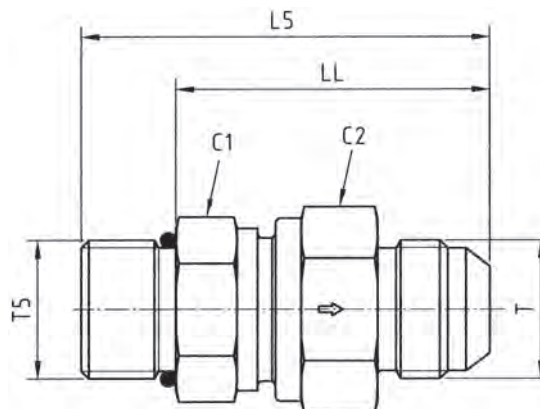

Tubo D.E.		Rosca UNF T5	Rosca JIC SAE T	C1	C2	L5	LL	DN (Diám. nom.)	Peso g/1 pieza	Referencia*	PN (bar) ¹⁾
mm	pulg										CF
6	1/4	7/16-20 UNF	7/16-20 UNF	19	19	49.5	38.5	3.5	92	4RHV5OMXS	420
8	5/16	1/2-20 UNF	1/2-20 UNF	22	24	56.5	45.5	5.5	165	5RHV5OMXS	420
10	3/8	9/16-18 UNF	9/16-18 UNF	24	27	59.5	47.5	7.5	191	6RHV5OMXS	420
12	1/2	3/4-16 UNF	3/4-16 UNF	27	32	66.5	52.5	9.5	277	8RHV5OMXS	420
14, 15, 16	5/8	7/8-14 UNF	7/8-14 UNF	32	36	75.0	59.0	11.5	366	10RHV5OMXS	350
18, 20	3/4	1 1/16-12 UN	1 1/16-12 UN	41	46	84.0	65.5	15.0	631	12RHV5OMXS	350
25	1	1 5/16-12 UN	1 5/16-12 UN	46	50	88.0	69.5	19.0	863	16RHV5OMXS	280
28, 30, 32	1 1/4	1 5/8-12 UN	1 5/8-12 UN	60	60	99.5	81.0	24.0	1403	20RHV5OMXS	250
35, 38	1 1/2	1 7/8-12 UN	1 7/8-12 UN	65	70	109.5	91.0	29.0	1969	24RHV5OMXS	210

¹⁾ Presión mostrada = producto suministrable

$$\frac{PN \text{ (bar)}}{10} = PN \text{ (MPa)}$$

Para la información sobre cómo pedir racores completos o materiales de estanqueidad alternativos, vea la página 17.

Sufijo de referencia			
Material	Sufijo superficie y material	Ejemplo	Material de estanqueidad estándar (no se necesita sufijo adicional)
Acero	CF	RHV5OMXS ^{CF}	NBR

*Por favor añada los **sufijos** siguientes de acuerdo con el material/superficie requeridos.

RHZ5OMXS Válvula antirretorno

Extremo abocardado 37° Triple-Lok® / Rosca macho UN/UNF – Junta tórica (ISO 11926)

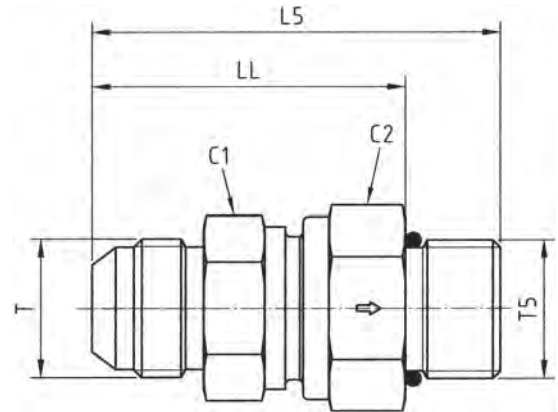

Tubo D.E.		Rosca UNF T5	Rosca JIC SAE T	C1	C2	L5	LL	DN (Diám. nom.)	Peso g/1 pieza	Referencia*	PN (bar) ¹⁾
mm	pulg										CF
6	1/4	7/16-20 UNF	7/16-18 UNF	19	19	49.5	38.5	3.5	91	4RHZ5OMXS	420
8	5/16	1/2-20 UNF	1/2-20 UNF	22	24	56.5	45.5	5.5	161	5RHZ5OMXS	420
10	3/8	9/16-18 UNF	9/16-18 UNF	24	27	59.5	47.5	7.5	190	6RHZ5OMXS	420
12	1/2	3/4-16 UNF	3/4-16 UNF	27	32	66.5	52.5	9.5	278	8RHZ5OMXS	420
14, 15, 16	5/8	7/8-14 UNF	7/8-14 UNF	32	36	75.0	59.0	11.5	348	10RHZ5OMXS	350
18, 20	3/4	1 1/16-12 UN	1 1/16-12 UN	41	46	84.0	65.5	15.0	634	12RHZ5OMXS	350
25	1	1 5/16-12 UN	1 5/16-12 UN	46	50	88.0	69.5	19.0	863	16RHZ5OMXS	280
28, 30, 32	1 1/4	1 5/8-12 UN	1 5/8-12 UN	60	60	107.0	81.0	24.0	1397	20RHZ5OMXS	250
35, 38	1 1/2	1 7/8-12 UN	1 7/8-12 UN	65	70	109.5	91.0	29.0	2001	24RHZ5OMXS	210

¹⁾ Presión mostrada = producto suministrable

$$\frac{\text{PN (bar)}}{10} = \text{PN (MPa)}$$

Para la información sobre cómo pedir racores completos o materiales de estanqueidad alternativos, vea la página 17.

Sufijo de referencia			
Material	Sufijo superficie y material	Ejemplo	Material de estanqueidad estándar (no se necesita sufijo adicional)
Acero	CF	4RHZ5OMXSCF	NBR

*Por favor añada los **sufijos** siguientes de acuerdo con el material/superficie requeridos.

RHV82EDMXS Válvula antirretorno

Rosca macho métrica – Junta ED (ISO 9974) / Extremo abocardado 37° Triple-Lok®

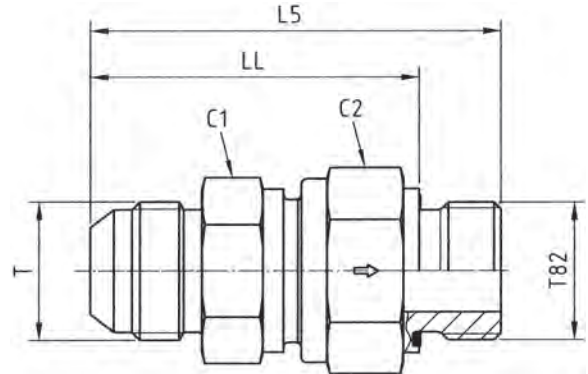

Tubo D.E.		Rosca métrica T82	Rosca JIC SAE T	C1	C2	L5	LL	DN (Diám. nom.)	Peso g/1 pieza	Referencia*	PN (bar) ¹⁾
mm	pulg										CF
6	1/4	M 10×1.0	7/16-20 UNF	19	19	48.0	40.0	3.5	89	4M10RHV82EDMXS	420
8	5/16	M 12×1.5	1/2-20 UNF	22	24	59.5	47.5	5.5	157	5M12RHV82EDMXS	420
10	3/8	M 14×1.5	9/16-18 UNF	24	27	62.0	50.0	7.5	195	6M14RHV82EDMXS	420
12	1/2	M 16×1.5	3/4-16 UNF	27	32	67.0	55.0	9.5	274	8M16RHV82EDMXS	420
14, 15, 16	5/8	M 18×1.5	7/8-14 UNF	32	36	73.5	61.5	11.5	369	10M18RHV82EDMXS	350
18, 20	3/4	M 27×2.0	1 1/16-12 UN	41	46	84.5	68.5	15.0	628	12M27RHV82EDMXS	350
25	1	M 33×2.0	1 5/16-12 UN	46	50	89.5	71.5	19.0	867	16M33RHV82EDMXS	280
28, 30, 32	1 1/4	M 42×2.0	1 5/8-12 UN	60	60	102.0	82.0	24.0	1409	20M42RHV82EDMXS	250
35, 38	1 1/2	M 48×2.0	1 7/8-12 UN	65	70	113.0	91.0	29.0	1970	24M48RHV82EDMXS	210

¹⁾ Presión mostrada = producto suministrable

PN (bar) = PN (MPa)

Para la información sobre cómo pedir racores completos o materiales de estanqueidad alternativos, vea la página 17.

*Por favor añada los **sufijos** siguientes de acuerdo con el material/superficie requeridos.

Sufijo de referencia			
Material	Sufijo superficie y material	Ejemplo	Material de estanqueidad estándar (no se necesita sufijo adicional)
Acero	CF	4M10RHV82EDMXSCF	NBR

RHZ82EDMXS Válvula antirretorno

Extremo abocardado 37° Triple-Lok® / Rosca macho métrica – Junta ED (ISO 9974)

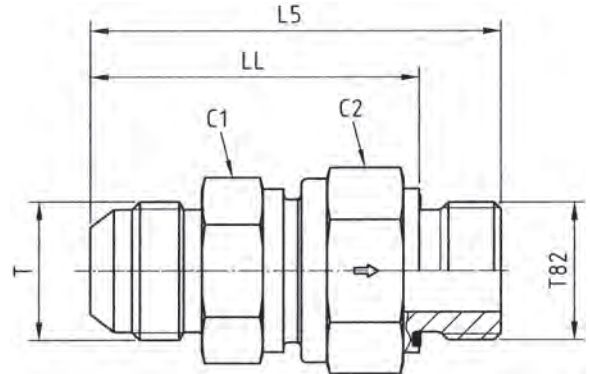

Tubo D.E.		Rosca métrica T82	Rosca JIC SAE T	C1	C2	L5	LL	DN (Diám. nom.)	Peso g/1 pieza	Referencia*	PN (bar) ¹⁾
mm	pulg										CF
6	1/4	M 10×1.0	7/16-20 UNF	19	19	48.0	40.0	3.5	89	4M10RHZ82EDMXS	420
8	5/16	M 12×1.5	1/2-20 UNF	22	24	59.5	47.5	5.5	156	5M12RHZ82EDMXS	420
10	3/8	M 14×1.5	9/16-18 UNF	24	27	62.0	50.0	7.5	195	6M14RHZ82EDMXS	420
12	1/2	M 16×1.5	3/4-16 UNF	27	32	66.0	54.0	9.5	272	8M16RHZ82EDMXS	420
14, 15, 16	5/8	M 18×1.5	7/8-14 UNF	32	36	71.5	59.5	11.5	352	10M18RHZ82EDMXS	350
18, 20	3/4	M 27×2.0	1 1/16-12 UN	41	46	82.5	66.5	15.0	608	12M27RHZ82EDMXS	350
25	1	M 33×2.0	1 5/16-12 UN	46	50	89.5	71.5	19.0	965	16M33RHZ82EDMXS	280
28, 30, 32	1 1/4	M 42×2.0	1 5/8-12 UN	60	60	102.0	82.0	24.0	1396	20M42RHZ82EDMXS	250
35, 38	1 1/2	M 48×2.0	1 7/8-12 UN	65	70	115.0	93.0	29.0	1807	24M48RHZ82EDMXS	210

¹⁾ Presión mostrada = producto suministrable

$$\frac{\text{PN (bar)}}{10} = \text{PN (MPa)}$$

Para la información sobre cómo pedir racores completos o materiales de estanqueidad alternativos, vea la página 17.

Sufijo de referencia			
Material	Sufijo superficie y material	Ejemplo	Material de estanqueidad estándar (no se necesita sufijo adicional)
Acero	CF	4M10RHZ82EDMXSCF	NBR

*Por favor añada los **sufijos** siguientes de acuerdo con el material/superficie requeridos.

Válvulas de bola

Especificaciones de válvulas de bola

Tasa de fuga

0 gotas/burbujas por minuto (DIN EN 12266 y ISO 5208)

Las especificaciones de presión PN para válvulas de cierre y válvulas de bola tienen en cuenta el factor de diseño 1.5 (correspondiente a las normas DIN EN 12266 y ISO 5208) para el cuerpo y 1.1 para el asiento de la válvula de conmutación.

Válvulas de bola de acero

Materiales:

Carcasa: Acero

Válvula de conmutación: Acero cromado duro

Eje selector: Acero

Juntas:

Junta de la válvula de conmutación: POM

Junta del eje selector: NBR

Hay más combinaciones de juntas disponibles en función de las condiciones de uso.

Rango de temperatura:*

-10 hasta +100 °C.

Válvulas de bola de acero inoxidable

Materiales:

Carcasa: Acero inoxidable

Válvula de conmutación: Acero inoxidable

Piezas conectoras: Acero inoxidable

Juntas:

Junta de la válvula de conmutación: POM

Junta del eje selector: NBR

Hay más combinaciones de juntas disponibles en función de las condiciones de uso.

Rango de temperatura:

-30 hasta +100°C.

(¡Precaución! Deben tenerse en cuenta las reducciones de la presión: páginas O37 y sig.).

Campos de utilización:

Adecuado para aceite hidráulico. Aceite lubricante y fuelóleo ligero.

Otros medios y condiciones disponibles a petición*

¡Precaución!

Tenga en cuenta las especificaciones de presión que permite la unión de tubos. Las válvulas de bola no son adecuadas y no pueden usarse como válvulas de mariposa.

*Nota:

Para confirmar si las válvulas de bola son adecuadas para diferentes medios y condiciones de uso, solicitamos la siguiente información: presión del sistema, medio, temperatura, posibles picos de presión en el sistema (con especificaciones de presión y frecuencia) y posible conmutación bajo presión diferencial.

Certificados e inspecciones

A petición

3.1 Certificado de material (DIN EN 10204)

3.1 Prueba de presión (DIN EN 10204)

3.2 Certificado (DIN EN 10204)

DNV/GL

ABS

BV

Otros certificados disponibles a petición.

Accesorios adicionales y versiones especiales

A petición

Dispositivo de bloqueo (P51)

Palanca manual

Motores de regulación

Interruptor de fin de carrera

Válvulas de bola para sistemas de gas

Combinaciones de válvulas de bola

Válvulas de bola de alta presión/alta temperatura

Fire safe/ATEX

Bloques especiales personalizados para el cliente

Propiedades de los materiales

Material de la carcasa, las conexiones, la bola y el eje selector

	Reducción de la presión en % en función de la temperatura de funcionamiento admisible en °C													
	-60°	-50°	-40°	-30°	-20°	-10°	0°	+20°	+80°	+100°	+120°	+130°	+150°	+200°
Acero	0%													
Acero de baja aleación	25%					0%								
Acero inoxidable	0%										11%			
Dúplex	0%										20%			

Material de junta de la bola

	Reducción de la presión en % en función de la temperatura de funcionamiento admisible en °C													
	-60°	-50°	-40°	-30°	-20°	-10°	0°	+20°	+80°	+100°	+120°	+130°	+150°	+200°
POM	0%													
PEEK natural (sin llenar)	Consulte el diagrama separado de la página O38													
PEEK natural (llenado con grafito)	Consulte el diagrama separado de la página O38													
PTFE	Consulte el diagrama separado de la página O38													

Sealing material stem and adapter

	Reducción de la presión en % en función de la temperatura de funcionamiento admisible en °C													
	-60°	-50°	-40°	-30°	-20°	-10°	0°	+20°	+80°	+100°	+120°	+130°	+150°	+200°
NBR	0%													
FKM	0%													
EPDM	0%													
PTFE	Consulte el diagrama separado de la página O38													

 Temperatura de funcionamiento permitida

 Temperatura de funcionamiento no permitida

Ejemplo

KH18LPEEK/FKM71X	Temperatura de funcionamiento: máx. 180 °C	Formula:
PN = 420 bar		P _{máx} (180°C) = 95bar
Cuerpo: 1.4571	Reducción de presión del cuerpo: 11%	
Asiento de la bola; PEEK natural (llenado con grafito)	Presión del asiento de la bola: 95 bar	
Eje selector Adaptador: FKM	Presión de la junta tórica: 0%	

Diagrama de presión/temperatura PEEK/PTFE

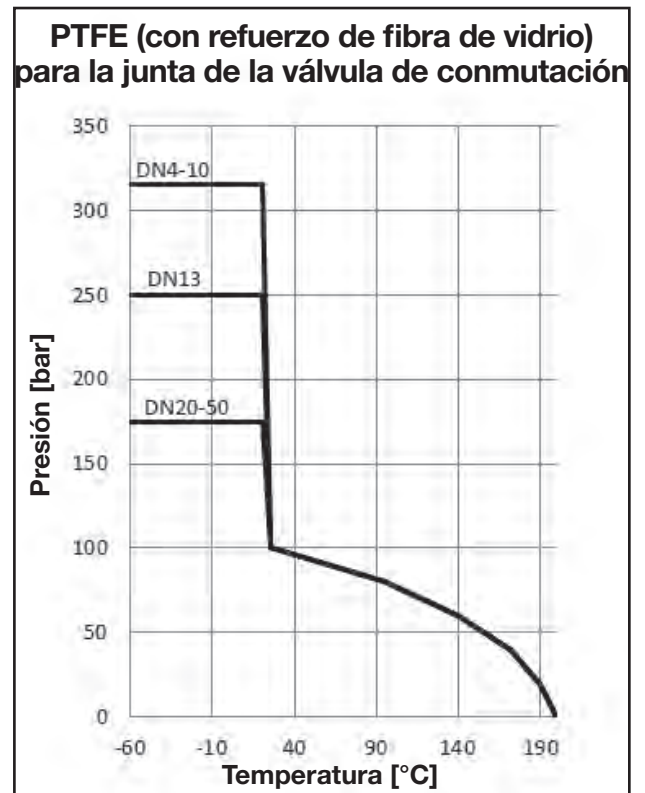
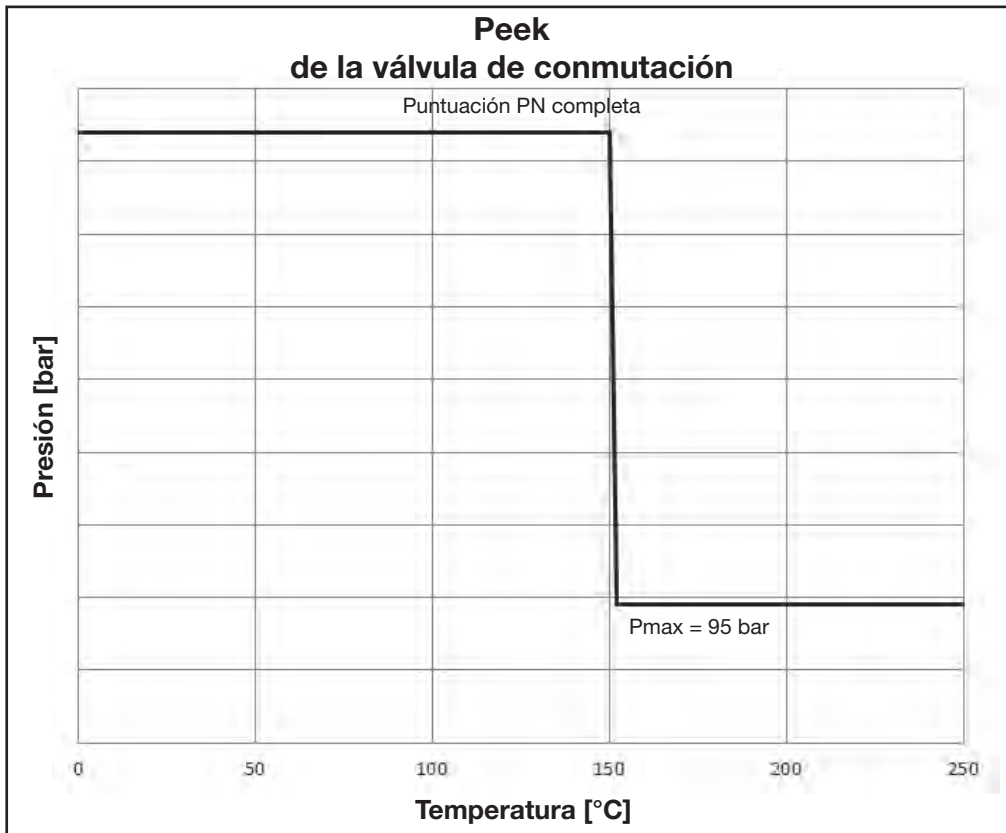

KH Llaves de bola 2 vías – acero

Extremo cono 24° EO

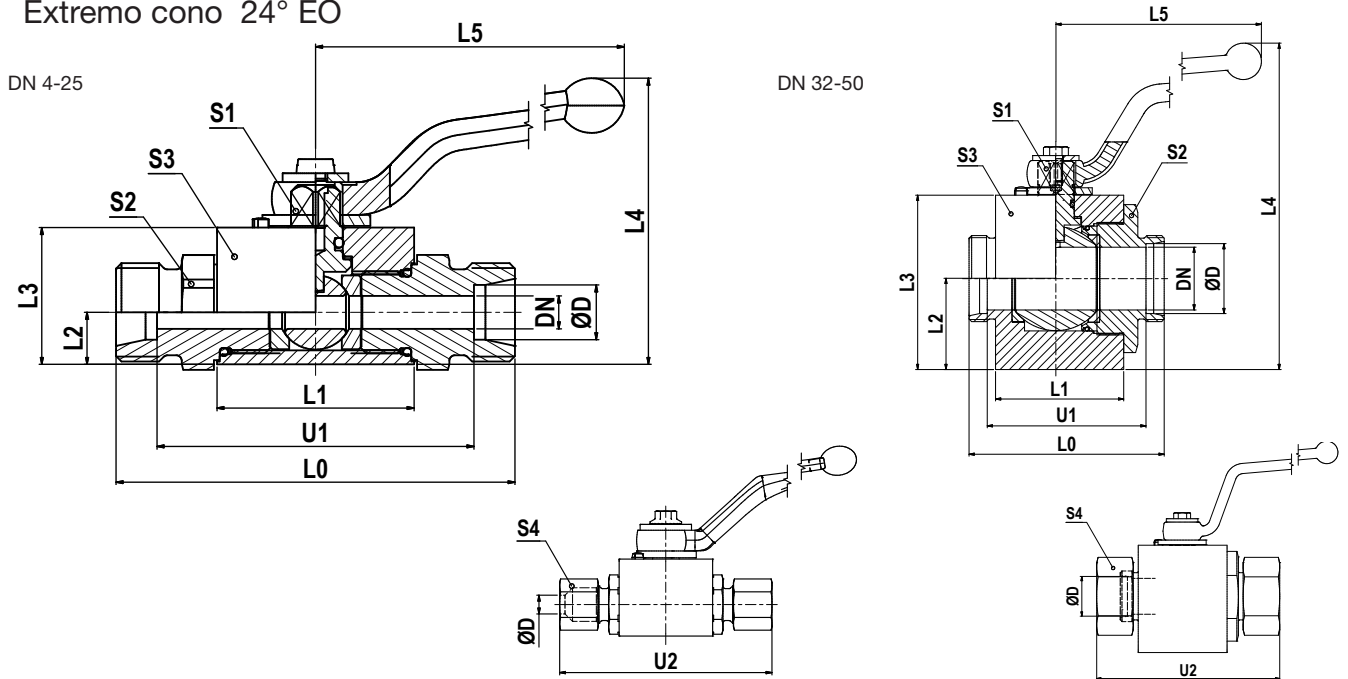

Serie	D	DN	L0	L1	L2	L3	L4	L5	U1	U2	S1	S2	S3	S4	Peso g/1 pieza	Referencia	PN (bar)	
L ¹⁾	06	4	67	36.0	9.5	25	54.5	76	53	82	7	19	20	14	195	KH06LCFX	500	
	08	6	67	36.0	9.5	25	54.5	76	53	82	7	19	20	17	190	KH08LCFX	500	
	10	8	75	45.0	14.5	35	67.5	100	61	90	8	24	30	19	420	KH10LCFX	500	
	12	10	75	45.0	14.5	35	67.5	100	61	90	8	24	30	22	410	KH12LCFX	500	
	15	13	83	51.0	17.0	40	93.0	113	69	99	10	30	35	27	631	KH15LCFX	500	
	18	16	82	50.0	20.0	45	98.0	113	67	99	10	36	45	32	850	KH18LCFX	420	
	22	20	99	60.0	24.0	55	120.0	171	84	116	14	41	45	36	1210	KH22LCFX	420	
	28	25	108	70.0	26.0	60	125.0	171	93	126	14	50	55	41	1750	KH28LCFX	420	
	35	32/25	116	70.0	26.0	60	125.0	171	95	138	14	50	55	50	1820	KH35LDN25CFX	420	
	35	32	121	79.0	48.5	94	187.0	228	100	143	17	60	Ø97	50	4888	KH35LCFX	420	
	42	40/25	121	70.0	26.0	60	125.0	171	99	144	14	55	55	60	1940	KH42LDN25CFX	420	
	42	40	118	77.5	53.5	104	197.0	228	96	141	17	75	Ø107	60	5590	KH42LCFX	420	
	S ²⁾	08	5	73	36.0	9.5	25	54.5	76	59	88	7	19	20	19	214	KH08SCFX	500
		10	6	73	36.0	9.5	25	54.5	76	58	90	7	19	20	22	220	KH10SCFX	500
12		8	77	45.0	14.5	35	67.5	100	62	94	8	24	30	24	430	KH12SCFX	500	
14		10	81	45.0	14.5	35	67.5	100	65	100	8	24	30	27	440	KH14SCFX	500	
16		13	87	51.0	17.0	40	93.0	113	70	106	10	30	35	30	649	KH16SCFX	500	
20		16	90	50.0	20.0	45	98.0	113	69	112	10	36	45	36	900	KH20SCFX	420	
25		20	107	60.0	24.0	55	120.0	171	83	131	14	41	45	46	1290	KH25SCFX	420	
30		25	120	70.0	26.0	60	125.0	171	93	146	14	50	55	50	1880	KH30SCFX	420	
38		32/25	134	70.0	26.0	60	125.0	171	102	163	14	55	55	60	1950	KH38SDN25CFX	420	
38		32	127	73.0	48.5	94	187.0	228	95	156	17	60	Ø97	60	4740	KH38SCFX	420	

1) L = serie ligera; 2) S = serie pesada

$$\frac{PN \text{ (bar)}}{10} = PN \text{ (MPa)}$$

Se entrega sin tuerca ni anillo.

Sufijo de referencia			
Material	Sufijo superficie y material	Ejemplo	Material de estanqueidad estándar (no se necesita sufijo adicional)
Acero	CF	KH06LCFX	POM / NBR

KH Llaves de bola 2 vías – acero inoxidable

Extremo cono 24° EO

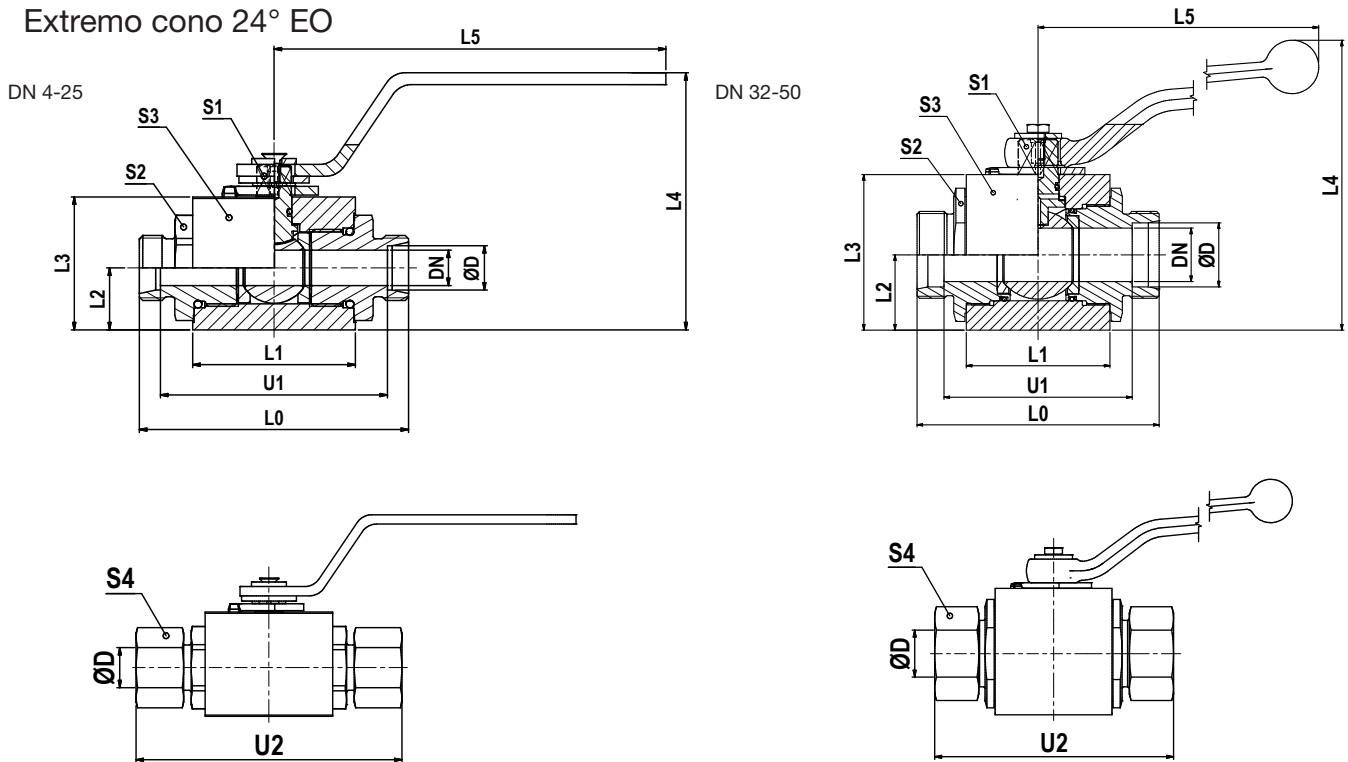

Serie	D	DN	L0	L1	L2	L3	L4	L5	U1	U2	S1	S2	S3	S4	Peso g/1 pieza	Referencia	PN (bar)
L ¹⁾	06	4	73	41.5	13.5	30.0	54	80.0	58.5	88	7	22	30	14	391	KH06L71X	500
	08	6	73	41.5	13.5	30.0	54	80.0	58.5	88	7	22	30	17	392	KH08L71X	500
	10	8	87	53.0	18.0	40.0	82	132.5	73.0	102	8	30	40	19	833	KH10L71X	500
	12	10	87	53.0	18.0	40.0	82	132.5	73.0	102	8	30	40	22	812	KH12L71X	500
	15	12	91	55.0	21.0	45.0	87	132.5	76.5	107	10	32	45	27	1018	KH15L71X	500
	18	12	91	55.0	21.0	45.0	87	132.5	75.5	108	10	32	45	32	1059	KH18L71X	500
	22	20	105	65.0	31.0	65.0	118	190.0	89.5	122	14	46	65	36	2427	KH22L71X	400
	28	25	112	71.0	38.0	75.0	128	190.0	96.5	130	14	50	75	41	3313	KH28L71X	400
	35	32	145	86.0	45.0	93.0	174	320.0	123.5	167	19	70	Ø100	50	6230	KH35L71X	400
	42	40	150	92.0	52.0	104.5	185	320.0	127.5	173	19	80	Ø110	60	7706	KH42L71X	400
S ²⁾	08	4	76	41.5	13.5	30.0	54	80.0	61.5	91	7	22	30	19	390	KH08S71X	500
	10	6	76	41.5	13.5	30.0	54	80.0	60.5	91	7	22	30	22	406	KH10S71X	500
	12	8	89	53.0	18.0	40.0	82	132.5	74.0	106	8	30	40	24	855	KH12S71X	500
	14	10	93	53.0	18.0	40.0	82	132.5	77.0	112	8	30	40	27	850	KH14S71X	500
	16	12	96	55.0	21.0	45.0	87	132.5	78.5	115	10	32	45	30	1050	KH16S71X	500
	20	12	99	55.0	21.0	45.0	87	132.5	77.5	121	10	32	45	36	1090	KH20S71X	500
	25	20	113	65.0	31.0	65.0	118	190.0	88.5	137	14	46	65	46	2490	KH25S71X	400
	30	25	124	71.0	38.0	75.0	128	190.0	96.5	150	14	50	75	50	3430	KH30S71X	400
	38	32	145	86.0	45.0	93.0	174	320.0	112.5	174	19	70	Ø100	60	5881	KH38S71X	400

1) L = serie ligera; 2) S = serie pesada

$$\frac{PN(\text{bar})}{10} = PN(\text{MPa})$$

Se entrega sin tuerca ni anillo.

Sufijo de referencia			
Material	Sufijo superficie y material	Ejemplo	Material de estanqueidad estándar (no se necesita sufijo adicional)
Acero inoxidable	71	KH06L71X	POM / NBR

KH Llaves de bola 2 vías BSPP – acero

Rosca hembra BSPP (ISO 1179-1)

DN 4-25

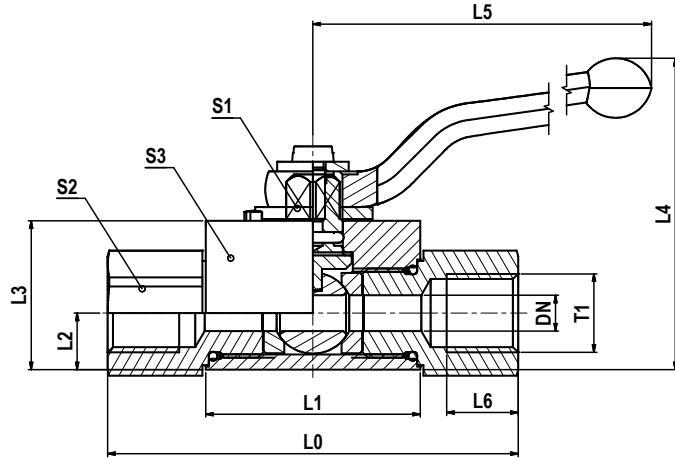

DN 32-50

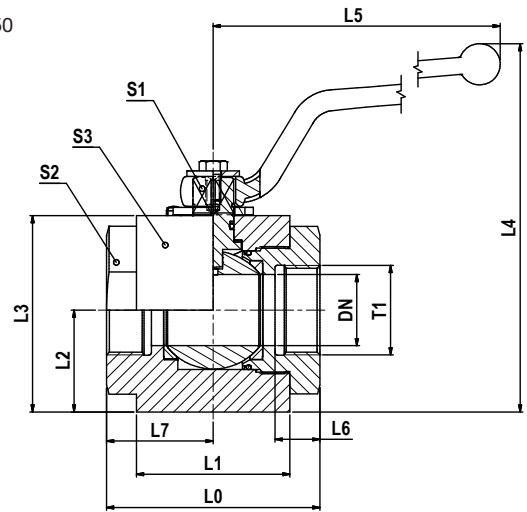

T1	DN	L0	L1	L2	L3	L4	L5	L6	L7	S1	S2	S3	Peso g/1 pieza	Referencia	PN (bar)
G 1/8	5	69	36	9.5	25.0	54.5	76	12	-	7	19	20	220	KH1/8CFX	500
G 1/4	6	69	36	9.5	25.0	54.5	76	12	-	7	19	20	210	KH1/4CFX	500
G 3/8	10	73	45	14.5	35.0	67.5	100	14	-	8	24	30	430	KH3/8CFX	500
G 1/2	13	82	51	17.0	40.0	93.0	113	15	-	10	30	35	670	KH1/2CFX	500
G 5/8	16	88	50	20.0	45.0	98.0	113	18	-	10	36	45	973	KH5/8CFX	420
G 3/4	20	93	60	24.0	55.0	120.0	171	18	-	14	41	45	1280	KH3/4CFX	420
G 1	25	115	70	26.0	60.0	125.0	171	20	-	14	50	55	1982	KH1CFX	420
G 1 1/4	32	110	80	48.5	94.0	187.0	228	22	55	17	60	Ø97	4888	KH11/4CFX	420
G 1 1/4	32/25	134	70	26.0	60.0	125.0	171	22	-	14	50	55	2066	KH11/4DN25CFX	420
G 1 1/2	40	114	82	53.5	104.0	197.0	228	24	57	17	75	Ø107	6330	KH11/2CFX	420
G 1 1/2	40/25	139	70	26.0	60.0	125.0	171	24	-	14	55	55	2200	KH11/2DN25CFX	420
G 2	50	133	100	61.5	119.5	211.5	306	26	65	17	85	Ø123	9220	KH2CFX	420

$$\frac{PN \text{ (bar)}}{10} = PN \text{ (MPa)}$$

Sufijo de referencia			
Material	Sufijo superficie y material	Ejemplo	Material de estanqueidad estándar (no se necesita sufijo adicional)
Acero	CF	KH1/8CFX	POM / NBR

KH Llaves de bola 2 vías BSPP – acero inoxidable

Rosca hembra BSPP (ISO 1179-1)

DN 4-25

DN 32-50

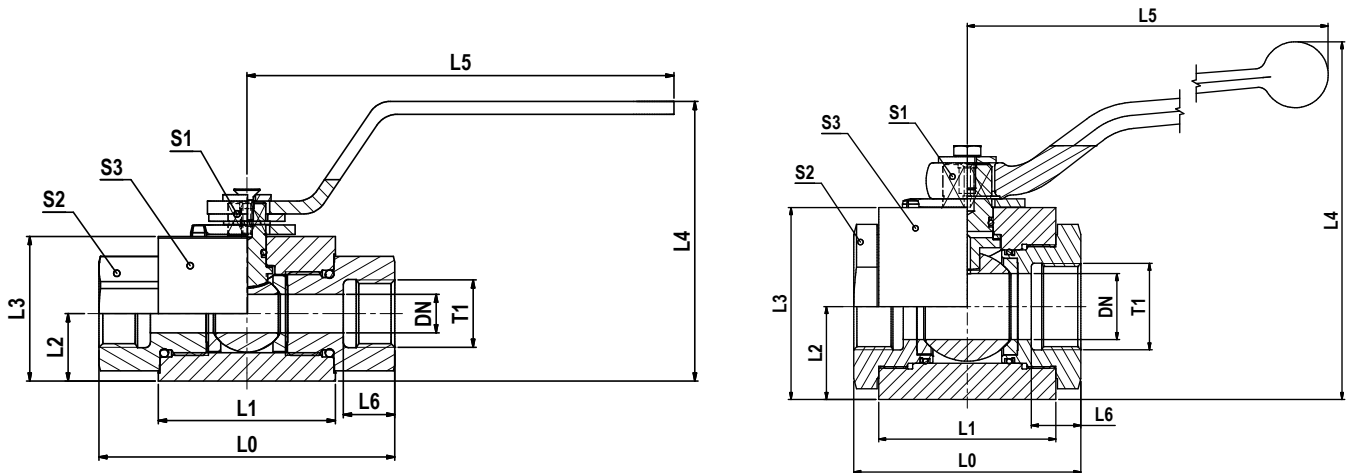

T1	DN	L0	L1	L2	L3	L4	L5	L6	S1	S2	S3	Peso g/1 pieza	Referencia	PN (bar)
G 1/8	4	69	41.5	13.5	30.0	54	80.0	11.0	7	22	30	420	KH1/871X	500
G 1/4	6	75	41.5	13.5	30.0	54	80.0	14.0	7	22	30	427	KH1/471X	500
G 3/8	10	86	53.0	18.0	40.0	82	132.5	14.0	8	30	40	902	KH3/871X	500
G 1/2	12	92	55.0	21.0	45.0	87	132.5	16.0	10	32	45	1100	KH1/271X	500
G 3/4	20	111	65.0	31.0	65.0	118	190.0	18.0	14	46	65	2699	KH3/471X	400
G 1	25	122	71.0	38.0	75.0	128	190.0	20.0	14	50	75	3620	KH171X	400
G 1 1/4	32	110	86.0	45.0	93.0	174	320.0	24.0	19	70	Ø100	5688	KH11/471X	400
G 1 1/2	40	120	92.0	52.0	104.5	185	320.0	26.0	19	80	Ø110	7379	KH11/271X	400
G 2	50	140	97.0	59.5	119.5	201	320.0	27.5	19	95	Ø125	10086	KH271X	400

$\frac{\text{PN (bar)}}{10} = \text{PN (MPa)}$

Sufijo de referencia			
Material	Sufijo superficie y material	Ejemplo	Material de estanqueidad estándar (no se necesita sufijo adicional)
Acero inoxidable	71	KH1/871X	POM / NBR

KH Llaves de bola 2 vías NPT – acero

Rosca hembra NPT (SAE 476)

DN 4-25

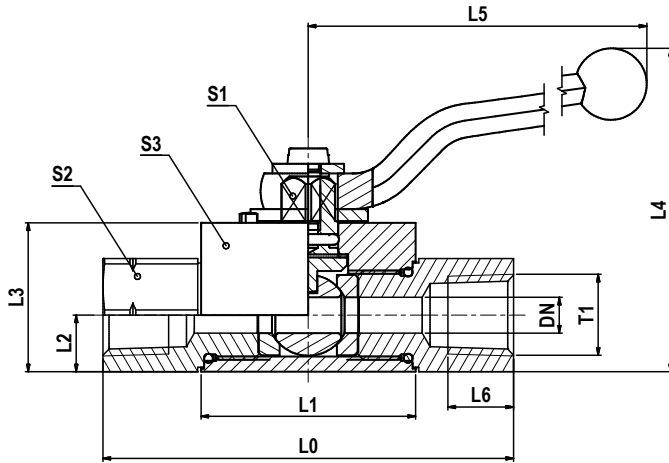

DN 32-50

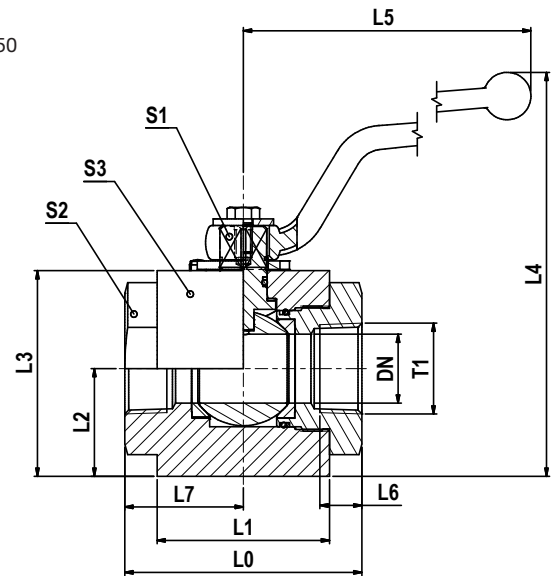

T1	DN	L0	L1	L2	L3	L4	L5	L6	L7	S1	S2	S3	Peso g/1 pieza	Referencia	PN (bar)
1/8-27 NPT	5	69	36	9.5	25.0	55.0	76	7.0	-	7	19	20	225	KH1/8NPTCFX	500
1/4-18 NPT	6	69	36	9.5	25.0	55.0	76	11.0	-	7	19	20	210	KH1/4NPTCFX	500
3/8-18 NPT	10	73	45	14.5	35.0	68.0	100	11.5	-	8	24	30	430	KH3/8NPTCFX	500
1/2-14 NPT	13	82	51	17.0	40.0	93.0	113	15.0	-	10	30	35	670	KH1/2NPTCFX	500
3/4-14 NPT	20	93	60	24.0	55.0	120.0	171	16.0	-	14	41	45	1300	KH3/4NPTCFX	420
1-11.5 NPT	25	115	70	26.0	60.0	125.0	171	19.0	-	14	50	55	2000	KH1NPTCFX	420
1 1/4-11.5 NPT	32	110	80	48.5	94.0	187.0	228	19.5	55	17	60	Ø97	4888	KH11/4NPTCFX	420
1 1/2-11.5 NPT	40	114	82	53.5	104.0	197.0	228	19.5	57	17	75	Ø107	5590	KH11/2NPTCFX	420
2-11.5 NPT	50	133	100	61.5	119.5	211.5	306	22.0	65	17	85	Ø123	9220	KH2NPTCFX	420

$\frac{PN \text{ (bar)}}{10} = PN \text{ (MPa)}$

Sufijo de referencia			
Material	Sufijo superficie y material	Ejemplo	Material de estanqueidad estándar (no se necesita sufijo adicional)
Acero	CF	KH1/8NPTCFX	POM / NBR

KH Llaves de bola 2 vías NPT – acero inoxidable

Rosca hembra NPT (SAE 476)

DN 4-25

DN 32-50

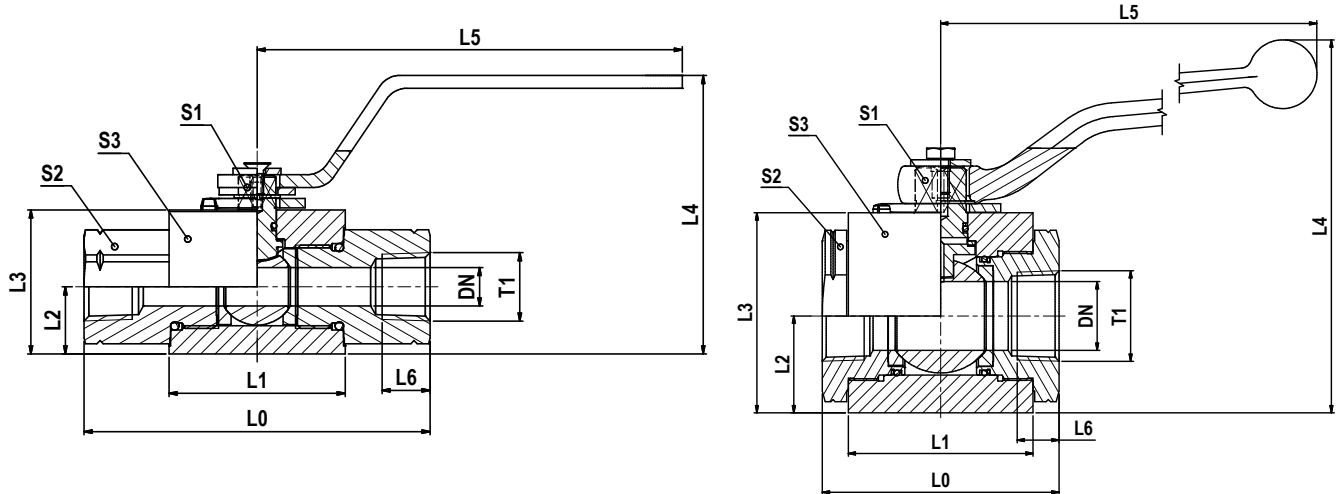

T1	DN	L0	L1	L2	L3	L4	L5	L6	S1	S2	S3	Peso g/1 pieza	Referencia	PN (bar)
1/8-27 NPT	4	82	41.5	13.5	30.0	54	80.0	8.0	7	22	30	431	KH1/8NPT71X	500
1/4-18 NPT	6	82	41.5	13.5	30.0	54	80.0	11.5	7	22	30	436	KH1/4NPT71X	500
3/8-18 NPT	10	95	53.0	18.0	40.0	82	132.5	11.5	8	30	40	956	KH3/8NPT71X	500
1/2-14 NPT	12	108	55.0	21.0	45.0	87	132.5	15.0	10	32	45	1204	KH1/2NPT71X	500
3/4-14 NPT	20	111	65.0	31.0	65.0	118	190.0	16.0	14	46	65	2723	KH3/4NPT71X	400
1-11.5 NPT	25	122	71.0	38.0	75.0	128	190.0	19.0	14	50	75	3646	KH1NPT71X	400
1 1/4-11.5 NPT	32	110	86.0	45.0	93.0	174	320.0	19.5	19	70	Ø100	5887	KH1/4NPT71X	400
1 1/2-11.5 NPT	40	120	92.0	52.0	104.5	185	320.0	19.5	19	80	Ø110	7430	KH1/2NPT71X	400
2-11.5 NPT	50	140	97.0	59.5	119.5	201	320.0	25.0	19	95	Ø125	10100	KH2NPT71X	400

$\frac{\text{PN (bar)}}{10} = \text{PN (MPa)}$

Sufijo de referencia			
Material	Sufijo superficie y material	Ejemplo	Material de estanqueidad estándar (no se necesita sufijo adicional)
Acero inoxidable	71	KH1/8NPT71X	POM / NBR

KH Llaves de bola compactas 3 vías, acero

Extremo cono 24° EO

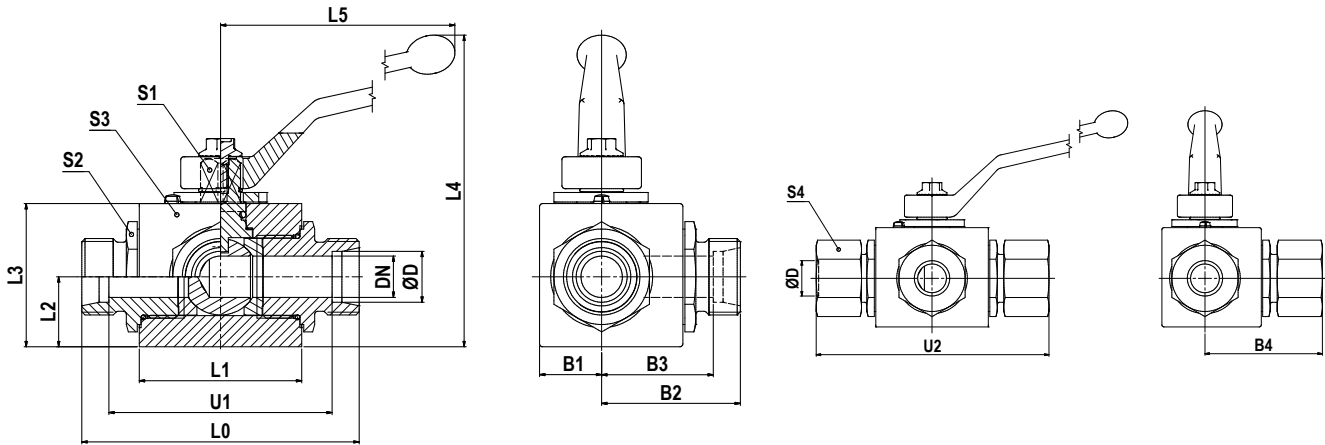

Las válvulas de bola de 3 vías se suministran como versión L estándar.

Versiones alternativas a petición.

La presurización solo se puede llevar a cabo a través de la conexión central (conexión 2).

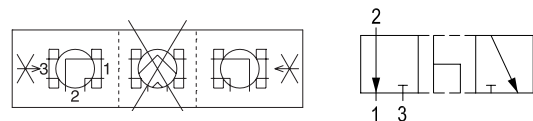

Series	D	DN	L0	L1	L2	L3	L4	L5	U1	U2	B1	B2	B3	B4	S1	S2	S3	S4	Weight g/1 piece	Order code	PN (bar)
L ¹⁾	06	4	67	36	14.5	30	59.5	76	53	82	12.0	33.5	26.5	41.0	7	19	30	14	320	KH3/2-06LCFX	500
	08	6	67	36	14.5	30	59.5	76	53	82	12.0	33.5	26.5	41.0	7	19	30	17	320	KH3/2-08LCFX	500
	10	8	75	45	14.5	35	67.5	100	61	90	17.5	37.5	30.5	45.0	8	24	40	19	550	KH3/2-10LCFX	500
	12	10	75	45	14.5	35	67.5	100	61	90	17.5	37.5	30.5	45.0	8	24	40	22	550	KH3/2-12LCFX	500
	15	13	83	51	22.0	45	98.0	113	69	99	19.5	41.5	34.5	49.5	10	30	45	27	890	KH3/2-15LCFX	500
	18	16	82	50	25.0	50	103.0	113	67	99	25.0	41.0	33.5	49.5	10	36	50	32	1050	KH3/2-18LCFX	400
	22	20	99	60	29.0	60	125.0	171	84	116	23.5	51.0	43.5	58.0	14	41	55	36	1610	KH3/2-22LCFX	400
	28	25	108	70	31.0	65	130.0	171	93	126	30.0	54.0	46.5	63.0	14	50	65	41	2270	KH3/2-28LCFX	400
	35	32/25	116	70	31.0	65	130.0	171	95	138	30.0	58.0	47.5	69.5	14	50	65	50	2480	KH3/2-35LDN25CFX	400
	42	40/25	121	70	31.0	65	130.0	171	99	144	30.0	60.5	49.5	71.5	14	55	65	60	2600	KH3/2-42LDN25CFX	400
S ²⁾	08	5	73	36	14.5	30	54.5	76	59	88	12.0	36.5	29.5	44.0	7	19	30	19	350	KH3/2-08SCFX	500
	10	6	73	36	14.5	30	54.5	76	58	90	12.0	36.5	29.0	45.0	7	19	30	22	350	KH3/2-10SCFX	500
	12	8	77	45	14.5	35	67.5	100	62	94	17.5	38.5	31.0	47.0	8	24	40	24	570	KH3/2-12SCFX	500
	14	10	81	45	14.5	35	67.5	100	65	100	17.5	40.5	32.5	50.0	8	24	40	27	570	KH3/2-14SCFX	500
	16	13	87	51	22.0	45	98.0	113	70	106	19.5	43.5	35.0	53.0	10	30	45	30	910	KH3/2-16SCFX	500
	20	16	90	50	25.0	50	103.0	113	69	112	25.0	45.0	34.5	56.0	10	36	50	36	1120	KH3/2-20SCFX	400
	25	20	107	60	29.0	60	125.0	171	83	131	23.5	55.0	43.0	65.5	14	41	55	46	1720	KH3/2-25SCFX	400
	30	25	120	70	31.0	65	130.0	171	93	146	30.0	60.0	46.5	73.0	14	50	65	50	2440	KH3/2-30SCFX	400
38	32/25	134	70	31.0	65	130.0	171	102	163	30.0	67.0	51.0	81.5	14	55	65	60	2950	KH3/2-38SDN25CFX	400	

1) L = serie ligera; 2) S = serie pesada

$$\frac{PN \text{ (bar)}}{10} = PN \text{ (MPa)}$$

Se entrega sin tuerca ni anillo.

Sufijo de referencia			
Material	Sufijo superficie y material	Ejemplo	Material de estanqueidad estándar (no se necesita sufijo adicional)
Acero	CF	KH3/2-06LCFX	POM / NBR

KH Llaves de bola compactas 3 vías, acero inoxidable

Extremo cono 24° EO

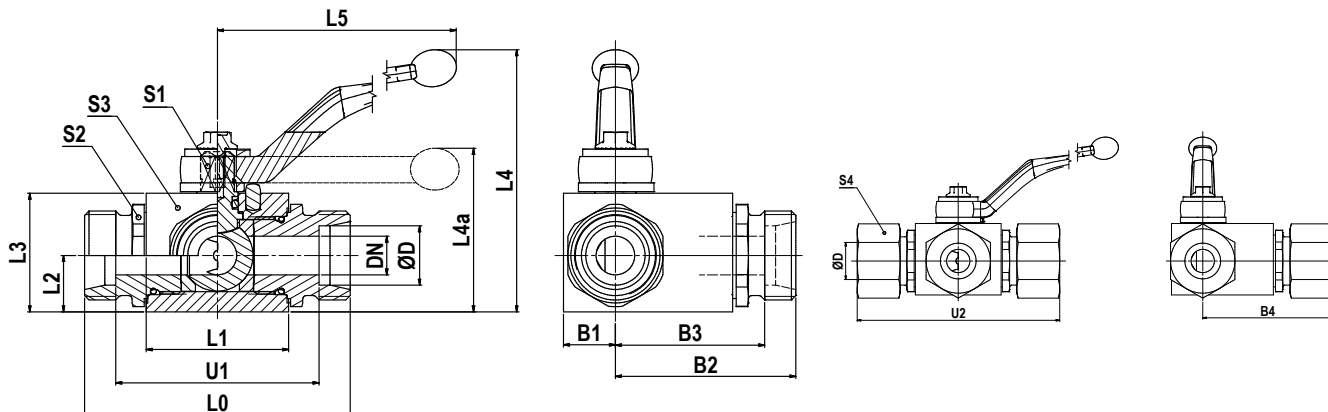

Las válvulas de bola de 3 vías se suministran como versión L estándar.

Versiones alternativas a petición.

La presurización solo se puede llevar a cabo a través de la conexión central (conexión 2).

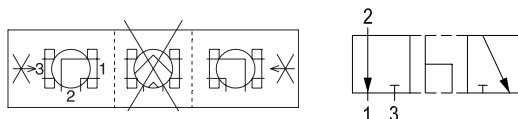

Serie	D	DN	L0	L1	L2	L3	L4	L4a	L5	U1	B1	B2	B3	B4	S1	S2	S3	S4	Peso g/1 pieza	Referencia	PN (bar)
L ¹⁾	06	4	67	40	13.5	33	82		115	53	13.0	50.0	43.0	57.5	9	22	47.5	14	500	KH3/2-06L71X	500
	08	6	67	40	13.5	33	82		115	53	13.0	51.5	44.5	59.5	9	22	47.5	17	520	KH3/2-08L71X	500
	10	8	74	40	13.5	33	82		115	60	13.0	52.5	45.5	60.5	9	22	47.5	19	540	KH3/2-10L71X	500
	12	10	74	43	17.5	38	86		115	60	16.0	55.5	48.5	63.0	9	27	52.0	22	730	KH3/2-12L71X	500
	15	13	82	48	19.0	40	89		115	68	17.5	60.5	53.5	68.5	9	30	57.0	27	850	KH3/2-15L71X	500
	18	13	82	48	19.0	40	89		115	67	17.5	61.5	54.0	70.5	9	30	57.0	32	890	KH3/2-18L71X	500
	22	20	101	62	24.5	57		79	200	86	24.5	71.5	64.0	80.5	14	41	72.0	36	1870	KH3/2-22L71X	315
	28	25	108	66	29.5	65		87	200	93	29.0	81.5	74.0	90.5	14	50	85.5	41	2450	KH3/2-28L71X	315
	35	25	112	66	29.5	65		87	200	91	29.0	85.0	74.5	96.0	14	50	86.0	50	2900	KH3/2-35L71X	315
	S ²⁾	08	4	73	40	13.5	33	82		115	59	13.0	56.5	49.5	64.5	9	22	47.5	19	520	KH3/2-08S71X
10		6	73	40	13.5	33	82		115	58	13.0	56.5	49.0	65.5	9	22	47.5	22	540	KH3/2-10S71X	500
12		8	76	40	13.5	33	82		115	61	13.0	58.5	51.0	67.5	9	22	47.5	24	560	KH3/2-12S71X	500
14		10	80	43	17.5	38	86		115	64	16.0	62.5	54.5	72.0	9	27	52.0	27	730	KH3/2-14S71X	500
16		13	86	48	19.0	40	89		115	69	17.5	66.5	58.0	76.5	9	30	57.0	30	860	KH3/2-16S71X	500
20		13	90	48	19.0	40	89		115	69	17.5	70.5	60.0	81.5	9	32	57.0	36	940	KH3/2-20S71X	500
25		20	109	62	24.5	57		79	200	85	24.5	82.5	70.5	94.5	14	41	72.0	46	1950	KH3/2-25S71X	315
30		25	120	66	29.5	65		87	200	93	29.0	93.5	80.0	106.5	14	50	85.5	50	2650	KH3/2-30S71X	315
38		32/25	124	66	29.5	65		87	200	92	29.0	99.0	83.0	114.0	14	55	86.0	60	3100	KH3/2-38SDN2571X	315

¹⁾L = serie ligera; ²⁾S = serie pesada

$$\frac{\text{PN (bar)}}{10} = \text{PN (MPa)}$$

Se entrega sin tuerca ni anillo.

Sufijo de referencia			
Material	Sufijo superficie y material	Ejemplo	Material de estanqueidad estándar (no se necesita sufijo adicional)
Acero inoxidable	71	KH3/2-06L71X	POM / NBR

KH 3 Llaves de bola compactas 3 vías BSPP, acero

Rosca hembra BSPP (ISO 1179-1)

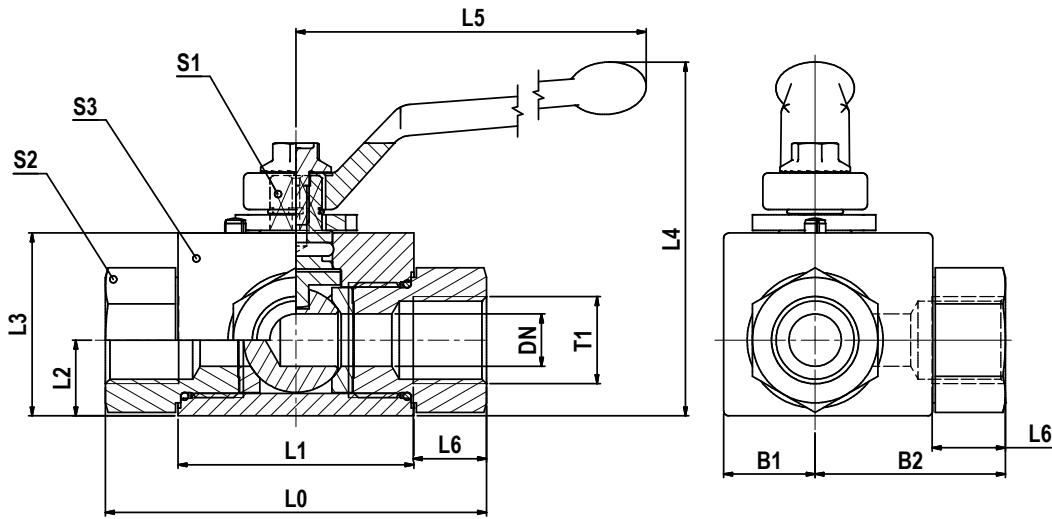

Las válvulas de bola de 3 vías se suministran como versión L estándar.
Versiones alternativas a petición.
La presurización solo se puede llevar a cabo a través de la conexión central (conexión 2).

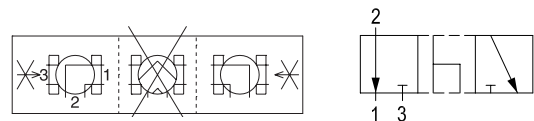

T1	DN	L0	L1	L2	L3	L4	L5	L6	B1	B2	S1	S2	S3	Peso g/1 pieza	Referencia	PN (bar)
G 1/8	5	69	36	14.5	30	59.5	76	12	12.0	34.5	7	19	30	370	KH3/2-1/8CFX	500
G 1/4	6	69	36	14.5	30	59.5	76	12	12.0	34.5	7	19	30	340	KH3/2-1/4CFX	500
G 3/8	10	73	45	14.5	35	67.5	100	14	17.5	36.5	8	24	40	570	KH3/2-3/8CFX	500
G 1/2	13	82	51	22.0	45	98.0	113	15	19.5	41.0	10	30	45	940	KH3/2-1/2CFX	500
G 5/8	16	88	50	25.0	50	103.0	113	18	25.0	44.0	10	36	50	1240	KH3/2-5/8CFX	400
G 3/4	20	93	60	29.0	60	125.0	171	18	23.5	48.0	14	41	55	1720	KH3/2-3/4CFX	400
G 1	25	115	70	31.0	65	130.0	171	20	30.0	57.5	14	50	65	2650	KH3/2-1CFX	400
G 1 1/4	32/25	134	70	31.0	65	130.0	171	22	30.0	67.0	14	50	65	2710	KH3/2-11/4DN25CFX	400
G 1 1/2	40/25	139	70	31.0	65	130.0	171	24	30.0	69.5	14	55	65	2910	KH3/2-11/2DNCFX	400

$$\frac{PN \text{ (bar)}}{10} = PN \text{ (MPa)}$$

Sufijo de referencia			
Material	Sufijo superficie y material	Ejemplo	Material de estanqueidad estándar (no se necesita sufijo adicional)
Acero	CF	KH3/2-1/8CFX	POM / NBR

KH 3 Llaves de bola compactas 3 vías BSPP, acero inoxidable

Rosca hembra BSPP (ISO 1179-1)

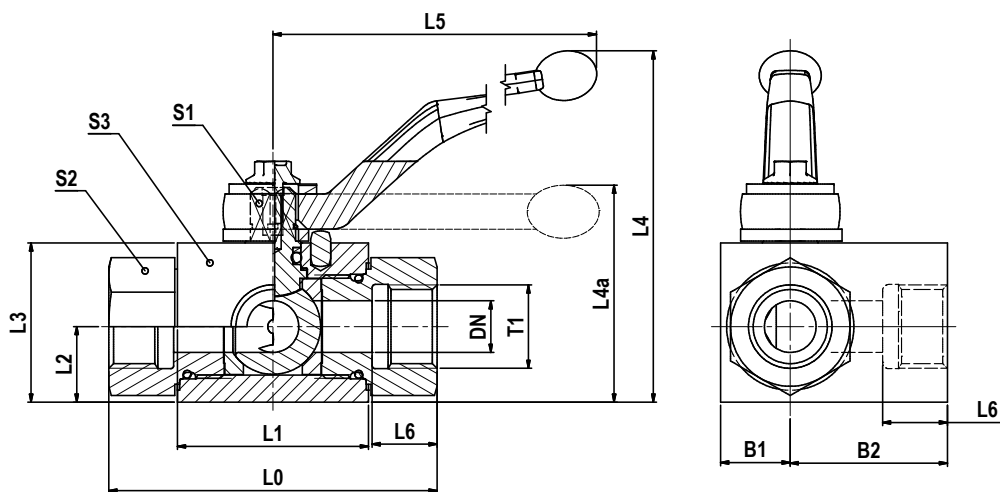

Las válvulas de bola de 3 vías se suministran como versión L estándar.

Versiones alternativas a petición.

La presurización solo se puede llevar a cabo a través de la conexión central (conexión 2).

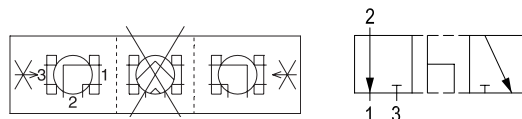

T1	DN	L0	L1	L2	L3	L4	L4a	L5	L6	B1	B2	S1	S2	S3	Peso g/1 pieza	Referencia	PN (bar)
G 1/8	5	69	40	13.5	33.0	82		115	10.0	13.0	34.5	9	22	47.5	550	KH3/2-1/871X	500
G 1/4	6	69	40	13.5	33.0	82		115	14.0	13.0	34.5	9	22	47.5	550	KH3/2-1/471X	500
G 3/8	10	72	43	17.5	38.0	86		115	14.0	16.0	36.0	9	27	52.0	770	KH3/2-3/871X	500
G 1/2	13	83	48	19.0	40.0	89		115	16.5	17.5	39.5	9	30	57.0	900	KH3/2-1/271X	500
G 3/4	20	95	62	24.5	57.0		79	200	18.0	24.5	47.5	14	41	72.0	1950	KH3/2-3/471X	315
G 1	25	113	66	29.5	65.0		87	200	20.0	29.0	56.5	14	50	85.5	2400	KH3/2-171X	315
G 1 1/4	30	111	81	39.0	84.5		115	320	22.0	39.0	55.0	17	60	94.0	5400	KH3/2-11/471X	350
G 1 1/2	38	130	104	53.0	106.0		136	320	24.0	53.0	65.0	17	75	118.0	9400	KH3/2-11/271X	350
G 2	48	150	118	58.0	116.0		146	320	26.0	58.0	75.0	17	95	133.0	13000	KH3/2-271X	350

$$\frac{\text{PN (bar)}}{10} = \text{PN (MPa)}$$

Sufijo de referencia			
Material	Sufijo superficie y material	Ejemplo	Material de estanqueidad estándar (no se necesita sufijo adicional)
Acero inoxidable	71	KH3/2-1/871X	POM / NBR

KH 3 Llaves de bola compactas 3 vías NPT, acero

Rosca hembra NPT (SAE 476)

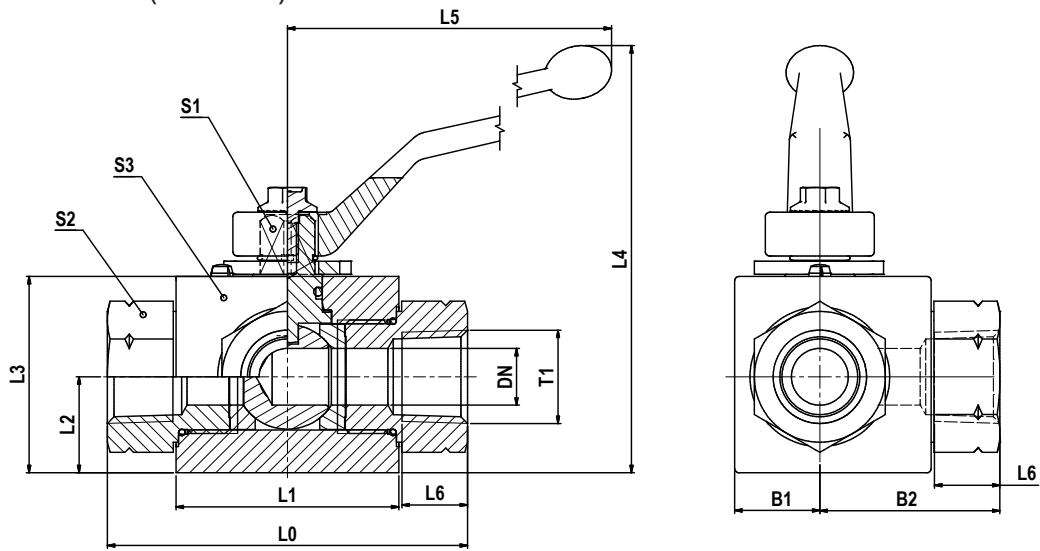

Las válvulas de bola de 3 vías se suministran como versión L estándar.

Versiones alternativas a petición.

La presurización solo se puede llevar a cabo a través de la conexión central (conexión 2).

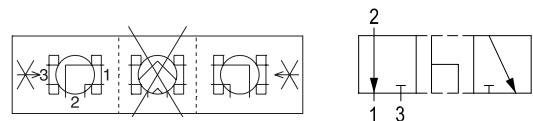

T1	DN	L0	L1	L2	L3	L4	L5	L6	B1	B2	S1	S2	S3	Peso g/1 pieza	Referencia	PN (bar)
1/8-27 NPT	5	69	36	14.5	30	59.5	76	7.0	12.0	34.5	7	19	30	370	KH3/2-1/8NPTCFX	500
1/4-18 NPT	6	69	36	14.5	30	59.5	76	10.0	12.0	34.5	7	19	30	340	KH3/2-1/4NPTCFX	500
3/8-18 NPT	10	73	45	14.5	35	67.5	100	11.5	17.5	36.5	8	24	40	570	KH3/2-3/8NPTCFX	500
1/2-14 NPT	13	82	51	22.0	45	98.0	113	15.0	19.5	41.0	10	30	45	940	KH3/2-1/2NPTCFX	500
3/4-14 NPT	20	93	60	29.0	60	125.0	171	16.0	23.5	48.0	14	41	55	1720	KH3/2-3/4NPTCFX	400
1-11.5 NPT	25	115	70	31.0	65	130.0	171	19.0	30.0	57.5	14	50	65	2650	KH3/2-1NPTCFX	400
1 1/4-11.5 NPT	32/25	134	70	31.0	65	130.0	171	19.5	30.0	67.0	14	50	65	2710	KH3/2-11/4NPTDN25CFX	400
1 1/2-11.5 NPT	40/25	139	70	31.0	65	130.0	171	19.5	30.0	69.5	14	55	65	2910	KH3/2-11/2NPTDNCFX	400

$$\frac{PN \text{ (bar)}}{10} = PN \text{ (MPa)}$$

También disponible en acero inoxidable con diferentes dimensiones, p. KH3/2-1/8NPT71X

Sufijo de referencia			
Material	Sufijo superficie y material	Ejemplo	Material de estanqueidad estándar (no se necesita sufijo adicional)
Acero	CF	KH3/2-1/8NPTCFX	POM / NBR

KH – Dispositivos de cierre para válvulas de bola de 2/2 vías y multivía

con bola flotante – acero y acero inoxidable

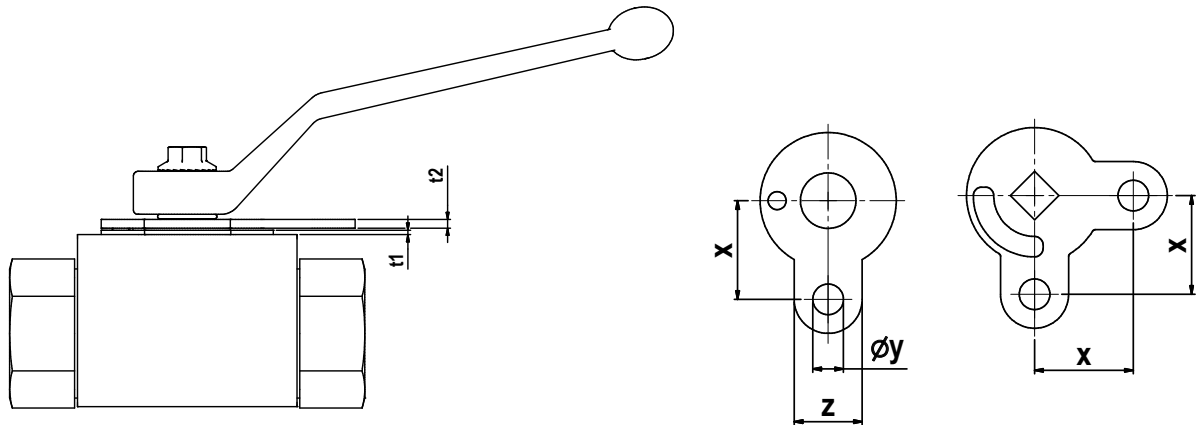

DN	t1	t2	z	y	X	Referencia Acero	Referencia Acero inoxidable
4/6	0.5	1.5	20	9	21.5	KHLOCKINGD.SIZE1X	KHLOCKINGD.SIZE171X
8/10	1.0	2.0	20	9	26.5	KHLOCKINGD.SIZE2X	KHLOCKINGD.SIZE271X
12	1.0	2.0	20	9	29.0	KHLOCKINGD.SIZE3X	KHLOCKINGD.SIZE371X
20/25	1.5	2.0	20	9	44.0	KHLOCKINGD.SIZE5X	KHLOCKINGD.SIZE571X
32/40/50	1.5	2.0	20	9	54.0	KHLOCKINGD.SIZE6X	-
32/40/50	1.5	1.5	20	9	54.0	-	KHLOCKINGD.SIZE671X

Desmontaje

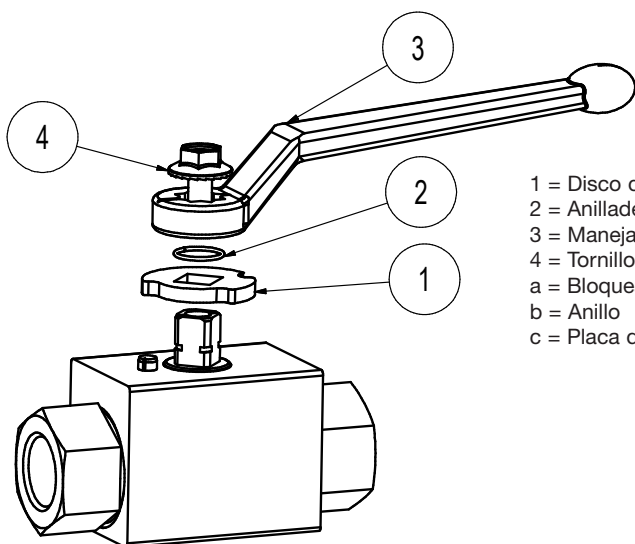

Montaje

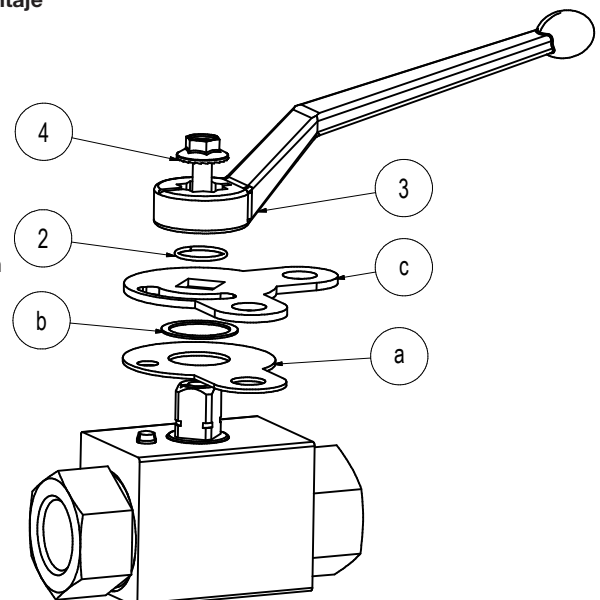

- 1 = Disco de tope
- 2 = Anillade retención
- 3 = Manejar
- 4 = Tornillo
- a = Bloquear hoja
- b = Anillo
- c = Placa de tope

*Los dispositivos de bloqueo mostrados no son aplicables a las válvulas de bola de acero inoxidable de 3/2 vías ni a las válvulas con opciones de sellado alternativas.

Versiones adecuadas a petición.

KH-B1V-S Válvula de bola con conexión de brida SAE (3000/6000 PSI)

Brida SAE (ISO 6162-1/-2)

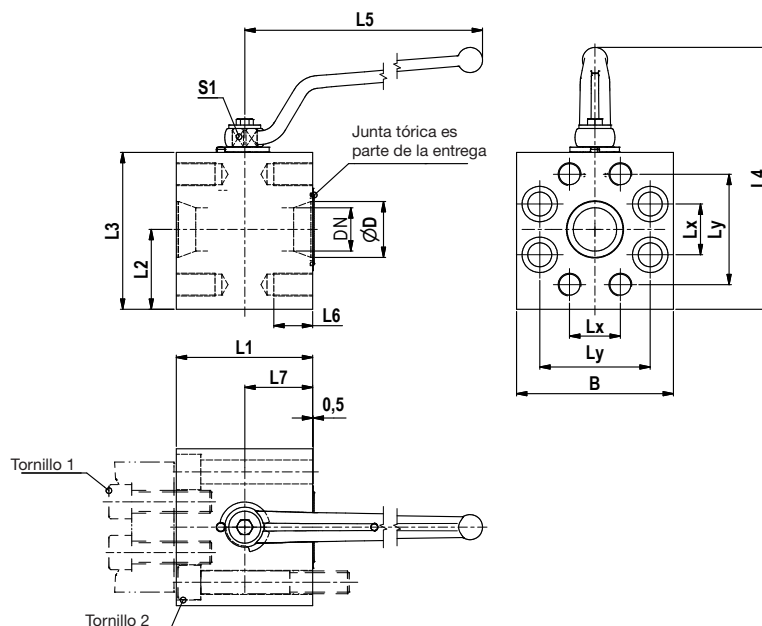

Aplicación de presión sólo con bridas conectadas!
Tornillos y bridas no incluidos

Serie 3000 PSI

SAE pulg	DN	D	L1	L2	L3	L4	L5	L6	L7	Lx	Ly	B	S1	M	Tornillo 1	Tornillo 2	Junta tórica	Peso (acero) kg	Referencia	PN (bar) ¹⁾
1/2	13	13	68	30.0	58.0	109	115	15	34.0	17.5	38.1	58.0	9	M08	M8x30-10.9	M8x70-10.9	18.64x3.53	1.57	KH12B1V32CF	350
3/4	20	20	70	37.5	75.0	146	171	17	35.0	22.2	47.6	75.0	14	M10	M10x30-10.9	M10x80-10.9	24.99x3.53	2.76	KH20B1V33CF	350
1	25	25	78	44.0	84.5	155	171	17	39.0	26.2	52.4	84.5	14	M10	M10x30-10.9	M10x80-10.9	32.92x3.53	3.85	KH25B1V34CF	320
1 1/4	25	32	90	50.0	100.0	171	171	21	45.0	30.2	58.7	100.0	14	M10	M10x30-10.9	M10x90-10.9	37.96x3.53	6.35	KH32B1V35CF	280
1 1/2	32	38	99	60.0	120.0	214	306	21	49.5	35.7	69.9	120.0	17	M12	M12x35-10.9	M12x100-10.9	47.22x3.53	10.40	KH40B1V36CF	210
2	38	49	120	70.0	137.5	232	306	21	60.0	42.9	77.8	137.5	17	M12	M12x35-10.9	M12x120-10.9	56.74x3.53	16.00	KH50B1V38CF	210

Serie 6000 PSI

SAE pulg	DN	D	L1	L2	L3	L4	L5	L6	L7	Lx	Ly	B	S1	M	Tornillo 1	Tornillo 2	Junta tórica	Peso (acero) kg	Referencia	PN (bar) ¹⁾
1/2	13	13	68	30.0	58.0	109	115	15	34.0	18.2	40.5	58.0	9	M08	M8x30-10.9	M8x70-10.9	18.64x3.53	1.57	KH12B1V62CF	420
3/4	20	20	70	37.5	75.0	146	171	17	35.0	23.8	50.8	75.0	14	M10	M10x35-10.9	M10x80-10.9	24.99x3.53	2.73	KH20B1V63CF	420
1	25	25	78	44.0	84.5	155	171	21	39.0	27.8	57.2	84.5	14	M12	M12x45-10.9	M12x80-10.9	32.92x3.53	3.63	KH25B1V64CF	420
1 1/4	25	32	90	50.0	100.0	171	171	20	45.0	31.8	66.7	100.0	14	M12	M12x45-10.9	M12x90-10.9	37.96x3.53	6.25	KH32B1V65CF	420
1 1/2	32	38	99	60.0	120.0	214	306	27	49.5	36.5	79.4	120.0	17	M16	M16x55-10.9	M16x100-10.9	47.22x3.53	9.76	KH40B1V66CF	420
2	38	49	120	70.0	137.5	232	306	34	60.0	44.5	96.8	137.5	17	M20	M20x70-10.9	M20x130-10.9	56.74x3.53	14.74	KH50B1V68CF	420

¹⁾ Presión mostrada = Producto suministrable

$$\frac{PN \text{ (bar)}}{10} = PN \text{ (MPa)}$$

Para ver más válvulas de bola de brida, consulte el catálogo 4162.

Sufijo de referencia			
Material	Sufijo superficie y material	Ejemplo	Material de estanqueidad estándar (no se necesita sufijo adicional)
Acero)	CF	KH12B1V62CF	POM / NBR
Acero inoxidable	71	KH12B1V6271	POM / NBR

KH-A-S Válvula de bola con conexión brida SAE

Brida SAE (ISO 6162-1/-2)

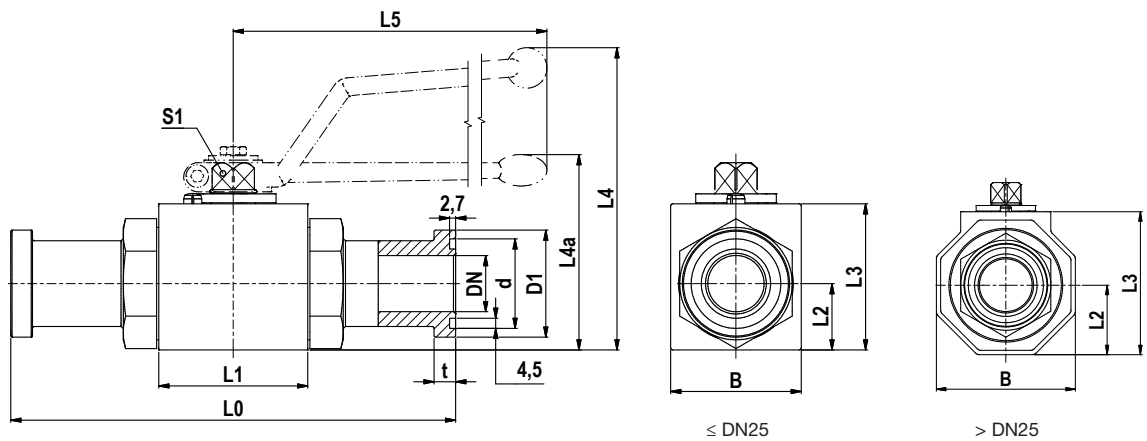

Serie 3000 PSI

T1	DN	L0	L1	L2	L3	L4	L4a	L5	B	D1	d	t	S1	Peso (acero)/kg	Referencia	PN (bar) ¹⁾
1/2	13	151	48	19.0	40	89		115	35	30.2	25.5	6.8	9	0.85	KH12A32CF	350
3/4	20	162	62	24.5	57		79	200	49	38.1	31.9	6.8	14	1.87	KH20A33CF	350
1	25	178	66	29.5	65		87	200	58	44.4	39.8	8.1	14	2.70	KH25A34CF	315
1 1/4	32	191	80	40.5	86		107	320	81	50.8	44.6	8.1	17	4.22	KH32A35CF	280
1 1/2	38	231	85	50.0	103		124	320	100	60.3	54.1	8.1	17	6.54	KH40A36CF	210
2	48	232	100	59.0	117		138	320	118	71.4	63.6	9.6	17	9.29	KH50A38CF	210

Serie 6000 PSI

T1	DN	L0	L1	L2	L3	L4	L4a	L5	B	D1	d	t	S1	Peso (acero)/kg	Referencia	PN (bar) ¹⁾
1/2	13	151	48	19.0	40	89		115	35	31.8	25.5	7.9	9	0.90	KH12A62CF	420
3/4	20	174	62	24.5	57		79	200	49	41.3	31.9	8.9	14	1.99	KH20A63CF	420
1	25	206	74	34.5	70		92	200	70	47.6	39.8	9.6	14	3.66	KH25A64CF	420
1 1/4	32	223	80	40.5	86		107	320	81	54.0	44.6	10.4	17	4.72	KH32A65CF	420
1 1/2	40	281	85	50.0	103		124	320	100	63.5	54.1	12.7	17	7.49	KH40A66CF	420
2	48	316	100	59.0	117		138	320	118	79.4	63.6	12.7	17	11.39	KH50A68CF	420

$\frac{PN \text{ (bar)}}{10} = PN \text{ (MPa)}$

También disponible en acero inoxidable con diferentes dimensiones, p. KH12A3271.

Las manillas están incluidas en el paquete.
Las juntas tóricas están incluidas en el paquete.

Para ver más válvulas de bola de brida, consulte el catálogo 4162.

Sufijo de referencia			
Material	Sufijo superficie y material	Ejemplo	Material de estanqueidad estándar (no se necesita sufijo adicional)
Acero	CF	KH12A62CF	POM / NBR

KH-T Válvula de bola con conexión de brida SAE ISO 6162 (1/2)

Brida SAE (ISO 6162-1/-2)

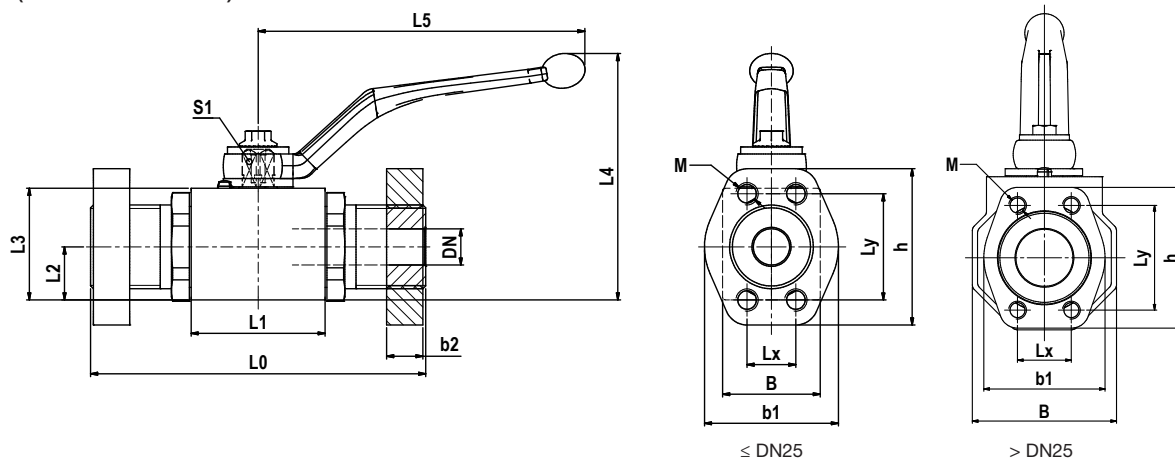

Serie 3000 PSI

SAE pulg	DN	L0	L1	L2	L3	L4	L5	B	Lx	Ly	b1	b2	h	M	S1	Junta tórica	Peso (acero) kg	Referencia	PN (bar)
1/2	13	120	48	19.0	40	89	115	35	17.5	38.1	48	13	56	M08	9	18.64x3.53	1.5	KH-T-308-13CF	350
3/4	20	136	62	24.5	57	127	171	49	22.2	47.6	50	14	65	M10	14	24.99x3.53	3.0	KH-T-312-20CF	315
1	25	148	66	29.5	65	135	171	58	26.2	52.4	60	16	70	M10	14	32.92x3.53	4.5	KH-T-316-25CF	315
1 1/4	32	172	80	40.5	86	180	306	81	30.2	58.7	68	16	79	M10	17	37.69x3.53	7.5	KH-T-320-32CF	280
1 1/4	32	172	80	40.5	86	180	306	81	30.2	58.7	68	16	79	M12	17	37.69x3.53	7.5	KH-T-320-32TM12CF	210
1 1/2	40	177	85	50.0	103	197	306	100	35.7	69.9	78	16	93	M12	17	47.22x3.53	11.1	KH-T-324-40CF	210
2	50	196	100	59.0	117	211	306	118	42.9	77.8	90	16	102	M12	17	56.74x3.53	19.3	KH-T-332-50CF	210
2 1/2	50/65	196	100	59.0	117	211	306	118	50.8	88.9	105	19	114	M12	17	69.44x3.53	19.9	KH-T-340-50CF	175

Serie 6000 PSI

SAE pulg	DN	L0	L1	L2	L3	L4	L5	B	Lx	Ly	b1	b2	h	M	S1	Junta tórica	Peso (acero) kg	Referencia	PN (bar)
1/2	13	120	48	19.0	40	89	115	35	18.2	40.5	48	16	56	M08	9	18.64x3.53	1.6	KH-T-608-13CF	420
3/4	20	136	62	24.5	57	127	171	49	23.8	50.8	60	19	71	M10	14	24.99x3.53	3.3	KH-T-612-20CF	420
1	25	156	74	34.5	70	140	171	70	27.8	57.2	70	24	81	M12	14	32.92x3.53	5.0	KH-T-616-25CF	420
1 1/4	32	172	80	40.5	86	180	306	81	31.8	66.7	78	27	95	M12	17	37.69x3.53	8.5	KH-T-620-32CF	420
1 1/4	32	172	80	40.5	86	180	306	81	31.8	66.7	78	27	95	M14	17	37.69x3.53	8.5	KH-T-620-32TM14CF	420
1 1/2	40	177	85	50.0	103	197	306	100	36.5	79.4	94	30	112	M16	17	47.22x3.53	12.2	KH-T-624-40CF	420
2	50	196	100	59.0	117	211	306	118	44.5	96.8	114	35	134	M20	17	56.74x3.53	21.5	KH-T-632-50CF	420

También disponible en acero inoxidable con diferentes dimensiones, p. KH-T-308-13SS

Para ver más válvulas de bola de brida, consulte el catálogo 4162.

Sufijo de referencia			
Material	Sufijo superficie y material	Ejemplo	Material de estanqueidad estándar (no se necesita sufijo adicional)
Acero	CF	KH-T-308-13CF	POM / NBR

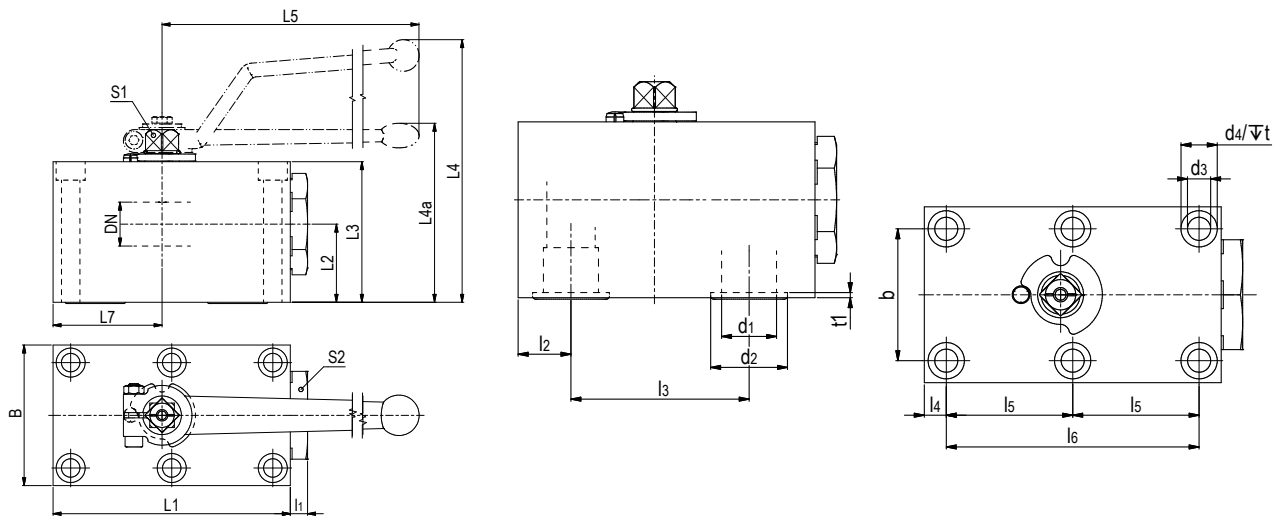
KHBLOCK Válvulas de bola 2/2 vías para bloques

DN	L1	L2	L3	L4	L4a	L5	L7	l1	l2	l3	l4	l5	l6	b	B	d1	d2	d3	d4	t	t1
6	57	19.5	35	67		80	26.0	6	8.5	35	8.5	17.5	35	27	40	6.0	11.8	6.5	10.5	7.0	2.0
10	70	24.5	45	96		115	29.0	10	10.0	44	7.5	27.5	55	40	55	9.5	14.9	8.4	13.5	8.5	2.0
12	98	34.0	55	104		115	42.5	10	16.0	58	7.5	41.5	83	45	60	13.0	24.9	8.4	13.5	7.0	2.0
20	117	37.5	70	bajo pedido	92	200	51.0	10	20.0	69	10.0	48.5	97	51	70	20.0	29.0	10.5	16.5	10.5	2.0
25	135	44.5	80		102	200	62.0	10	24.0	81	10.0	57.5	115	60	80	25.0	34.9	10.5	16.5	10.5	2.5
32	165	54.5	100		130	320	75.0	11	29.0	96	12.0	68.0	136	78	100	32.0	40.0	13.0	19.0	12.0	2.0
40	200	57.0	110		140	320	84.5	17	28.5	112	28.5	56.0	112	95	130	38.0	47.7	16.5	25.0	19.0	2.5
50	240	71.0	129		159	320	106.0	15	38.0	136	38.0	68.0	136	112	150	48.0	59.8	21.0	31.0	21.5	2.5

DN	S1	S2	Tornillos	Torque para tornillo	Junta tórica	Peso kg	Referencia	PN (bar)
6	7	19	6x M6x40 - 12.9	14	7x2.5	0.60	KHBLOCKDN6CF	500
10	9	30	6x M8x40 - 12.9	35	10x2.5	1.30	KHBLOCKDN10CF	500
12	9	32	6x M8x60 - 12.9	35	20x2.5	2.30	KHBLOCKDN12CF	420
20	14	46	6x M10x80 - 12.9	70	23.47x2.62	3.92	KHBLOCKDN20CF	420
25	14	50	6x M10x90 - 12.9	70	29x3	5.68	KHBLOCKDN25CF	420
32	17	70	6x M12x110 - 12.9	110	34.59x2.62	11.00	KHBLOCKDN32CF	420
40	17	80	6x M16x120 - 12.9	300	42x3	18.78	KHBLOCKDN40CF	420
50	17	90	6x M20x140 - 12.9	600	54x3	29.70	KHBLOCKDN50CF	420

Tmin/Tmax Acero -20°C / 100°C

Tmin/Tmax Acero inoxidable -30°C / 100°C

Las manillas están incluidas en el paquete.

Las juntas tóricas están incluidas en el paquete.

Los tornillos no están incluidos en el paquete.

Sufijo de referencia			
Material	Sufijo superficie y material	Ejemplo	Material de estanqueidad estándar (no se necesita sufijo adicional)
Acero	CF	KHBLOCKDN10CF	POM / NBR
Acero inoxidable	71	KHBLOCKDN1071	POM / NBR

KHBLOCK Válvulas de bola 3/2 vías para bloques

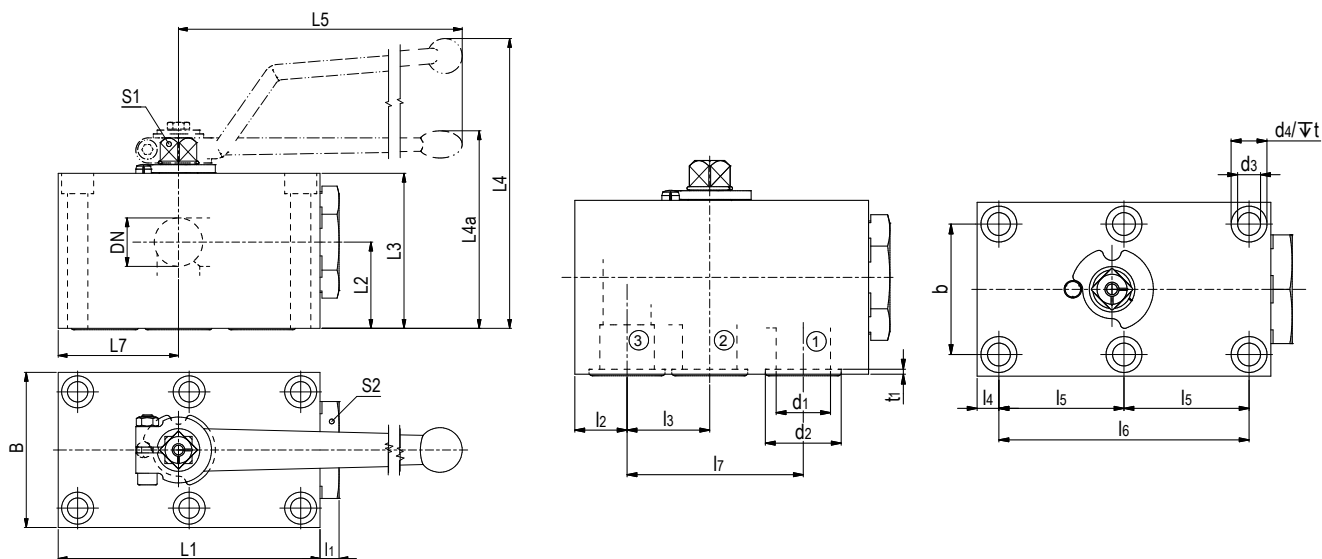

Entrada de presión solo desde la conexión central (conexión 2).

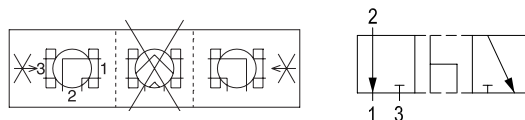

DN	L1	L2	L3	L4	L4*	L5	L7	l1	l2	l3	l4	l5	l6	l7	b	B	d1	d2	d3	d4
6	57	19.5	35	67		80	26.0	6	8.5	17.5	8.5		35	35	27	40	6.0	12.0	6.5	10.5
10	70	24.5	45	93		115	29.0	10	10.0	19.0	7.5		55	44	40	55	9.5	15.0	8.5	13.5
12	98	34.0	55	104		115	42.5	10	16.0	26.5	7.5	41.5	83	58	45	60	13.0	25.0	8.5	13.5
20	117	37.5	70	bajo pedido	92	200	51.0	10	20.0	31.0	10.0	48.5	97	69	51	70	20.0	29.0	10.5	16.5
25	135	44.5	80		102	200	62.0	10	24.0	38.0	10.0	57.5	115	81	60	80	25.0	35.0	10.5	16.5
32	165	54.5	100		130	320	75.0	11	29.0	46.0	12.0	68.0	136	96	78	100	32.0	40.0	13.0	19.0
40	200	57.0	110		140	320	84.5	17	28.5	56.0	28.5	56.0	112	112	95	130	38.0	47.5	16.5	25.0
50	240	71.0	129		159	320	106.0	15	38.0	68.0	38.0	68.0	136	136	112	150	48.0	60.0	21.0	31.0

DN	t	t1	S1	S2	Tornillos	Torque para tornillo	Junta tórica	Peso kg	Referencia	PN (bar)
6	7.0	2.0	7	19	4x M6x40 - 12.9	14	7x2.5	0.60	KHBLOCK3/2DN6CF	500
10	8.5	2.0	9	30	4x M8x40 - 12.9	35	10x2.5	1.30	KHBLOCK3/2DN10CF	500
12	7.0	2.0	9	32	6x M8x60 - 12.9	35	20x2.5	2.32	KHBLOCK3/2DN12CF	420
20	10.5	2.0	14	46	6x M10x80 - 12.9	70	23.47x2.62	3.90	KHBLOCK3/2DN20CF	420
25	10.5	2.5	14	50	6x M10x90 - 12.9	70	29x3	5.68	KHBLOCK3/2DN25CF	420
32	12.0	2.0	17	70	6x M12x110 - 12.9	110	34.59x2.62	11.00	KHBLOCK3/2DN32CF	420
40	19.0	2.5	17	80	6x M16x120 - 12.9	300	42x3	18.70	KHBLOCK3/2DN40CF	420
50	21.5	2.5	17	90	6x M20x140 - 12.9	600	54x3	28.80	KHBLOCK3/2DN50CF	420

Tmin/Tmax Acero -20°C / 100°C

Tmin/Tmax Acero inoxidable -30°C / 100°C

Las manillas están incluidas en el paquete.

Las juntas tóricas están incluidas en el paquete.

Los tornillos no están incluidos en el paquete.

Sufijo de referencia			
Material	Sufijo superficie y material	Ejemplo	Material de estanqueidad estándar (no se necesita sufijo adicional)
Acero	CF	KHBLOCK3/2DN6CF	POM / NBR
Acero inoxidable	71	KHBLOCK3/2DN671	POM / NBR

Especificaciones de las válvulas de mariposa

Curvas de pérdida de presión:

A petición

Tasa de fuga

Válvulas de mariposa: Máx. $0.01 \times \text{DN mm}^3/\text{sec}$ -

Medios de ensayo para el agua (DIN EN 12266)

Válvulas antirretorno: Máx. $1.0 \times \text{DN mm}^3/\text{sec}$ -

Medios de ensayo para el agua (DIN EN 12266)

Las válvulas de control de flujo no deben usarse como dispositivo de cierre. Pueden ocurrir pequeñas tasas de fuga en posición totalmente cerrada.

Las especificaciones de presión PN de la válvula de mariposa tiene en cuenta el factor de diseño 1.5 (DIN 3230 T5 y ISO 5208).

Válvulas de mariposa de acero

Material:

Cuerpo: Acero

Juntas:

Junta tórica: NBR

Hay juntas alternativas disponibles en función de las condiciones de uso.*

Rango de temperatura:

-20 hasta +100 °C.

Presión de apertura:

0.5 bar (opcional 4.5 bar)

Válvulas de mariposa de acero inoxidable

Material:

Cuerpo: Acero inoxidable

Juntas:

Junta tórica: NBR

Hay juntas alternativas disponibles en función de las condiciones de uso.*

Rango de temperatura:

-30 hasta +100 °C.

Presión de apertura:

0.5 bar (opcional 4.5 bar)

¡Precaución!

Tenga en cuenta las especificaciones de presión que permite la unión roscada de tubos.

*Nota:

Para confirmar si las válvulas son adecuadas para diferentes medios y condiciones de uso, solicitamos la siguiente información: presión del sistema, medio, temperatura, posibles picos de presión en el sistema (con especificaciones de presión y frecuencia) y posible conmutación bajo presión diferencial.

RDV Válvula de mariposa

Rosca hembra BSPP (ISO 1179-1)

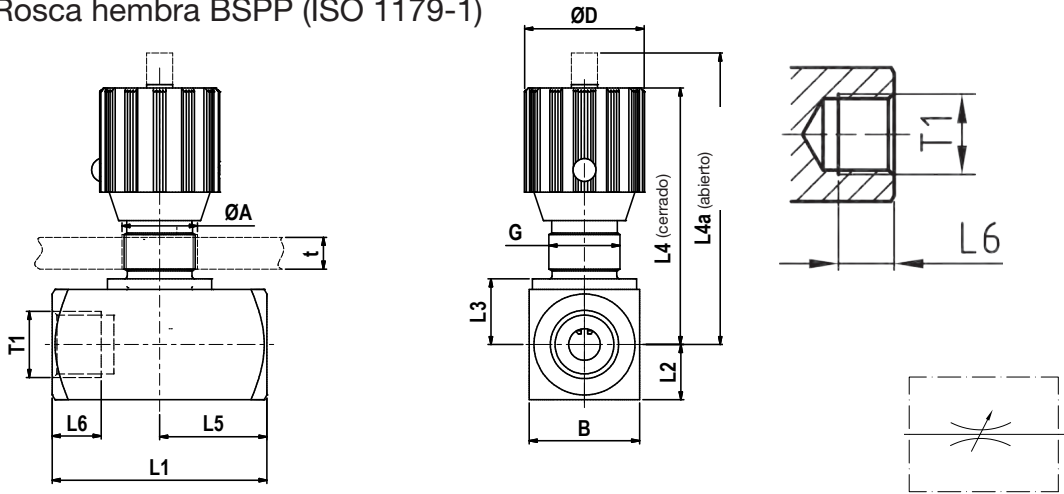

T1	L1	L2	L3	L4	L4a	L5	L6	B	D	A	G	tmax	Referencia	PN (bar)
G 1/8	38	8.0	10.0	51	56	19	9.0	16	24	13	Pg7	4	RDV1/8CFX	350
G 1/4	48	12.5	14.5	65	71	24	12.0	25	29	19	Pg11	7	RDV1/4CFX	350
G 3/8	58	15.0	17.0	68	75	29	13.5	30	29	19	Pg11	7	RDV3/8CFX	350
G 1/2	68	17.5	21.0	82	92	34	14.5	35	38	23	Pg16	7	RDV1/2CFX	350
G 3/4	78	22.5	26.0	96	106	39	17.5	45	38	23	Pg16	7	RDV3/4CFX	350
G 1	108	25.0	30.0	121	134	54	19.5	50	49	38	Pg29	10	RDV1CFX	350
G 1 1/4	108	30.0	35.0	126	139	54	21.5	60	49	38	Pg29	10	RDV11/4CFX	350
G 1 1/2	108	35.0	40.0	131	144	54	23.5	70	49	38	Pg29	10	RDV11/2CFX	350
G 2	120	45.0	50.0	141	154	60	25.5	90	49	38	Pg29	10	RDV2CFX	350

Las válvulas de mariposa no deben usarse como válvulas de cierre.
También es posible con conexiones NPT y UNF.

Sufijo de referencia			
Material	Sufijo superficie y material	Ejemplo	Material de estanqueidad estándar (no se necesita sufijo adicional)
Acero	CF	RDV1/8CFX	POM / NBR
Acero inoxidable	71	RDV1/871X	POM / NBR

RDVR Válvula de mariposa con función antirretorno

Rosca hembra BSPP (ISO 1179-1)

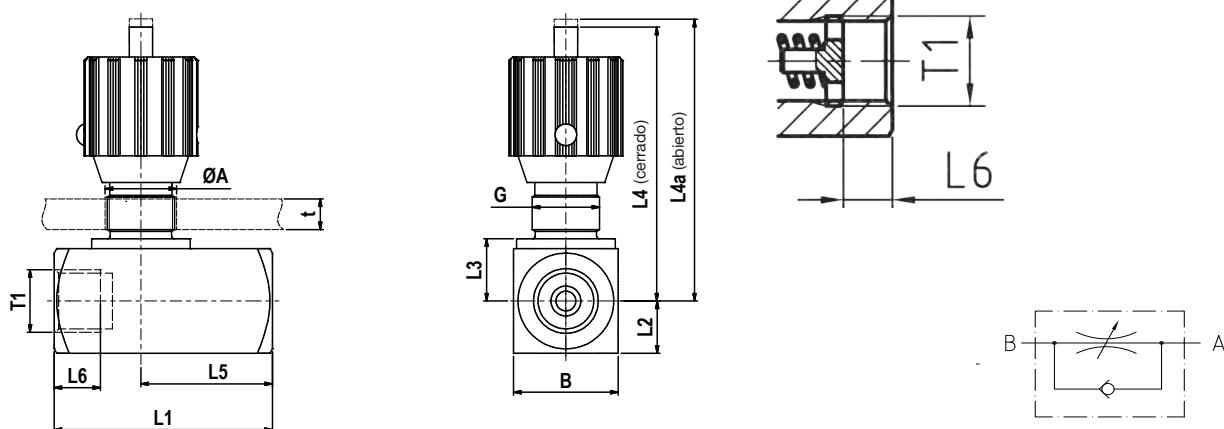

T1	L1	L2	L3	L4	L4a	L5	L6	B	D	A	G	tmax	Referencia	PN (bar)
G 1/8	45	8.0	10.0	51	56	26.0	9.5	16	24	13	Pg7	4	RDVR1/8CFX	350
G 1/4	55	12.5	14.5	65	71	33.5	13.5	25	29	19	Pg11	7	RDVR1/4CFX	350
G 3/8	65	15.0	17.0	68	75	41.0	13.5	30	29	19	Pg11	7	RDVR3/8CFX	350
G 1/2	73	17.5	21.0	82	92	44.0	15.5	35	38	23	Pg16	7	RDVR1/2CFX	350
G 3/4	88	22.5	26.0	96	106	57.0	17.5	45	38	23	Pg16	7	RDVR3/4CFX	350
G 1	127	25.0	30.0	121	134	77.0	19.5	50	49	38	Pg29	10	RDVR1CFX	350
G 1 1/4	143	30.0	35.0	126	139	93.0	21.5	60	49	38	Pg29	10	RDVR11/4CFX	350
G 1 1/2	143	35.0	40.0	131	144	91.0	23.5	70	49	38	Pg29	10	RDVR11/2CFX	350
G 2	165	45.0	50.0	141	154	111.0	25.5	90	49	38	Pg29	10	RDVR2CFX	350

Las válvulas de mariposa no deben usarse como válvulas de cierre.
También es posible con conexiones NPT y UNF.

Sufijo de referencia			
Material	Sufijo superficie y material	Ejemplo	Material de estanqueidad estándar (no se necesita sufijo adicional)
Acero	CF	RDVR1/8CFX	POM / NBR
Acero inoxidable	71	RDVR1/871X	POM / NBR

VDHA Válvulas de alta de presión

Unión tubo-tubo / Unión tubo-tubo

con vástago con rosca interior y cuerpo forjado de acero inoxidable
La especificación de presión PN para válvulas de paso manuales se aplica al factor de diseño 1,5 (de acuerdo con DIN 3230 T5 e ISO 5208).

¡Precaución!

Por favor tenga en cuenta las presiones admisibles para los extremos de tubo EO.

Temperaturas de hasta 400°C según el material del tubo (tenga en cuenta la reducción de presión para temperaturas por encima de 50°C)

Reducciones de presión requeridas

temperatura	50°C	100°C	200°C	300°C	400°C
reducción de presión	6%	18%	38%	61%	85%

Interpolar los valores intermedios.

Aplicaciones:

Para agua, vapor, aceites minerales calientes y fríos (no para gases, oxígeno, etc.) en grasa a base de aceite mineral. Para aire comprimido hasta 50°C.

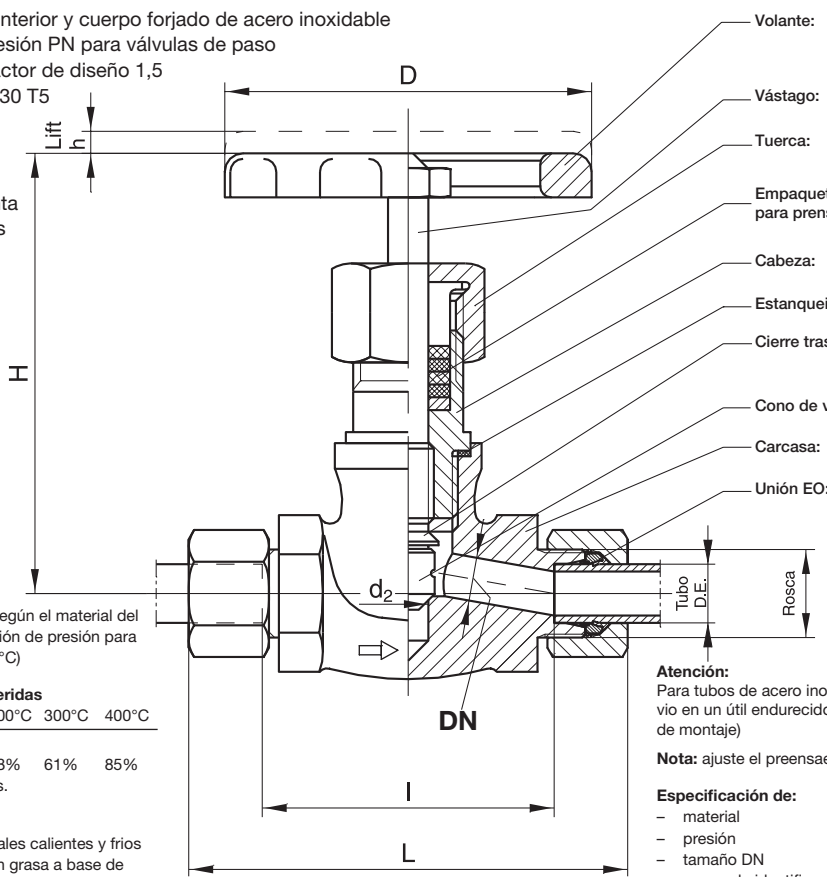

- Volante: Fundición de aluminio 3.2162
- Posición: Completamente abierta o cerrada con rosca interior, Material 1.4021
- Vástago: Material 1.0715
- Tuerca: Material 1.0715
- Empaquetadura para prensaestopas: grafito puro
- Cabeza: Material 1.0460
- Estanqueidad: entre cuerpo y cabeza, material 2.4068
- Cierre trasero: contra la cabeza
- Cono de válvula: endurecido y móvil, material 1.4122. En VDHA 30-PS y 38-PS material 1.0460 con Cr 17
- Carcasa: forjada. N° material 1.4104
- Unión EO: Para tubos de acero, tuercas y anillos progresivos en acero. Para tubos de acero inoxidable 1.4571 o 1.4541 y temperaturas por encima de 120°C tuercas y anillos progresivos en. (Indíquelo por favor en el pedido)

Atención: Para tubos de acero inoxidable, realizar siempre el montaje previo en un útil endurecido de premontaje (vea las instrucciones de montaje)

Nota: ajuste el prensaestopas antes de empezar a trabajar.

Especificación de:

- material
- presión
- tamaño DN
- marca de identificación en el volante.

Serie	Tubo D.E.	PN (bar)	DN	Rosca	d2	H	L	I	h	D	Peso g/1 pieza	Con tuerca y anillo		M/Nm
												Dry Technology EO-2	PSR acero	
S ⁴⁾	06	630	4	M 14x1.5	9.5	120	95	66	6	100	891	VDHA06ZS	VDHA06S	70
	08	630	5	M 16x1.5	9.5	120	95	66	6	100	917	VDHA08ZS	VDHA08S	70
	10	630	7	M 18x1.5	9.5	120	97	65	6	100	937	VDHA10ZS	VDHA10S	70
	12	630	8	M 20x1.5	9.5	120	97	65	6	100	940	VDHA12ZS	VDHA12S	70
	14	630	10	M 22x1.5	9.5	120	119	84	6	100	1194	VDHA14ZS	VDHA14S	70
	16	400	11	M 24x1.5	9.5	120	119	83	6	100	1209	VDHA16ZS	VDHA16S	60
	20	400	13	M 30x2.0	11.0	120	122	79	6	100	1292	VDHA20ZS	VDHA20S	60
	25	400	17	M 36x2.0	12.0	143	154	106	9	125	2013	VDHA25ZS	VDHA25S	60
	30	250	19	M 42x2.0	22.5	164	156	103	12	125	2596	VDHA30ZS	VDHA30S	45
	38	250	25	M 52x2.0	26.5	198	179	118	12	180	4972	VDHA38ZS	VDHA38S	70

¹⁾ Presión mostrada = producto suministrable

⁴⁾ S = serie pesada

$$\frac{PN \text{ (bar)}}{10} = PN \text{ (MPa)}$$

WV Válvulas alternativas

Extremo cono 24° EO / Extremo cono 24° EO / EO 24° cono end

Estas válvulas permiten el paso de caudal desde la entrada 1 ó 2 a la salida mientras cierra la entrada que no esté en uso.

Durante su uso, el cierre de una de las entradas se realiza por medio de una bola flotante que se mueve por la presión del caudal.

La válvula de alternativa se utiliza como dispositivo de conmutación automática de fluidos hidráulicos dentro de un circuito hidráulico cerrado.

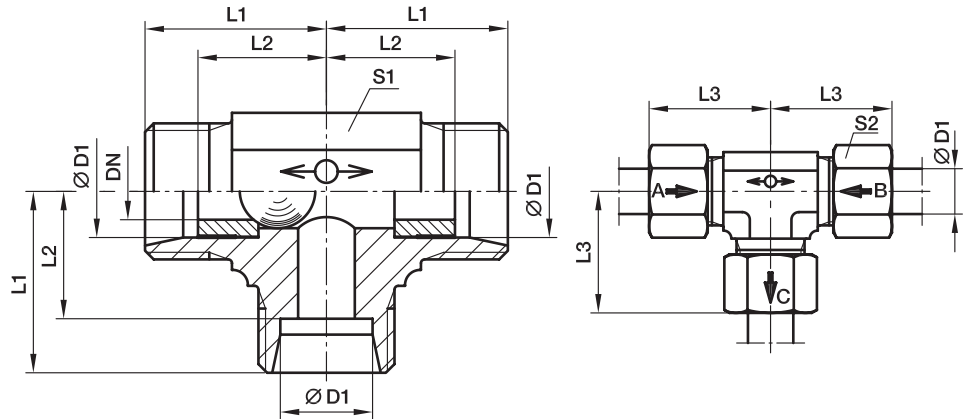

Material: acero

Acabado superficial: Libre Cr(VI)

Las válvulas no están recomendadas para aire comprimido ni gases.

Las válvulas WV no deben utilizarse en conexión con nipples de soldadura SKA, SKM u otros componentes en los que no haya contacto con un tope de hombro en el cono interior.

Gama de temperatura sin reducciones de presión: -40 °C hasta +120 °C.

Posición del racor recomendada, como se muestra en la ilustración.

Índice de fugas para válvulas alternativas (prueba hidráulica con una presión de prueba = P_{max} :
aprox. 20 gotas (período de prueba de 1 minuto).

Dirección del caudal:

$D_1 \rightarrow D_3 = D_2$ cerrado

$D_2 \rightarrow D_3 = D_1$ cerrado

Serie	D1	T1	DN	L1	L2	L3	S1	S2	Peso g/1 pieza	Referencia*	PN (bar) ¹⁾ CF
L ³⁾	8	M 14x1.5	4.5	21	14	29	14	17	53	WV08LOMD	160
	10	M 16x1.5	6.0	22	15	30	17	19	73	WV10LOMD	160
	12	M 18x1.5	7.5	24	17	32	19	22	96	WV12LOMD	160
	15	M 22x1.5	10.0	28	21	36	19	27	134	WV15LOMD	160

¹⁾ Presión mostrada = producto suministrable

³⁾ L = serie ligera

$$\frac{PN \text{ (bar)}}{10} = PN \text{ (MPa)}$$

Se entrega sin tuerca ni anillo. Para la información sobre cómo pedir racores completos o materiales de estanqueidad alternativos, vea la página 17.

*Por favor añada los **sufijos** siguientes de acuerdo con el material/superficie requeridos.

Sufijo de referencia			
Material	Sufijo superficie y material	Ejemplo	Material de estanqueidad estándar (no se necesita sufijo adicional)
Acero	CF	WV08LOMDCF	Bola de acero

ELA Válvulas de purga

Los sistemas hidráulicos pueden purgarse eficazmente con las válvulas de purga ELA.

Fácil de instalar – sin mantenimiento – vida de servicio casi ilimitada – simple – segura – fiable – eficiente. El sistema puede activarse inmediatamente. Sin irregularidades de control debidas a contaminación por aire en el medio de presión. Ahorra, ya que elimina el tiempo no productivo para purgar.

Purga el aire entre: – presión de apertura 0.05 bar
– presión de cierre ≥ 0.5 bar

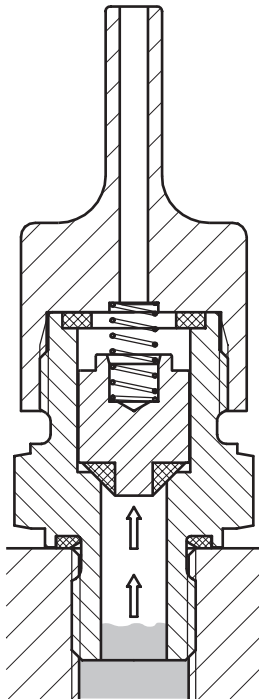

ANTES DE PURGAR
Sistema sin presión

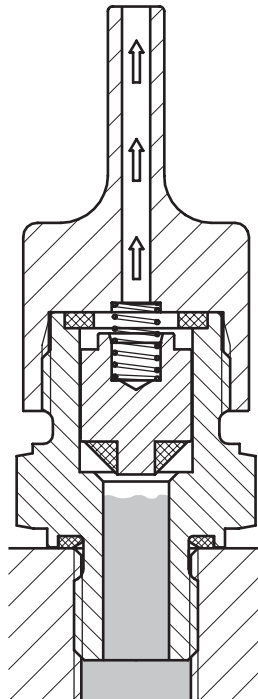

EL AIRE ESCAPA
Sistema activado
(0.05 bar)

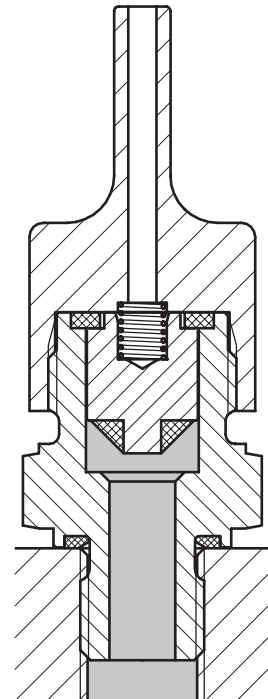

AIRE ELIMINADO
Sistema con presión
(≥ 0.5 bar)

El principio de la válvula de purga se basa en la diferencia de comportamiento entre gases y líquidos a presión debido a su dependencia de la viscosidad. Un pistón, alojado en el cilindro del cuerpo con tolerancia definida, realiza la apertura y cierre de la válvula en el arranque y parada del sistema. Al poner el sistema en funcionamiento, el aire acumulado escapa hasta que la columna del medio a presión alcanza el pistón. La presión del líquido levanta el pistón contra el cierre superior, de alta presión, cerrando la purga (puede producirse un ligero escape de aceite). Cuando se quita la presión, el muelle empuja el pistón reabriendo la purga, por lo que el procedimiento puede repetirse. El diseño especial del pistón evita que el aire entre en caso de vacío parcial.

La válvula de purga debe conectarse en el punto más alto del sistema hidráulico o en sitios en los que pueda acumularse el aire.

Las válvulas de purga ELA están disponibles sólo para fluidos a base de aceites minerales, y dentro de los límites de temperatura de -20°C a $+90^{\circ}\text{C}$.

ELA Válvulas de purga

Rosca macho BSPP con junta Eolastic

PN (bar)	Dry Technology Acero	Peso g/1 pieza
400	ELA1/4EDCF	109

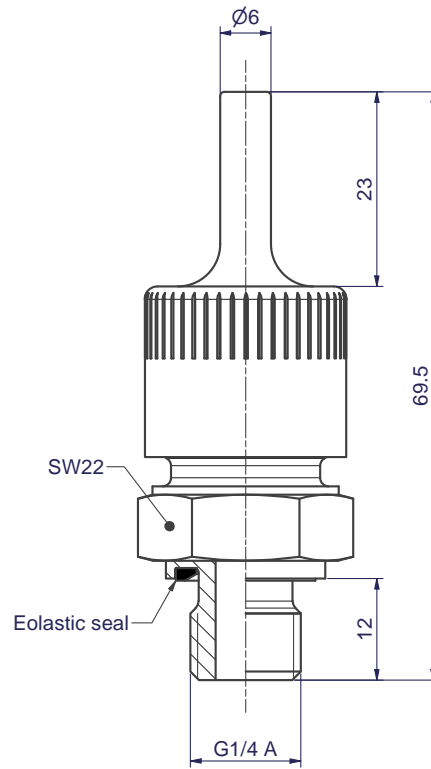

Tuerca loca EO

PN (bar)	Dry Technology Acero	Peso g/1 pieza
315	ELAE10LCF	125

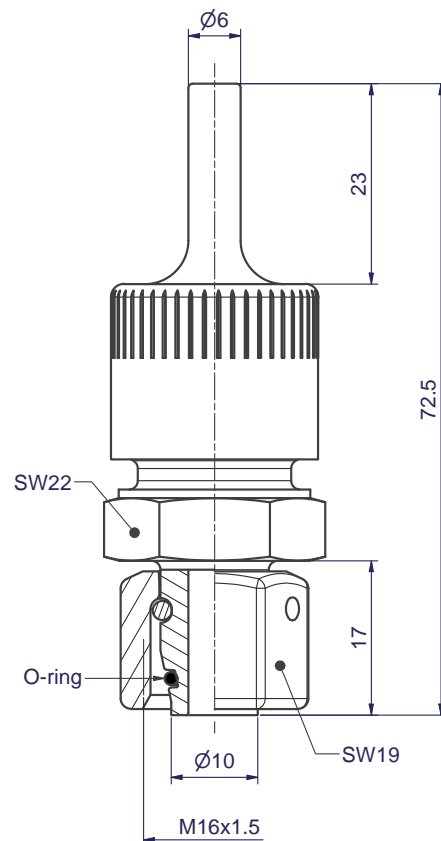

DWM Technology



EO[®] Ermeto Original
Racores giratorios



Índice visual Racores giratorios EO

DG 101
p. P6

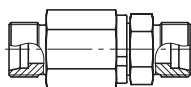

Extremo cono 24° EO /
Extremo cono 24° EO

DG 102-R
p. P7

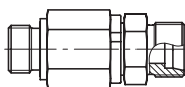

Rosca macho BSPP –
Junta ED (ISO 1179) / Extremo cono 24° EO

DG 102-M
p. P8

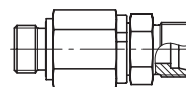

Rosca macho métrica –
Junta ED (ISO 1179) / Extremo cono 24° EO

DG 103
p. P9

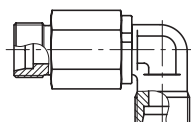

Extremo cono 24° EO /
Extremo cono 24° EO

DG 104-R
p. P10

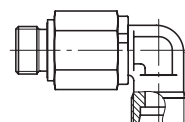

Rosca macho BSPP –
Junta ED (ISO 1179) / Extremo cono 24° EO

DG 104-M
p. P11

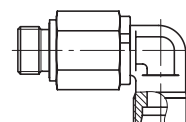

Rosca macho métrica –
Junta ED (ISO 1179) / Extremo cono 24° EO

DG 105
p. P12

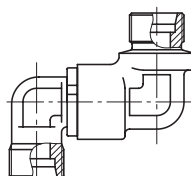

Extremo cono 24° EO /
Extremo cono 24° EO

DG 106-R
p. P13

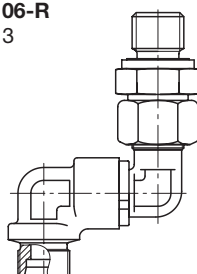

Rosca macho BSPP –
Junta ED (ISO 1179) / Extremo cono 24° EO

DG 106-M
p. P14

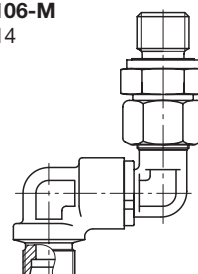

Rosca macho métrica –
Junta ED (ISO 1179) / Extremo cono 24° EO

DG 107
p. P15

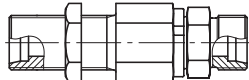

Extremo cono 24° EO /
Extremo cono 24° EO

DG 108
p. P16

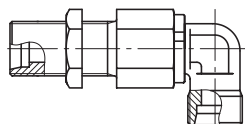

Extremo cono 24° EO /
Extremo cono 24° EO

DG 208
p. P17

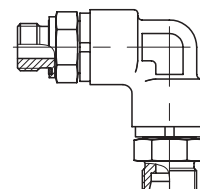

Rosca macho BSPP –
Junta ED (ISO 1179) / Extremo cono 24° EO

DVGE-R
p. P18

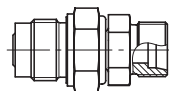

Rosca macho BSPP –
Junta ED / Extremo cono 24° EO

DVGE-M
p. P19

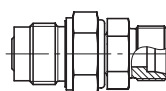

Rosca macho métrica –
Junta ED / Extremo cono 24° EO

DVWE-R
p. P20

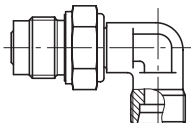

Rosca macho BSPP –
Junta ED / Extremo cono 24° EO

DVWE-M
p. P21

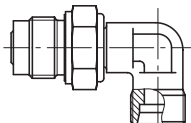

Rosca macho métrica –
Junta ED / Extremo cono 24° EO

DG Racores giratorios montados sobre rodamiento

Para presiones de trabajo de hasta 420 bar.
Presión variable con el número de vueltas.

Uso:

Conexión de un punto fijo a una parte giratoria, oscilante o traslatoria de una máquina mediante manguera. Para impedir torsión y evitar radios pequeños de manguera.

Fluidos:

Fluidos hidráulicos y lubricantes a base de aceite mineral. También para fluidos hidráulicos HETG y HEES. No adecuado para gases y fluidos HFC o corrosivos.

Construcción:

Diseño compacto, libre de mantenimiento. Rodamiento de bolas y casquillo lubricados constantemente. Bajo par de arranque. Pistón de cierre con resistencia al desgaste.

Materiales:

Alojamiento, cuerpo, tuerca de acero, pistón de cierre: Nobrox® / TPU-U ARES, green. Poliuretano termoplástico (TPE-U). Junta Eolastic NBR (p.e. Perbunan), también disponible en FKM.

Acabado:

ToughShield

Temperaturas nominales:

De -40° C a +95° C.

Almacenaje:

Los racores giratorios pueden ser almacenados durante 6 meses. Hasta 1 año es posible almacenarlos de acuerdo con las condiciones de DIN 7716.

Perbunan = marchio registrado Bayer

Velocidades de giro y pares de arranque:

Tabla 1

D.E. tubo	DN Diámetro nominal (mm)	Número de revoluciones permisibles (rpm) para una presión de servicio de							Par de arranque a 250 bar/Nm
		25 bar	64 bar	100 bar	160 bar	250 bar	350 bar	420 bar	
6 8	5.0	1600	800	400	200	150	90	90	max. 0.5
12 16	9.5	1000	600	300	180	120	90	90	max. 3.0
20 25	16.0	500	250	120	60	40	20	20	max. 3.5
30 38	26.0	300	150	100	50	20	10	10	max. 5.0

Tipos de construcción:

8 versiones diferentes con un eje de rotación. Bajo pedido, se pueden suministrar con varios ejes de rotación. Conexiones para tubo según DIN 2353, serie S. Presión máxima 420 bar (punta de presión) El cierre de la rosca macho es por junta Eolastic de NBR. Rosca macho métrica o BSPP.

Instrucciones de montaje:

La vida de un racor giratorio depende considerablemente de su montaje en una línea libre de tensiones. Por tanto, se recomienda evitar la conexión directa con tubos. Para la conexión de manguera se recomienda el empleo de racores con tuerca loca (DIN 3865). Igualmente, se recomienda que los tramos de manguera sean cortos y rectos (tramo libre 5 veces su diámetro exterior). Esto evita la transmisión de vibraciones, oscilaciones, etc.

¡Atención!

Máximo caudal de medio permisible: 8 m/s.

DG Racores giratorios montados sobre rodamiento

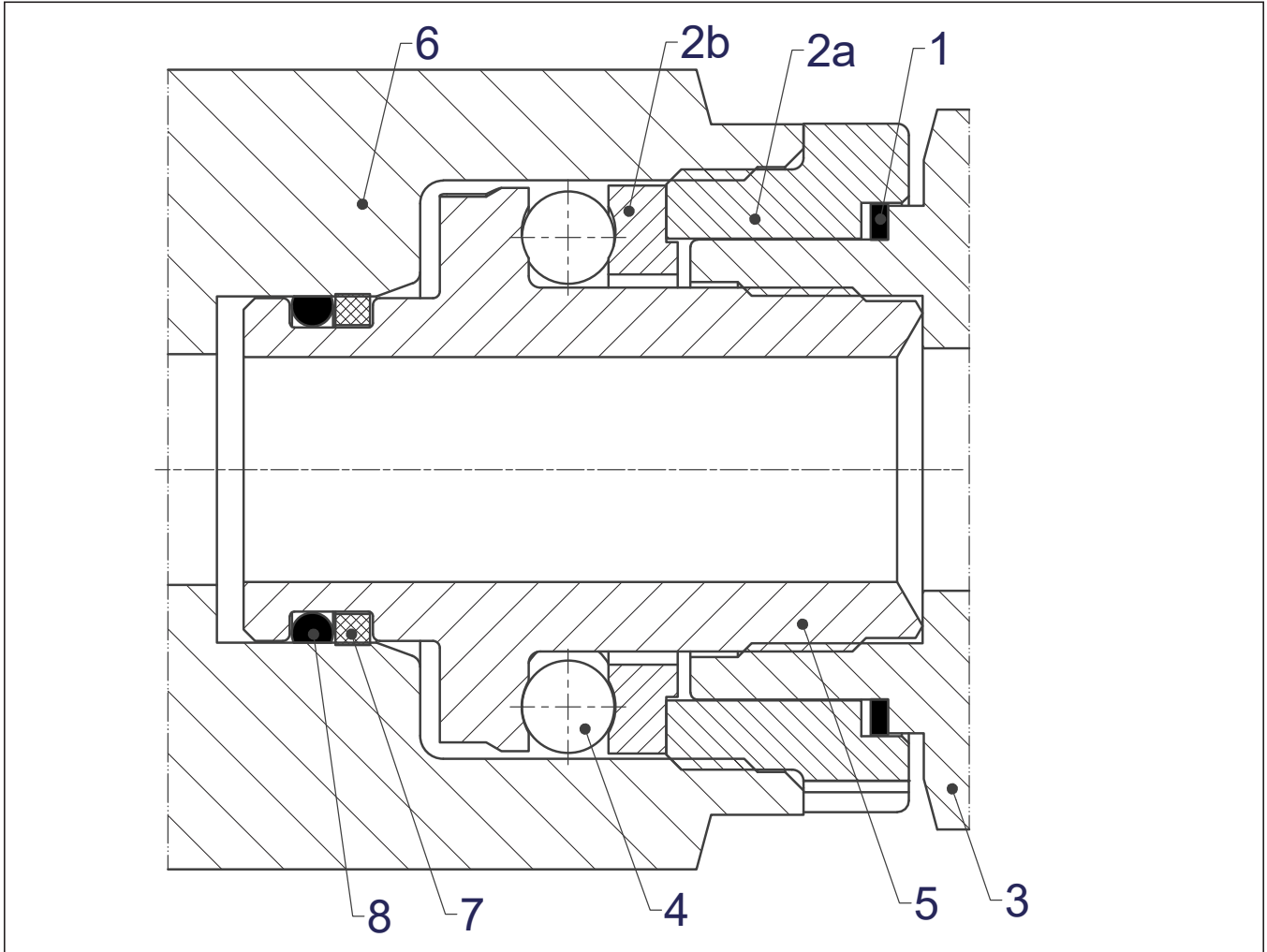

8	anillo de estanqueidad
7	anillo soporte
6	parte inferior
5	pivote
4	bola
3	parte superior
2b	anillo de rodamiento 2
2a	anillo de rodamiento 1
1	sello de polvo
posición	especificación

Racores giratorios de fricción

Para piezas de máquina con giro lento, oscilación o traslación hasta 40 bar (serie L) o hasta 100 bar (serie S).

Uso:

Conexión de un punto fijo a una parte giratoria, oscilante o traslatoria de una máquina mediante manguera. Para impedir torsión y evitar radios pequeños de manguera.

Fluidos:

Fluidos hidráulicos y lubricantes a base de aceite mineral. También para fluidos hidráulicos HETG y HEES. No adecuado para gases y fluidos HFC o corrosivos.

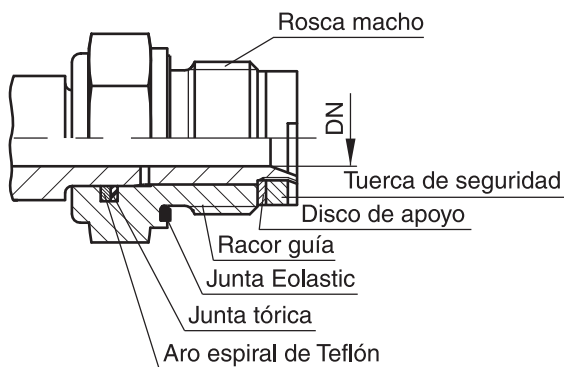

Temperatura nominal:

Con juntas en NBR:
de -35° C a +100° C.
Con juntas en FKM:
de -25° C a +120° C.

D.E. tubo		DN Diámetro nominal mm
06L	06S	4
08L	08S	5
10L	10S	6
12L	12S	8
15L	14S 16S	10
18L 22L	20S 25S	16
28L	30S	22
35L	43L 38S	25

Construcción:

Diseño compacto, libre de mantenimiento.

Materiales:

Carcasa, cuerpo, tuerca y anillo progresivo de acero. Junta de NBR (Perbunan), a petición de FKM. Los racores giratorios de fricción no se suministran en acero inoxidable ni en latón.

Acabado:

ToughShield

Tipos de construcción:

Serie L, Diám. Ext. tubo 6 a 35 mm, presión de trabajo (PN): 40 bar
Serie S, Diám. Ext. tubo 6 a 38 mm, presión de trabajo (PN): 100 bar
Conexión a tubo según DIN 2353, ISO 8434-1.
Rosca macho métrica o BSP.
Estanqueidad de la rosca macho por junta Eolastic.

Perbunan = marchio registrado Bayer

Número de revoluciones:

Serie	L								
D.E. tubo	6	8	10	12	15	18	22	28	35
Núm. revoluciones admisible	28	28	21	17	13	10	10	7	7
Serie	S								
D.E. tubo	6	8	10	12	14	16	20	25	30 38
Núm. revoluciones admisible	11	11	9	7	5	5	4	4	3 3

Instrucciones de montaje:

La vida de un racor giratorio depende considerablemente de su montaje en una línea libre de tensiones. Por tanto, se recomienda evitar la conexión directa con tubos. Para la conexión de manguera se recomienda el empleo de racores con tuerca loca (DIN 3865). Igualmente, se recomienda que los tramos de manguera sean cortos y rectos (tramo libre 5 veces su diámetro exterior). Esto evita la transmisión de vibraciones, oscilaciones, etc.

DG 101 Racores rectos giratorios montados sobre rodamientos

Extremo cono 24° EO / Extremo cono 24° EO

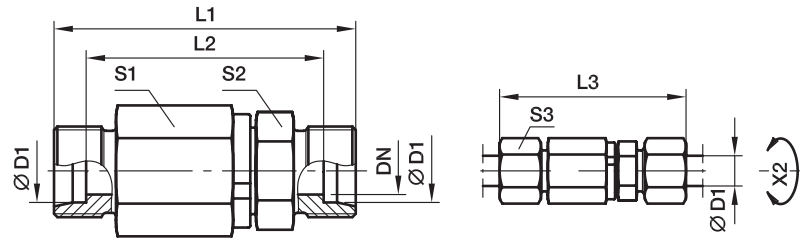

X2) Eje

Serie	D1 	DN	L1	L2	L3	S1	S2	S3	Peso g/1 pieza	Referencia*	PN (bar) ¹⁾
S ⁴⁾	06	5.0	61	47	76	22	17	17	113	DG101/06SHDOMD	420
	08	5.0	61	47	76	22	17	19	118	DG101/08SHDOMD	420
	12	9.5	72	57	89	30	24	24	258	DG101/12SHDOMD	420
	16	9.5	74	57	93	30	27	30	264	DG101/16SHDOMD	420
	20	16.0	92	71	114	41	36	36	578	DG101/20SHDOMD	420
	25	16.0	96	72	120	41	41	46	652	DG101/25SHDOMD	420
	30	26.0	109	82	135	60	46	50	1321	DG101/30SHDOMD	420
	38	26.0	104	82	143	60	55	60	1509	DG101/38SHDOMD	420

¹⁾ Presión mostrada = producto suministrable

⁴⁾ S = serie pesada

$\frac{PN \text{ (bar)}}{10} = PN \text{ (MPa)}$

Se entrega sin tuerca ni anillo. Para la información sobre cómo pedir racores completos o materiales de estanqueidad alternativos, vea la página 17.

*Por favor añada los **sufijos** siguientes de acuerdo con el material/superficie requeridos.

Sufijos de referencia			
Material	Sufijo superficie y material	Ejemplo	Material de estanqueidad estándar (no se necesita sufijo adicional)
Acero	CF	DG101/06SOMDCF	NBR

DG 102-R Racores machos giratorios rectos montados sobre rodamientos

Rosca macho BSPP – Junta ED (ISO 1179) / Extremo cono 24° EO

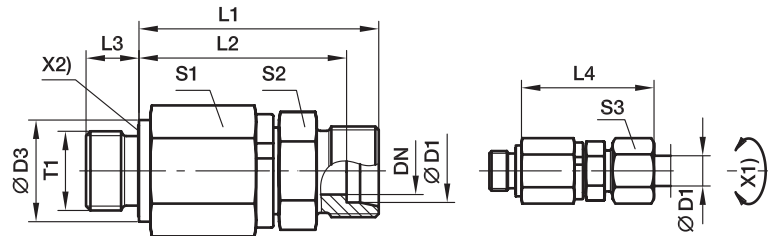

X1) Eje
X2) Junta Eolastic

Serie	D1	T1	DN	D3	L1	L2	L3	L4	S1	S2	S3	Peso g/1 pieza	Referencia*	PN (bar) ¹⁾
S ⁴⁾	06	G 1/4 A	5.0	19	49	42.0	12	57.0	22	17	17	110	DG102/06SRHDOMD	420
	08	G 1/4 A	5.0	19	49	42.0	12	57.0	22	17	19	116	DG102/08SRHDOMD	420
	12	G 3/8 A	9.5	24	60	52.5	12	69.0	30	24	24	243	DG102/12SRHDOMD	420
	16	G 1/2 A	9.5	27	60	51.5	14	70.0	30	27	30	256	DG102/16SRHDOMD	420
	20	G 3/4 A	16.0	32	76	65.5	16	87.5	41	36	36	558	DG102/20SRHDOMD	420
	25	G 1 A	16.0	40	78	66.0	18	90.5	41	41	46	853	DG102/25SRHDOMD	420
	30	G 1 1/4 A	26.0	50	89	75.5	20	102.0	60	46	50	1312	DG102/30SRHDOMD	420
	38	G 1 1/2 A	26.0	55	92	76.0	22	107.0	60	55	60	1494	DG102/38SRHDOMD	420

¹⁾ Presión mostrada = producto suministrable

⁴⁾ S = serie pesada

$\frac{PN \text{ (bar)}}{10} = PN \text{ (MPa)}$

Se entrega sin tuerca ni anillo. Para la información sobre cómo pedir racores completos o materiales de estanqueidad alternativos, vea la página 17.

*Por favor añada los **sufijos** siguientes de acuerdo con el material/superficie requeridos.

Sufijos de referencia			
Material	Sufijo superficie y material	Ejemplo	Material de estanqueidad estándar (no se necesita sufijo adicional)
Acero	CF	DG102/06SRMDCF	NBR

DG 102-M Racores machos giratorios rectos montados sobre rodamientos

Rosca macho métrica – Junta ED (ISO 9974) / Extremo cono 24° EO

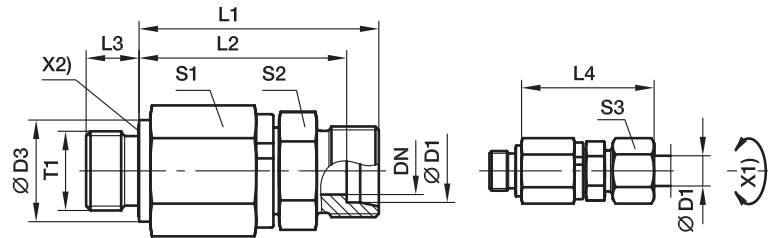

X1) Eje
X2) Junta Eolastic

Serie	D1	T1	DN	D3	L1	L2	L3	L4	S1	S2	S3	Peso g/1 pieza	Referencia*	PN (bar) ¹⁾
S ⁴⁾	06	M 14×1.5	5.0	19	49	42.0	12	57.0	22	17	17	110	DG102/06SMHDOMD	420
	08	M 14×1.5	5.0	19	49	42.0	12	57.0	22	17	19	116	DG102/08SMHDOMD	420
	12	M 18×1.5	9.5	24	60	52.5	12	69.0	30	24	24	243	DG102/12SMHDOMD	420
	16	M 22×1.5	9.5	27	60	51.5	14	70.0	30	27	30	256	DG102/16SMHDOMD	420
	20	M 27×2.0	16.0	32	76	65.5	16	87.5	41	36	36	558	DG102/20SMHDOMD	420
	25	M 33×2.0	16.0	40	78	66.0	18	90.5	41	41	46	853	DG102/25SMHDOMD	420
	30	M 42×2.0	26.0	50	89	75.5	20	102.0	60	46	50	1312	DG102/30SMHDOMD	420
38	M 48×2.0	26.0	55	92	76.0	22	107.0	60	55	60	1494	DG102/38SMHDOMD	420	

¹⁾ Presión mostrada = producto suministrable

⁴⁾ S = serie pesada

$\frac{PN \text{ (bar)}}{10} = PN \text{ (MPa)}$

Se entrega sin tuerca ni anillo. Para la información sobre cómo pedir racores completos o materiales de estanqueidad alternativos, vea la página 17.

Sufijos de referencia			
Material	Sufijo superficie y material	Ejemplo	Material de estanqueidad estándar (no se necesita sufijo adicional)
Acero	CF	DG102/06SMOMDCF	NBR

*Por favor añada los **sufijos** siguientes de acuerdo con el material/superficie requeridos.

DG 103 Codo giratorio montado sobre rodamientos

Extremo cono 24° EO / Extremo cono 24° EO

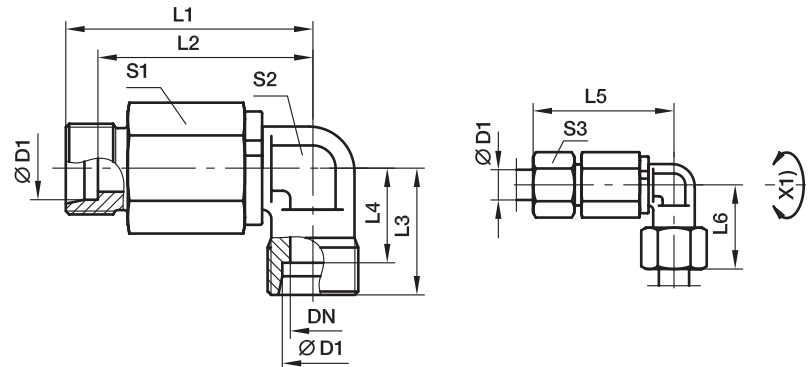

X2) Eje

Serie	D1	DN	L1	L2	L3	L4	L5	L6	S1	S2	S3	Peso g/1 pieza	Referencia*	PN (bar) ¹⁾
S ⁴⁾	06	5.0	51.5	44.5	23	16.0	59.0	30.5	22	17	17	134	DG103/06SHDOMD	420
	08	5.0	51.5	44.5	24	17.0	59.0	31.5	22	17	19	141	DG103/08SHDOMD	420
	12	9.5	63.0	55.5	29	21.5	72.0	37.5	30	22	24	296	DG103/12SHDOMD	420
	16	9.5	63.0	54.5	33	24.5	73.0	42.5	30	22	30	298	DG103/16SHDOMD	420
	20	16.0	83.0	72.5	37	26.5	94.5	48.0	41	36	36	772	DG103/20SHDOMD	420
	25	16.0	83.0	71.0	42	30.0	95.5	54.0	41	36	46	803	DG103/25SHDOMD	420
	30	26.0	102.5	89.0	49	35.5	116.0	62.0	60	50	50	1722	DG103/30SHDOMD	420
38	26.0	102.5	86.5	57	41.0	117.0	71.5	60	50	60	1931	DG103/38SHDOMD	420	

¹⁾ Presión mostrada = producto suministrable

⁴⁾ S = serie pesada

$$\frac{\text{PN (bar)}}{10} = \text{PN (MPa)}$$

Se entrega sin tuerca ni anillo. Para la información sobre cómo pedir racores completos o materiales de estanqueidad alternativos, vea la página 17.

*Por favor añada los **sufijos** siguientes de acuerdo con el material/superficie requeridos.

Sufijos de referencia			
Material	Sufijo superficie y material	Ejemplo	Material de estanqueidad estándar (no se necesita sufijo adicional)
Acero	CF	DG103/06SOMDCF	NBR

DG 104-R Codo macho giratorio montado sobre rodamientos

Rosca macho BSPP – Junta ED (ISO 1179) / Extremo cono 24° EO

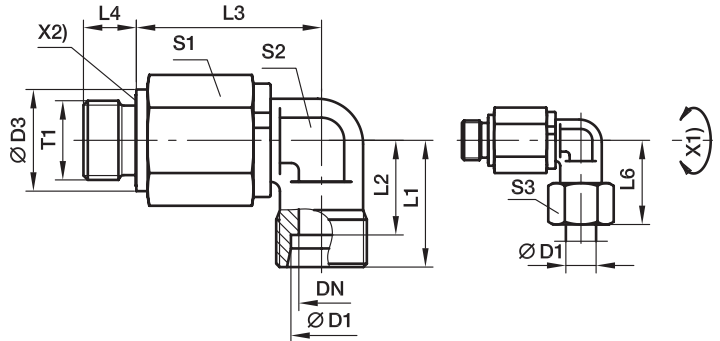

X1) Eje
X2) Junta Eolastic

Serie	D1	T1	DN	D3	L1	L2	L3	L4	L6	S1	S2	S3	Peso g/1 pieza	Referencia*	PN (bar) ¹⁾
S ⁴⁾	06	G 1/4 A	5.0	19	23	16.0	39.5	12	31	22	17	17	131	DG104/06SRHDOMD	420
	08	G 1/4 A	5.0	19	24	17.0	39.5	12	32	22	17	19	135	DG104/08SRHDOMD	420
	12	G 3/8 A	9.5	22	29	21.5	51.0	12	38	30	22	24	284	DG104/12SRHDOMD	420
	16	G 1/2 A	9.5	27	33	24.5	49.0	14	43	30	22	30	284	DG104/16SRHDOMD	420
	20	G 3/4 A	16.0	32	37	26.5	67.0	16	48	41	36	36	752	DG104/20SRHDOMD	420
	25	G 1 A	16.0	40	42	30.0	65.0	18	54	41	36	46	789	DG104/25SRHDOMD	420
	30	G 1 1/4 A	26.0	50	49	35.5	82.5	20	62	60	50	50	1713	DG104/30SRHDOMD	420
	38	G 1 1/2 A	26.0	55	57	41.0	80.5	22	72	60	50	60	1915	DG104/38SRHDOMD	420

¹⁾ Presión mostrada = producto suministrable

⁴⁾ S = serie pesada

$\frac{PN \text{ (bar)}}{10} = PN \text{ (MPa)}$

Se entrega sin tuerca ni anillo. Para la información sobre cómo pedir racores completos o materiales de estanqueidad alternativos, vea la página 17.

*Por favor añada los **sufijos** siguientes de acuerdo con el material/superficie requeridos.

Sufijos de referencia			
Material	Sufijo superficie y material	Ejemplo	Material de estanqueidad estándar (no se necesita sufijo adicional)
Acero	CF	DG104/06SRMDCF	NBR

DG 104-M Codo macho giratorio montado sobre rodamientos

Rosca macho métrica – Junta ED (ISO 9974) / Extremo cono 24° EO

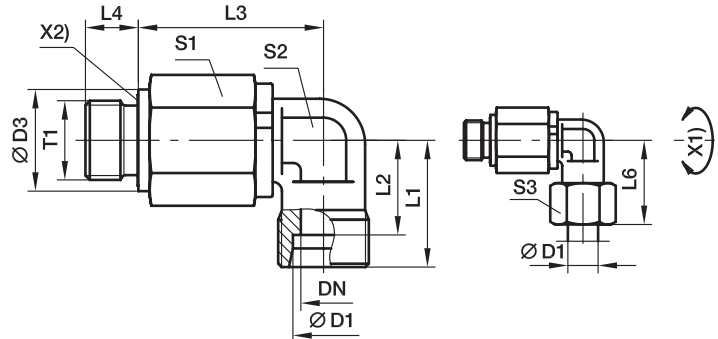

X1) Eje
X2) Junta Eolastic

Serie	D1	T1	DN	D3	L1	L2	L3	L4	L6	S1	S2	S3	Peso g/1 pieza	Referencia*	PN (bar) ¹⁾
S ⁴⁾	06	M 14×1.5	5.0	19	23	16.0	39.5	12	31	22	17	17	132	DG104/06SMHDOMD	420
	08	M 14×1.5	5.0	19	24	17.0	39.5	12	32	22	17	19	136	DG104/08SMHDOMD	420
	12	M 18×1.5	9.5	22	29	21.5	51.0	12	38	30	22	24	286	DG104/12SMHDOMD	420
	16	M 22×1.5	9.5	27	33	24.5	49.0	14	43	30	22	30	287	DG104/16SMHDOMD	420
	20	M 27×2.0	16.0	32	37	26.5	67.0	16	48	41	36	36	752	DG104/20SMHDOMD	420
	25	M 33×2.0	16.0	40	42	30.0	65.0	18	54	41	36	46	788	DG104/25SMHDOMD	420
	30	M 42×2.0	26.0	50	49	35.5	82.5	20	62	60	50	50	1717	DG104/30SMHDOMD	420
38	M 48×2.0	26.0	55	57	41.0	80.5	22	72	60	50	60	1913	DG104/38SMHDOMD	420	

¹⁾ Presión mostrada = producto suministrable

⁴⁾ S = serie pesada

$\frac{PN \text{ (bar)}}{10} = PN \text{ (MPa)}$

Se entrega sin tuerca ni anillo. Para la información sobre cómo pedir racores completos o materiales de estanqueidad alternativos, vea la página 17.

*Por favor añada los **sufijos** siguientes de acuerdo con el material/superficie requeridos.

Sufijos de referencia			
Material	Sufijo superficie y material	Ejemplo	Material de estanqueidad estándar (no se necesita sufijo adicional)
Acero	CF	DG104/06SMOMDCF	NBR

DG 105 Doble codo macho giratorio montado sobre rodamientos

Extremo cono 24° EO / Extremo cono 24° EO

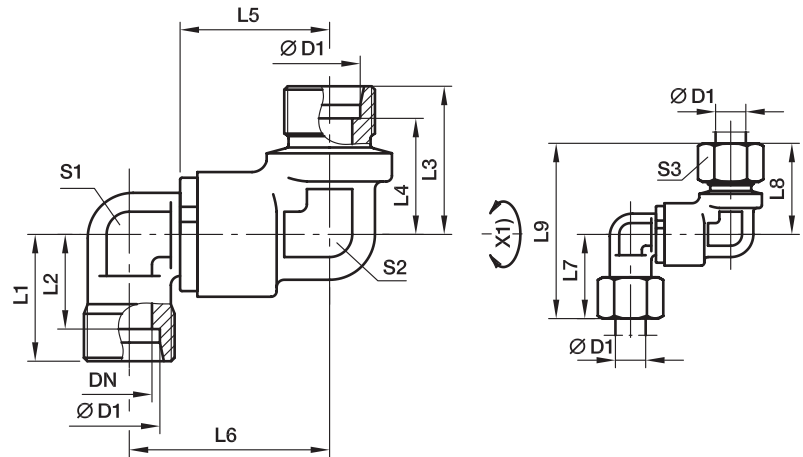

X1) Eje

Serie	D1	DN	L1	L2	L3	L4	L5	L6	L7	L8	L9	S1	S2	S3	Peso g/1 pieza	Referencia*	PN (bar) ¹⁾
S ⁴⁾	12	9.5	39.5	26.5	43	21.5	38	81	53.0	24	22	24	29	50.5	384	DG105/12SHDOMD	420
	16	9.5	39.5	25.5	44	24.5	43	87	53.0	30	22	24	33	52.5	377	DG105/16SHDOMD	420
	20	16.0	56.5	39.5	61	26.5	48	109	76.0	36	36	32	37	71.5	1015	DG105/20SHDOMD	420
	25	16.0	56.5	38.0	62	30.0	54	116	76.0	46	36	32	42	74.0	1034	DG105/25SHDOMD	420
	30	26.0	65.0	44.5	71	35.5	62	133	92.5	50	50	50	49	84.5	2344	DG105/30SHDOMD	420
	38	26.0	65.0	42.0	73	41.0	72	145	92.5	60	50	50	57	89.0	2485	DG105/38SHDOMD	420

¹⁾ Presión mostrada = producto suministrable

⁴⁾ S = serie pesada

$\frac{PN \text{ (bar)}}{10} = PN \text{ (MPa)}$

Se entrega sin tuerca ni anillo. Para la información sobre cómo pedir racores completos o materiales de estanqueidad alternativos, vea la página 17.

*Por favor añada los **sufijos** siguientes de acuerdo con el material/superficie requeridos.

Sufijos de referencia			
Material	Sufijo superficie y material	Ejemplo	Material de estanqueidad estándar (no se necesita sufijo adicional)
Acero	CF	DG105/12SOMDCF	NBR

DG 106-R Doble codo macho giratorio montado sobre rodamientos

Rosca macho BSPP – Junta ED (ISO 1179) / Extremo cono 24° EO
(Orientable en el eje macho, consistente en DG105 + EGE)

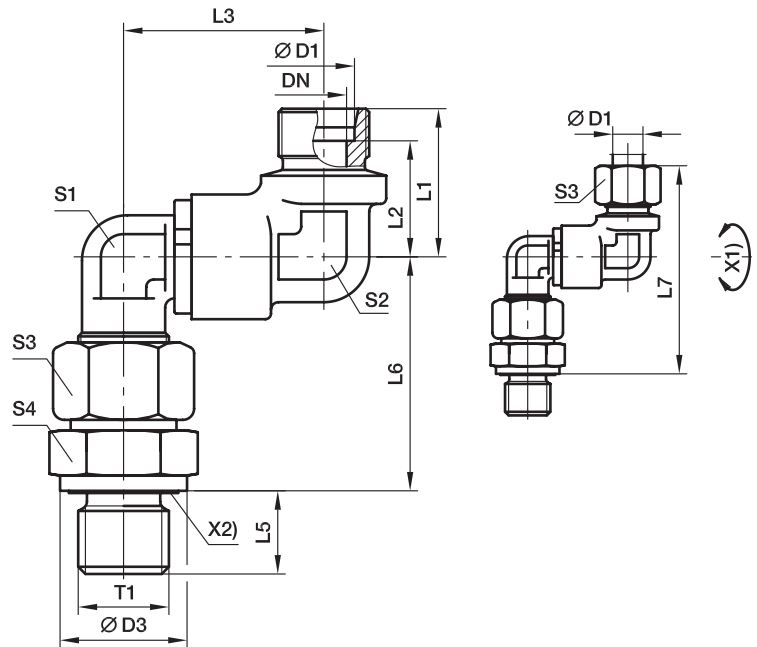

X1) Eje
X2) Junta Eolastic

Serie	D1	T1	DN	D3	L1	L2	L3	L5	L6	L7	S1	S2	S3	S4	Peso g/1 pieza	Referencia*	PN (bar) ¹⁾
S ⁴⁾	12	G 3/8 A	9.5	24	34	26.5	53.0	12	55.5	99	24	22	24	22	484	DG106/12SRHDOMD	420
	16	G 1/2 A	9.5	27	34	25.5	53.0	14	61.5	105	24	24	30	27	547	DG106/16SRHDOMD	420
	20	G 3/4 A	16.0	32	50	39.5	76.0	16	69.5	131	36	32	36	32	1288	DG106/20SRHDOMD	420
	25	G 1 A	16.0	40	50	38.0	76.0	18	78.0	140	36	32	46	41	1528	DG106/25SRHDOMD	420
	30	G 1 1/4 A	26.0	50	58	44.5	92.5	20	86.5	158	50	50	50	50	3004	DG106/30SRHDOMD	420
	38	G 1 1/2 A	26.0	55	58	42.0	92.5	22	101.0	174	50	50	60	55	3419	DG106/38SRHDOMD	420

¹⁾ Presión mostrada = producto suministrable

⁴⁾ S = serie pesada

$\frac{PN \text{ (bar)}}{10} = PN \text{ (MPa)}$

Se entrega sin tuerca ni anillo. Para la información sobre cómo pedir racores completos o materiales de estanqueidad alternativos, vea la página 17.

*Por favor añada los **sufijos** siguientes de acuerdo con el material/superficie requeridos.

Sufijos de referencia			
Material	Sufijo superficie y material	Ejemplo	Material de estanqueidad estándar (no se necesita sufijo adicional)
Acero	CF	DG106/06SRMDCF	NBR

DG 106-M Doble codo macho giratorio montado sobre rodamientos

Rosca macho métrica – Junta ED (ISO 9974) / Extremo cono 24° EO
(Orientable en el eje macho, consistente en DG105 + EGE)

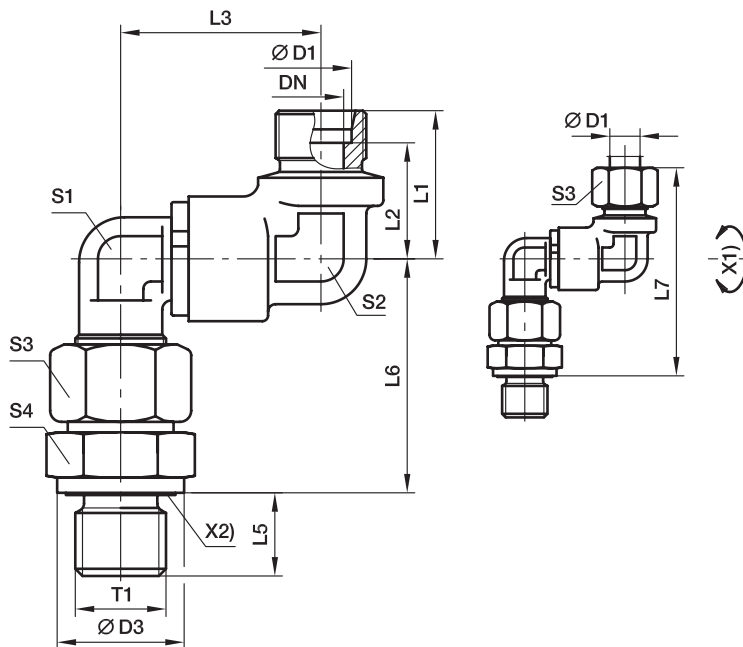

X1) Eje
X2) Junta Eolastic

Serie	D1	T1	DN	D3	L1	L2	L3	L5	L6	L7	S1	S2	S3	S4	Peso g/1 pieza	Referencia*	PN (bar) ¹⁾
S ⁴⁾	12	M 18×1.5	9.5	24	34	26.5	53.0	12	55.5	99	24	22	24	22	495	DG106/12SMHDOMD	420
	16	M 22×1.5	9.5	27	34	25.5	53.0	14	61.5	105	24	24	30	27	551	DG106/16SMHDOMD	420
	20	M 27×2.0	16.0	32	50	39.5	76.0	16	69.5	131	36	32	36	32	1289	DG106/20SMHDOMD	420
	25	M 33×2.0	16.0	40	50	38.0	76.0	18	78.0	140	36	32	46	41	1532	DG106/25SMHDOMD	420
	30	M 42×2.0	26.0	50	58	44.5	92.5	20	86.5	158	50	50	50	50	3007	DG106/30SMHDOMD	420
	38	M 48×2.0	26.0	55	58	42.0	92.5	22	101.0	174	50	50	60	55	3441	DG106/38SMHDOMD	420

¹⁾ Presión mostrada = producto suministrable

⁴⁾ S = serie pesada

$\frac{PN \text{ (bar)}}{10} = PN \text{ (MPa)}$

Se entrega sin tuerca ni anillo. Para la información sobre cómo pedir racores completos o materiales de estanqueidad alternativos, vea la página 17.

*Por favor añada los **sufijos** siguientes de acuerdo con el material/superficie requeridos.

Sufijos de referencia			
Material	Sufijo superficie y material	Ejemplo	Material de estanqueidad estándar (no se necesita sufijo adicional)
Acero	CF	DG106/06SMOMDCF	NBR

DG 107 Racores pasatabiques rectos montados sobre rodamientos

Extremo cono 24° EO / Extremo cono 24° EO

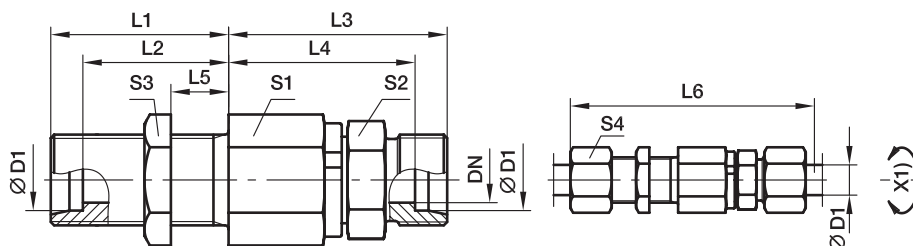

X1) Eje

Serie	D1	DN	T1	L1	L2	L3	L4	L5	L6	S1	S2	S3	S4	Peso g/1 pieza	Referencia*	PN (bar) ¹⁾
S ⁴⁾	06	5.0	M 14×1.5	23	16.0	49	42.0	5	87	22	17	19	17	134	DG107/06SHDOMD	420
	08	5.0	M 16×1.5	23	16.0	49	42.0	5	87	22	17	22	19	143	DG107/08SHDOMD	420
	12	9.5	M 20×1.5	23	15.5	60	52.5	5	100	30	24	27	24	291	DG107/12SHDOMD	420
	16	9.5	M 24×1.5	26	17.5	60	51.5	5	105	30	27	32	30	328	DG107/16SHDOMD	420
	20	16.0	M 30×2.0	39	28.5	76	65.5	15	137	41	36	41	36	710	DG107/20SHDOMD	420
	25	16.0	M 36×2.0	42	30.0	78	66.0	15	144	41	41	46	46	847	DG107/25SHDOMD	420
	30	26.0	M 42×2.0	44	30.5	89	75.5	15	159	60	46	50	50	1533	DG107/30SHDOMD	420
	38	26.0	M 52×2.0	47	31.0	92	76.0	15	168	60	55	65	60	1930	DG107/38SHDOMD	420

¹⁾ Presión mostrada = producto suministrable

⁴⁾ S = serie pesada

$\frac{PN \text{ (bar)}}{10} = PN \text{ (MPa)}$

Se entrega sin tuerca ni anillo. Para la información sobre cómo pedir racores completos o materiales de estanqueidad alternativos, vea la página 17.

*Por favor añada los **sufijos** siguientes de acuerdo con el material/superficie requeridos.

Sufijos de referencia			
Material	Sufijo superficie y material	Ejemplo	Material de estanqueidad estándar (no se necesita sufijo adicional)
Acero	CF	DG107/06SOMDCF	NBR

DG 108 Codo pasatabiques giratorio montado sobre rodamientos

Extremo cono 24° EO / Extremo cono 24° EO

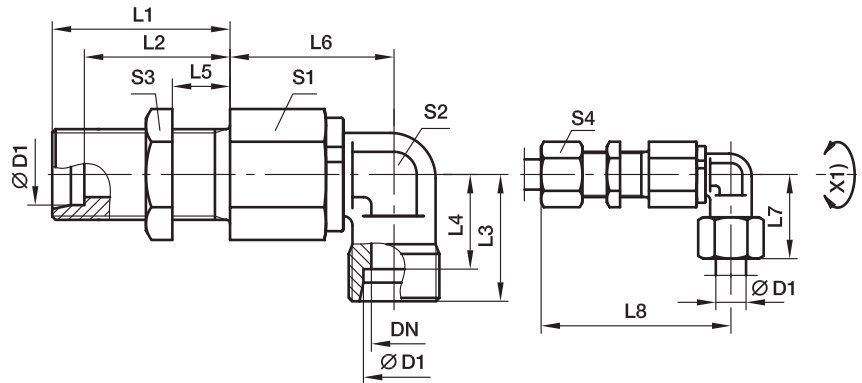

X1) Eje

Serie	D1	DN	T1	L1	L2	L3	L4	L5	L6	L7	L8	S1	S2	S3	S4	Peso g/1 pieza	Referencia*	PN (bar) ¹⁾
S ⁴⁾	06	5.0	M 14×1.5	23	16.0	23	16.0	5	39.5	31	70.0	22	17	19	17	154	DG108/06SHDOMD	420
	08	5.0	M 16×1.5	23	16.0	23	17.0	5	39.5	32	70.0	22	17	22	19	166	DG108/08SHDOMD	420
	12	9.5	M 20×1.5	23	15.5	29	21.5	5	51.0	38	83.0	30	22	27	24	333	DG108/12SHDOMD	420
	16	9.5	M 24×1.5	26	17.5	33	24.5	5	49.0	43	85.0	30	22	32	30	354	DG108/16SHDOMD	420
	20	16.0	M 30×2.0	39	28.5	37	26.5	15	67.0	48	117.5	41	36	41	36	904	DG108/20SHDOMD	420
	25	16.0	M 36×2.0	42	30.0	42	30.0	15	65.0	54	119.5	41	36	46	45	999	DG108/25SHDOMD	420
	30	26.0	M 42×2.0	44	30.5	49	35.5	15	82.5	62	140.0	60	50	50	50	1935	DG108/30SHDOMD	420
	38	26.0	M 52×2.0	47	31.0	57	41.0	15	80.5	72	142.0	60	50	65	60	2351	DG108/38SHDOMD	420

¹⁾ Presión mostrada = producto suministrable

⁴⁾ S = serie pesada

$\frac{PN \text{ (bar)}}{10} = PN \text{ (MPa)}$

Se entrega sin tuerca ni anillo. Para la información sobre cómo pedir racores completos o materiales de estanqueidad alternativos, vea la página 17.

*Por favor añada los **sufijos** siguientes de acuerdo con el material/superficie requeridos.

Sufijos de referencia			
Material	Sufijo superficie y material	Ejemplo	Material de estanqueidad estándar (no se necesita sufijo adicional)
Acero	CF	DG108/06SOMDCF	NBR

DG 208-R Doble codo macho giratorio montado sobre rodamientos

Rosca macho BSPP – Junta ED (ISO 1179) / Extremo cono 24° EO

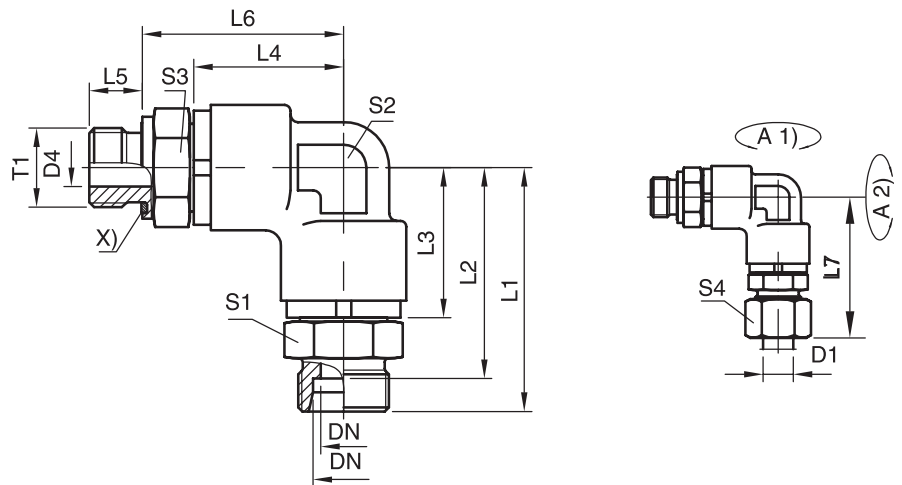

Serie	D1	T1	DN	L1	L2	L3	L4	L5	L6	L7	S1	S2	S3	S4	Referencia*	PN (bar) ¹⁾
S ⁴⁾	12	G 3/8 A	8	61.8	54.3	39.8	39.8	12	52.5	70.3	24	24	24	24	DG208/12SRHDOMD	420
	16	G 1/2 A	12	64.5	56.5	39.8	39.8	14	53.0	73.5	27	24	27	30	DG208/16SRHDOMD	420
	20	G 3/4 A	16	84.5	74.5	56.5	56.5	16	71.5	95.5	36	32	36	36	DG208/20SRHDOMD	420
	25	G 1 A	16	89.5	77.5	56.5	56.5	18	74.5	100.5	41	32	41	46	DG208/25SRHDOMD	420
	38	G 1 1/2 A	32	104.0	88.0	65.3	65.3	22	85.3	121.5	55	50	55	60	DG208/38SRHDOMD	420

¹⁾ Presión mostrada = producto suministrable

⁴⁾ S = serie pesada

$\frac{PN (bar)}{10} = PN (MPa)$

Se entrega sin tuerca ni anillo. Para la información sobre cómo pedir racores completos o materiales de estanqueidad alternativos, vea la página 17.

Sufijos de referencia			
Material	Sufijo superficie y material	Ejemplo	Material de estanqueidad estándar (no se necesita sufijo adicional)
Acero	CF	DG208/12SRMDCF	NBR

*Por favor añada los sufijos siguientes de acuerdo con el material/superficie requeridos.

DVGE-M Racores giratorios rectos machos de fricción montados sobre rodamientos

Rosca macho métrica – Junta ED / Extremo cono 24° EO

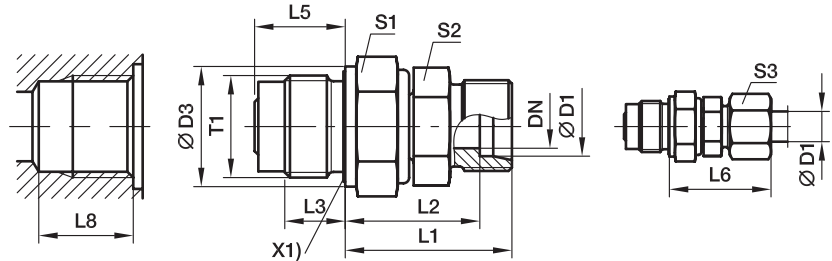

X1) Junta Eolastic

 L8 mayor que DIN 3852
 tabla página Q22

Serie	D1	T1	DN	D3	L1	L2	L3	L5	L6	S1	S2	S3	Peso g/1 pieza	Referencia*	PN (bar) ¹⁾	
															CF	VIT
L ³⁾	06	M 14×1.5	4	19	27.0	20.0	12	18.0	27	19	12	14	44	DVGE06LMOMD	40	40
	08	M 14×1.5	5	19	28.0	21.0	12	18.0	29	19	12	17	45	DVGE08LMOMD	40	40
	10	M 18×1.5	6	24	33.0	26.0	12	18.0	30	24	14	19	87	DVGE10LMOMD	40	40
	12	M 22×1.5	8	27	34.0	27.0	14	21.0	32	27	17	22	120	DVGE12LMOMD	40	40
	15	M 27×2.0	10	32	40.0	33.0	16	24.0	36	32	19	27	215	DVGE15LMOMD	40	40
	18	M 33×2.0	16	40	45.0	37.5	18	27.5	40	41	27	32	349	DVGE18LMOMD	40	40
	22	M 33×2.0	16	40	47.0	39.5	18	27.5	44	41	27	36	383	DVGE22LMOMD	40	40
	28	M 42×2.0	22	50	51.5	44.0	20	31.0	47	50	36	41	590	DVGE28LMOMD	40	40
	35	M 48×2.0	25	55	64.5	54.0	22	35.0	56	55	41	50	876	DVGE35LMOMD	40	40
S ⁴⁾	06	M 14×1.5	4	19	28.0	21.0	12	18.0	31	19	12	17	51	DVGE06SMOMD	100	100
	08	M 14×1.5	5	19	29.0	22.0	12	18.0	32	19	14	19	56	DVGE08SMOMD	100	100
	10	M 18×1.5	6	24	34.5	27.0	12	18.0	34	24	17	22	98	DVGE10SMOMD	100	100
	12	M 22×1.5	8	27	35.5	28.0	14	21.0	38	27	17	24	139	DVGE12SMOMD	100	100
	16	M 27×2.0	10	32	42.5	34.0	16	24.0	43	32	24	30	239	DVGE16SMOMD	100	100
	20	M 33×2.0	16	40	50.0	39.5	18	27.5	48	41	27	36	385	DVGE20SMOMD	100	100
	25	M 33×2.0	16	40	54.5	42.5	18	27.5	54	41	36	46	494	DVGE25SMOMD	100	100
	30	M 42×2.0	22	50	61.5	48.0	20	31.0	62	50	41	50	695	DVGE30SMOMD	100	100
	38	M 48×2.0	25	55	71.0	55.0	22	35.0	72	55	50	60	1088	DVGE38SMOMD	100	100

1) Presión mostrada = producto suministrable

3) L = serie ligera; 4) S = serie pesada

$$\frac{\text{PN (bar)}}{10} = \text{PN (MPa)}$$

Se entrega sin tuerca ni anillo. Para la información sobre cómo pedir racores completos o materiales de estanqueidad alternativos, vea la página 17.

 *Por favor añada los **sufijos** siguientes de acuerdo con el material/superficie requeridos.

Sufijos de referencia			
Material	Sufijo superficie y material	Ejemplo	Material de estanqueidad estándar (no se necesita sufijo adicional)
Acero	CF	DVGE06LMOMDCF	NBR
FKM	VITCF	DVGE06LMOMDVITCF	

DVWE-R Codo giratorio macho de fricción montado sobre rodamientos

Rosca macho BSPP – Junta ED / Extremo cono 24° EO

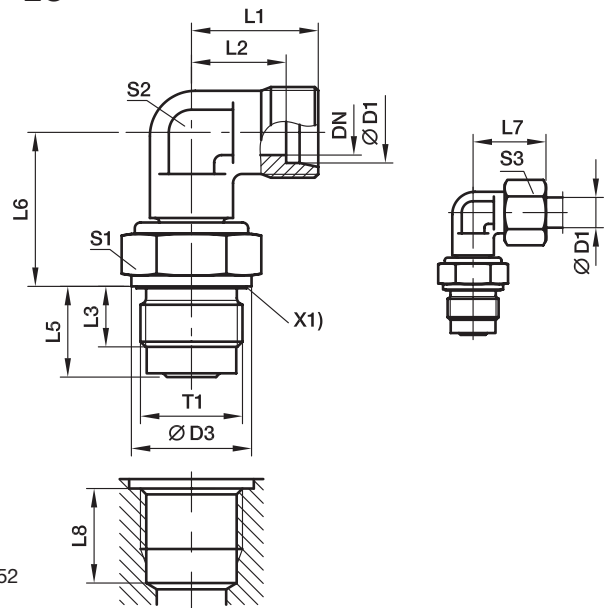

L8 mayor que DIN 3852
tabla página Q22

X1) Junta Eolastic

Serie	D1	T1	DN	D3	L1	L2	L3	L5	L6	L7	S1	S2	S3	Peso g/1 pieza	Referencia*	PN (bar) ¹⁾	
																CF	VIT
L ³⁾	06	G 1/4 A	4	19	19	12.0	12	18.0	20.0	27	19	12	14	50	DVWE06LROMD	40	40
	08	G 1/4 A	5	19	21	14.0	12	18.0	21.0	29	19	12	17	50	DVWE08LROMD	40	40
	10	G 3/8 A	6	22	22	15.0	12	18.0	26.0	30	24	14	19	83	DVWE10LROMD	40	40
	12	G 1/2 A	8	27	24	17.0	14	21.0	27.0	32	27	17	22	129	DVWE12LROMD	40	40
	15	G 3/4 A	10	32	28	21.0	16	24.0	33.0	36	32	19	27	232	DVWE15LROMD	40	40
	18	G 1 A	16	40	31	23.5	18	27.5	37.5	40	41	27	32	393	DVWE18LROMD	40	40
	22	G 1 A	16	40	35	27.5	18	27.5	39.5	44	41	27	36	406	DVWE22LROMD	40	40
	28	G 1 1/4 A	22	50	38	30.5	20	31.0	44.0	47	50	36	41	664	DVWE28LROMD	40	40
	35	G 1 1/2 A	25	55	45	34.5	22	35.0	54.0	56	55	41	50	1005	DVWE35LROMD	40	40
	S ⁴⁾	06	G 1/4 A	4	19	23	16.0	12	18.0	21.0	31	19	12	17	58	DVWE06SROMD	100
08		G 1/4 A	5	19	24	17.0	12	18.0	22.0	32	19	14	19	65	DVWE08SROMD	100	100
10		G 3/8 A	6	22	25	17.5	12	18.0	27.0	34	24	17	22	103	DVWE10SROMD	100	100
12		G 1/2 A	8	27	29	21.5	14	21.0	28.0	38	27	17	24	152	DVWE12SROMD	100	100
14		G 3/4 A	10	32	30	22.0	16	24.0	33.0	40	32	19	27	236	DVWE14SROMD	100	100
16		G 3/4 A	10	32	33	24.5	16	24.0	34.0	43	32	24	30	276	DVWE16SROMD	100	100
20		G 1 A	16	40	37	26.5	18	27.5	39.5	48	41	27	36	415	DVWE20SROMD	100	100
25		G 1 A	16	40	42	30.0	18	27.5	42.5	54	41	36	46	569	DVWE25SROMD	100	100
30		G 1 1/4 A	22	50	49	35.5	20	31.0	48.0	62	50	41	50	886	DVWE30SROMD	100	100
38		G 1 1/2 A	25	55	57	41.0	22	35.0	55.0	72	55	50	60	1375	DVWE38SROMD	100	100

¹⁾ Presión mostrada = producto suministrable

³⁾ L = serie ligera; ⁴⁾ S = serie pesada

$$\frac{PN \text{ (bar)}}{10} = PN \text{ (MPa)}$$

Se entrega sin tuerca ni anillo. Para la información sobre cómo pedir racores completos o materiales de estanqueidad alternativos, vea la página 17.

*Por favor añada los **sufijos** siguientes de acuerdo con el material/superficie requeridos.

Sufijos de referencia			
Material	Sufijo superficie y material	Ejemplo	Material de estanqueidad estándar (no se necesita sufijo adicional)
Acero	CF	DVWE06LROMDCF	NBR
FKM	VITCF	DVWE06LROMDVITCF	

DVWE-M Codo giratorio macho de fricción montado sobre rodamientos

Rosca macho métrica – Junta ED / Extremo cono 24° EO

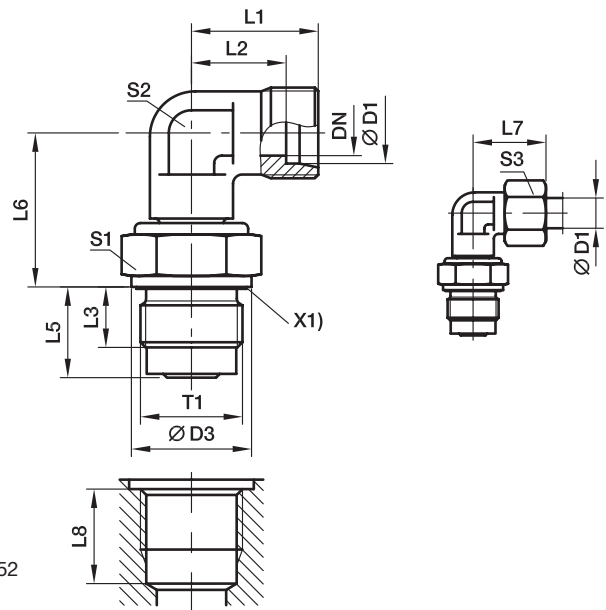

X1) Junta Eolastic

L8 mayor que DIN 3852
tabla página Q22

Serie	D1	T1	DN	D3	L1	L2	L3	L5	L6	L7	S1	S2	S3	Peso g/1 pieza	Referencia*	PN (bar) ¹⁾	
																CF	VIT
L ³⁾	06	M 14×1.5	4	19	19	12.0	12	18.0	20.0	27	19	12	14	51	DVWE06LMOMD	40	40
	08	M 14×1.5	5	19	21	14.0	12	18.0	21.0	29	19	12	17	51	DVWE08LMOMD	40	40
	10	M 18×1.5	6	24	22	15.0	12	18.0	26.0	30	24	14	19	92	DVWE10LMOMD	40	40
	12	M 22×1.5	8	27	24	17.0	14	21.0	27.0	32	27	17	22	160	DVWE12LMOMD	40	40
	15	M 27×2.0	10	32	28	21.0	16	24.0	33.0	36	32	19	27	236	DVWE15LMOMD	40	40
	18	M 33×2.0	16	40	31	23.5	18	27.5	37.5	40	41	27	32	405	DVWE18LMOMD	40	40
	22	M 33×2.0	16	40	35	27.5	18	27.5	39.5	44	41	27	36	409	DVWE22LMOMD	40	40
	28	M 42×2.0	22	50	38	30.5	20	31.0	44.0	47	50	36	41	660	DVWE28LMOMD	40	40
	35	M 48×2.0	25	55	45	34.5	22	35.0	54.0	56	55	41	50	1012	DVWE35LMOMD	40	40
	S ⁴⁾	06	M 14×1.5	4	19	23	16.0	12	18.0	21.0	31	19	12	17	59	DVWE06SMOMD	100
08		M 14×1.5	5	19	24	17.0	12	18.0	22.0	32	19	14	19	66	DVWE08SMOMD	100	100
10		M 18×1.5	6	24	25	17.5	12	18.0	27.0	34	24	17	22	113	DVWE10SMOMD	100	100
12		M 22×1.5	8	27	29	21.5	14	21.0	28.0	38	27	17	24	153	DVWE12SMOMD	100	100
16		M 27×2.0	10	32	33	24.5	16	24.0	34.0	43	32	24	30	284	DVWE16SMOMD	100	100
20		M 33×2.0	16	40	37	26.5	18	27.5	39.5	48	41	27	36	427	DVWE20SMOMD	100	100
25		M 33×2.0	16	40	42	30.0	18	27.5	42.5	54	41	36	46	581	DVWE25SMOMD	100	100
30		M 42×2.0	22	50	49	35.5	20	31.0	48.0	62	50	41	50	898	DVWE30SMOMD	100	100
38		M 48×2.0	25	55	57	41.0	22	35.0	55.0	72	55	50	60	1373	DVWE38SMOMD	100	100

¹⁾ Presión mostrada = producto suministrable

³⁾ L = serie ligera; ⁴⁾ S = serie pesada

$$\frac{PN \text{ (bar)}}{10} = PN \text{ (MPa)}$$

Se entrega sin tuerca ni anillo. Para la información sobre cómo pedir racores completos o materiales de estanqueidad alternativos, vea la página 17.

*Por favor añada los **sufijos** siguientes de acuerdo con el material/superficie requeridos.

Sufijos de referencia			
Material	Sufijo superficie y material	Ejemplo	Material de estanqueidad estándar (no se necesita sufijo adicional)
Acero	CF	DVWE06LMOMDCF	NBR
FKM	VITCF	DVWE06LMOMDVITCF	

Lumbrera para racores giratorios DVGE y DVWE

Lumbreras forma X
según DIN 3852, parte 1 y parte 2
(para roscas macho cilíndricas)

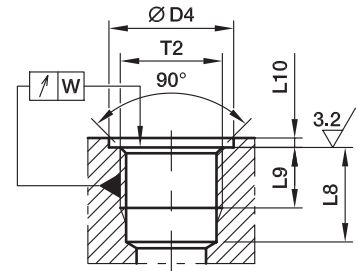

Rosca d1	d4 pequeño +0.4	a ₁ max	L9 min	L8 min	W
M 14×1.5	20	1.5	12	19.0	0.1
M 18×1.5	25 ²⁾	2.0	12	19.0	0.1
M 22×1.5	28	2.5	14	22.0	0.1
M 27×2.0	33	2.5	16	25.0	0.2
M 33×2.0	41 ²⁾	2.5	18	28.5	0.2
M 42×2.0	51 ²⁾	2.5	20	32.0	0.2
M 48×2.0	56	2.5	22	36.0	0.2
G 1/4 A	20 ²⁾	1.5	12	19.0	0.1
G 3/8 A	23	2.0	12	19.0	0.1
G 1/2 A	28 ²⁾	2.5	14	22.0	0.1
G 3/4 A	33	2.5	16	25.0	0.2
G 1 A	41 ²⁾	2.5	18	28.5	0.2
G 1 1/4 A	51 ²⁾	2.5	20	32.0	0.2
G 1 1/2 A	56	2.5	22	36.0	0.2

¹⁾ No DIN 3852

²⁾ Diferente a DIN 3852



Equipo de diagnóstico Parker SensoControl®



Índice visual

Serie 1

Toma de presión con pasador de bloqueo

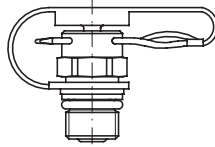

EMA1
p. Q4

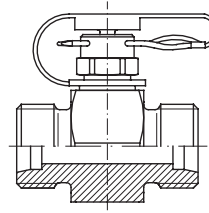

GMA1
p. Q5

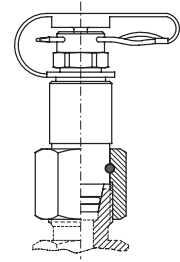

VKA1
p. Q6

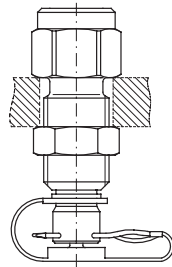

MAV ... MA1
p. Q7

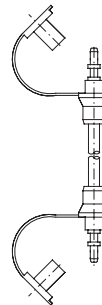

SMA1
p. Q7

Serie 3

Toma de presión con conexión roscada M 16x2

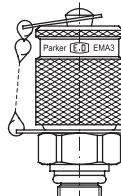

EMA3
p. Q8

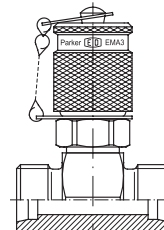

GMA3
p. Q9

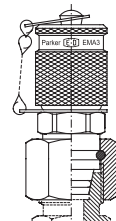

VKA3
p. Q10

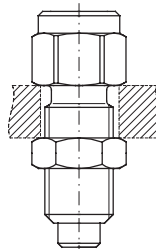

MAV ... MA3
p. Q11

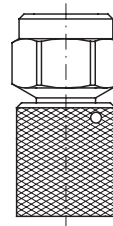

MAVMD ... MA3
p. Q11

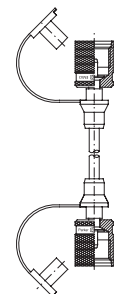

SMA3
p. Q11

SensoControl®

Gama de productos
Diagnóstico/Industrial



p. Q12

EMA1/EMA3-Toma de presión

- Para monitorizar y comprobar sistemas de presión alta, baja y negativa.
- Para purgar cilindros y sistemas hidráulicos.
- Para toma de muestras en sistemas de presión alta, baja y negativa.

Ventajas:

- Conexión estanca antes que la válvula sea abierta
- Construcción robusta y segura para pequeñas dimensiones
- Fácil manejo
- Conexión simple de equipos de medida, de control y de mando.
- Es posible conectar a presiones de hasta 400 bar con acoplamientos roscados
- Presiones nominales de hasta 630 bar
- Tapón protector metálico autoblocante, resistente a la vibración

Estanqueidad del sistema en el cierre primario:

EMA1 mediante válvula antirretorno.

EMA3 con cierre por cono con junta tórica.

El nuevo sistema de estanqueidad EMA3 garantiza unas fugas mínimas.

Tanto los modelos con tapa roscada (EMA3), como con pasador (EMA1) emplean junta tórica con cierre secundario con el latiguillo.

Diferencias entre los modelos EMA1 y EMA3

- Sistema de cierre (vea el apartado anterior)
- Conexión del latiguillo por enchufe directo en EMA1
Conexión roscada del latiguillo en EMA3
- Presiones de trabajo (vea la sección Ventajas)

Presión de trabajo

- Modelos EMA3 hasta 630 bar
- Modelo EMA1 hasta 400 bar
- Máxima presión de trabajo 630 bar para GMA, VKA y EMA... se debe aplicar la presión de trabajo recomendada por el fabricante del racor
- Se pueden conectar con presión hasta 400 bar máx.
- Las presiones nominales admisibles de cada toma de presión se muestran en las páginas de productos.

Materiales y temperaturas:

- Acero
- Acero inoxidable, material 1.4571
- Juntas:
- FKM (Rango de temperatura -20 a +200°C)
- EPDM Etileno Propileno (para rotura de fluido)
(Rango de temperatura -40 a +150°C)
- Las juntas internas siempre son FKM
- Manguera:
- Poliamida (Rango de temperatura -35°C ... 100°C máx.)

Juntas:

- Acero inoxidable sólo FKM

Fluidos:

- Adecuado para aceites hidráulicos y otros fluidos a base de aceite mineral (Por favor preste atención a los materiales de estanqueidad usados)
- Para usar con otros fluidos líquidos, por favor consulte con Parker

Estandarización

ISO15171-2

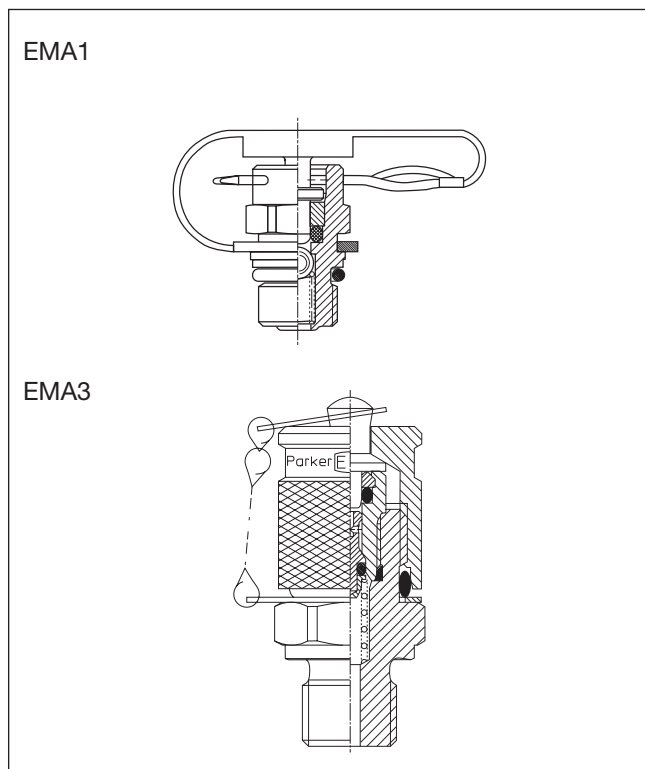

Perbunan = marchio registrato Bayer

EMA1 Toma de presión con pasador de bloqueo

Serie 1

Rosca macho: BSP, métrica

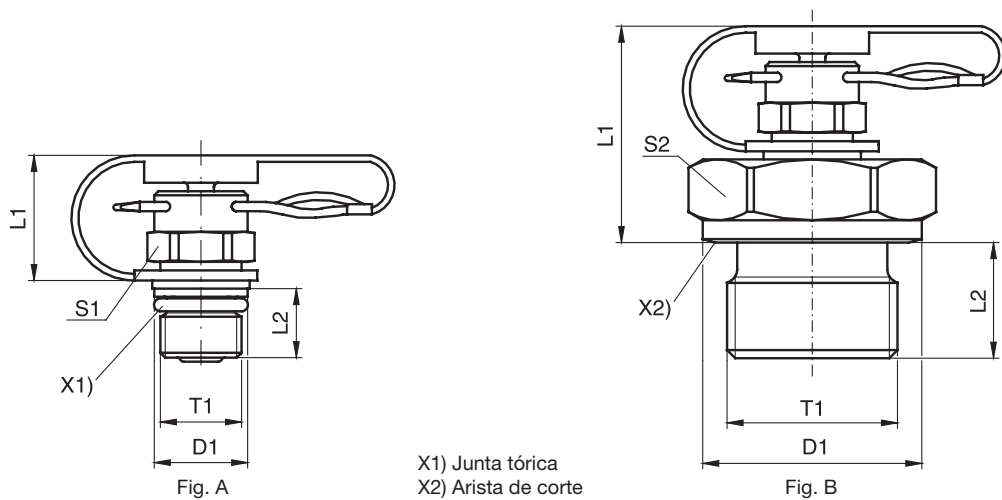

T1	D1	L1	L2	S1	S2	Fig.	Peso g/1 pieza	Referencia*	PN (bar) ¹⁾ CF	DF**
M 12x1.5	17.0	32.0	12.0		19	B	53	EMA1/12X1.5	400	4
M 14x1.5	19.0	32.0	12.0		19	B	56	EMA1/14X1.5	400	4
M 16x1.5	21.0	25.0	12.0		22	B	47	EMA1/16X1.5	400	4
G 1/8	14.0	32.5	8.0		17	B	41	EMA1/1/8	400	4
G 1/4	18.0	32.0	12.0		19	B	54	EMA1/1/4	400	4
G 3/8	22.0	27.5	12.0		22	B	55	EMA1/3/8	400	4
G 1/2	26.0	27.5	14.0		27	B	78	EMA1/1/2	400	4
M 08x1.0	9.5	17.5	8.4	12		A	16	EMA1/8X1OR	400	4
M 10x1.0	11.5	18.0	8.0	12		A	18	EMA1/10X1OR	400	4
M 10x1.0	14.0	32.5	8.0		17	B	42	EMA1/10X1	400	4

**DF = Factor de diseño

¹⁾Presión mostrada = producto suministrable

$$\frac{PN \text{ (bar)}}{10} = PN \text{ (MPa)}$$

*Por favor añada los **sufijos** siguientes de acuerdo con el material/superficie requeridos.

Sufijos de referencia			
Material	Sufijo superficie y material	Ejemplo	Material de estanqueidad estándar (no se necesita sufijo adicional)
Acero	CF	EMA1/12X1.5CF	NBR

GMA1 Racor recto con toma de presión con pasador de bloqueo Serie 1

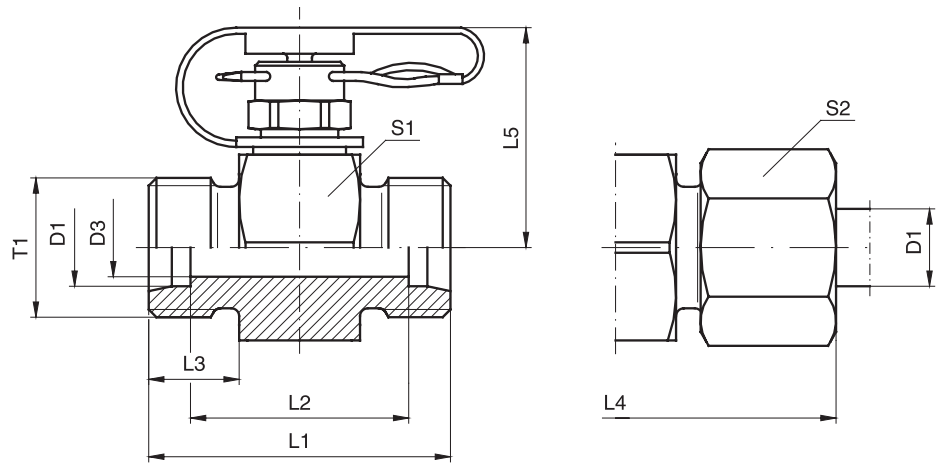

Serie	D1	T1	D3	L1	L2	L3	L4	L5	S1	S2	Peso g/1 pieza	Referencia*	PN (bar) ¹⁾ CF	DF ^{**}
L ³⁾	06	M 12x1.5	4	35	21	10	51	29.0	24	14	73	GMA1/06LOMD	315	4
	08	M 14x1.5	6	35	21	10	51	29.0	24	17	75	GMA1/08LOMD	315	4
	10	M 16x1.5	7	37	23	11	53	29.0	24	19	80	GMA1/10LOMD	315	4
	12	M 18x1.5	8	37	23	11	53	30.5	24	22	96	GMA1/12LOMD	315	4
	15	M 22x1.5	11	39	25	12	55	32.0	30	27	121	GMA1/15LOMD	315	4
	18	M 26x1.5	14	39	24	12	57	33.0	32	32	139	GMA1/18LOMD	315	4
22	M 30x2.0	18	43	28	14	61	35.0	36	36	171	GMA1/22LOMD	160	4	
S ⁴⁾	06	M 14x1.5	4	39	25	12	55	29.0	24	17	82	GMA1/06SOMD	400	4
	08	M 16x1.5	5	39	25	12	55	29.0	24	19	88	GMA1/08SOMD	400	4
	10	M 18x1.5	7	39	24	12	57	29.0	24	22	90	GMA1/10SOMD	400	4
	12	M 20x1.5	7	39	24	12	57	29.0	24	24	96	GMA1/12SOMD	400	4
	14	M 22x1.5	10	43	27	14	63	30.5	27	27	121	GMA1/14SOMD	400	4
	16	M 24x1.5	11	43	26	14	63	32.0	30	30	138	GMA1/16SOMD	400	4
	20	M 30x2.0	15	47	26	16	69	35.0	36	36	222	GMA1/20SOMD	400	4

**DF = Factor de diseño

1) Presión mostrada = producto suministrable

3) L = serie ligera; 4) S = serie pesada

$$\frac{PN \text{ (bar)}}{10} = PN \text{ (MPa)}$$

Se entrega sin tuerca ni anillo. Para la información sobre cómo pedir racores completos o materiales de estanqueidad alternativos, vea la página 17.



*Por favor añada los **sufijos** siguientes de acuerdo con el material/superficie requeridos.

Sufijos de referencia			
Material	Sufijo superficie y material	Ejemplo	Material de estanqueidad estándar (no se necesita sufijo adicional)
Acero	CF	GMA1/06LOMDCF	NBR

VKA1 Toma de presión con pasador de bloqueo para conos Serie 1

Con tuerca loca y cono 24°

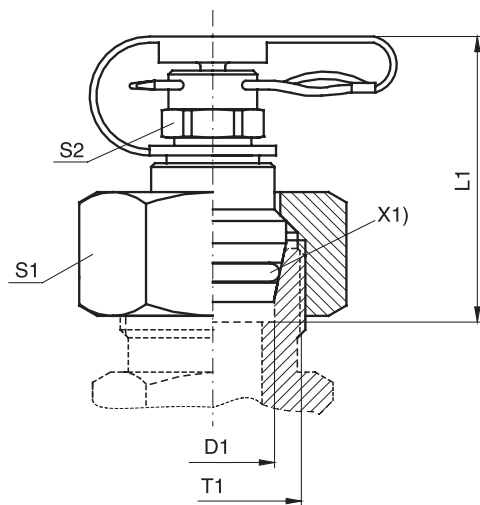
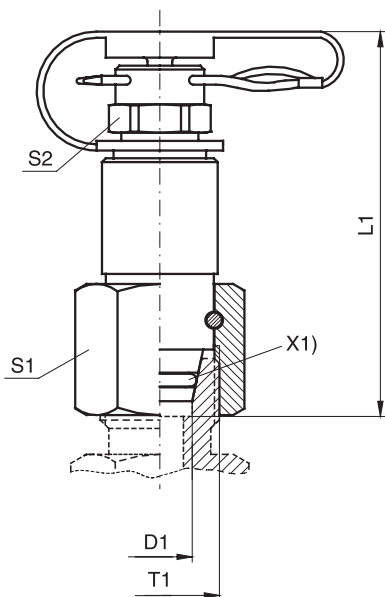

X1) Junta tórica

Serie	D1	T1	L1	S1	S2	Fig.	Peso g/1 pieza	Referencia*	PN (bar) ¹⁾ CF	DF ²⁾
L ³⁾	06	M 12x1.5	48	14	12	A	44	VKA1/06L	315	4
	08	M 14x1.5	49	17	12	A	54	VKA1/08L	315	4
	10	M 16x1.5	50	19	12	A	68	VKA1/10L	315	4
	12	M 18x1.5	51	22	12	A	81	VKA1/12L	315	4
	15	M 22x1.5	39	27	12	B	82	VKA1/15L	315	4
	18	M 26x1.5	38	32	12	B	112	VKA1/18L	315	4
S ⁴⁾	06	M 14x1.5	48	17	12	A	51	VKA1/06S	400	4
	08	M 16x1.5	50	19	12	A	62	VKA1/08S	400	4
	10	M 18x1.5	50	22	12	A	78	VKA1/10S	400	4
	12	M 20x1.5	51	24	12	A	100	VKA1/12S	400	4
	14	M 22x1.5	39	27	12	B	88	VKA1/14S	400	4
	16	M 24x1.5	37	30	12	B	105	VKA1/16S	400	4
	20	M 30x2.0	44	36	12	B	174	VKA1/20S	400	4

**DF = Factor de diseño

¹⁾ Presión mostrada = producto suministrable

³⁾ L = serie ligera; ⁴⁾ S = serie pesada

$$\frac{PN \text{ (bar)}}{10} = PN \text{ (MPa)}$$

*Por favor añada los **sufijos** siguientes de acuerdo con el material/superficie requeridos.

Sufijos de referencia			
Material	Sufijo superficie y material	Ejemplo	Material de estanqueidad estándar (no se necesita sufijo adicional)
Acero	CF	VKA1/06LCF	NBR

MAV-MA1 Toma de presión rosca hembra con pasador de bloqueo SMA1 Latiguillo de toma de presión para pasador de bloqueo Serie 1

Rosca hembra: BSP
Estanqueidad: anillo de cierre (DIN) EN 837-1

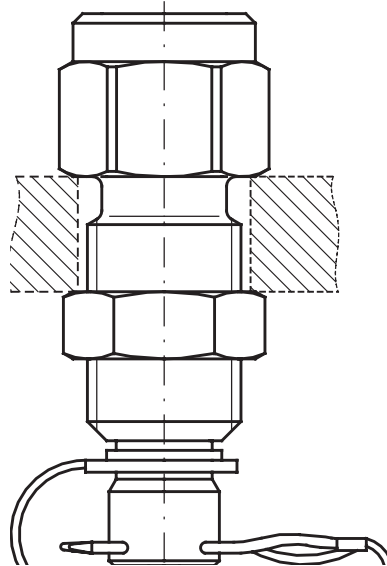

Racor toma de presión: MAV-MA1

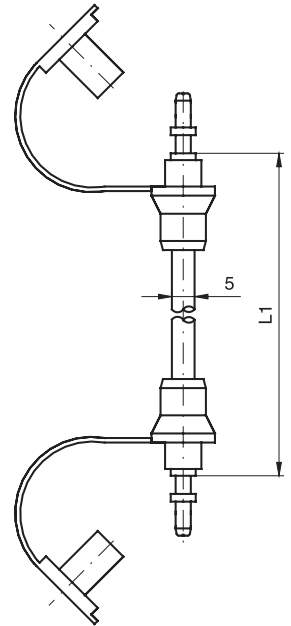

Latiguillo: SMA1

T1	L1	L2 máx.	S1	S2	Peso g/1 pieza	Referencia*	PN (bar) ¹⁾ CF	DF**
G 1/4	61.5	12	19	19	78	MAV1/4MA1	400	4.0
G 1/2	72.0	12	27	19	135	MAV1/2MA1	400	4.0
	400.0				21	SMA1-400	400	2.5
	630.0				26	SMA1-630	400	2.5
	800.0				26	SMA1-800	400	2.5
	1000.0				31	SMA1-1000	400	2.5
	1500.0				40	SMA1-1500	400	2.5
	2000.0				49	SMA1-2000	400	2.5
	2500.0				58	SMA1-2500	400	2.5
	3200.0				70	SMA1-3200	400	2.5
	4000.0				84	SMA1-4000	400	2.5

**DF = Factor de diseño

¹⁾ Presión mostrada = producto suministrable

$$\frac{PN(\text{bar})}{10} = PN(\text{MPa})$$

*Por favor añada los **sufijos** siguientes de acuerdo con el material/superficie requeridos.

Sufijos de referencia			
Material	Sufijo superficie y material	Ejemplo	Material de estanqueidad estándar (no se necesita sufijo adicional)
Acero	CF	MAV1/4MA1CF	NBR

Notas sobre latiguillos de pequeño diámetro:

- Radio mín. de curvatura r = 20 mm
- Temperatura de trabajo de -20°C a +100°C (en períodos cortos +120°C)
- Hay que proteger los latiguillos del fuego, de ángulos agudos y de objetos calientes.

Para medir medios líquidos, por favor:

¡Purgue antes de conectar! Por acción capilar se evita en gran medida la descarga del medio de presión.

Factores de presión según la temperatura:

hasta 0°C	122 %
para 30°C	110 %
para 50°C	100 %
para 80°C	86 %
para 100°C	77 %

EMA3 Toma de presión con conexión roscada M 16x2

Serie 3

Rosca macho: BSP, métrica

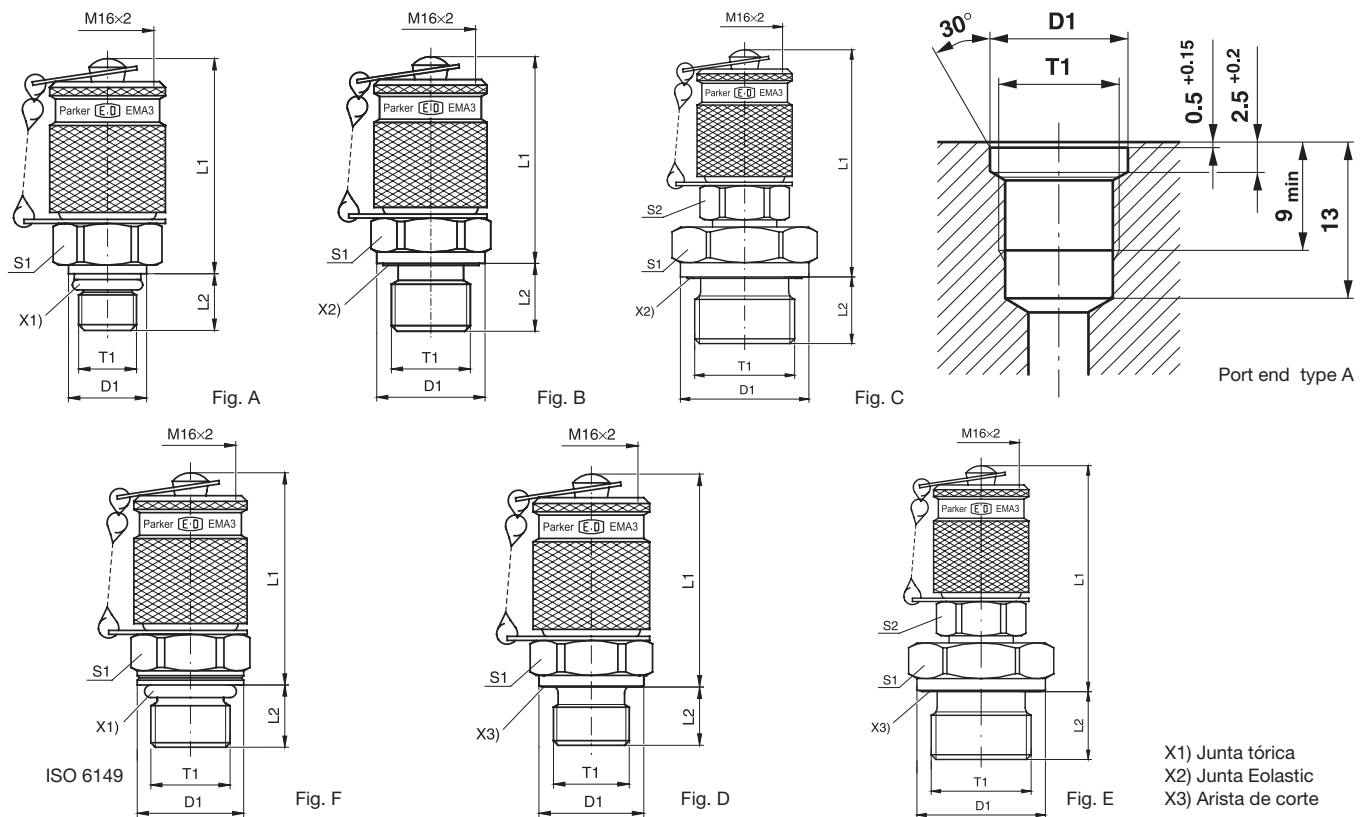

T1	D1	L1	L2	S1	S2	Fig.	Peso g/1 pieza	Referencia*	PN (bar) ¹⁾		DF**	
									CF	71	CF	71
M 08x1.0	9.5	38.5	7.5	17		A	66	EMA3/8X1OR	250		4.0	
M 10x1.0	11.5	37.0	7.5	17		A	70	EMA3/10X1OR	630	630	4.0	4
M 14x1.5	18.8	39.5	11.0	19		F	79	EMA3/14X1.5ISO	630	630	4.0	4
M 10x1.0	14.0	40.0	8.0	17		D	67	EMA3/10X1	400		4.0	
M 12x1.5	17.0	38.0	12.0	17		D	74	EMA3/12X1.5	400		4.0	
M 14x1.5	19.0	39.0	12.0	19		D	78	EMA3/14X1.5	400		4.0	
M 16x1.5	21.0	40.0	12.0	22		D	90	EMA3/16X1.5	400		4.0	
G 1/8	14.0	37.5	8.0	17		D	70	EMA3/1/8	400		4.0	
G 1/4	18.0	39.0	12.0	19		D	77	EMA3/1/4	400		4.0	
G 3/8	22.0	40.5	12.0	22		D	91	EMA3/3/8	400		4.0	
G 1/2	26.0	46.0	14.0	27	17	E	137	EMA3/1/2	400		3.4	
G 1/8	14.0	37.5	8.0	17		B	72	EMA3/1/8ED	400	400	4.0	4
G 1/4	19.0	39.0	12.0	19		B	76	EMA3/1/4ED	630	630	4.0	4
G 3/8	22.0	40.5	12.0	22		B	93	EMA3/3/8ED	630	630	4.0	4
M 10x1.0	14.0	40.0	8.0	17		B	71	EMA3/10X1ED	400	400	4.0	4
M 12x1.5	17.0	38.0	12.0	17		B	72	EMA3/12X1.5ED	630	630	4.0	4
M 14x1.5	19.0	39.0	12.0	19		B	77	EMA3/14X1.5ED	400	400	4.0	4
G 1/2	27.0	46.0	14.0	27	17	C	135	EMA3/1/2ED	400	400	4.0	4

**DF = Factor de diseño

¹⁾ Presión mostrada = producto suministrable

$$\frac{PN \text{ (bar)}}{10} = PN \text{ (MPa)}$$

*Por favor añada los **sufijos** siguientes de acuerdo con el material/superficie requeridos.

Sufijos de referencia			
Material	Sufijo superficie y material	Ejemplo	Material de estanqueidad estándar (no se necesita sufijo adicional)
Acero	CF	EMA3/10X10ORCF	NBR
Acero inoxidable	71	EMA3/10X10OR71	VIT
Acero inoxidable	316L	EMA3/1/4ED316L	NBR

GMA3 Toma de presión sobre unión tubo-tubo con conexión M 16×2 Serie 3

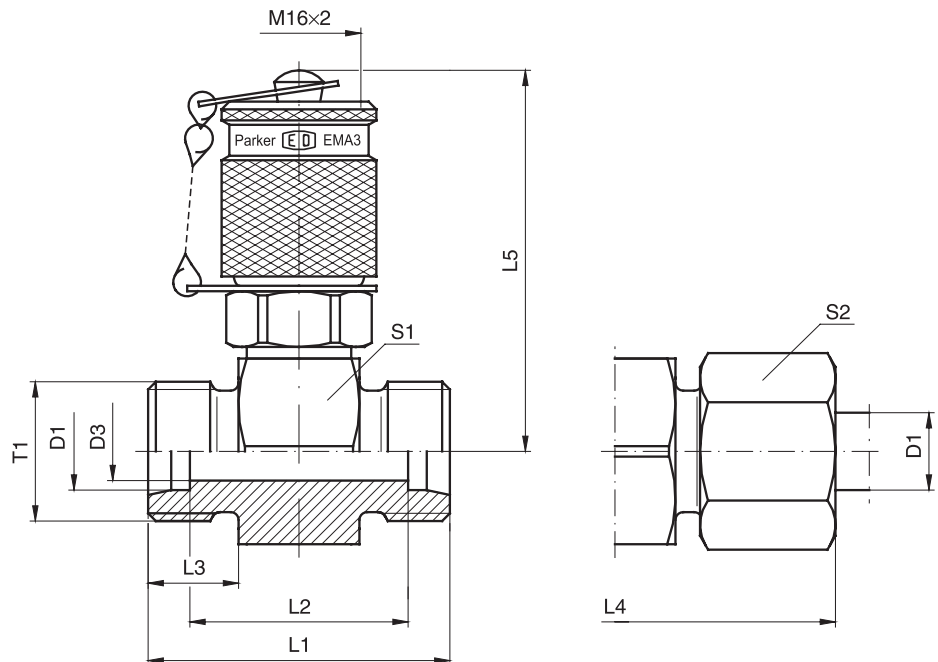

Serie	D1	T1	D3	L1	L2	L3	L4	L5	S1	S2	Peso g/1 pieza	Referencia*	PN (bar) ¹⁾		DF**	
													CF	71	CF	71
L ³⁾	06	M 12×1.5	4	35	21	10	51	49.0	24	14	126	GMA3/06LOMD	315	315	4	4
	08	M 14×1.5	6	35	21	10	51	49.0	24	17	128	GMA3/08LOMD	315	315	4	4
	10	M 16×1.5	7	37	23	11	53	49.0	24	19	132	GMA3/10LOMD	315	315	4	4
	12	M 18×1.5	8	37	23	11	53	50.5	27	22	145	GMA3/12LOMD	315	315	4	4
	15	M 22×1.5	11	39	25	12	55	52.0	30	27	174	GMA3/15LOMD	315	315	4	4
	18	M 26×1.5	14	39	24	12	57	53.0	32	32	192	GMA3/18LOMD	315	315	4	4
	22	M 30×2.0	18	43	28	14	61	55.0	36	36	220	GMA3/22LOMD	160	160	4	4
	28	M 36×2.0	23	43	28	14	61	57.5	41	41	259	GMA3/28LOMD	160	160	4	4
	35	M 45×2.0	30	47	26	16	69	60.0	46	50	363	GMA3/35LOMD	160	160	4	4
	42	M 52×2.0	36	47	25	16	71	64.5	55	60	419	GMA3/42LOMD	160	160	4	4
S ⁴⁾	06	M 14×1.5	4	39	25	12	55	49.0	24	17	137	GMA3/06SOMD	630	630	4	4
	08	M 16×1.5	5	39	25	12	55	49.0	24	19	141	GMA3/08SOMD	630	630	4	4
	10	M 18×1.5	7	39	24	12	57	49.0	24	22	141	GMA3/10SOMD	630	630	4	4
	12	M 20×1.5	7	39	24	12	57	49.0	24	24	150	GMA3/12SOMD	630	630	4	4
	14	M 22×1.5	10	43	27	14	63	50.5	27	27	172	GMA3/14SOMD	630	630	4	4
	16	M 24×1.5	11	43	26	14	63	52.0	30	30	195	GMA3/16SOMD	400	400	4	4
	20	M 30×2.0	15	47	26	16	69	55.0	36	36	254	GMA3/20SOMD	400	400	4	4
	25	M 36×2.0	20	51	27	18	75	57.5	41	46	329	GMA3/25SOMD	400	400	4	4
	30	M 42×2.0	25	55	28	20	81	60.0	46	50	412	GMA3/30SOMD	400	400	4	4
	38	M 52×2.0	32	61	29	22	91	64.5	55	60	616	GMA3/38SOMD	315	315	4	4

**DF = Factor de diseño

1) Presión mostrada = producto suministrable

3) L = serie ligera; 4) S = serie pesada

$$\frac{PN \text{ (bar)}}{10} = PN \text{ (MPa)}$$

Se entrega sin tuerca ni anillo. Para la información sobre cómo pedir racores completos o materiales de estanqueidad alternativos, vea la página 17.

*Por favor añada los sufijos siguientes de acuerdo con el material/superficie requeridos.

Sufijos de referencia			
Material	Sufijo superficie y material	Ejemplo	Material de estanqueidad estándar (no se necesita sufijo adicional)
Acero	CF	GMA3/06LOMDCF	NBR
Acero inoxidable	71	GMA3/06LOMD71	VIT

VKA3 Toma de presión para siento cónico con conexión M 16x2 Serie 3

Con tuerca loca y cono 24°

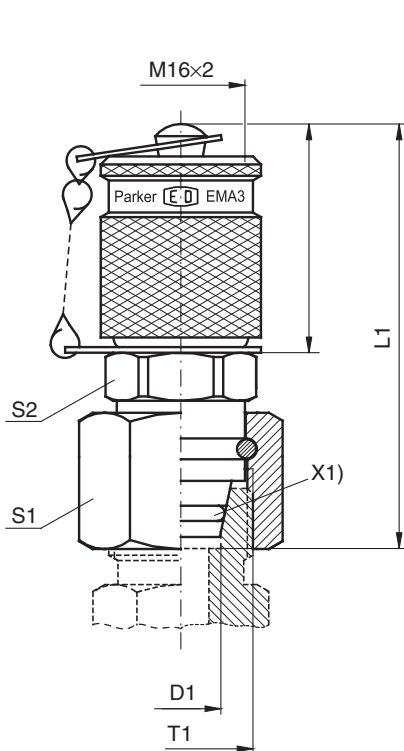

Fig. A

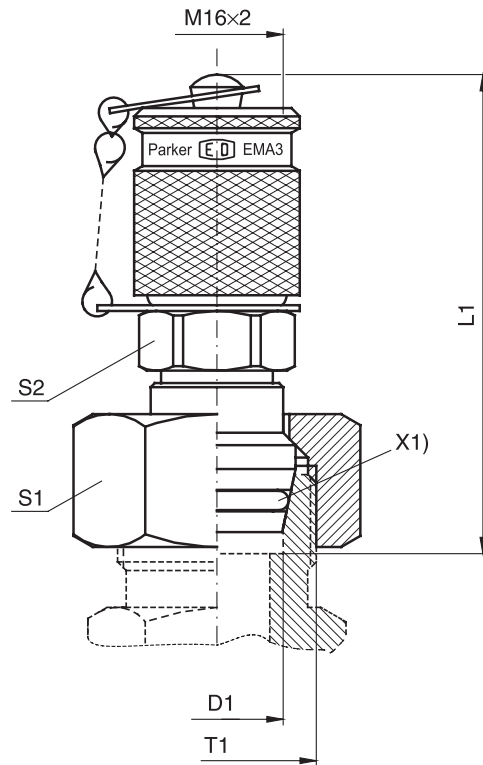

Fig. B

X1) Junta tórica

Serie	D1	T1	L1	S1	S2	Fig.	Peso g/1 pieza	Referencia*	PN (bar) ¹⁾		DF**	
									CF	71	CF	71
L ³⁾	06	M 12x1.5	55	14	17	A	82	VKA3/06L	315	315	4	4
	08	M 14x1.5	51	17	17	A	82	VKA3/08L	315	315	4	4
	10	M 16x1.5	53	19	17	A	93	VKA3/10L	315	315	4	4
	12	M 18x1.5	53	22	17	A	107	VKA3/12L	315	315	4	4
	15	M 22x1.5	59	27	17	B	133	VKA3/15L	315	315	4	4
	18	M 26x1.5	59	32	17	B	163	VKA3/18L	315	315	4	4
	22	M 30x2.0	60	36	17	B	205	VKA3/22L	160	160	4	4
	28	M 36x2.0	64	41	17	B	269	VKA3/28L	160	160	4	4
	35	M 45x2.0	71	50	17	B	411	VKA3/35L	160	160	4	4
	42	M 52x2.0	72	60	17	B	592	VKA3/42L	160	160	4	4
S ⁴⁾	06	M 14x1.5	50	17	17	A	81	VKA3/06S	630	630	4	4
	08	M 16x1.5	52	19	17	A	88	VKA3/08S	630	630	4	4
	10	M 18x1.5	53	22	17	A	99	VKA3/10S	630	630	4	4
	12	M 20x1.5	54	24	19	A	121	VKA3/12S	630	630	4	4
	14	M 22x1.5	59	27	17	B	136	VKA3/14S	630	630	4	4
	16	M 24x1.5	58	30	17	B	156	VKA3/16S	400	400	4	4
	20	M 30x2.0	65	36	17	B	223	VKA3/20S	400	400	4	4
	25	M 36x2.0	68	46	17	B	367	VKA3/25S	400	400	4	4
	30	M 42x2.0	74	50	17	B	444	VKA3/30S	400	400	4	4
	38	M 52x2.0	81	60	17	B	655	VKA3/38S	315	315	4	4

**DF = Factor de diseño

¹⁾ Presión mostrada = producto suministrable

³⁾ L = serie ligera; ⁴⁾ S = serie pesada

$$\frac{PN \text{ (bar)}}{10} = PN \text{ (MPa)}$$

*Por favor añada los **sufijos** siguientes de acuerdo con el material/superficie requeridos.

Sufijos de referencia			
Material	Sufijo superficie y material	Ejemplo	Material de estanqueidad estándar (no se necesita sufijo adicional)
Acero	CF	VKA3/06LCF	NBR
Acero inoxidable	71	VKA3/06L71	VIT

MAV...MA3 Toma de presión rosca hembra con conexión M 16x2
MAVMD...MA3 Conector directo para manómetro con conexión M 16x2
SMA3 Latiguillo de alta presión rosca M 16x2

Serie 3

Rosca hembra: BSP
 Estanqueidad: anillo (DIN) EN 837-1*

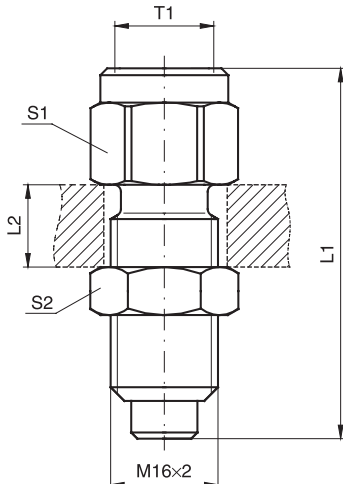

Racor toma de presión:
MAV...MA3

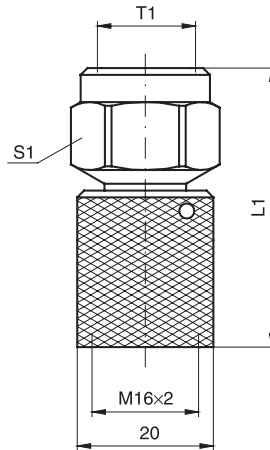

Conector directo para manómetro:
MAVMD...MA3

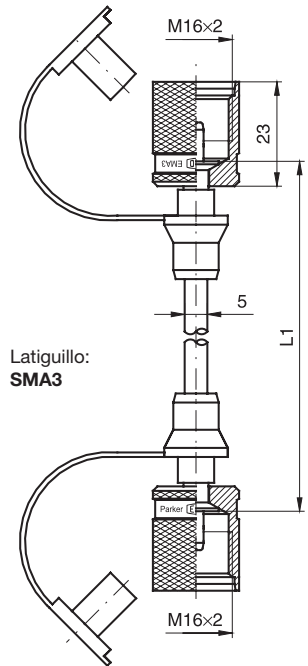

T1	L1	L2 máx.	S1	S2	Peso g/1 pieza	Referencia*	PN (bar) ¹⁾ CF	DF**
G 1/4	54.0	12	19	19	74	MAV1/4MA3	630	4.0
G 1/2	64.0	12	27	19	129	MAV1/2MA3	630	4.0
G 1/4	49.0		19		61	MAVMD1/4MA3	630	4.0
G 1/2	51.5		27		103	MAVMD1/2MA3	630	4.0
	200.0				73	SMA3-200	630	2.5
	300.0				74	SMA3-300	630	2.5
	400.0				74	SMA3-400	630	2.5
	630.0				79	SMA3-630	630	2.5
	800.0				83	SMA3-800	630	2.5
	1000.0				87	SMA3-1000	630	2.5
	1500.0				95	SMA3-1500	630	2.5
	2000.0				105	SMA3-2000	630	2.5
	2500.0				110	SMA3-2500	630	2.5
	3200.0				125	SMA3-3200	630	2.5
	4000.0				137	SMA3-4000	630	2.5

**DF = Factor de diseño

1) Presión mostrada = producto suministrable

$$\frac{PN \text{ (bar)}}{10} = PN \text{ (MPa)}$$

*Por favor añada los **sufijos** siguientes de acuerdo con el material/superficie requeridos.

Sufijos de referencia			
Material	Sufijo superficie y material	Ejemplo	Material de estanqueidad estándar (no se necesita sufijo adicional)
Acero	CF	MAV1/4MA3CF	NBR

*Las juntas de estanqueidad según (DIN) EN 837-1 para acero son de cobre, para acero inoxidable de acero inoxidable.

Notas sobre latiguillos de pequeño diámetro:

- Radio mín. de curvatura r = 20 mm
- Temperatura de trabajo de -20°C a +100°C (en períodos cortos +120°C)
- Hay que proteger los latiguillos del fuego, de ángulos agudos y de objetos calientes.

Para medir medios líquidos, por favor:
 ¡Purgue antes de conectar! Por acción capilar se evita en gran medida la descarga del medio de presión.

Factores de presión según la temperatura:

hasta 0 °C	122 %
para 30 °C	110 %
para 50 °C	100 %
para 80 °C	86 %
para 100 °C	77 %

ServiceJunior



El **ServiceJunior** le permite medir, visualizar y almacenar las presiones en un solo dispositivo.

Su diseño de carcasa metálica extremadamente robusta y su fácil manejo la hacen destacar entre la competencia.

A menudo se necesitan varios manómetros mecánicos para realizar mediciones precisas en un amplio rango de presión. Gracias a su gran precisión, resolución y estabilidad a largo plazo, así como a su pantalla de 4 dígitos y medio, el **ServiceJunior** hace este trabajo por sí solo.

Los picos de presión se capturan de forma segura con una frecuencia de muestreo de 10 ms. La función MIN y MAX guarda automáticamente las presiones mínimas y máximas y las llama con sólo pulsar un botón.

El registrador de datos opcional con reloj en tiempo real registra los valores mínimos y máximos. La función de inicio/parada de Parker con compresión automática de datos hace que los cálculos complejos y las largas configuraciones sean cosa del pasado. Una medición de hasta 24 horas se inicia simplemente pulsando un botón. Los datos de medición almacenados se transfieren a un ordenador o portátil a través de la interfaz USB. Gracias al formato universal CSV, los datos pueden evaluarse y documentarse sin necesidad de un software especial.

El aparato ofrece todas las ventajas de la medición digital de la presión con una gran relación calidadprecio.

Características:

- Medición digital de la presión y pantalla retroiluminada
- Rangos de medición hasta 1000 bar
- Precisión de hasta el 0,1 %
- Función de registro de datos con memoria integrada y reloj en tiempo real opcional
- Captura de picos de presión con una frecuencia de muestreo de 10 ms
- Visualización del valor MIN/MAX
- Extremadamente robusto y fiable gracias a la carcasa metálica
- La medición de inicio/parada significa que se acabaron los cálculos complejos y las largas configuraciones
- Almacenamiento óptimo gracias a la compresión automática de datos

Aplicaciones:

- Mantenimiento y servicio
- Prueba de presión
- Búsqueda de fallos
- Pruebas de fugas
- Seguimiento y puesta en marcha
- Garantía de calidad y laboratorio

Funciones:

- Indicación de mínimo/máximo
- Filtro de pantalla ajustable
- Función CERO
- Apagado automático configurable
- Unidades conmutables
- Registrador de datos y reloj en tiempo real opcionales

Mercados:

- Hidráulica móvil
- Hidráulica industrial
- Neumática
- Ingeniería mecánica y de instalaciones
- Ingeniería medioambiental

Parker Serviceman Plus



El **Parker Serviceman Plus** es un instrumento de medición móvil, extremadamente robusto y de manejo sencillo para múltiples tareas de medición en sistemas hidráulicos móviles o en instalaciones hidráulicas fijas.

Mediante el reconocimiento automático de sensores, se pueden conectar fácilmente sensores de presión, temperatura, caudal y revoluciones y empezar la medición de inmediato. No es necesario realizar ninguna parametrización laboriosa de los sensores, ya que las zonas de medición se escalan automáticamente y el parámetro de medición se muestra en la pantalla.

Características:

- Manejo sencillo
- Diseño robusto con protección de goma resistente al aceite
- Funcionalidad Plug-&-Play
- Gran pantalla retroiluminada
- Innovador concepto de memoria con lápiz USB de tamaño reducido
- Incl. el software para PC SensoWin®
- Disponible en 2 modelos: analógico o CAN

Catálogo 4054

The Parker Service Master CONNECT



El **The Parker Service Master CONNECT** es un potente dispositivo de medición de diagnóstico para aplicaciones hidráulicas móviles y estacionarias, por ejemplo, en el área de servicio, puesta en marcha y desarrollo. Registra con seguridad y precisión valores como la presión, la temperatura, el caudal y la frecuencia.

Gracias a su robusto diseño IP65, ofrece una amplia protección contra la humedad y la suciedad y es resistente a los impactos. Por lo tanto, el dispositivo es muy adecuado para su uso en entornos difíciles.

La gran pantalla de 7", iluminada y antirreflectante, permite un manejo suave e intuitivo. La interfaz de usuario claramente estructurada, que permite una configuración rápida y segura de los ajustes de medición, facilita el uso del dispositivo.

El hardware y el software modulares del dispositivo de medición permiten una configuración personalizada según las necesidades individuales de medición y análisis. Mide y muestra hasta 100 canales y, por tanto, también es adecuado para tareas de diagnóstico muy complejas. El **The Parker Service Master CONNECT** es un dispositivo de última generación que está equipado con varias interfaces como Parker CAN, CANopen, SAEJ-1939, analógica, digital, de frecuencia, Wifi y Bluetooth LE.

Características del dispositivo:

- Hasta 100 canales permiten realizar complejas tareas de medición
- La pantalla táctil de 7" iluminada y la interfaz de usuario bien diseñada hacen que su uso sea intuitivo
- El teclado táctil adicional permite un funcionamiento seguro incluso en condiciones adversas
- El nivel de ampliación adecuado para cada aplicación gracias a los módulos de medición intercambiables individualmente
- Software SensoWin® incluido en el paquete de suministro. Esto permite analizar las mediciones y crear informes de prueba fácilmente

Catálogo 4054

Software PC SensoWin®

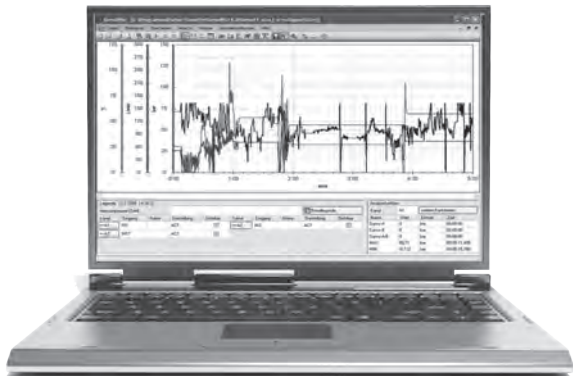

Características:

- Compatible con Windows 10 (32 y 64 bits)
- Funciones de zoom
- Vinculación de las curvas de medición
- Canales atípicos de libre definición
- Funciones del cursor
- Conexión remota/control remoto The Parker Service Master CONNECT
- Transferencia de datos a/desde The Parker Service Master mediante USB, LAN, WLAN
- Impresión de la documentación
- Función de exportación
- Medición en línea

El software para PC **SensoWin®** es un paquete de software de fácil manejo para la lectura y el procesamiento de las curvas de medición registradas por el **Parker Serviceman Plus** o el **The Parker Service Master CONNECT**. La documentación y las certificaciones pueden ser creadas fácilmente y a bajo costo ya que el software para PC **SensoWin®** puede hacer uso de todas las características y ventajas de Windows.

Funciones:

Las curvas pueden representarse en un diagrama. La función de desplazamiento de la curva permite un análisis hidráulico exacto. Se puede crear una curva de rendimiento de potencia evaluando una bomba. Las fugas y las pérdidas de presión pueden detectarse generando una función de valor diferencial.

Con el cursor se puede examinar un procedimiento hidráulico en función del tiempo. Para cada curva existe una amplia información, es decir, la medición con el **Parker Serviceman Plus**, o el **The Parker Service Master CONNECT** puede reproducirse en cualquier momento. El cambio de escalas y unidades permite el ajuste posterior para la presentación en un diagrama. La representación tabular de los valores ACT, MIN y MAX, el alisamiento de la curva de medición y los enlaces matemáticos son funciones importantes en el análisis del sistema hidráulico. La fecha y la hora se documentan con cada medición. Esto facilita considerablemente la asignación posterior de los valores. También es posible la transmisión directa de los valores medidos desde el **Parker Serviceman Plus** o el **The Parker Service Master CONNECT** al PC. Los eventos actuales (picos des presión, etc) son visibles mientras el proceso está en marcha (función online).

Kit di test SCJN

Mediante el **kit de prueba ServiceJunior** se pueden comprobar manómetros y sensores de presión y ajustar presostatos fácilmente y sin complicaciones, entre otras cosas.

El kit está compuesto de una bomba manual, hidráulica o neumática, para crear una presión de comprobación definida, y de un **ServiceJunior** como instrumento de referencia. Como medio de presión se utiliza aire, agua o aceite.

Características:

- Fácil generación de presiones para comprobar y ajustar:
 - Manómetros
 - Sensores de presión
 - Presostatos
 - Válvulas de seguridad
- Apto también para aplicaciones móviles
- Versión neumática de -0,95 - 60 bar y versión hidráulica de 0 - 700 bar
- No se requiere suministro de corriente adicional
- Amplio recambio de adaptador incluido

SCMA-VADC-710**Características:**

- Medición de corriente/tensión o frecuencia con nuestros aparatos de medición manuales
- Conexión de sensores externos (por ejemplo, para medir el par, la fuerza o el desplazamiento) a nuestros dispositivos de medición manuales
- Aislamiento galvánico: alta seguridad incluso cuando se utilizan varios adaptadores
- Salida CAN y analógica: compatible con nuestro nuevo dispositivo de medición manual

Aplicaciones:

- Diagrama de la ruta Forth
- Característica de flujo par-volumen
- Consumo de corriente en la válvula proporcional
- Medición de los estados de conmutación de los motores/bombas

Datos:

- Tensiones hasta ± 48 V
- Corrientes de hasta ± 4 A
- Frecuencias hasta 5 kHz
- Suministro de sensores externos hasta 24 V

Medición de presión SCP - Analógica



Los rápidos tiempos de respuesta garantizan una rápida identificación de los picos de presión perturbadores en el sistema hidráulico. La robusta construcción de acero inoxidable permite una gran variedad de aplicaciones, por ejemplo, en la hidráulica, para el agua de refrigeración, o en los sistemas de aire comprimido.

Todos los sensores de presión se entregan con adaptadores de diagnóstico premontados (M16x2). La conexión al sistema hidráulico es rápida y segura. Reducción de los tiempos de montaje.

Características:

- Tamaño pequeño
- Diseño robusto de acero inoxidable
- Tiempo de respuesta de 1 ms
- Picos de presión registrados
- Precisión $\pm 0.5 \%$

Medición de presión SCP - CAN



Todas las ventajas de los sensores analógicos SCP combinadas con la tecnología de bus CAN a prueba de futuro. Cableado sencillo con la conexión rápida de enchufe/tornillo SPEEDCON®. Funcionalidad Plug-&-Play con un mínimo es fuerza de configuración.

Todos los sensores de presión se entregan con adaptadores de diagnóstico premontados (M16x2). La conexión al sistema hidráulico es rápida y segura. Reducción de los tiempos de montaje.

Características:

- Tamaño pequeño
- Diseño robusto de acero inoxidable
- Tiempo de respuesta de 1 ms
- Picos de presión registrados
- Precisión $\pm 0.5 \%$
- Conexión rápida de enchufe/tornillo SPEEDCON®
- Anillo luminoso de identificación del sensor
- Adecuado para largas longitudes de cable

SCPT Medición de Presión/ Temperatura - Analógica



Los rápidos tiempos de reacción garantizan el registro seguro de los picos de presión que causan interferencias en el sistema hidráulico. El diseño robusto de acero fino permite una gran variedad de aplicaciones, como en instalaciones hidráulicas, de refrigeración o de aire comprimido.

Todos los sensores de presión se entregan con un adaptador de diagnóstico (M 16x2) premontado. La conexión al sistema hidráulico es rápida y segura. Se reducen los tiempos de montaje.

Características:

- Diseño robusto de acero fino
- Tiempos de reacción de 1 ms
- Registro de picos de presión
- Precisión $\pm 0,5 \%$

SCPT Medición de presión/ temperatura - CAN



Todas las ventajas de los sensores SCPT analógicos combinadas con la tecnología bus CAN con futuro asegurado. Cableado sencillo gracias a la conexión rápida de enchufe y rosca SPEEDCON®. Funcionalidad Plug-&-Play sin grandes costes de configuración.

Todos los sensores de presión se entregan con un adaptador de diagnóstico (M16x2) premontado. La conexión al sistema hidráulico es rápida y segura. Se reducen los tiempos de montaje.

Características:

- Diseño robusto de acero fino
- Tiempos de reacción de 1 ms
- Registro de picos de presión
- Tecnología bus CAN con futuro asegurado
- Cableado sencillo con SPEEDCON®
- LED de identificación de los sensores
- Apto para líneas de gran longitud
- Precisión $\pm 0,5\%$

Medición de temperatura SCT - Analógica



Las mediciones de temperatura en sistemas hidráulicos sirven para detectar averías y para evitar daños a causa de temperaturas demasiado altas en partes críticas de la instalación, como bombas o válvulas proporcionales.

Para realizar una medición de temperatura precisa, esta se mide directamente en la tubería o la manguera.

Los sensores con rosca de la serie SCT-190 también se pueden utilizar en los caudalímetros de turbina SCFT-xxx-02-02 para medir la temperatura.

Características:

- Sensor de temperatura resistente a presiones altas
- Medición de temperaturas hasta 1000°C
- Utilización flexible
- Registro de picos de presión
- Sensor de rosca o varilla

Medición de temperatura SCT - CAN



Las mediciones de temperatura en sistemas hidráulicos sirven para detectar averías y para evitar daños a causa de temperaturas demasiado altas en partes críticas de la instalación, como bombas o válvulas proporcionales.

Para realizar una medición de temperatura precisa, esta se mide directamente en la tubería o la manguera.

Los sensores con rosca de la serie SCT-190 también se pueden utilizar en los caudalímetros de turbina SCFT-xxx-02-02 para medir la temperatura.

Características:

- Sensor de temperatura resistente a presiones altas para mediciones en el sistema hidráulico
- Medición de temperaturas de hasta 150°C
- Utilización flexible
- Sensor de rosca
- Anillo luminoso de identificación del sensor
- Precisión $\pm 0,66\%$
- Conexión de enchufe y rosca rápida SPEEDCON®
- Apto para líneas de gran longitud

Medición de velocidad SCRPM - Analógica



Los datos de rendimiento que dependen de las revoluciones, como el caudal de las bombas reguladas, se determinan preferiblemente en combinación con una medición de presión y de caudal de un sistema hidráulico.

La medición de revoluciones se puede realizar de forma rápida y sencilla sin contacto (principio opto-electrónico). Las revoluciones se registran, por ejemplo, en un árbol de transmisión y se visualizan en el instrumento de medición. Deja de ser necesario realizar configuraciones y ajustes.

Características:

- También para la medición de revoluciones sin contacto
- Medición de revoluciones de hasta 10.000 RPM
- Con cable fijo de 3 m

Caudalímetro de turbina SCFT - Analógico



Una rueda de turbina se impulsa a través del flujo de aceite y se desplaza mediante giro. Las frecuencias creadas se preparan a través de un sistema electrónico digital. Las influencias de los efectos de interferencias del flujo se compensan. Gracias a la reducida resistencia de paso Q_R el circuito hidráulico funciona con muy pocas pérdidas.

Para medir la presión, el caudalímetro de turbina dispone de un acoplamiento rápido EMA-3.

Las temperaturas del aceite se pueden medir directamente en el flujo de aceite del caudalímetro de turbina. De este modo, todas las mediciones importantes están disponibles en el mismo sitio.

Características:

- 6 zonas de medición de hasta 750 l/min
- Montaje sencillo
- Resistente a presiones altas de hasta 480 bar
- Resistencia de paso muy reducida
- Conexiones de presión y temperatura integradas
- Apto para funcionamiento inverso

Caudalímetro de turbina SCFTT CAN



Una rueda de turbina se impulsa a través del flujo de aceite y se desplaza mediante giro. Las frecuencias creadas se preparan a través de un sistema electrónico digital. Las influencias de los efectos de interferencias del flujo se compensan. Gracias a la reducida resistencia de paso Q_R el circuito hidráulico funciona con muy pocas pérdidas.

Para medir la presión, el caudalímetro de turbina dispone de un acoplamiento rápido EMA-3.

Las temperaturas del aceite se miden directamente en el flujo de aceite del caudalímetro de turbina. De este modo, todas las mediciones importantes están disponibles en el mismo sitio.

Características:

- Caudalímetro de turbina con sensor de temperatura integrado en tecnología bus CAN
- 6 zonas de medición de hasta 750 l/min
- Montaje sencillo
- Resistente a presiones altas de hasta 480 bar
- Resistencia de paso muy reducida
- Conexiones de medición de presión y temperatura integradas
- Apto para funcionamiento inverso
- Cableado sencillo con SPEEDCON®
- Apto para líneas de gran longitud
- LED de identificación de los sensores

Comprobador hidráulico SCLV - Analógico y CAN



Los comprobadores hidráulicos han sido diseñados para comprobar las funciones de motores, bombas, válvulas y mecanismos hidrostáticos. Estos comprobadores hidráulicos de fácil manejo ayudan a localizar las averías en un sistema hidráulico.

Los comprobadores hidráulicos se pueden utilizar para una medición precisa de la presión, la temperatura y el caudal durante el mantenimiento de sistemas hidráulicos, así como para localizar las averías en válvulas distribuidoras reguladas y para el ajuste de válvulas.

La válvula de carga por presión con discos de ruptura integrados permite un restablecimiento de la presión progresivo para comprobar el caudal en toda la zona de trabajo.

Características:

- 2 zonas de medición de hasta 750 l/min
- Resistente a presiones altas de hasta 480 bar
- Seguridad de sobrecarga integrada
- Funcionamiento inverso (dirección del caudal A-B)
- También con conexión bus CAN
- Versión CAN con sensor de temperatura integrado
- Posibilidades de conexión de sensores de presión y temperatura

Familia de controladores

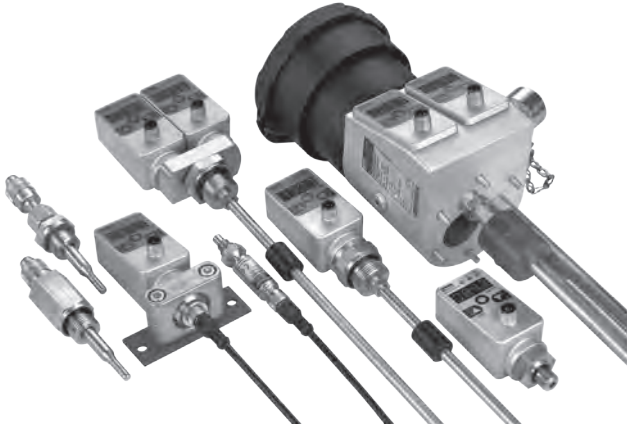

Los controladores se utilizan en sistemas de control, regulación y monitorización cuando se requieren señales de conmutación, señales analógicas o un visualizador.

Los controladores pueden reemplazar a:

- conmutadores mecánicos
- visualizadores mecánicos (manómetros, termómetros, mirillas)
- sensores

y combinan todas las funciones de los componentes mencionados en un solo instrumento.

Características:

- Pantalla de gran tamaño
- Libremente ajustable
- Diseño metálico robusto
- Compacto
- Estable a largo plazo
- Fiable
- Libre de interferencias

Catálogo 4083

Controlador de presión SCPSD



El controlador de presión combina las funciones de un conmutador de presión, un sensor de presión y un instrumento de visualización:

- Visualización de la presión (manómetro)
- Salidas de conmutación
- Señal analógica

El fácil manejo, la estructura compacta y la gran fiabilidad son las características principales del controlador de presión. El controlador de presión ofrece excelentes datos técnicos, una gestión óptima de la presión combinada con variadas posibilidades de montaje. Por lo tanto, es ideal para una utilización en serie duradera en aplicaciones industriales.

Cada salida de conmutación se puede configurar individualmente:

- Apertura/cierre
- Pulsadores de conexión y desconexión
- Tiempos de retardo
- Función de histéresis/ventana
- Vaporización

Gracias a estas cómodas funciones de conmutación, se pueden llevar a cabo ajustes inteligentes que no son posibles que un conmutador mecánico. Por lo tanto, se puede sustituir varios conmutadores por un controlador.

Características:

- Compacto
- Robusto
- Fiable
- Manejo sencillo
- Estable a largo plazo
- Excelente resistencia a averías
- Carcasa metálica
- Clase de protección elevada
- Muchas variantes
- Giratorio
- Salida analógica
- Contraseña
- MPa, bar, PSI



Catálogo 4083

Controlador de temperatura SCTSD

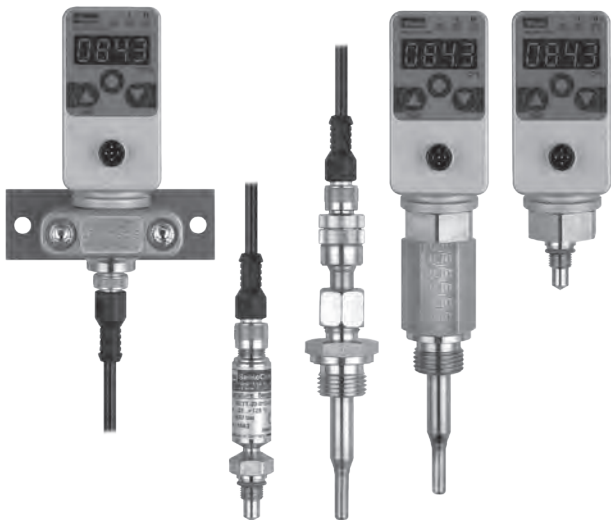

El controlador de temperatura combina las funciones de un conmutador de temperatura, un sensor de temperatura y un instrumento de visualización:

- Visualización de la temperatura (termómetro)
- Salidas de conmutación
- Señal analógica

Las características principales del controlador de temperatura son su fácil manejo, su amplia funcionalidad y su tipo de construcción modular. El controlador de temperatura ofrece excelentes datos técnicos, una gestión óptima de la temperatura, junto con varias posibilidades de montaje. Por lo tanto, es ideal cuando la temperatura se debe monitorizar con seguridad y visualizar claramente.

Cada salida de conmutación se puede configurar individualmente:

- Apertura/cierre
- Pulsadores de conexión y desconexión
- Tiempos de retardo
- Función de histéresis/ventana
- Retraso de tiempo

Gracias a estas cómodas funciones de conmutación, se pueden llevar a cabo ajustes inteligentes que no son posibles que un conmutador mecánico. Por lo tanto, se puede sustituir varios conmutadores por un controlador.

Características:

- Compacto
- Robusto
- Fiable
- Cubierta metálica
- Estructura modular
- Muchas variantes
- Salida analógica
- Giratorio
- Contraseña
- °C, °F



Catálogo 4083

Interruptor de conmutación SCTSD-L



El conmutador de combinación **SCTSD-L** ha sido construido según los requisitos de montajes de grupos hidráulicos y combina las funciones de un conmutador de nivel mecánico fijo y un conmutador de temperatura electrónico ajustable con pantalla.

Nivel

El nivel del tanque se registra mediante un flotador magnético altamente dinámico y totalmente sellado, y conmuta los relés de láminas biestables. La composición de pines M12 es compatible con todas las instalaciones existentes convencionales. Los contactos de nivel se ajustan previamente según el tamaño normal del tanque. Hay para ello dos versiones de salida de conmutación estándar disponibles.

Temperatura

La temperatura se registra mediante el sensor de temperatura y mediante el controlador de temperatura SCTSD se evalúa y visualiza de forma continuada. Gracias a las prácticas funciones de conmutación (p. B. ej. la función de ventana), se pueden llevar a cabo ajustes inteligentes que no son posibles con un conmutador de temperatura mecánico.

Características:

- Estructura compacta
- Visualización de la temperatura
- Salidas de conmutación de temperatura ajustables individualmente
- Histéresis de conmutación pequeña
- Preconfigurado
 - Para aceites estándar
 - Para refrigeración
 - Para desconexión (T_{máx.})
- Contactos de nivel fijos
- Contactos biestables
- Nivel preconfigurado
 - Aviso y desconexión mín.
 - Desconexión mín./máx.
- Longitud de la varilla de hasta 1 m



Catálogo 4083

LevelTempController SCLTSD



Con el controlador de nivel y temperatura es posible ajustar y visualizar por separado la temperatura y el nivel en una misma plataforma. Es precisamente en el campo de la monitorización de tanques donde la integración de nivel y temperatura demuestra todo su potencial.

El controlador de nivel y temperatura combina la función de un conmutador, un sensor y una representación del nivel y la temperatura:

- Visualización de nivel y temperatura
- Salidas de conmutación
- Señal analógica

Nivel

La posición del flotador se registra con una graduación fina (≥ 5 mm) y de manera continuada, y se representa en la pantalla en mm o en pulgadas. Gracias al registro continuo del nivel, no existe el riesgo de "se quede pegado" ningún contacto mecánico. De este modo, aumenta considerablemente la seguridad de funcionamiento de la instalación que se debe monitorizar.

Temperatura

La temperatura se registra continuamente en el medio y se muestra en la pantalla. Al igual que en el controlador de nivel, todas las salidas de conmutación se pueden ajustar de forma individual. Incluidas aquí están evidentemente todas las prácticas funciones de conmutación, como la función de ventana, de histéresis, apertura/cierre, así como una salida analógica para la temperatura.

Características:

- Sistema de medición probado
- Giratorio
- Visualización de nivel
- Visualización de mm/pulgadas/%
- Visualización de nivel máximo y mínimo
- Salida analógica
- Salidas de conmutación
- Una sola perforación
- No se requiere tubo de inmersión
- Reemplazo de varios conmutadores mecánicos



Catálogo 4083

LevelController SCLSD



El controlador de nivel combina las funciones de un conmutador de nivel, un sensor de nivel y una visualización de nivel:

- Visualización del nivel (mirilla)
- Salidas de conmutación
- Señal analógica

El controlador de nivel es apropiado para monitorizar niveles de tanques.

Con su ajuste controlado por menú de los puntos de conmutación de nivel, se pueden realizar cómodamente o corregir posteriormente las más variadas aplicaciones. Puesto que los puntos de conmutación ya no tienen que indicarse en el pedido, se reducen las variaciones necesarias de conmutadores de nivel mecánicos.

Cada salida de conmutación se puede configurar individualmente:

- Apertura/cierre
- Punto de conmutación de nivel superior/inferior
- Tiempos de retardo
- Función de histéresis/ventana
- Vaporización

Gracias a estas cómodas funciones de conmutación, se pueden llevar a cabo ajustes inteligentes que no son posibles con un conmutador mecánico. Por lo tanto, se puede sustituir varios conmutadores por un controlador.

Características:

- Sistema de medición probado
- Visualización de nivel
- Visualización de mm/pulgadas/%
- Visualización de nivel máximo y mínimo
- Salida analógica
- Salidas de conmutación
- No se requiere tubo de inmersión
- Reemplazo de varios conmutadores mecánicos
- Giratorio



Catálogo 4083

Sensores de presión SCP03



El **SCP03** es un sensor de presión para medios líquidos y gaseosos.

La célula de medición piezoresistiva calibrada digitalmente detecta presiones negativas desde -1 bar hasta altas presiones de 1000 bar.

La conexión de presión en contacto con el medio tiene un diseño monolítico. Esto elimina la necesidad de juntas internas y costuras de soldadura. Se evita la mezcla de materiales.

La baja permeabilidad resultante en combinación con el acero inoxidable da como resultado una amplia resistencia a los medios.

La compacta carcasa de acero inoxidable permite ahorrar espacio, incluso en condiciones ambientales adversas. Con su amplia gama de rangos de presión, señales de salida y conectores, el **SCP03** puede utilizarse en aplicaciones industriales y móviles.

La variante de embalaje optimizada para los OEM es respetuosa con el medio ambiente, optimiza los costes y facilita la manipulación.

Características:

- Diseño monolítico
 - Sin junta interna
 - No hay mezcla de materiales
 - Sin cordón de soldadura
- Alta compatibilidad con los medios de comunicación
- Rango de medición de -1 a 1000 bar / -14,5 a 14.504 psi
- Resistente a la presión negativa
- Muchas conexiones

Catálogo 4083

Sensores de presión SCP04



El sensor de presión SCP04 está diseñado para cumplir los requisitos químicos y físicos de las aplicaciones de hidrógeno.

La célula de medición piezoresistiva de acero inoxidable, calibrada digitalmente, detecta presiones desde 4 bar hasta 1000 bar. La conexión con las clavijas de conexión se realiza mediante una unión especial, por lo que permanece estable incluso a bajas temperaturas, golpes o vibraciones.

La célula de medición y la conexión de presión en contacto con el medio están hechas de una sola pieza. Esto elimina la necesidad de juntas internas y soldaduras. Se evita la mezcla de materiales. La construcción se ha diseñado para evitar la fragilidad de la superficie metálica por el hidrógeno ionizado.

El diseño monolítico elimina las fugas debidas a la fatiga del material en las juntas internas. El SCP04 no tiene fluido de transferencia de presión, ni grandes áreas presurizadas, y es estanco al vacío y sin elastómeros.

La baja permeabilidad resultante en combinación con el acero inoxidable da como resultado una amplia resistencia a los medios. Las conexiones a proceso se han diseñado sin juntas para aplicaciones de hidrógeno.

La carcasa compacta de acero inoxidable permite ahorrar espacio incluso en condiciones ambientales adversas.

Características:

- Diseño monolítico
 - Sin junta interna
 - No hay mezcla de materiales
 - Sin cordón de soldadura
- Pendiente EC79/2009
- Alta compatibilidad con los medios (hidrógeno)
- Rango de medición de 4 a 1000 bar / 58 a 14.504 psi
- Resistente a la presión negativa
- Special connections

Catálogo 4083

Sensores de presión SCP07



El **SCP07** es un transmisor de presión de seguridad y puede utilizarse en aplicaciones que requieren un nivel de rendimiento según la norma EN ISO 13849 o un SIL 2 según la norma IEC61508.

El **SCP07** supervisa las señales de su célula de medición y convierte la presión en dos señales de salida de 4-20 mA invertidos. La unidad de control puede supervisar la funcionalidad relacionada con la seguridad y la conectividad eléctrica del **SCP07**.

Características:

- Para los requisitos de seguridad
- PLd
- SIL 2
- Dos salidas invertidas de 4-20 mA
- Hasta 600 bar (8,702 psi)
- G1/4 DIN 3852-11 (E)
- Diseño compacto
- Estabilidad a largo plazo
- Amplia gama de temperaturas -40...85°C (-40...185°F)

Sensores de presión SCP08



Especialmente en las aplicaciones de fundición a presión, el control del pistón requiere un sensor de presión altamente dinámico. Durante este proceso rápido y muy energético, los componentes se ven sometidos a esfuerzos por golpes, vibraciones y aceleración de la presión.

El sensor de presión **SCP08** mide la presión a través de una célula de medición de diseño especial y tiene una alta presión de sobrecarga adaptada para soportar los picos de presión.

Para evitar la abrasión de la célula a causa del gasóleo o efectos similares, la conexión al proceso está protegida por un taladro ajustado. La dimensión de la perforación instantánea.

Para aumentar la resistencia a los golpes y las vibraciones, los componentes internos relevantes están cubiertos y reforzados. La velocidad del sensor influye directamente en la calidad del proceso de producción.

La combinación única de precisión, durabilidad y alta respuesta dinámica hace que la **SCP08** sea ideal para los requisitos de las aplicaciones de fundición a presión.

Características:

- 600 / 1000 bar (8,702 / 14,504 psi)
- G1/4"
- 0-10V / 4...20mA 2 hilos
- M12x1 / DIN
- Diseño interior reforzado
- Resistencia a los golpes y las vibraciones
- Hecho para la aceleración de alta presión
- Alta señal dinámica

Presostato SCPSi



El presostato **SCPSi**, totalmente electrónico, es ajustable y carece de componentes mecánicos y móviles susceptibles.

Con su interfaz digital y sus funciones inteligentes, el **SCPSi** está preparado para el futuro para las crecientes exigencias de las soluciones de automatización.

Las 2 salidas de conmutación se parametrizan de forma individual y segura desde el sistema de control de la máquina a través de la interfaz digital estandarizada IO-Link (IEC 61131-9). Esto sustituye a la programación manual y la fase de puesta en marcha se acorta considerablemente. Los dispositivos pueden sustituirse durante el funcionamiento sin necesidad de volver a parametrizarlos. Para reaccionar rápidamente a los cambios de estado de la máquina o a los ajustes del proceso, la reparametrización se realiza durante el funcionamiento.

Como alternativa a las funciones de conmutación, los valores de diagnóstico, los datos de proceso y los mensajes de estado se registran directamente a través de IO-Link y permiten realizar análisis posteriores más complejos. A través de la medición de temperatura integrada de la célula de medición de la presión, se registra la temperatura del medio o del entorno.

IO-Link sustituye a la laboriosa programación manual y elimina la necesidad de una sensible pantalla de teclas con el menú de ajuste dependiente del fabricante. Este diseño más compacto y resistente sin visualización de teclas, en combinación con las funciones inteligentes y las opciones de ajuste, abre nuevas posibilidades en el diseño de máquinas para el diseñador de máquinas, con un potencial de ahorro considerable.

La carcasa compacta de acero inoxidable permite ahorrar espacio, incluso en entornos difíciles.

La probada célula de medición de acero inoxidable con el amplio rango de presión (desde -1 hasta 600 bar) permite

una amplia gama de aplicaciones para medios líquidos y gaseosos. La conexión de presión en contacto con el medio con la célula de medición de presión está fabricada monolíticamente de un acero inoxidable sin soldaduras y establece nuevos estándares en la compatibilidad con el medio y la resistencia a la presión.

La variante de embalaje optimizada para los OEM es respetuosa con el medio ambiente, optimiza los costes y facilita la manipulación.

Características:

- Sensor de presión/interruptor
- Medición de la temperatura
- Preparado para la Industria 4.0
- IO-Link 1.1
- Perfil del sensor inteligente 2ª edición
- Plug & Play
- Compacto
- Diseño optimizado
- Ajustable mediante IO-Link
- Legible a través de IO-Link
- Utilizable como sensor o interruptor IO-Link
- Célula de presión monolítica

Contador de volumen SCVF

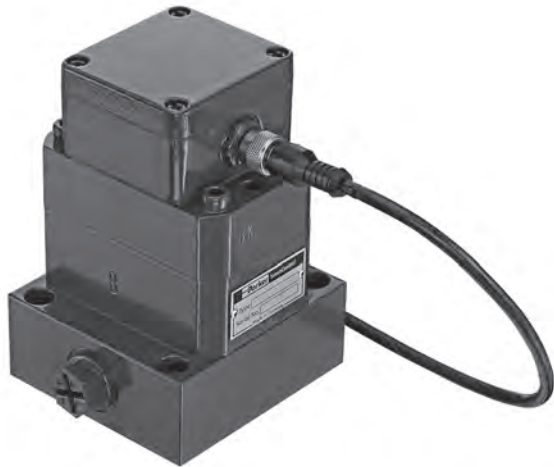

Contador de engranajes para medir con gran precisión el caudal en sistemas hidráulicos.

Función

El contador de engranajes **SCVF** funciona como un medidor de caudal volumétrico. El flujo de fluido acciona un par de ruedas dentadas fabricadas con gran precisión.

El **SCVF** trabaja en una amplia gama de viscosidades. Las distintas juntas permiten su uso en muchas aplicaciones diferentes.

Aplicaciones

Gracias a la amplia gama de viscosidades, puede medirse cualquier líquido que pueda bombearse y tenga cierto grado de capacidad lubricante:

- Líquido de frenos (junta EPDM)
- Skydrol
- Aceites minerales
- Aceites hidráulicos
- Grasa

El **SCVF** es la solución ideal para realizar mediciones precisas del caudal en una amplia gama de viscosidades.

Características:

- Principio de medición: Volumen/contador de engranajes
- Ocho rangos de medición de 0,01 - 2 a 1 - 300 l/min
- Precisión $\pm 0,5$ % FS
- Soporta presiones de hasta 400 bar (5802 psi)
- Gama de alta viscosidad
- Bajo nivel de ruido
- Medición exacta del caudal en una gama vide viscosidad
- Uso versátil para diferentes sustancias

Caudalímetro SCQ - Analógico

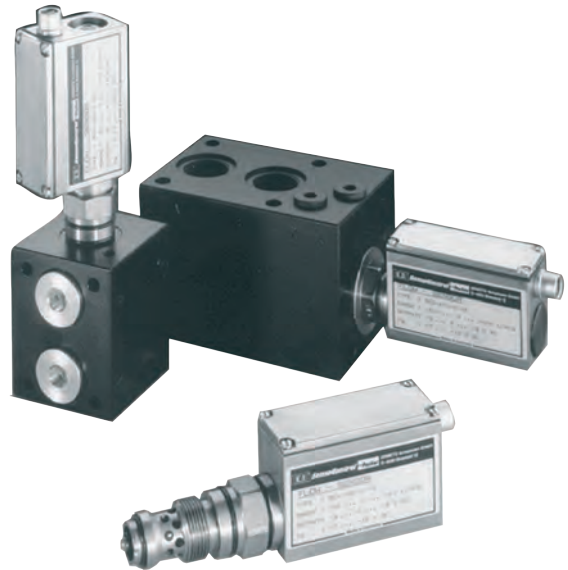

En el área de la hidráulica de alta presión, un registro rápido del caudal es de gran importancia. Gracias al rápido tiempo de reacción del caudalímetro, se mide el comportamiento dinámico de los sistemas hidráulicos.

La visualización de la dirección es útil para detectar averías en el sistema hidráulico.

Cambio de carga rápido, que p. B. ej., puede causar daños en las válvulas o las bombas, se detectan. El montaje con el bloque de conexión permite una medición combinada de p, T y Q. Con el adaptador IN-LINE para el montaje con tubería o manguera, se puede montar rápidamente el caudalímetro en el sistema hidráulico. La estructura robusta permite su uso también en condiciones extremas, como un elevado cambio de carga o una gran velocidad de aumento de la presión.

Características:

- Sistema de resortes/émbolos
- Medición del caudal con visualización de la dirección
- Tiempo de reacción ≤ 2 ms
- Estructura compacta
- Resistente a presiones de hasta 420 bar
- Amplio rango de viscosidad
- Con bloque de conexión para medición de p, T y Q posible

Cavo SCK



Los cables **SensoControl®** han sido diseñados en base a los requisitos de los sensores y conmutadores industriales.

Por ello, los cables M12 y enchufes M12 son generalmente

- compactos
- apantallados
- pentapolares

Diseño pentapolar

Los cables pentapolares son aptos para conexiones tetrapolares o pentapolares. Los cables pentapolares son totalmente compatibles con las variantes de sensores con un enchufe tetrapolar.

Por ello, a pesar de la diferencia en el número de pines para presostatos (familia de controladores SCxSD & SCOTC) y sensores, se puede utilizar siempre un modelo de cable (pentapolar) independientemente de la versión de enchufe que se use.

Los cables SCK-400-xxx-x5 son compatibles con todos los componentes con conexiones de enchufe M12.

Protección

El apantallado permite garantizar una mayor seguridad operativa y contra fallos.

- Mayor protección de compatibilidad electromagnética

Características:

- Un cable para todo
- Compacto
- Seguro contra fallos
- Compatible con:
 - sensores
 - controladores
- Enchufe M12
- DIN EN 175301 (enchufe para aparatos)
- Varias longitudes

Catálogo 4083



EO[®] Ermeto Original
Tubos

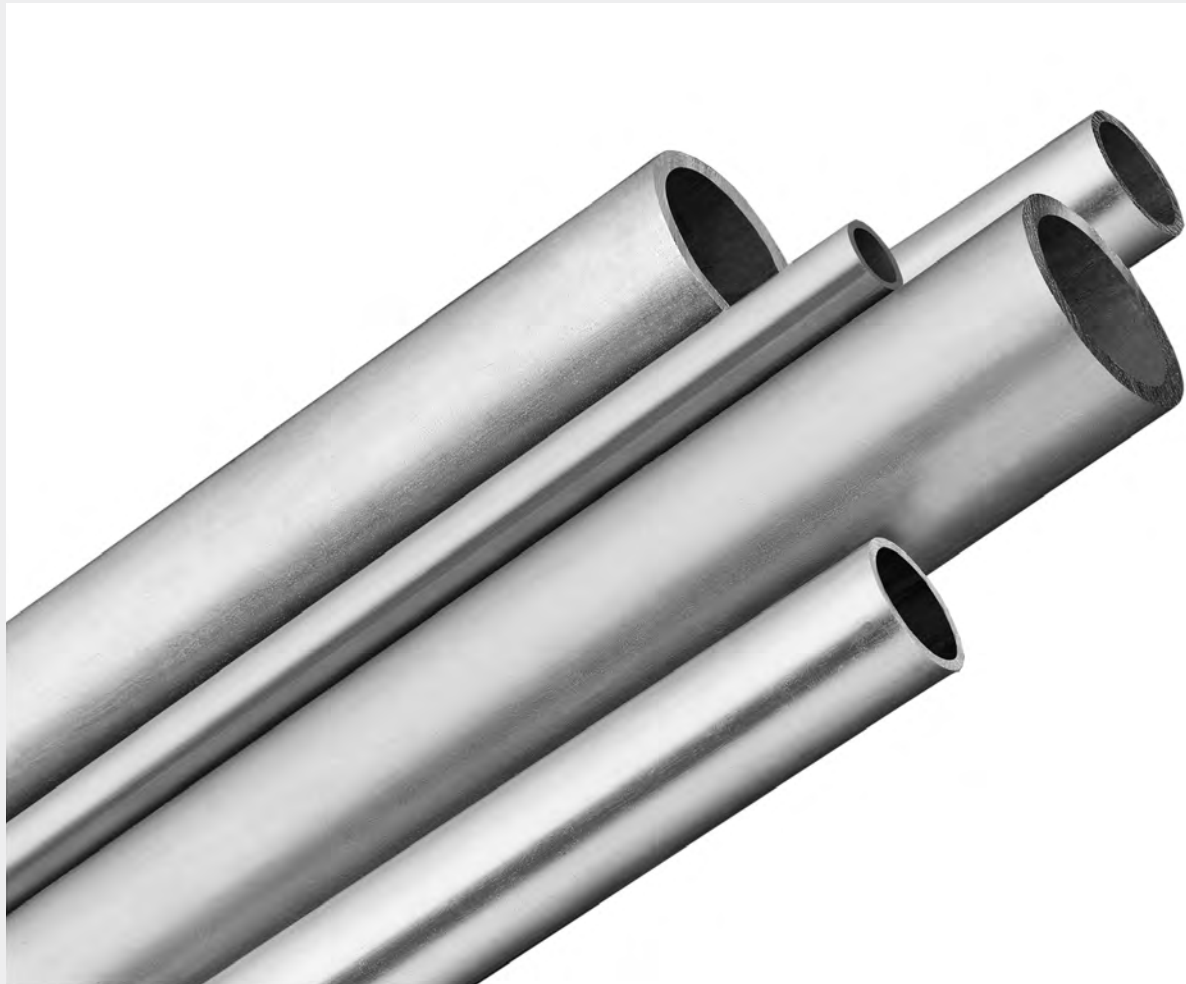

Recomendaciones generales para tubos

1. Tipos de acero, propiedades mecánicas, versiones

Tipos de acero, propiedades mecánicas y versiones de los tubos EO

Tipo de acero	Resistencia a la tracción Rm	Límite de rotura ReH	Límite elástico A5 (longit.)	Condición
Grano fino E235 según EN 10305-4 (St. 37.4 según DIN 1630/DIN 2391, designación antigua)	340 N/mm ² min. 49,000 lb/in ²	235 N/mm ² min. 34,000 lb/in ²	25% min.	Sin soldadura, estirado en frío, recocido normal, DIN EN 10305-1 y -4

Tipos de acero, propiedades mecánicas y condiciones de los tubos de acero inoxidable EO

Tipo de acero	Resistencia a la tracción Rm	Límite de rotura (1% proof stress)	Límite elástico A5 (longit.)	Condición
Abreviado 1.4571 X6CrNiMoTi17122	500 N/mm ² min. 72,500 lb/in ²	245 N/mm ² min. 35,500 lb/in ²	35% min.	Sin soldadura, templado en frío, libre de escamas, con tratamiento térmico según DIN EN 10216-5 apart. 6

2. Pruebas y certificaciones

Todos los tubos se someten a pruebas no destructivas de fuga y se marcan como prueba. Este marcado sustituye al certificado de fábrica DIN EN 10204-2.2. Para los tubos fabricados de 1.4571 se aplica la clase de prueba 1 DIN EN 10216-5 Tabla 7.

3. Recomendaciones sobre el radio de curvatura

Se recomienda un radio de curvatura de 3 veces el diámetro exterior del tubo cuando se dobla en frío con curvadora o a mano.

4. Soldabilidad

Los tubos en E235 se pueden soldar de acuerdo con las técnicas normales. Los que están hechos de 1.4571 (inoxidable) se pueden soldar con soldadura eléctrica. El electrodo debe seleccionarse según DIN EN 1600 y DIN EN 12072 parte 1 considerando el tipo de aplicación y la técnica de soldadura.

5. Cálculo aproximado de la pérdida de carga en líneas rectas

La resistencia al flujo y, por tanto la eficiencia de la línea, depende del diámetro de tubo, del caudal (medido o calculado) y de las características del medio. Debemos considerar un flujo laminar con objeto de reducir al mínimo las pérdidas en el sistema. La transición de flujo laminar a turbulento que origina un incremento en la resistencia al flujo, se define generalmente por el número Reynolds Re 2320. Dado que la transición no se puede establecer exactamente, la gama de la transición sólo puede ser determinada midiendo. Si, por simplificar el cálculo, la transición a Re 2320 y se supone una superficie interior del tubo "técnicamente lisa", la velocidad límite $w_{crit.}$ y el caudal $V_{crit.}$ de flujo laminar a turbulento cuando se produce la transición se pueden calcular con la fórmula:

$$w_{crit.} = \frac{2.32 \cdot \nu}{d_i} \text{ [m/s]}$$

$$q_{v, crit.} = 0.109 \cdot d_i \cdot \nu \text{ [l/min]}$$

d_i = diám. int. del tubo en mm

ν = viscosidad cinemática en mm²/s

Para el cálculo aproximado de la pérdida de carga en bar/1 m de tubo, puede usarse la siguiente fórmula:

1. Gama laminar:

$$p_v = \frac{0.32 \cdot w \cdot \nu \cdot \rho}{d_i^2 \cdot 10^3} = \frac{6.79 \cdot q_v \cdot \nu \cdot \rho}{d_i^4 \cdot 10^3} \text{ [bar/1 m]}$$

2. Gama turbulenta:

$$p_v = \frac{0.281 \cdot w^{1.75} \cdot \nu^{0.25} \cdot \rho}{d_i^{1.25} \cdot 10^3}$$

$$= \frac{59 \cdot q_v^{1.75} \cdot \nu^{0.25} \cdot \rho}{d_i^{4.75} \cdot 10^3} \text{ [bar/1 m]}$$

w = velocidad de flujo en m/s; ν = viscosidad cinemática en mm²/s; q_v = caudal en l/min.; ρ = densidad del medio en kg/m³; d_i = diámetro int. del tubo en mm.

El cálculo detallado de la resistencia al flujo requiere un exacto conocimiento de la tubería y de las condiciones de trabajo. Remítase a textos específicos para otros métodos de cálculo.



Especificaciones de tubos y tuberías

Tubos y tuberías de acero al carbono recomendados

Parker recomienda el uso de tuberías y tubos hidráulicos recocidos y sin soldadura en frío (abreviatura +N) según las normas:

DIN-EN 10305 (antigua DIN 2391) e ISO 3304

Para el montaje de los racores de acero, se recomienda utilizar tubos de acero de material E235 (ST37.4 +N) y E355 (ST52.4 +N).

- + dimensión/forma de precisión + limpieza en el interior (sin sarro)
- + capacidad de presión elevada + superficie de sarro excelente después del quemado de los rodillos

Tubos y tuberías de acero al carbono recomendados

Parker recomienda el uso de tubos y tuberías sin soldadura en frío según las normas:

DIN EN 10216-5, ASTM A269/A213, ASTM A312.

El tubo de acero inoxidable de precisión EO cumple y supera estos estándares. Las tolerancias del diámetro exterior de la tubería y el espesor de la pared son aun más cercanas para garantizar una interacción segura con nuestros sistemas de racores.

Para el montaje de los racores de tubo de acero inoxidable, se recomienda utilizar tubos de acero inoxidable de precisión EO de material 316 Ti y 316L.

- + dimensión/forma de precisión + superficie de sarro
- + capacidad de presión elevada excelente después del quemado de los rodillos

Tubos y tuberías soldados

Normalmente son adecuados los tubos y tuberías que cumplen las especificaciones indicadas a continuación y estirados en frío sin soldadura. La capacidad de la presión se puede reducir debido a la zona de la costura de soldadura.

La calidad de la costura de soldadura puede afectar a los resultados de la superficie de reactivación de los rodillos.

Tuberías laminadas en caliente

No se recomiendan las tuberías laminadas en caliente por los siguientes motivos:

Las tuberías laminadas en caliente no tienen dimensiones de precisión y pueden deslizarse en los troqueles de la máquina.

Tienen sarro por dentro y por fuera. El sarro interior afecta al nivel de limpieza del fluido y reduce los niveles de fatiga.

Utilizado en el proceso de acampanado de rodillos, el sarro contaminará las herramientas de acampanado (esfuerzo de limpieza elevado) y causará una baja calidad en la superficie de la abrazadera.

La presión de trabajo máxima requerida se calcula según DIN o DNV.

Especificaciones y valores de los materiales

E235+N / St.37.4 (1.0308) según DIN EN 10305-4	
Resistencia a la tracción	mín. 340 N/mm ²
Resistencia a la producción	mín. 235 N/mm ²
Resistencia a la fatiga	225 N/mm ² ¹⁾
Elongación a la rotura	mín. 25 %

E355+N / St.52.4 (1.0580) según DIN EN 10305-4	
Resistencia a la tracción	mín. 490 N/mm ²
Resistencia a la producción	mín. 355 N/mm ²
Resistencia a la fatiga	265 N/mm ² ²⁾
Elongación a la rotura	mín. 22 %

316L (1.4571) estirados en frío (CFA) según DIN EN 10216-5	
Resistencia a la tracción	mín. 500 N/mm ²
elasticidad de 0,2 %	mín. 210 N/mm ²
elasticidad de 1 %	mín. 245 N/mm ²
Resistencia a la fatiga	220 N/mm ² ²⁾
Elongación a la rotura	mín. 35 %

316L (1.4404) estirados en frío (CFA) ³⁾ según DIN EN 10216-5	
Resistencia a la tracción	mín. 500 N/mm ²
elasticidad de 0,2 %	mín. 210 N/mm ²
elasticidad de 1 %	mín. 245 N/mm ²
Elongación a la rotura	mín. 35 %

316L (1.4404) según ASTM A269 / A213	
Resistencia a la tracción	mín. 530 N/mm ²
Resistencia a la producción	mín. 276 N/mm ²
elasticidad de 0.2 % / 1,6 ⁴⁾	172.5 N/mm ²

316L (1.4404) según ASTM A312 / A530	
Resistencia a la tracción	mín. 515 N/mm ²
Resistencia a la producción	mín. 234 N/mm ²
elasticidad de 0.2 % / 1.6 ⁴⁾	146 N/mm ²

¹⁾ DIN 2413, 6,331

²⁾ Sin valor estándar, valor de la experiencia

³⁾ Aumento de resistencia debido al perfilado en frío después de 1.4571

⁴⁾ El cálculo de la tasa de presión basado en estas propiedades mecánicas requiere la certificación EN 10204 3.1, que confirma las propiedades mecánicas.

Cálculo de tubos para aplicaciones industriales y móviles según las reglas DIN

DIN 2413 I, solo para carga estática

Cálculo de la presión de trabajo de los tubos de acero para el estrés estático hasta 120 °C. Corrosión: no se consideran permisos adicionales para el cálculo de presiones. Los tubos con un diámetro de OD/ID > 2 se calculan para la tensión estática de acuerdo con DIN 2413 III, pero con K = límite elástico.

$$P = \frac{20 * K * s * c}{S * D}$$

P = presión de funcionamiento permisible [bar]
 K = límite elástico [N/mm²]
 s = grosor de la pared del tubo [mm]
 c = factor para la tolerancia del grosor de la pared
 = 0.8 para el tubo OD 4-5
 = 0.85 para el tubo OD 6-8
 = 0.9 del tubo OD 10
 = 0.9 para todos los tubos de acero inoxidable
 S = factor de seguridad = 1.5
 D = diámetro externo del tubo [mm]

DIN 2413 III, para carga dinámica

Cálculo de la presión de trabajo de los tubos de acero para el estrés dinámico hasta 120 °C
 Corrosión: no se consideran permisos adicionales para el cálculo de presiones

$$P = \frac{20 * K * s * c}{S * (D + s * c)}$$

P = presión de funcionamiento permisible [bar]
 K = límite de fatiga [N/mm²]
 s = grosor de la pared del tubo [mm]
 c = factor para la tolerancia del grosor de la pared
 = 0.8 para el tubo OD 4-5
 = 0.85 para el tubo OD 6-8
 = 0.9 para el tubo OD 10-80
 = 0.9 para todos los tubos de acero inoxidable
 S = factor de seguridad = 1.5
 D = diámetro externo del tubo [mm]

Cálculo de presión de rotura

Cálculo de la presión de rotura estática para tubos sin soldadura según el criterio Faupel-von-Mises.

$$BP = R_{p0,2} * 10^{\frac{2}{3}} * \ln \left(\frac{Pr}{R_m} \right) * \frac{R_{p0,2}}{(2 - R_m)}$$

BP = Presión de estallido estático mín. [bar]
 R_m = resistencia a la tracción [N/mm²]
 R_{p0,2} = elasticidad de 0.2 %, límite elástico [N/mm²]
 D = diámetro externo del tubo [mm]
 d = diámetro interno del tubo [mm]

Cálculo de tubos para instalaciones marítimas y de alta mar según las reglas DNV

Cálculo de la presión de trabajo de los tubos de acero y acero inoxidable para la construcción naval según DNV Parte 4, Capítulo 6, Sección 6.

$$P = \frac{20 * \sigma_t * e * t_0}{D - t_0}$$

P = presión de funcionamiento permisible [bar]
 BP = presión de rotura aproximada [bar]
 σ_t = presión permisible [N/mm²]
 calculado a partir del valor inferior:

t₀ = grosor de la pared del tubo sin holguras [mm]

t_n = grosor de la pared del tubo nominal [mm]
 a = factor para la holgura del grosor de la pared del tubo
 = 0,8 para tubo OD 4-5, 0,85 para tubo OD 6-8, 0,9 para tubo OD >=10
 = 0.875 para tuberías Schedule
 = 0.9 para todos los tubos de acero inoxidable
 b = tolerancia de doblado

c = tolerancia a la corrosión, c = 0.3 mm para tubo de acero hidráulico, c = 0 mm para tubos SS
 e = índice de fuerza: para tubos sin soldadura e = 1
 D = diámetro externo del tubo [mm]
 R_m = resistencia a la tracción mín. [N/mm²]
 K = límite elástico mín. o elasticidad de 0.2 % [N/mm²]

Cálculo de la presión de rotura:

$$BP = \frac{20 * R_m * t_n * a}{D - t_n * a}$$

acero inoxidable: acero al carbono:
 σ_t = $\frac{R_m}{2.7}$ o $\frac{K}{1.6}$ σ_t = $\frac{R_m}{2.7}$ o $\frac{K}{1.8}$

t₀ = t_n · a - c - b

$$b = \frac{1}{2.5} * \frac{Pr}{T} * t_0$$

$$b = 0.1333 * t_0 \text{ (a R/D=3)} \rightarrow t_0 = \frac{t_n * a - c}{1.1333}$$

Temperaturas y reducciones de presión

Reducciones de presión requeridas (en función del material) en comparación con las presiones especificadas para temperaturas más altas. Tanto el material de ajuste de metal como el compuesto de sellado elastomérico deben seleccionarse de acuerdo con el rango de temperatura del sistema.

DNV puede requerir una reducción de presión diferente en función de la aplicación

Material	Reducción de presión de temperaturas de funcionamiento permitidas TB en °C														
	-60	-54	-40	-35	-25	+20	+50	+100	+120	+150	+175	+200	+250	+300	+400
Componentes de acero			10 %			0 %				11 %	19 %				
Acero, tubos			10 %			0 %				19 %		27 %			
Componentes de acero inoxidable	0 %					5 %	15 %	23 %		29 %		33 %	37 %	42 %	
Acero inoxidable, tubos	0 %					5,5 %	11,5 %	21,5 %			29 %		34 %		
Material de sellado NBR (p. ej. Perbunan)															
Material de sellado FKM															
Material de sellado Poliuretano (P5008)															

	Permissible
	Temperatura ambiente de aplicaciones hidráulicas y neumáticas
	Temperatura no permissible

Ejemplo de cálculo:

Temperatura = 200 °C

Material = Acero inoxidable

Reducción de la presión = 29 %

Tubos de reducción de la presión = 21.5 %

Tubo PN 16x2,5/71. DIN2413 III = 362 bares

Formula:

$$PN_{200^{\circ}\text{C}} = \frac{400 \text{ bar}}{100\%} \times (100\% - 29\%) = 284 \text{ bar}$$

$$PN_{\text{tubo } 200^{\circ}\text{C}} = \frac{362 \text{ bar}}{100\%} \times (100\% - 21.5\%) = 284 \text{ bar}$$

Diámetro de flujo de las líneas de tubos

Determinación de los tamaños de los tubos para sistemas hidráulicos

El material, tipo y tamaño adecuados de los tubos para una aplicación determinada y el tipo de racor son fundamentales para una operación eficiente y sin problemas del sistema de fluidos. La selección del tubo adecuado implica elegir el material correcto y determinar el tamaño óptimo del tubo (diámetro y espesor de la pared).

El dimensionamiento correcto del tubo para varias partes de un sistema hidráulico da como resultado una combinación óptima de rendimiento rentable y eficaz.

Un tubo que es demasiado pequeño causa una alta velocidad del fluido, lo que provoca muchos efectos perjudiciales. En líneas de presión, produce pérdidas y turbulencias de elevada fricción, lo que implica caídas elevadas de presión y generación de calor. El calor elevado acelera el desgaste en las partes móviles y el envejecimiento rápido de los sellos y las mangueras, lo cual provoca una reducción de la vida útil. La alta generación de calor también se traduce en energía desperdiciada y, por lo tanto, en baja eficiencia. Los tubos demasiado grandes aumentan el coste del sistema. Por lo tanto, el tamaño óptimo del tubo es muy importante. A continuación, se describe un procedimiento simple para dimensionar los tubos.

Determine el diámetro de flujo requerido

Use la tabla para determinar el diámetro de flujo recomendado para el caudal y el tipo de línea requeridos.

La tabla se basa en los siguientes caudales recomendados que son comunes en la construcción naval y la ingeniería en alta mar.

$$\text{Líneas de presión - 3} \rightarrow 7.2 \left[\frac{\text{m}}{\text{s}} \right]$$

$$\text{Líneas de retorno - 2} \rightarrow 4.5 \left[\frac{\text{m}}{\text{s}} \right]$$

$$\text{Líneas de presión - 1} \rightarrow 1.8 \left[\frac{\text{m}}{\text{s}} \right]$$

Evite los caudales > 8 m/s

Las fuerzas resultantes son elevadas y pueden destruir las líneas de tubos.

Si desea usar velocidades diferentes a las anteriores, use la siguiente fórmula para determinar el diámetro de flujo requerido.

$$\text{Tubo-D.I. [mm]} = 4,61 \cdot \sqrt{\frac{\text{Caudal} \left[\frac{\text{ltr.}}{\text{min}} \right]}{\text{Velocidad} \left[\frac{\text{m}}{\text{s}} \right]}}$$

Determine el grosor necesario de la pared

Use las tablas de cálculo de presión/tubos que se muestran en el capítulo de tubos a fin de determinar el grosor recomendado de la pared para la presión de trabajo requerida y el diámetro de flujo de la línea. Por lo tanto, elija una presión de trabajo que sea igual o superior a la presión de trabajo requerida.

Características del caudal

En la mayoría de los casos, los sistemas hidráulicos solo están clasificados con una velocidad de flujo definida en función de la experiencia. Las pérdidas de presión en las líneas no se tienen en cuenta, o se miden más tarde cuando se prueba el sistema. A medida que las pérdidas de presión aumentan proporcionalmente más que la resistencia al flujo, es importante lograr la mejor calificación del sistema, de modo que ya se tengan en cuenta al planificar las conexiones de los tubos. El cálculo no es tan difícil como a menudo se cree, y este capítulo está destinado a proporcionar varias directrices. Además, incluye información sobre cómo se pueden evitar las pérdidas de presión excesivas, ya que las pérdidas de presión tienen como resultado pérdidas de rendimiento y calor excesivo. Se produce ruido y posiblemente cavitación en las líneas de succión.

Medio

Todas las indicaciones dadas con respecto a las restricciones de flujo y a las propiedades de flujo se refieren exclusivamente a líquidos. Para medios gaseosos, también debe tenerse en cuenta la densidad variable del gas.

Unidades

c = Velocidad del fluido $\left[\frac{m}{s} \right]$

d = Diámetro interior del tubo [m]

L = Longitud del tubo [m]

p = Presión [Pa], 1 bar = 100000 Pa

\dot{V} = Caudal $\left[\frac{m^3}{s} \right]$, $1 \frac{m^3}{s} = 60000 \frac{l}{min}$

λ = Factor de rozamiento del tubo

$\nu(T)$ = Viscosidad cinemática del medio en función de la temperatura. $\left[\frac{m^2}{s} \right]$

$\rho(T)$ = Densidad del medio en función de la temperatura $\left[\frac{kg}{m^3} \right]$

ζ = Coeficiente de pérdida de presión individual

Solo se han utilizado unidades básicas. Esto tiene la ventaja de que la fórmula no contiene factores de corrección y no hay peligro de confusión, por ejemplo, que los valores se utilicen con la unidad incorrecta. En caso de que los valores se den en otras unidades (por ejemplo, el caudal suele expresarse en l/min) es recomendable que se conviertan en unidades básicas antes de comenzar el cálculo.

La presión se pierde en las tuberías

Para calcular las pérdidas de presión en la tuberías, primero debe determinarse si hay un flujo laminar o turbulento. El flujo laminar es homogéneo y sin turbulencias. En el caso del flujo turbulento, las pérdidas aumentan con mayor rapidez.

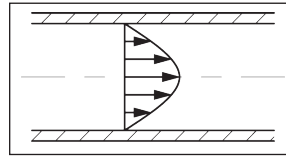

Perfil de flujo con flujo laminar

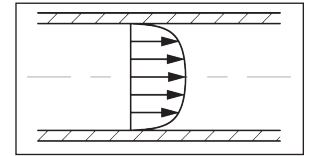

Perfil de flujo con flujo turbulento

El tipo de flujo se define por el número de Reynolds. Con un número de Reynolds superior 2320, el flujo cambia a turbulento. El número de Reynolds se calcula de acuerdo con la fórmula:

$$Re = \frac{c \cdot d}{\nu(T)}$$

El número de Reynolds es un número no dimensional. Por tanto, la velocidad crítica del fluido a la que puede cambiar el régimen de flujo se calcula a partir de:

$$c_{cr} = 2320 \cdot \frac{\nu(T)}{d} \left[\frac{m}{s} \right]$$

Con un caudal dado, la velocidad del fluido se puede calcular de acuerdo con la fórmula:

$$c = \frac{\dot{V} \cdot 4}{d^2 \cdot \pi} \left[\frac{m}{s} \right]$$

Posteriormente, se puede calcular el factor de fricción λ de la tubería. El factor de fricción λ de la tubería es una función del número de Reynolds y también depende de la rugosidad de la tubería. Como se puede suponer que en las aplicaciones hidráulicas hay tuberías hidráulicamente lisas, el factor de fricción λ de la tubería se calcula de acuerdo con la siguiente fórmula:

$$\text{flujo laminar, } (Re < 2320): \lambda = \frac{64}{Re}$$

$$\text{flujo turbulento, } (Re > 2320): \lambda = \frac{0.3164}{\sqrt[4]{Re}}$$

Finalmente, si se conocen todos los factores, la pérdida de presión en una determinada tubería puede calcularse de acuerdo con la fórmula:

$$\Delta p = \lambda \cdot \frac{L}{d} \cdot \frac{\rho(T) \cdot c^2}{2} \text{ [Pa]}$$

Cálculo de pérdidas individuales

Un sistema hidráulico no solo incluye tuberías, sino también válvulas, racores, codos de tubos, etc. que causan pérdidas de flujo. Estas pérdidas individuales suelen ser mucho más elevadas que las pérdidas de la tubería y se calculan según la siguiente fórmula:

$$\Delta p = \zeta \cdot \rho(T) \cdot \frac{c^2}{2} \text{ [Pa]}$$

Tubos de acero EO sin soldadura | Material E235+N / St.37.4 (1.0308)

Según DIN EN 10305-4

- DIN 2413 I: Los tubos con un diámetro de OD/ID>2 se calculan para la tensión estática de acuerdo con DIN 2413 III, pero con K = límite elástico
- Evaluado en los laboratorios de Parker y en campos de prueba. () = presión de rotura (B.P.) según Faupel-von-Mises

Material E235+N / St.37.4 (1.0308)		d _a Ø (mm)	Ø exterior Tolerancia (mm)	s Grosor de la pared (mm)	d _i Ø (mm)	Presión del diseño		2 Presión de rotura en bares	Peso kg/m
Superficie						1 DIN 2413 I PN estático en bares	DIN 2413 III PN dinámico en bares		
Fosfatada y engrasada	Libre de Cr(VI)								
Referencia									
R04X0.5	R04X0.5CF	04		0,50	3.0	313	273	1160	0.047
	R04X0.75CF	04	±0.08	0.75	2.5	470	391	1820	0.063
R04X1	R04X1CF	04		1.00	2.0	627	500	2700	0.074
	R05X1CF	05	±0.08	1.00	3.0	501	414	2120	0.099
	R06X0.75CF	06		0.75	4.5	333	288	1150	0.103
R06X1	R06X1CF	06		1.00	4.0	444	372	1650	0.123
R06X1.5	R06X1.5CF	06	±0.08	1.50	3.0	666	526	2550	0.166
	R06X2CF	06		2.00	2.0	692	662	>3500	0.197
R06X2.25	R06X2.25CF	06		2.25	1.5	757	725	>3500	0.208
R08X1	R08X1CF	08		1.00	6.0	333	288	1175	0.173
R08X1.5	R08X1.5CF	08	±0.08	1.50	5.0	499	412	1925	0.240
R08X2	R08X2CF	08		2.00	4.0	666	526	2.500	0.296
	R08X2.5CF	08		2.50	3.0	658	630	2650	0.339
R10X1	R10X1CF	10		1.00	8.0	282	248	900	0.222
R10X1.5	R10X1.5CF	10		1.50	7.0	423	357	1450	0.314
R10X2	R10X2CF	10	±0.08	2.00	6.0	564	458	2025	0.395
R10X2.5	R10X2.5CF	10		2.50	5.0	705	551	2675	0.462
	R10X3CF	10		3.00	4.0	666	638	>3500	0.518
R12X1	R12X1CF	12		1.00	12.5	235	209	750	0.271
R12X1.5	R12X1.5CF	12		1.50	9.0	353	303	1150	0.388
R12X2	R12X2CF	12	±0.08	2.00	8.0	470	391	1600	0.493
	R12X2.5CF	12		2.50	7.0	588	474	2025	0.586
	R12X3CF	12		3.00	6.0	705	551	2600	0.666
	R12X3.5CF	12		3.50	5.0	651	624	(3109)	0.734
	R14X1.5CF	14		1.50	11.0	302	264	975	0.462
R14X2	R14X2CF	14	±0.08	2.00	10.0	403	342	1325	0.592
R14X2.5	R14X2.5CF	14		2.50	9.0	504	415	1650	0.709
	R14X3CF	14		3.00	8.0	604	485	2200	0.814
R15X1	R15X1CF	15		1.00	13.0	188	170	575	0.345
R15X1.5	R15X1.5CF	15	±0.08	1.50	12.0	282	248	950	0.499
R15X2	R15X2CF	15		2.00	11.0	376	321	1275	0.641
R16X1.5	R16X1.5CF	16		1.50	13.0	264	233	850	0.536
R16X2	R16X2CF	16	±0.08	2.00	12.0	353	303	1175	0.691
R16X2.5	R16X2.5CF	16		2.50	11.0	441	370	1500	0.832
R16X3	R16X3CF	16		3.00	10.0	529	433	1850	0.962
R18X1	R18X1CF	18		1.00	16.0	157	143	450	0.419
R18X1.5	R18X1.5CF	18		1.50	15.0	235	209	700	0.610
R18X2	R18X2CF	18	±0.08	2.00	14.0	313	273	975	0.789
R18X2.5	R18X2.5CF	18		2.50	13.0	392	333	1300	0.956
	R18X3CF	18		3.00	12.0	470	391	1575	1.111

Acabado superficial:

- Tubos con diámetro interior de 1.5-5 mm: engrasado en el exterior y el interior.
- Tubos con diámetro interior de 6 mm: fosfatados y engrasados en su interior y exterior.

• Libre de Cr(VI):

Estas dimensiones corresponden a capas gruesas externas pasivadas (grosor del revestimiento: 8-12 µm), engrasado en el interior.

Tubos de acero EO sin soldadura (continuación) | Material E235+N / St.37.4 (1.0308)

Según DIN EN 10305-4

- DIN 2413 I: Los tubos con un diámetro de OD/ID>2 se calculan para la tensión estática de acuerdo con DIN 2413 III, pero con K = límite elástico
- Evaluado en los laboratorios de Parker y en campos de prueba.

Material E235+N / St.37.4 (1.0308)		d _a Ø (mm)	Ø exterior Tolerancia (mm)	s Grosor de la pared (mm)	d _i Ø (mm)	Presión de diseño		2 Presión de rotura en bares	Peso kg/m
Superficie						1 DIN 2413 I PN estático en bares	DIN 2413 III PN dinámico en bares		
Fosfatada y engrasada	Libre de Cr(VI)	Referencia							
R20X2 R20X2.5 R20X3	R20X1.5CF	20	±0.08	1.50	17.0	212	190	675	0.684
	R20X2CF	20		2.00	16.0	282	248	900	0.888
	R20X2.5CF	20		2.50	15.0	353	303	1100	1.079
	R20X3CF	20		3.00	14.0	423	357	1.400	1.258
	R20X3.5CF	20		3.50	13.0	494	408	1650	1.424
	R20X4CF	20	4.00	12.0	564	458	2000	1.578	
R22X1.5 R22X2 R22X2.5	R22X1.5CF	22	±0.08	1.50	19.0	192	173	550	0.758
	R22X2CF	22		2.00	18.0	1000	227	775	0.986
	R22X2.5CF	22		2.50	17.0	320	278	1025	1.202
	R22X3CF	22		3.00	16.0	385	328	1175	1.406
R25X2 R25X2.5 R25X3 R25X4	R25X2CF	25	±0.08	2.00	21.0	226	201	725	1.134
	R25X2.5CF	25		2.50	20.0	282	248	850	1.387
	R25X3CF	25		3.00	19.0	338	292	1025	1.628
	R25X4CF	25		4.00	17.0	451	378	1500	2.072
	R25X4.5CF	25		4.50	16.0	508	418	1625	2.275
R28X1.5 R28X2 R28X2.5 R28X3	R28X1.5CF	28	±0.08	1.50	25.0	151	138	425	0.980
	R28X2CF	28		2.00	24.0	201	181	600	1.282
	R28X2.5CF	28		2.50	23.0	252	223	750	1.572
	R28X3CF	28		3.00	22.0	302	264	900	1.850
R30X2.5 R30X3 R30X4 R30X5	R30X2CF	30	±0.08	2.00	26.0	188	170	575	1.381
	R30X2.5CF	30		2.50	25.0	235	209	725	1.695
	R30X3CF	30		3.00	24.0	282	248	850	1.998
	R30X4CF	30		4.00	22.0	376	321	1175	2.565
	R30X5CF	30		5.00	20.0	470	391	1600	3.083
R35X2 R35X2.5 R35X3	R35X2CF	35	±0.15	2.00	31.0	161	147	450	1.628
	R35X2.5CF	35		2.50	30.0	201	181	600	2.004
	R35X3CF	35		3.00	29.0	242	215	700	2.367
	R35X4CF	35		4.00	27.0	322	280	960	3.058
R38X3 R38X4 R38X5	R38X2.5CF	38	±0.15	2.50	33.0	186	168	550	2.189
	R38X3CF	38		3.00	32.0	223	199	675	2.589
	R38X4CF	38		4.00	30.0	297	260	900	3.354
	R38X5CF	38		5.00	28.0	371	318	1150	4.069
	R38X6CF	38		6.00	26.0	445	373	1425	4.735
	R38X7CF	38		7.00	24.0	519	427	1700	5.352
R42X2 R42X3 R42X4	R42X2CF	42	±0.20	2.00	38.0	134	123	375	1.973
	R42X3CF	42		3.00	36.0	201	181	575	2.885
	R42X4CF	42		4.00	34.0	269	237	850	3.749

R

Se aceptan solicitudes de otros tamaños.

Tubos de acero EO sin soldadura | Material E355+N / St.52.4 (1.0580)

Según DIN EN 10305-4

- DIN 2413 I: Los tubos con un diámetro de OD/ID>2 se calculan para la tensión estática de acuerdo con DIN 2413 III, pero con K = límite elástico
- Presión de rotura (B.P.) según Faupel-von-Mises

Material E355+N / St.52.4 (1.0580)		d _a Ø (mm)	Ø exterior Tolerancia (mm)	s Grosor de la pared (mm)	d _i Ø (mm)	Presión de diseño		2 Presión de rotura en bares	Peso kg/m
Superficie						1 DIN 2413 I PN estático en bares	DIN 2413 III PN dinámico en bares		
Fosfatada y engrasada	Libre de Cr(VI)								
Referencia									
	R10X2ST52CF	10	±0.08	2.00	6.0	852	539	2671	0.395
	R12X1.5ST52CF	12	±0.08	1.50	9.0	533	357	1504	0.388
	R12X2ST52CF	12		2.00	8.0	710	461	2120	0.493
	R15X1.5ST52CF	15	±0.08	1.50	12.0	426	292	1167	0.499
	R15X2ST52CF	15		2.00	11.0	568	379	1622	0.641
R16X2ST52	R16X1.5ST52CF	16	±0.08	1.50	13.0	399	275	1086	0.536
	R16X2ST52CF	16		2.00	12.0	533	357	1504	0.691
	R16X2.5ST52CF	16		2.50	11.0	666	436	1959	0.832
	R18X1.5ST52CF	18	±0.08	1.50	15.0	355	247	953	0.610
	R18X2ST52CF	18		2.00	14.0	473	321	1314	0.789
	R20X2ST52CF	20	±0.08	2.00	16.0	426	292	1167	0.888
	R20X2.5ST52CF	20		2.50	15.0	533	357	1504	1.079
	R20X3ST52CF	20		3.00	14.0	639	420	185	1.258
	R22X1.5ST52CF	22	±0.08	1.50	19.0	290	204	767	0.758
	R22X2ST52CF	22		2.00	18.0	387	267	1049	0.986
R25X3ST52	R25X2.5ST52CF	25	±0.08	2.50	20.0	426	292	1167	1.387
	R25X3ST52CF	25		3.00	19.0	511	344	1435	1.628
	R25X4ST52CF	25		4.00	17.0	682	445	2016	2.072
	R28X2ST52CF	28	±0.08	2.00	24.0	304	213	806	1.282
R30X3ST52	R30X3ST52CF	30	±0.08	3.00	24.0	426	292	1167	1.998
	R30X4ST52CF	30		4.00	22.0	568	379	1622	2.565
	R30X5ST52CF	30		5.00	20.0	710	461	2120	3.083
	R35X3ST52CF	35	±0.15	3.00	29.0	365	253	983	2.367
R38X4ST52	R38X3ST52CF	38	±0.15	3.00	32.0	336	234	899	2.589
	R38X4ST52CF	38		4.00	30.0	448	306	1236	3.354
	R38X5ST52CF	38		5.00	28.0	561	374	1597	4.069
	R38X6ST52CF	38		6.00	26.0	673	440	1984	4.735
	R42X3ST52CF	42	±0.20	3.00	36.0	304	213	806	2.885
	R42X4ST52CF	42		4.00	34.0	406	279	1105	3.748
	R42X5ST52CF	42		5.00	32.0	507	342	1422	4.562

Acabado superficial:

- Tubos con diámetro interior de 1.5-5 mm: engrasado en el exterior y el interior.
- Tubos con diámetro interior de 6 mm: fosfatados y engrasados en su interior y exterior.

• Libre de Cr(VI):

Estas dimensiones corresponden a capas gruesas externas pasivadas (grosor del revestimiento: 8-12 µm), engrasado en el interior.

Se aceptan solicitudes de otros tamaños.

Tubos de acero inoxidable EO sin soldadura | Material 316Ti (1.4571)

Según DIN EN 10216-5, DIN EN 10305-1

- DIN 2413 I: Los tubos con un diámetro de OD/ID>2 se calculan para la tensión estática de acuerdo con DIN 2413 III, pero con K = límite elástico
- Evaluado en los laboratorios de Parker y en campos de prueba. () = presión de rotura (B.P.) según Faupel-von-Mises

Material 316Ti (1.4571)	d _a Ø (mm)	Ø exterior Tolerancia (mm)	s Grosor de la pared (mm)	d _i Ø (mm)	Presión de diseño		2 Presión de rotura bar	Peso kg/m
					1	DIN 2413 III		
					DIN 2413 I PN estático en bares	PN dinámico en bares		
R04X171	04	±0.08	1.0	2.0	735	539	(2961)	0.075
R06X171	06		1.0	4.0	490	383	1850	0.125
R06X1.571	06	±0.08	1.5	3.0	735	539	2900	0.169
R08X171	08		1.0	6.0	368	297	1300	0.175
R08X1.571	08	±0.08	1.5	5.0	551	424	2050	0.244
R10X171	10		1.0	8.0	294	242	950	0.225
R10X1.571	10	±0.08	1.5	7.0	441	349	1750	0.319
R10X271	10		2.0	6.0	588	447	2400	0.401
R12X171	12		1.0	10.0	245	205	850	0.275
R12X1.571	12	±0.08	1.5	9.0	368	297	1.400	0.394
R12X271	12		2.0	8.0	490	383	1900	0.501
R14X1.571	14		1.5	11.0	315	258	1200	0.469
R14X271	14	±0.08	2.0	12.5	420	334	1550	0.601
R14X2.571	14		2.5	9.0	525	406	2100	0.720
R15X171	15		1.0	13.0	196	166	675	0.351
R15X1.571	15	±0.08	1.5	12.0	294	242	1100	0.507
R15X271	15		2.0	11.0	392	314	1.400	0.651
R16X1.571	16		1.5	13.0	276	228	950	0.545
R16X271	16	±0.08	2.0	12.0	368	297	1300	0.701
R16X2.571	16		2.5	11.0	459	362	1850	0.845
R16X371	16		3.0	12.5	551	424	2400	0.977
R18X1.571	18		1.5	15.0	245	205	800	0.620
R18X271	18	±0.08	2.0	14.0	327	267	1150	0.801
R20X271	20		2.0	16.0	294	242	1050	0.901
R20X2.571	20	±0.08	2.5	15.0	368	297	1.400	1.095
R20X371	20		3.0	14.0	441	349	1800	1.277
R22X1.571	22		1.5	19.0	200	170	650	0.770
R22X271	22	±0.08	2.0	18.0	267	222	900	1.002
R25X271	25		2.0	21.0	235	197	763	1.152
R25X2.571	25	±0.08	2.5	20.0	294	242	1050	1.408
R25X371	25		3.0	19.0	353	286	1275	1.653
R28X1.571	28		1.5	25.0	158	135	550	0.995
R28X271	28	±0.08	2.0	24.0	210	177	700	1.302
R28X2.571	28		2.5	23.0	263	218	(840)	1.596
R30X2.571	30		2.5	25.0	245	205	850	1.722
R30X371	30	±0.08	3.0	24.0	294	242	1150	2.028
R30X471	30		4.0	22.0	392	314	1500	2.605
R35X271	35		2.0	31.0	168	143	550	1.653
R35X2.571	35	±0.15	2.5	30.0	210	177	(659)	2.035
R35X371	35		3.0	29.0	252	210	(803)	2.404
R38X2.571	38		2.5	33.0	193	164	628	2.222
R38X471	38	±0.15	4.0	30.0	309	254	1150	3.405
R42X271	42		2.0	38.0	140	121	475	2.003
R42X371	42	±0.20	3.0	36.0	210	177	750	2.930

Se aceptan solicitudes de otros tamaños.

Tubos de acero inoxidable EO sin soldadura | Material 316L (1.4404)

Según ASTM A269/A213

1. Capacidad de presión estática (W.P.) DIN 2413 I para tuberías rectas, incluida la tolerancia de fabricación.
2. Presión de rotura (B.P.) según Faupel-von-Mises

Material 316L (1.4404)		d _a Ø (mm)	Ø exterior Tolerancia (mm)	s Grosor de la pared (mm)	d _i Ø (mm)	1 Presión de diseño		2 Presión de rotura bar	Peso kg/m
Superficie decapada	recocida brillante					DIN 2413 I PN estático en bares	DIN 2413 III PN dinámico en bares		
Referencia									
	R04X1-316BA	04	±0.08	1.0	2.0	735	539	2961	0.075
	R06X1-316BA	06	±0.08	1.0	4.0	490	383	1732	0.125
	R06X1.5-316BA	06	±0.08	1.5	3.0	735	539	2961	0.169
	R08X1-316BA	08	±0.08	1.0	6.0	368	297	1229	0.175
	R10X1-316BA	10	±0.08	1.0	8.0	294	242	953	0.225
	R10X1.5-316BA	10	±0.08	1.5	7.0	441	349	1524	0.319
	R10X2-316BA	10	±0.08	2.0	6.0	588	447	2182	0.401
	R12X1-316BA	12	±0.08	1.0	10.0	245	205	779	0.275
	R12X1.5-316BA	12	±0.08	1.5	9.0	368	297	1229	0.394
	R12X2-316BA	12	±0.08	2.0	8.0	490	383	1732	0.501
	R15X1.5-316BA	15	±0.08	1.5	12.0	294	242	953	0.507
R16X2-316		16	±0.08	2.0	12.0	368	297	1229	0.701
R16X2.5-316		16	±0.08	2.5	11.0	459	362	1601	0.845
R18X1.5-316		18	±0.08	1.5	15.0	245	205	779	0.620
R18X2-316		18	±0.08	2.0	14.0	327	267	1074	0.801
R20X2-316		20	±0.08	2.0	16.0	294	242	953	0.901
R20X2.5-316		20	±0.08	2.5	15.0	368	297	1229	1.096
R22X2-316		22	±0.08	2.0	18.0	267	222	857	1.002
R25X2-316		25	±0.08	2.0	21.0	235	197	745	1.152
R25X2.5-316		25	±0.08	2.5	20.0	294	242	953	1.409
R25X3-316		25	±0.08	3.0	19.0	353	286	1172	1.653
R28X2-316		28	±0.08	2.0	24.0	210	177	659	1.302
R30X2.5-316		30	±0.08	2.5	25.0	245	205	779	1.722
R30X3-316		30	±0.08	3.0	24.0	294	242	953	2.028
R35X3-316		35	±0.15	3.0	29.0	252	210	803	2.404
R38X3-316		38	±0.15	3.0	32.0	232	195	734	2.629
R38X4-316		38	±0.15	4.0	30.0	309	254	1010	3.405
R38X5-316		38	±0.15	5.0	28.0	387	311	1305	4.132
R38X6-316		38	±0.15	6.0	26.0	464	365	1621	4.808
R42X3-316		42	±0.20	3.0	36.0	210	177	659	2.930

Se aceptan solicitudes de otros tamaños.

Tubos de acero inoxidable EO sin soldadura | Material 316L (1.4404)

Según DIN EN 10216-5, DIN EN 10305-1

- DIN 2413 I: Los tubos con un diámetro de OD/ID>2 se calculan para la tensión estática de acuerdo con DIN 2413 III, pero con K = límite elástico
- Cálculo de presión de rotura (B.P.) según Faupel-von-Mises

Material 316 L (1.4404)	d _a Ø (mm)		s Grosor de la pared		d Ø interior (mm)	1		2	Peso kg/m
						Presión de diseño			
	Pulgadas	mm	Pulgadas	mm		DIN 2413 I PN estático en bares	DIN 2413 III PN dinámico en bares		
R1/8X0.028TP316/L	1/8	3.18	0.028	0.71	1.76	659	492	2538	0.044
R3/16X0.035TP316/L	3/16	4.76	0.035	0.89	2.98	549	422	1996	0.086
R1/4X0.035TP316/L	1/4	6.35	0.035	0.89	4.57	412	328	1403	0.122
R1/4X0.049TP316/L			0.049	1.24	3.87	576	440	2126	0.159
R1/4X0.065TP316/L			0.065	1.65	3.05	619	556	3135	0.194
R3/8X0.035TP316/L	3/8	9.53	0.035	0.89	7.75	274	227	883	0.193
R3/8X0.049TP316/L			0.049	1.24	7.05	384	309	1294	0.257
R3/8X0.065TP316/L			0.065	1.65	6.23	510	396	1818	0.326
R1/2X0.035TP316/L	1/2	12.70	0.035	0.89	10.92	206	174	644	0.263
R1/2X0.049TP316/L			0.049	1.24	10.22	288	238	932	0.356
R1/2X0.065TP316/L			0.065	1.65	9.40	382	307	1286	0.457
R1/2X0.083TP316/L			0.083	2.11	8.48	488	381	1724	0.560
R5/8X0.049TP316/L	5/8	15.88	0.049	1.24	13.40	230	193	729	0.455
R5/8X0.065TP316/L			0.065	1.65	12.58	306	251	996	0.588
R3/4X0.049TP316/L	3/4	19.05	0.049	1.24	16.57	192	163	598	0.553
R3/4X0.065TP316/L			0.065	1.65	15.75	255	212	813	0.719
R3/4X0.083TP316/L			0.083	2.11	14.83	325	266	1069	0.895
R3/4X0.095TP316/L			0.095	2.41	14.23	372	300	1248	1.004
R3/4X0.109TP316/L			0.109	2.77	13.51	427	339	1467	1.129
R1X0.065TP316/L	1	25.40	0.065	1.65	22.10	191	162	595	0.981
R1X0.083TP316/L			0.083	2.11	21.18	244	204	775	1.231
R1X0.095TP316/L			0.095	2.41	20.58	279	231	900	1.387
R1X0.126TP316/L			0.126	3.20	19.00	370	299	1240	1.779

Se aceptan solicitudes de otros tamaños.

Codos 90° de tubos sin soldadura Material E235N (St. 37.4) y 1.4571

Para la pérdida mínima de flujo

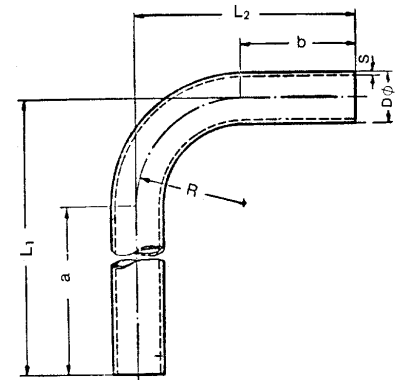

Referencia		Tubo D.E. D	Tolerancia ±	Espesor de pared S	Tubo D.I. mm	Radio de curvado R	Longitud ramas		Longitud		Peso kg/pieza
Libre Cr(VI)	1.4571						a	b	L1	L2	
RB16X2CF	RB16X271	16	0.08	2.0	12	30	200	40	230	70	0.198
RB18X1.5CF	RB18X1.571	18	0.08	1.5	15	36	200	35	236	71	0.178
RB20X2CF	RB20X2.571	20	0.08	2.0	16	36	200	45	236	81	0.268
RB20X2.5CF		20	0.08	2.5	15	36	200	45	236	81	0.326
RB22X1.5CF	RB22X271	22	0.08	1.5	19	38	200	40	238	78	0.227
RB22X2CF		22	0.08	2.0	18	38	200	40	238	78	0.296
RB25X2CF	RB25X2.571	25	0.08	2.0	21	44	200	50	244	94	0.362
RB25X2.5CF		25	0.08	2.5	20	44	200	50	244	94	0.442
RB25X3CF		25	0.08	3.0	19	44	200	50	244	94	0.519
RB28X1.5CF	RB28X271	28	0.08	1.5	25	48	200	50	248	98	0.319
RB28X2CF		28	0.08	2.0	24	48	200	50	248	98	0.417
RB28X3CF		28	0.08	3.0	22	48	200	50	248	98	0.601
RB30X2.5CF	RB30X371	30	0.08	2.5	25	50	200	60	250	110	0.575
RB30X3CF		30	0.08	3.0	24	50	200	60	250	110	0.677
RB30X4CF		30	0.08	4.0	22	50	200	60	250	110	0.869
RB35X2CF	RB35X271	35	0.15	2.0	31	60	200	65	260	125	0.586
RB35X3CF		35	0.15	3.0	29	60	200	65	260	125	0.852
RB38X2.5CF	RB38X471	38	0.15	2.5	33	65	200	75	265	140	0.827
RB38X3CF		38	0.15	3.0	32	65	200	75	265	140	0.979
RB38X4CF		38	0.15	4.0	30	65	200	75	265	140	1.268
RB38X5CF		38	0.15	5.0	28	65	200	75	265	140	1.538
RB42X2CF	RB42X271	42	0.20	2.0	38	80	200	85	280	165	0.809
RB42X3CF		42	0.20	3.0	36	80	200	85	280	165	1.183
RB50X6*		50	0.20	6.0	38	180	150	150	330	330	3.496
RB65X8*		65	0.30	8.0	49	180	160	160	330	330	6.294

Tolerancia para las ramas a, b = ± 2.5 mm

Nota: en los codos, al contrario que en tubos rectos de igual espesor, hay una mayor presión en el interior de la curva y una reducción de la tensión de fatiga.

Para más detalles, ver DIN 2413 III sección 4.7.

Si el extremo del codo se corta a diferente longitud, se hace necesaria una recalibración del extremo del tubo.

Los codos de tubo en material E235N (St. 37.4) están fosfatados y aceitados. (Bicromatado en amarillo a petición.)

*fosfatado y aceitado



EO[®] Ermeto Original ***Abrazaderas*** ***para tubo***

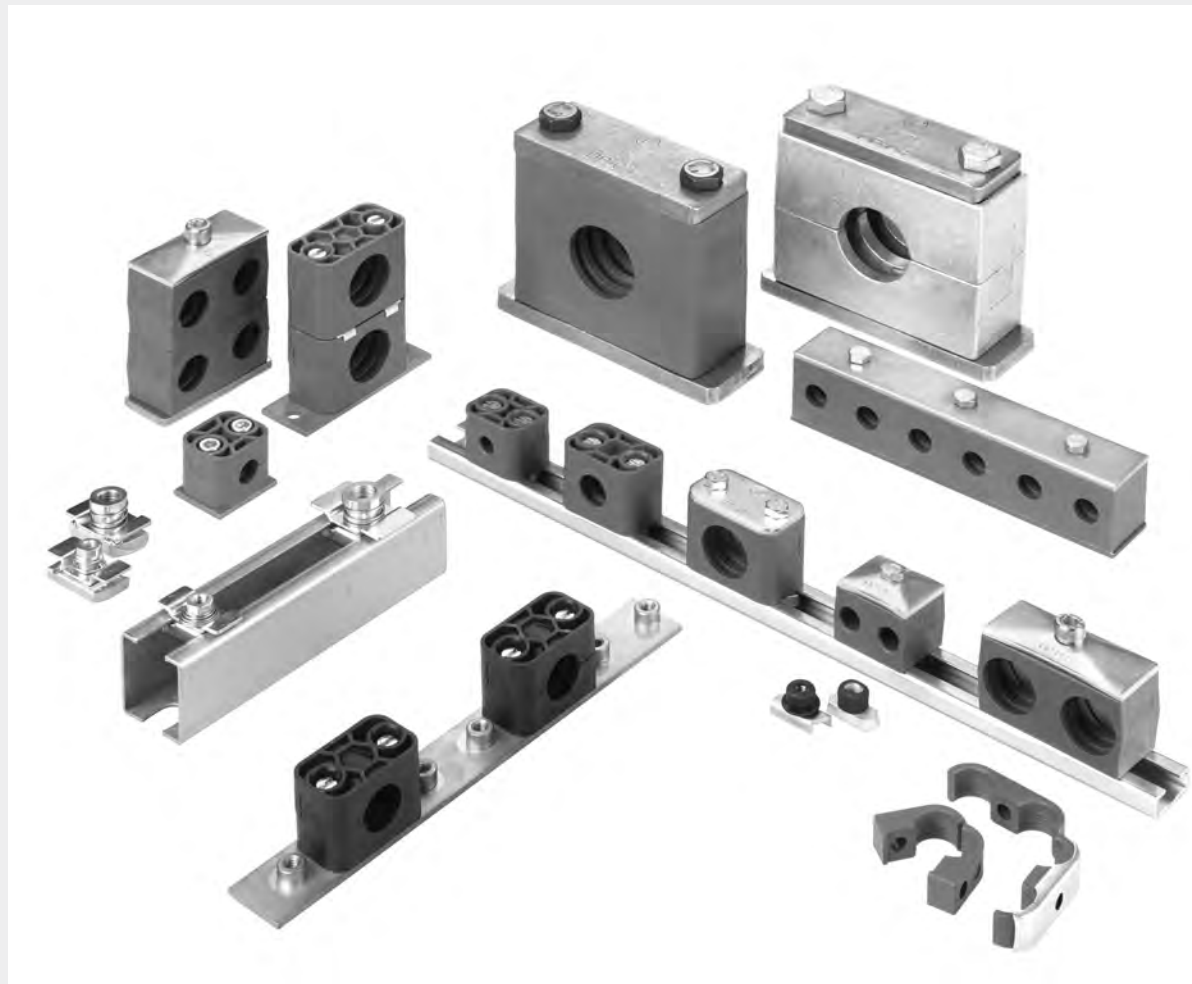

Índice visual

Datos técnicos S3
 Propiedades del material S4
 Materiales especiales S5
 Instrucciones de montaje S6

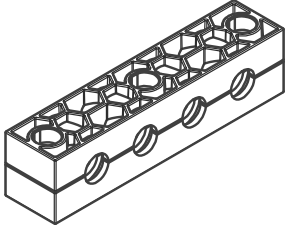
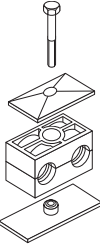
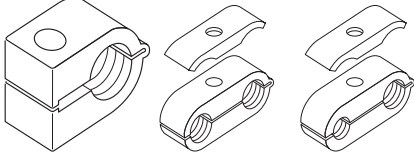
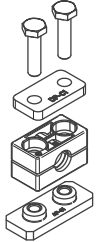
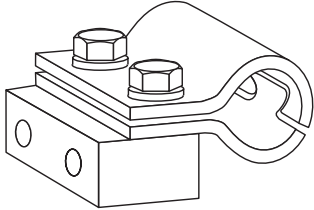
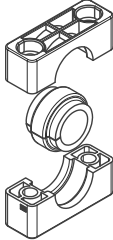
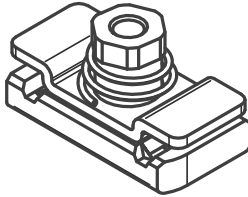
<p>Serie A Ligera (DIN 3015-1)</p>	 <p>S8-S23</p>	<p>Abrazaderas múltiples</p>	 <p>S38-S43</p>
<p>Serie B Doble (DIN 3015-3)</p>	 <p>S24-S28</p>	<p>Serie O</p>	<p>solo doble</p>  <p>S44-S45</p>
<p>Serie C Pesada (DIN 3015-2)</p>	 <p>S29-S37</p>	<p>Abrazaderas hidráulicas de acero</p>	 <p>S46-S47</p>
		<p>Abrazaderas con elastómero incrustado</p>	 <p>S48-S50</p>
		<p>Adaptador fijo</p>	 <p>S51-S54</p>

Abrazaderas para tubo

DIN 3015

Gama:

Abrazaderas para tubo Serie A (DIN 3015 Parte 1)

Estas abrazaderas para esfuerzos mecánicos normales, se suministran en 9 series para:

- Tubo métrico diám. ext. de 4 a 101.8 mm.
 - Tubo en pulgadas gas diám. ext. de R 1/8" a R 3 1/2"
 - Tubo en pulgadas inglesas diám. ext. de 1/4" a 4"
- Accesorios y para apilar

Abrazaderas para tubo Serie B (DIN 3015 Parte 3)

Abrazaderas gemelas para esfuerzos mecánicos normales, se suministran en 5 series para:

- Tubo métrico diám. ext. de 6 a 42 mm.
 - Tubo en pulgadas gas diám. ext. de R 1/8" a R 1 1/4"
 - Tubo en pulgadas inglesas diám. ext. de 1/4" a 1 1/2"
- Abrazadera de dos tubos con diferente A.D. a petición.
Accesorios y para apilar

Abrazaderas para tubo Serie C (DIN 3015 Parte 2)

Abrazaderas para grandes esfuerzos mecánicos, se suministran en 10 series para:

- Tubo métrico diám. ext. de 6 a 406.4 mm.
 - Tubo en pulgadas gas diám. ext. de R 1/8" a R 16"
 - Tubo en pulgadas inglesas diám. ext. de 5/16" a 12 3/4"
- Accesorios y para apilar

Construcción:

Según DIN 3015

Las dos medias abrazaderas son idénticas.

Los nervios del agujero amortiguan los impactos y la vibración, y absorben las fuerzas hacia la dirección del eje del tubo.

Cuando se utilizan mangueras y cables, se recomienda el uso de abrazaderas con calibre liso sin pretensado (la altura del bloque C se reduce por el espacio S).

Material de las medidas abrazaderas:

Polipropileno	-30°C a + 90°C	color verde oscuro
Poliamida	-40°C a + 120°C	color negro
Caucho	-50°C a + 120°C	color negro
Aluminio	-40°C a + 300°C	

Acero inoxidable bajo pedido.

Disponibles en colores no estándar a petición.

Materiales especiales

Ignífugo..... p. S5
Resistente a la corrosión.....p. S5

Resistencia:

Las abrazaderas para tubo EO son de gran calidad y tienen una alta resistencia a la tracción, al desgaste así como al frío. La elección entre las distintas series y materiales viene determinada por los esfuerzos mecánicos específicos y por las condiciones de temperatura.

Referencias:

Las referencias de las medias abrazaderas así como de las abrazaderas completas incorporan la indicación de la serie, la descripción del material y la superficie interior.

Según la norma DIN 3015, las abrazaderas consisten en dos mitades de abrazadera.

Una abrazadera = 2 mitades de abrazadera

Ejemplo de descripción:

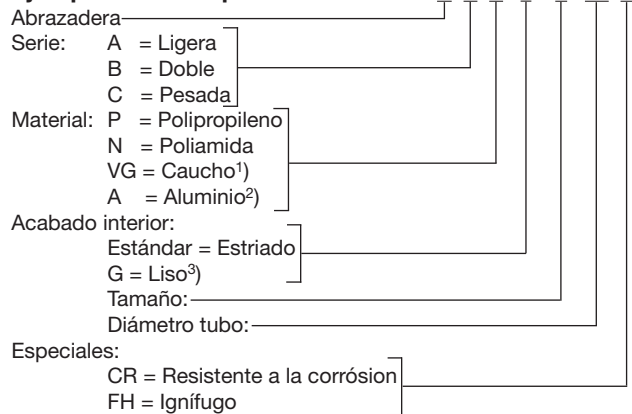

¹⁾ Caucho disponible en series A y B, interior liso (G)

²⁾ Aluminio disponible en serie A tamaño 0 a 6 y en serie C tamaño 1 a 8. Abrazaderas de aluminio solo con nervios en R

³⁾ El acabado interior liso en la serie A está no disponible en tamaño 0. El acabado interior liso en la serie C sólo está disponible en tamaño 8. Las abrazaderas con calibre liso sin pretensado.

Ejecución de las partes metálicas:

Todas las partes metálicas están disponibles en acero y acero inoxidable.

Características des acero inoxidable:

Acero inoxidable W5 (1.4401 o 1.4571) disponible en almacén, W4 (1.4301 o 1.4305) disponible a petición.

Superficies de las piezas de acero:

Por defecto, las piezas de acero tienen las siguientes superficies:

Partes metálicas	Serie A+B		Serie C	
	Tornillo	zincado, libre Cr(VI)		fosfatado
Placa superior	zincado, libre Cr(VI)		fosfatado	zincado, libre Cr(VI)
Placa de soldar	fosfatado		fosfatado	
Tuerca para carril	zincado, libre Cr(VI)		zincado, libre Cr(VI)	
Carril portador	Natural + aceitado	zincado, libre Cr(VI)	Natural + aceitado	zincado, libre Cr(VI)

Diferentes superficies disponibles a petición.

Certificados:

A petición.

Abrazaderas para tubo - Propiedades del material

DIN 3015

Propiedades mecánicas	Polipropileno (PP)	Poliamida (PA)	Aluminio (Al)	Caucho (TPE)
Densidad	0.90 g/cm ³	1.10 g/cm ³	2.65 g/cm ³	0.97 g/cm ³
Valor de impacto a 23 °C	7 kJ/m ² (ISO 179/1eA)	8 kJ/mm ² (ISO 179/1eA)	–	–
Valor de impacto a -20 °C	3 kJ/m ²	–	–	–
Módulo de elasticidad	1.400 N/mm ² (ISO 527)	2.000 N/mm ² (ISO 527)	72.000 N/mm ²	–
Resistencia a la tracción sin rotura	28 N/mm ² (ISO 527)	50 N/mm ² (ISO 527)	>240 N/mm ²	5.2 ... 8.8 N/mm ² (ASTM D412)
Propiedades térmicas				
Rango de temperaturas	-30 ... +90°C	-40 ... +120°C	-40 ... +300°C	-50 ... +120°C
Propiedades químicas				
Ácidos débiles	resistencia limitada	resistencia limitada	resistencia limitada	resistente
Álcalis débiles	resistencia limitada	resistencia limitada	resistencia limitada	resistente
Alcohol	resistente	resistente	resistente	resistente
Gasolina	resistencia limitada	resistente	resistente	resistencia limitada
Aceites minerales	resistencia limitada	resistente	resistente	resistente
Otros aceites	resistente	resistente	resistente	resistente
Agua de mar	resistente	resistente	resistente limitada	resistente

Los detalles indicados son valores aproximados y sólo válidos a modo orientativo. Esta información no exime al cliente de establecer la idoneidad de nuestros productos para sus aplicaciones. Por todo ello, estos valores únicamente se pueden usar de forma limitada a efectos de guía.

La aplicación de los productos está fuera de nuestro control y, por tanto, la responsabilidad de uso es exclusivamente del cliente. Cualquier reclamación estaría limitada a todos los daños en los productos suministrados por nosotros y utilizados por el cliente.

Huelga decir que garantizamos la perfecta calidad de nuestros productos, de acuerdo con nuestras condiciones generales de ventas y suministro.

Materiales especiales

Protección preventiva contra incendios para vehículos ferroviarios EN 45545-2

La versión ignífuga es la solución ideal para el mercado ferroviario y de transporte. Ofrece más seguridad y eficiencia para vehículos ferroviarios.

Material:	Polipropileno PP-F	Poliamida PA-F	Caucho TPE-F
T01 EN ISO 4589-2: Índice de oxígeno	OI = 38.7 %	OI = 35.5 %	OI = 33.4 %
T10.03 EN ISO 5659-2: 25 kW/m ²	D _S max. = 48	D _S max. = 124	D _S max. = 79
T12 NF X 70 100-1 & -2: 600°C	CIT _{NLP} = 0.15	CIT _{NLP} = 0.51	CIT _{NLP} = 0.15
Cumplimiento del requisito establecido R22, R23, R24 y R26 para el nivel de peligro:	HL1 - HL2 - HL3	HL1 - HL2 - HL3	HL1 - HL2 - HL3

Las ventajas:

- Mejora de la seguridad de los vehículos ferroviarios
- Protección contra las llamas según DIN 5510-2, NF F 16 - 101, BS 6853, UL 94
- Sistema 2 + 5. Sólo 2 tamaños para diámetros de tubo de 6-42 mm
- Placas y railes de acero y acero inoxidable

Cumplimiento estándar:

- Abrazaderas de tubos protegidas contra la llama DIN 3015 en línea con:
- BS 6853
 - DIN 5510-2
 - DIN EN 45545
 - UL 94
 - NF F 16-101

El material original de polipropileno es el color de la abrazadera blanca, negra con polímeros y goma sólida.

Abrazaderas resistentes a la corrosión

La versión resistente a la corrosión es la solución ideal para los sectores que trabajan con materiales corrosivos.

El PP-CR está desarrollado con base en polipropileno acreditado.

Un inhibidor de corrosión especial retrasa eficazmente la formación de corrosión en grietas entre los cuerpos de la abrazadera y el sistema de tuberías.

Estas propiedades inhibidoras de corrosión se probaron y acreditaron mediante ensayos de niebla salina de acuerdo con la norma DIN EN ISO 9227.

Las abrazaderas de tubo resistentes a la corrosión están disponibles en los serie A+C de nuestro sistema acreditado de abrazaderas para tubos.

El material original es polipropileno, el color de la abrazadera es gris pizarra.

Ventajas:

- Gran reducción de la corrosión en grietas
- Mayor vida útil
- Intervalos de mantenimiento más extensos
- Ahorro de costes gracias a una vida útil significativamente

Ejemplo de descripción:

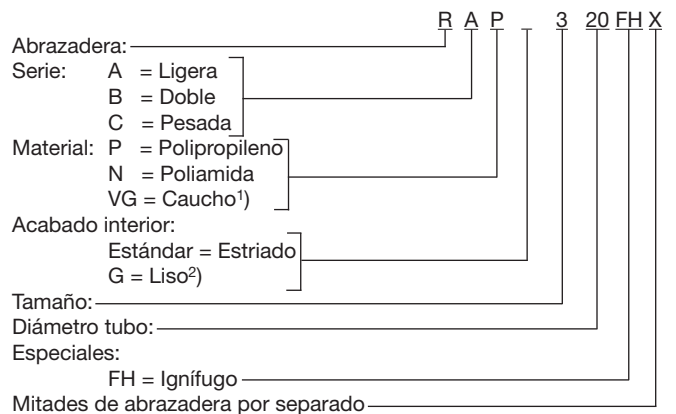

Ejemplo de descripción:

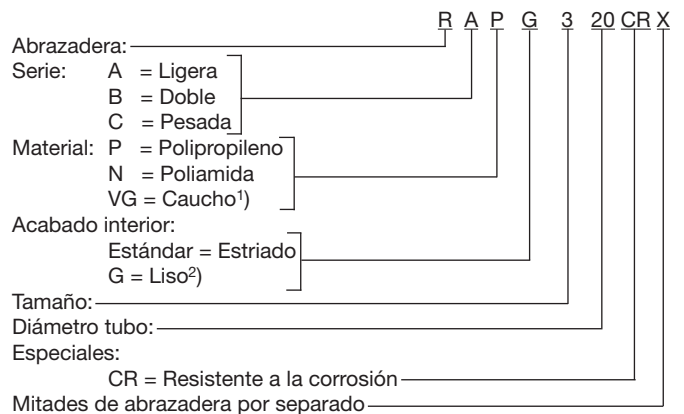

¹⁾ Caucho sólo disponible en series A y B, interior liso (G)

²⁾ Interior liso en la serie A sólo para tamaños 1 a 6.

Interior liso en la serie C sólo para tamaños 8.

Abrazadera con interior liso sin pretensado.

Abrazaderas para tubo Instrucciones de montaje

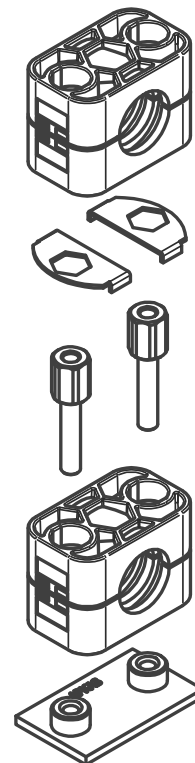
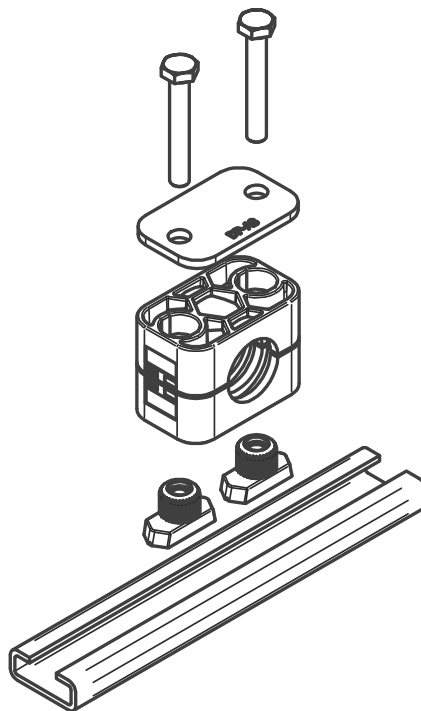
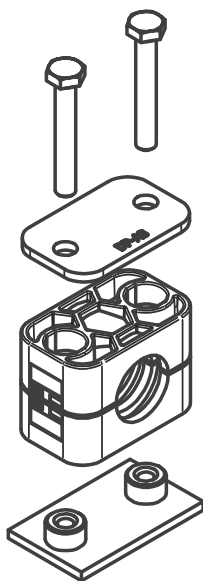

Montaje:

Montaje con placa de soldar

Coloque la placa de soldar sobre una base apropiada para la carga. Asegúrese de que las abrazaderas estén correctamente alineadas. Fije la media abrazadera inferior en la placa de soldar, inserte el tubo, coloque la media abrazadera superior en la inferior y apriete los tornillos. (Las medias abrazaderas no deben llegar a tocarse cuando estén apretadas). ¡No suelde con las abrazaderas de plástico montadas!

Las placas de soldar alargadas se pueden fijar con tornillos a la base.

Montaje sobre carril

Los carriles para montaje se suministran en cuatro alturas diferentes y vienen en tramos de 1 ó 2 m de longitud. Suelde o atornille la longitud de carril necesaria a la superficie de montaje. Inserte las tuercas en el carril y gírelas hasta que se bloqueen. En las series de construcción pesada, basta con empujar las tuercas. Fije la media abrazadera inferior con las tuercas del carril, inserte el tubo, ponga la media abrazadera superior sobre la inferior y apriete los tornillos. Antes de apretar los tornillos, la abrazadera puede estar todavía posicionada. (Las medias abrazaderas no deben llegar a tocarse cuando estén apretadas).

Apilado:

Las abrazaderas RSB permiten el montaje de múltiples abrazaderas del mismo tamaño y de diferentes diámetros de tubo una sobre otra. El apilado se realiza con tornillos especiales que no se pueden aflojar mediante una placa de sujeción. Fije la abrazadera inferior en la placa de soldar o el carril respectivamente, inserte el tubo, ponga la media abrazadera superior sobre la inferior y apriete los tornillos. Los tornillos sobresalen de la media abrazadera superior. Aplicando una placa de fijación se evita que los tornillos se puedan aflojar. Fije la segunda media abrazadera con los tornillos, etc.

Abrazaderas para tubo

DIN 3015

Par de apriete de los tornillos y fuerza de sujeción axial del tubo

Los valores de par de apriete de tornillos y fuerzas axiales de sujeción del tubo se refieren al montaje con placas superiores y tornillos hexagonales exteriores según la norma DIN 931/933. La fuerza axial de sujeción del tubo (según DIN 3015, parte 10) es un valor promedio, determinado en base a tres ensayos a 23°C con un tubo de acero de St 37 según DIN 2448, para el cual se presume la existencia de rozamiento de adherencia). Al registrarse una sollicitación de la abrazadera RSB en sentido axial del tubo con la fuerza de ensayo (F) indicada, el tubo no se debe deslizar dentro de la abrazadera.

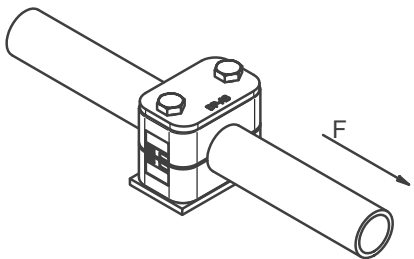

Serie A - ligera (DIN 3015, parte 1)

Tamaño	Tornillo de fijación DIN 931/933	Polipropileno		Poliamida		Aluminio	
		Par de apriete del tornillo (Nm)	Fuerza de sujeción del tubo F (kN)	Par de apriete del tornillo (Nm)	Fuerza de sujeción del tubo F (kN)	Par de apriete del tornillo (Nm)	Fuerza de sujeción del tubo F (kN)
0	M6	8	0.6	10	0.6	-	-
1	M6	8	1.1	10	0.7	12	4.2
2	M6	8	1.2	10	0.8	12	4.3
3	M6	8	1.4	10	1.6	12	4.8
4	M6	8	1.5	10	1.7	12	5.0
5	M6	8	1.9	10	2.0	12	7.3
6	M6	8	2.0	10	2.5	12	8.9
7	M6	8	2.3	10	3.2	-	-
8	M6	8	2.6	10	3.5	-	-

Serie B - doble (DIN 3015, parte 3)

Tamaño	Tornillo de fijación DIN 931/933	Polipropileno		Poliamida	
		Par de apriete del tornillo (Nm)	Fuerza de sujeción del tubo F (kN)	Par de apriete del tornillo (Nm)	Fuerza de sujeción del tubo F (kN)
1	M6	5	0.9	6	0.9
2	M8	12	2.1	12	2.2
3	M8	12	1.9	12	2.0
4	M8	12	2.7	12	2.9
5	M8	8	1.7	8	2.5

Serie C - pesada (DIN 3015, parte 2)

Tamaño	Tornillo de fijación DIN 931/933	Polipropileno		Poliamida		Aluminio	
		Par de apriete del tornillo (Nm)	Fuerza de sujeción del tubo F (kN)	Par de apriete del tornillo (Nm)	Fuerza de sujeción del tubo F (kN)	Par de apriete del tornillo (Nm)	Fuerza de sujeción del tubo F (kN)
1	M10	12	1.6	20	4.2	30	12.1
2	M10	12	2.9	20	4.5	30	15.1
3	M10	15	3.3	25	5.1	35	15.5
4	M12	30	8.2	40	9.3	55	29.4
5	M16	45	11.0	55	15.8	120	34.8
6	M20	80	14.0	150	21.0	220	50.0
7	M24	110	28.0	200	32.0	250	70.6
8	M30	180	40.0	350	48.0	500	84.5
9	M30	200	119.0	370	125.0	500	181.5
10	M30	270	168.0	450	180.0	600	244.5

Más instrucciones para la instalación de abrazaderas de tubo, vea la página F14 y siguiente.

Abrazaderas para tubo

Abrazaderas para tubo serie A (serie ligera) – Componentes

DIN 3015, parte 1

Referencia para medias abrazaderas:

Material	Interior	Referencia
Polipropileno	estriado	RAP
	liso	RAPG
Poliamida	estriado	RAN
	liso	RANG
Caucho	liso	RAVG¹⁾
Aluminio	estriado	RAA²⁾

(Por favor, cambie la abreviatura estándar RAP en la columna “medias abrazaderas” cuando sea necesario).
Para abrazaderas ignífugas o resistentes a la corrosión, vea la página S5.

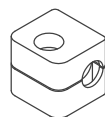

tamaño 0

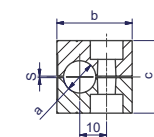

tamaño 0

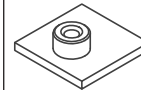

tamaño 0

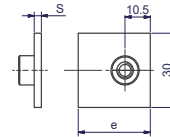

tamaño 0

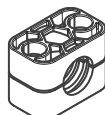

tamaño 1-8

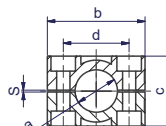
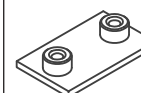
 tamaño 1-8
Ancho: 30 mm

tamaño 1-8

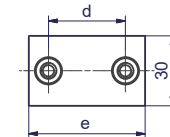

tamaño 1-8

Tamaño	Ø ext. mm a	Tubo Gas	Ø ext. pulg	1 pieza		Placa de soldar corta			
				2 medias abrazaderas RAP... Referencia	dimensiones: b c d s	APK A... Referencia	dimensiones: d e s		
0	4.0	G 1/8	1/4 5/16 3/8	RAP004X RAP006X RAP006.4X RAP008X RAP009.5X RAP010X RAP012X	28 27 - 0.6	APKA0...*	-	30	3
	6.0								
	6.4								
	8.0								
	9.5								
	10.0								
12.0									
1	4.0	G 1/8	1/4 5/16 3/8	RAP104X RAP106X RAP106.4X RAP108X RAP109.5X RAP110X RAP112X	34 27 20 0.6	APKA1...*	20	36	3
	6.0								
	6.4								
	8.0								
	9.5								
	10.0								
12.0									
2	12.7	G 1/4	1/2	RAP212.7X RAP213.5X RAP214X RAP215X RAP216X RAP217.2X RAP218X	42 33 26 0.8	APKA2...*	26	42	3
	13.5								
	14.0								
	15.0	G 3/8	5/8	RAP319X RAP320X RAP321.3X RAP322X RAP323X RAP325X RAP325.4X	49 35 33 1.0	APKA3...*	33	50	3
	16.0								
	17.2								
18.0									
4	26.9	G 3/4		RAP426.9X RAP428X RAP430X	59 42 40 1.2	APKA4...*	40	59	3
	28.0								
	30.0								
5	32.0	G 1	1 1/4	RAP532X RAP533.7X RAP535X RAP538X RAP540X RAP542X	71 58 52 1.2	APKA5...*	52	72	3
	33.7								
	35.0								
	38.0	G 1 1/4	1 1/2						
	40.0								
	42.0								

Continúa en página siguiente ...

Abrazaderas para tubo serie A (serie ligera) – Componentes (Continuación)

DIN 3015, parte 1

Referencia para medias abrazaderas:

Material	Interior	Referencia
Polipropileno	estriado	RAP
	liso	RAPG
Poliamida	estriado	RAN
	liso	RANG
Caucho	liso	RAVG¹⁾
Aluminio	estriado	RAA²⁾

(Por favor, cambie la abreviatura estándar RAP en la columna “medias abrazaderas” cuando sea necesario).
Para abrazaderas ignífugas o resistentes a la corrosión, vea la página S5.

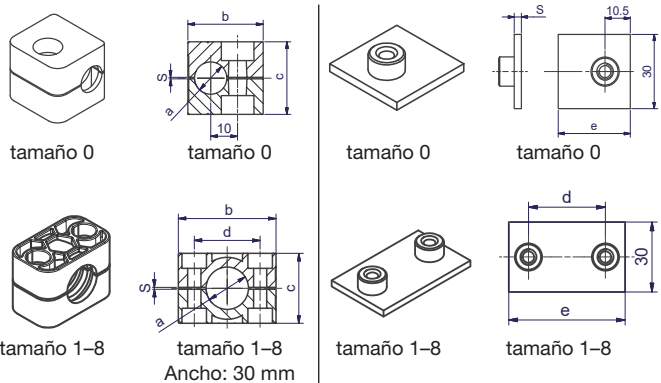

Tamaño	Ø ext. mm a	Tubo Gas	Ø ext. pulg	1 pieza 2 medias abrazaderas		Placa de soldar corta			
				RAP... Referencia	dimensiones: b c d s	APK A... Referencia	dimensiones: d e s		
6	44.5	G 1 1/2	1 3/4	RAP644.5X RAP645X RAP648X RAP650X RAP650.8X RAP652X RAP654X RAP655X RAP657X	86 66 66 1.2	APKA6...*	66 88 3		
	45.0								
	48.0								
	50.0								
	50.8								
	52.0								
	54.0								
7	55.0	G 2	2	RAP757.2X RAP760.3X RAP763.5X RAP770X RAP773X RAP776.1X	121 93.6 94 1.6	APKA7...*	94 122 5		
	57.0								
	57.2								
	60.3								
	63.5								
8	70.0	G 2 1/2	2 1/4	RAP888.9X RAP8101.8X	147 117.6 120 1.6	APKA8...*	120 148 5		
	73.0								
	76.1								
8	88.9	G 3	2 3/4						
	101.8								
		G 3 1/2	3						
		G 3 1/2	4						

¹⁾ En el montaje de abrazaderas de caucho, deben utilizarse placas superiores, tornillos hexagonales y arandelas de seguridad.
²⁾ Tamaños de aluminio 0-6.

*Por favor añada los sufijos siguientes de acuerdo con el superficie/material requeridos.

Sufijos de referencia		
Superficie/material	Sufijo	Ejemplo
Acero, fosfatado	X	APKA0X
Acero, zincado, libre Cr(VI)	VZX	APKA0VZX
Acero inoxidable 1.4571	4571X	APKA04571X

Abrazaderas para tubo serie A (serie ligera) – Componentes

DIN 3015, parte 1

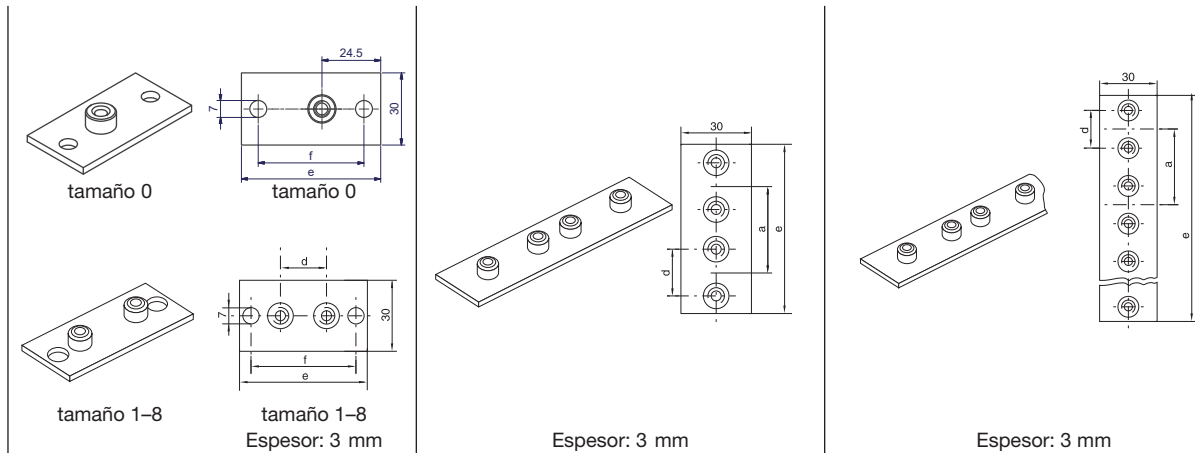

Tamaño	Placa de soldar larga			Placa de soldar doble			Placa de soldar múltiple					
	APL A... Referencia	dimensiones: d e f			APD A... Referencia	dimensiones: d a e			APR A... Referencia	dimensiones: d a e		
0	APLA0...*	–	58	44	APDA0...*	–	30	61	APRA0...* (10 abrazaderas)	–	30	298
1	APLA1...*	20	64	50	APDA1...*	20	35	69	APRA1...* (10 abrazaderas)	20	35	349
2	APLA2...*	26	70	56	APDA2...*	26	43	86	APRA2...* (10 abrazaderas)	26	43	427
3	APLA3...*	33	78	64	APDA3...*	33	52	104	APRA3...* (10 abrazaderas)	33	52	516
4	APLA4...*	40	87	73	APDA4...*	40	60	117	APRA4...* (5 abrazaderas)	40	60	297
5	APLA5...*	52	100	86	APDA5...*	52	75	145	APRA5...* (5 abrazaderas)	52	75	370
6	APLA6...*	66	116	100	APDA6...*	66	90	176	APRA6...* (5 abrazaderas)	66	90	446
7	APLA7...*	94	150	136								
8	APLA8...*	120	178	162								

*Por favor añada los sufijos siguientes de acuerdo con el superficie/material requeridos.

Sufijos de referencia		
Superficie/material	Sufijo	Ejemplo
Acero, fosfatado	X	APLA0X
Acero, zincado, libre Cr(VI)	VZX	APLA0VZX
Acero inoxidable 1.4571	4571X	APLA04571X

Abrazaderas para tubo serie A (serie ligera) – Componentes

DIN 3015, parte 1

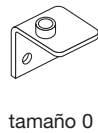

tamaño 0

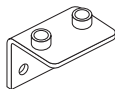

tamaño 1-6

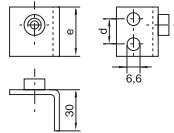

tamaño 0

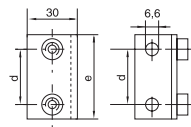
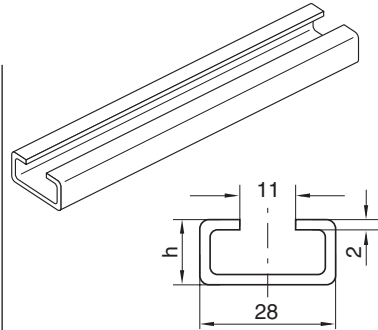
 tamaño 1-6
Espesor: 3 mm

1 ó 2 metros

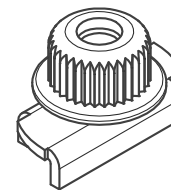
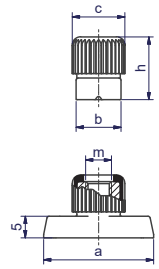
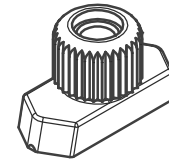
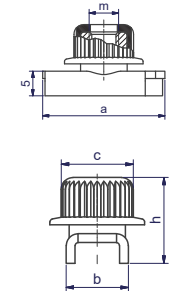
 Con protección
contra pérdidas (vea
la página T54).

Tamaño	Placa de soldar angular		Carril portador		Tuerca para carril	
	APWA A... Referencia	dimensiones: d e	TS...A/B Referencia	dimensiones: h	TMA/TMB1 Referencia	dimensiones: a b c m h
0	APWA0X APWA04571X	14 30	TS11A/B1...* TS11A/B2...* TS14A/B1...* TS14A/B2...* TS30A/B1...* TS30A/B2...*	TS11: 11 TS14: 14 TS30: 30	TMA/TMB1VERZX TMA/TMB1/4571X	25.410.4 12 M6 14.5
1	APWA1X APWA14571X	20 36				
2	APWA2X APWA24571X	26 42				
3	APWA3X APWA34571X	33 50			TMA/TMB1WLPVZX TMA/TMB1WLP71X	24.910.5 12 M6 14.5
4	APWA4X APWA44571X	40 59				
5	APWA5X APWA54571X	52 72				
6	APWA6X APWA64571X	66 88				

*Por favor añada los sufijos siguientes de acuerdo con el superficie/material requeridos.

Sufijos de referencia		
Superficie/material	Sufijo	Ejemplo
Acero, fosfatado	X	TS11A/B1X
Acero, zincado, libre Cr(VI)	VZX	TS11A/B1VZX
Acero inoxidable 1.4571	71X	TS11A/B171X

Abrazaderas para tubo serie A (serie ligera) – Componentes

DIN 3015, parte 1

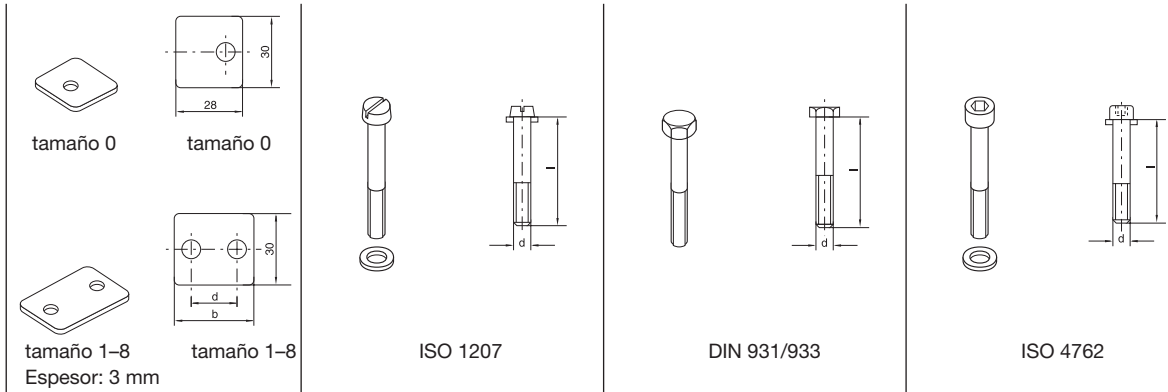

Tamaño	Placa superior		Tornillo de ranura		Tornillo hexagonal		Tornillo Allen	
	DP A... Referencia	dimensiones: b d	SLA... Referencia	dimensiones: d x L	SSLA A... Referencia	dimensiones: d x L	ISA... Referencia	dimensiones: d x L
0	DPA0...*	– –	SLA0...*	M 06x20	SSLA0...*	M 06x30	ISA0...*	M 06x20
1	DPA1...*	34 20	SLA0...*	M 06x20	SSLA0...*	M 06x30	ISA0...*	M 06x20
2	DPA2...*	40 26	SLA2...*	M 06x25	SSLA2/SSB1...*	M 06x35	ISA2...*	M 06x25
3	DPA3...*	48 33	SLA3...*	M 06x30	SSLA3...*	M 06x40	ISA3...*	M 06x30
4	DPA4...*	57 40	SLA4...*	M 06x35	SSLA4...*	M 06x45	ISA4...*	M 06x35
5	DPA5...*	70 52	SLA5...*	M 06x50	SSLA5...*	M 06x60	ISA5...*	M 06x50
6	DPA6...*	86 66	SLA6...*	M 06x60	SSLA6...*	M 06x70	ISA6...*	M 06x60
7	DPA7...*	120 94	SLA7...*	M 06x90	SSLA7...*	M 06x100	ISA7...*	M 06x90
8	DPA8...*	146 120	SLA8...*	M 06x110	SSLA8...*	M 06x125	ISA8...*	M 06x110

*Por favor añada los sufijos siguientes de acuerdo con el superficie/material requeridos.

Sufijos de referencia		
Superficie/material	Sufijo	Ejemplo
Acero, zincado, libre Cr(VI)	X	DPA0X
Acero inoxidable 1.4571	4571X	DPA04571X

Abrazaderas para tubo serie A (serie ligera) – Componentes

DIN 3015, parte 1

	<p>DIN 938</p>					
Tamaño	Perno de apilar ¹⁾		Placa de fijación ¹⁾		Arandela ²⁾	
	AS A... Referencia	dimensiones: a	SB A Referencia	dimensiones: a SW	US A Referencia	dimensiones: a b
0	ASA0...* (ASB1...*)	20	SBA...*	30 11	USA/USB1X ³⁾	9 18
1	ASA0...* (ASB1...*)	20				
2	ASA2...*	25				
3	ASA3...*	28				
4	ASA4...*	34				
5	ASA5...*	50				
6	ASA6...*	60				
7	ASA7...*	85				
8	ASA8...*	110				

¹⁾ Al usar pernos de apilar se precisan chapas de seguridad.

²⁾ En el montaje de abrazaderas de caucho, deben utilizarse placas superiores, tornillos hexagonales y arandelas de seguridad.

³⁾ Material = Acero inoxidable 1.4571

*Por favor añada los sufijos siguientes de acuerdo con el superficie/material requeridos.

Sufijos de referencia		
Superficie/material	Sufijo	Ejemplo
Acero, zincado, libre Cr(VI)	X	ASA0X
Acero inoxidable 1.4571	4571X	ASA04571X

Abrazaderas para tubo

Abrazaderas para tubo serie A (serie ligera) – Gama completa

Referencia para medias abrazaderas:

Material	Interior	Referencia
Polipropileno	estriado	RAP
	liso	RAPG
Poliamida	estriado	RAN
	liso	RANG
Caucho	liso	RAVG ¹⁾
Aluminio	estriado	RAA ²⁾

(Por favor, cambie la abreviatura estándar RAP en la columna "Referencia" cuando sea necesario).

Para abrazaderas ignífugas o resistentes a la corrosión, vea la página S5.

Las partes de acero de los kits 1, 2 y 3 cuentan con las siguientes superficies:

Tornillos, arandelas y placas protectoras = zincado, libre Cr(VI)

Placa para soldar = fosfatada

Otras composiciones disponibles a petición.

2 medias abrazaderas con placa de soldar **corta**, tornillos con ranura y arandelas

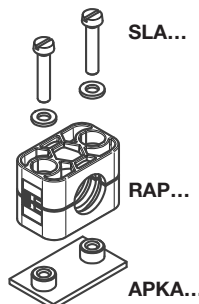

2 medias abrazaderas con placa de soldar **corta**, tornillos Allen y arandelas

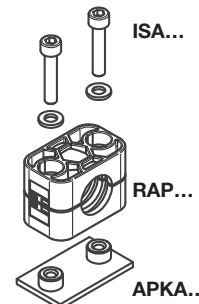

2 medias abrazaderas con placa de soldar **corta**, placa superior y tornillos con cabeza hexagonal

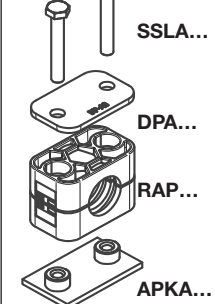

Tamaño	Ø ext. mm	Tubo Gas	Ø ext. pulg	Referencia	Referencia	Referencia
0 ³⁾	4.0	G 1/8	1/4	RAP1-004	RAP2-004	RAP3-004
	6.0			RAP1-006	RAP2-006	RAP3-006
	6.4			RAP1-006.4	RAP2-006.4	RAP3-006.4
	8.0			RAP1-008	RAP2-008	RAP3-008
	9.5			RAP1-009.5	RAP2-009.5	RAP3-009.5
	10.0			RAP1-010	RAP2-010	RAP3-010
1	12.0	G 1/8	3/8	RAP1-012	RAP2-012	RAP3-012
	4.0			RAP1-104	RAP2-104	RAP3-104
	6.0			RAP1-106	RAP2-106	RAP3-106
	6.4			RAP1-106.4	RAP2-106.4	RAP3-106.4
	8.0			RAP1-108	RAP2-108	RAP3-108
	9.5			RAP1-109.5	RAP2-109.5	RAP3-109.5
2	10.0	G 3/8	5/8	RAP1-110	RAP2-110	RAP3-110
	12.0			RAP1-112	RAP2-112	RAP3-112
	12.7			RAP1-212.7	RAP2-212.7	RAP3-212.7
	13.5			RAP1-213.5	RAP2-213.5	RAP3-213.5
	14.0			RAP1-214	RAP2-214	RAP3-214
	15.0			RAP1-215	RAP2-215	RAP3-215
3	16.0	G 1/2	1	RAP1-216	RAP2-216	RAP3-216
	17.2			RAP1-217.2	RAP2-217.2	RAP3-217.2
	18.0			RAP1-218	RAP2-218	RAP3-218
	19.0			RAP1-319	RAP2-319	RAP3-319
	20.0			RAP1-320	RAP2-320	RAP3-320
	21.3			RAP1-321.3	RAP2-321.3	RAP3-321.3
4	22.0	G 3/4	1 1/4	RAP1-322	RAP2-322	RAP3-322
	23.0			RAP1-323	RAP2-323	RAP3-323
	25.0			RAP1-325	RAP2-325	RAP3-325
	25.4			RAP1-325.4	RAP2-325.4	RAP3-325.4
	26.9			RAP1-426.9	RAP2-426.9	RAP3-426.9
	28.0			RAP1-428	RAP2-428	RAP3-428
5	30.0	G 1	1 1/2	RAP1-430	RAP2-430	RAP3-430
	32.0			RAP1-532	RAP2-532	RAP3-532
	33.7			RAP1-533.7	RAP2-533.7	RAP3-533.7
	35.0			RAP1-535	RAP2-535	RAP3-535
	38.0			RAP1-538	RAP2-538	RAP3-538
	40.0			RAP1-540	RAP2-540	RAP3-540
6	42.0	G 1 1/4	2	RAP1-542	RAP2-542	RAP3-542
	44.5			RAP1-644.5	RAP2-644.5	RAP3-644.5
	45.0			RAP1-645	RAP2-645	RAP3-645
	48.0			RAP1-648	RAP2-648	RAP3-648
	50.0			RAP1-650	RAP2-650	RAP3-650
	50.8			RAP1-650.8	RAP2-650.8	RAP3-650.8
	52.0	G 1 1/2	2	RAP1-652	RAP2-652	RAP3-652
	54.0			RAP1-654	RAP2-654	RAP3-654
	55.0			RAP1-655	RAP2-655	RAP3-655
	57.0			RAP1-657	RAP2-657	RAP3-657

Continúa en página siguiente

Abrazaderas para tubo serie A (serie ligera) – Gama completa

Referencia para medias abrazaderas:

Material	Interior	Referencia
Polipropileno	estriado	RAP
	liso	RAPG
Poliamida	estriado	RAN
	liso	RANG
Caucho	liso	RAVG¹⁾
Aluminio	estriado	RAA²⁾

(Por favor, cambie la abreviatura estándar RAP en la columna “Referencia” cuando sea necesario).

Para abrazaderas ignífugas o resistentes a la corrosión, vea la página S5.

Las partes de acero de los kits 1, 2 y 3 cuentan con las siguientes superficies:

Tornillos, arandelas y placas protectoras = zincado, libre Cr(VI)

Placa para soldar = fosfatada

Otras composiciones disponibles a petición.

2 medias abrazaderas con placa de soldar **corta**, tornillos con ranura y arandelas

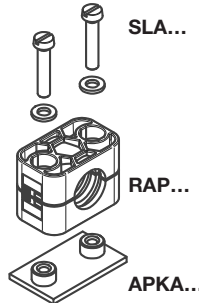

2 medias abrazaderas con placa de soldar **corta**, tornillos Allen y arandelas

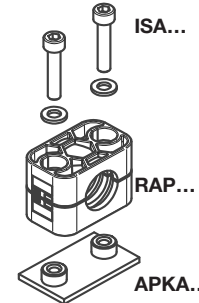

2 medias abrazaderas con placa de soldar **corta**, placa superior y tornillos con cabeza hexagonal

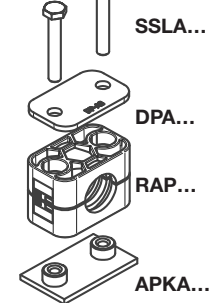

Tamaño	Ø ext. mm	Tubo Gas	Ø ext. pulg	Referencia	Referencia	Referencia
7	57.2	G 2	2 1/4	RAP1-757.2	RAP2-757.2	RAP3-757.2
	60.3		RAP1-760.3	RAP2-760.3	RAP3-760.3	
	63.5		RAP1-763.5	RAP2-763.5	RAP3-763.5	
	70.0	G 2 1/2	2 3/4	RAP1-770	RAP2-770	RAP3-770
	73.0		RAP1-773	RAP2-773	RAP3-773	
	76.1		RAP1-776.1	RAP2-776.1	RAP3-776.1	
8	88.9	G 3	3	RAP1-888.9	RAP2-888.9	RAP3-888.9
	101.8		4	RAP1-8101.8	RAP2-8101.8	RAP3-8101.8

Las abrazaderas se suministran sin montar.

¹⁾ En el montaje de abrazaderas de caucho, deben utilizarse placas superiores, tornillos hexagonales y arandelas de seguridad.

²⁾ Tamaños de aluminio 0-6.

³⁾ La figura no recoge las abrazaderas de tamaño 0 que se fijan con 1 solo tornillo.

Abrazaderas para tubo serie A (serie ligera) – Gama completa

Referencia para medias abrazaderas:

Material	Interior	Referencia
Polipropileno	estriado	RAP
	liso	RAPG
Poliamida	estriado	RAN
	liso	RANG
Caucho	liso	RAVG ¹⁾
Aluminio	estriado	RAA ²⁾

(Por favor, cambie la abreviatura estándar RAP en la columna “Referencia” cuando sea necesario).

Para abrazaderas ignífugas o resistentes a la corrosión, vea la página S5.

Las partes de acero de los kits 4, 5 y 6 cuentan con las siguientes superficies:

Tornillos, arandelas y placas protectoras = zincado, libre Cr(VI)

Placa para soldar = fosfatada

Otras composiciones disponibles a petición.

2 medias abrazaderas con placa de soldar corta, tornillos con ranura y arandelas

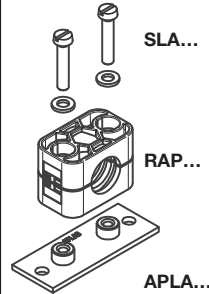

2 medias abrazaderas con placa de soldar corta, tornillos Allen y arandelas

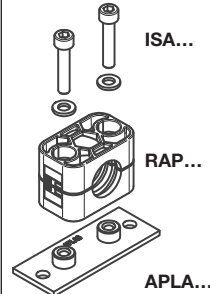

2 medias abrazaderas con placa de soldar corta, placa superior y tornillos con cabeza hexagonal

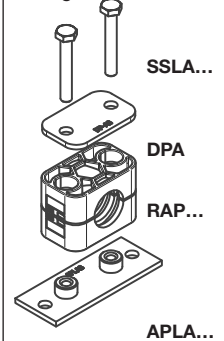

Tamaño	Ø ext. mm	Tubo Gas	Ø ext. pulg	Referencia	Referencia	Referencia
0 ³⁾	4.0	G 1/8	1/4	RAP4-004	RAP5-004	RAP6-004
	6.0			RAP4-006	RAP5-006	RAP6-006
	6.4			RAP4-006.4	RAP5-006.4	RAP6-006.4
	8.0			RAP4-008	RAP5-008	RAP6-008
	9.5			RAP4-009.5	RAP5-009.5	RAP6-009.5
	10.0			RAP4-010	RAP5-010	RAP6-010
1	12.0	G 1/8	3/8	RAP4-012	RAP5-012	RAP6-012
	4.0			RAP4-104	RAP5-104	RAP6-104
	6.0			RAP4-106	RAP5-106	RAP6-106
	6.4			RAP4-106.4	RAP5-106.4	RAP6-106.4
	8.0			RAP4-108	RAP5-108	RAP6-108
	9.5			RAP4-109.5	RAP5-109.5	RAP6-109.5
2	10.0	G 3/8	5/8	RAP4-110	RAP5-110	RAP6-110
	12.0			RAP4-112	RAP5-112	RAP6-112
	12.7			RAP4-212.7	RAP5-212.7	RAP6-212.7
	13.5			RAP4-213.5	RAP5-213.5	RAP6-213.5
	14.0			RAP4-214	RAP5-214	RAP6-214
	15.0			RAP4-215	RAP5-215	RAP6-215
3	16.0	G 1/2	1	RAP4-216	RAP5-216	RAP6-216
	17.2			RAP4-217.2	RAP5-217.2	RAP6-217.2
	18.0			RAP4-218	RAP5-218	RAP6-218
	19.0			RAP4-319	RAP5-319	RAP6-319
	20.0			RAP4-320	RAP5-320	RAP6-320
	21.3			RAP4-321.3	RAP5-321.3	RAP6-321.3
4	22.0	G 3/4	1 1/4	RAP4-322	RAP5-322	RAP6-322
	23.0			RAP4-323	RAP5-323	RAP6-323
	25.0			RAP4-325	RAP5-325	RAP6-325
	25.4			RAP4-325.4	RAP5-325.4	RAP6-325.4
5	26.9	G 1	1 1/2	RAP4-426.9	RAP5-426.9	RAP6-426.9
	28.0			RAP4-428	RAP5-428	RAP6-428
	30.0			RAP4-430	RAP5-430	RAP6-430
	32.0			RAP4-532	RAP5-532	RAP6-532
6	33.7	G 1 1/4	2	RAP4-533.7	RAP5-533.7	RAP6-533.7
	35.0			RAP4-535	RAP5-535	RAP6-535
	38.0			RAP4-538	RAP5-538	RAP6-538
	40.0			RAP4-540	RAP5-540	RAP6-540
	42.0			RAP4-542	RAP5-542	RAP6-542
	44.5			RAP4-644.5	RAP5-644.5	RAP6-644.5
6	45.0	G 1 1/2	2	RAP4-645	RAP5-645	RAP6-645
	48.0			RAP4-648	RAP5-648	RAP6-648
	50.0			RAP4-650	RAP5-650	RAP6-650
	50.8			RAP4-650.8	RAP5-650.8	RAP6-650.8
	52.0			RAP4-652	RAP5-652	RAP6-652
	54.0			RAP4-654	RAP5-654	RAP6-654
	55.0			RAP4-655	RAP5-655	RAP6-655
57.0	RAP4-657	RAP5-657	RAP6-657			

Continúa en página siguiente

Abrazaderas para tubo serie A (serie ligera) – Gama completa

Referencia para medias abrazaderas:

Material	Interior	Referencia
Polipropileno	estriado	RAP
	liso	RAPG
Poliamida	estriado	RAN
	liso	RANG
Caucho	liso	RAVG¹⁾
Aluminio	estriado	RAA²⁾

(Por favor, cambie la abreviatura estándar RAP en la columna "Referencia" cuando sea necesario).

Para abrazaderas ignífugas o resistentes a la corrosión, vea la página S5.

Las partes de acero de los kits 4, 5 y 6 cuentan con las siguientes superficies:

Tornillos, arandelas y placas protectoras = zincado, libre Cr(VI)

Placa para soldar = fosfatada

Otras composiciones disponibles a petición.

2 medias abrazaderas con placa de soldar corta, tornillos con ranura y arandelas

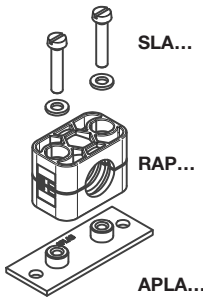

2 medias abrazaderas con placa de soldar corta, tornillos Allen y arandelas

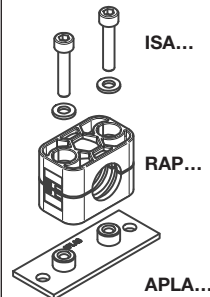

2 medias abrazaderas con placa de soldar corta, placa superior y tornillos con cabeza hexagonal

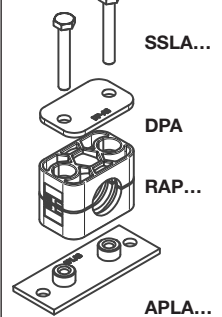

Tamaño	Ø ext. mm	Tubo Gas	Ø ext. pulg	Referencia	Referencia	Referencia
7	57.2	G 2	2 1/4	RAP4-757.2	RAP5-757.2	RAP6-757.2
	60.3			RAP4-760.3	RAP5-760.3	RAP6-760.3
	63.5			RAP4-763.5	RAP5-763.5	RAP6-763.5
	70.0			RAP4-770	RAP5-770	RAP6-770
	73.0			RAP4-773	RAP5-773	RAP6-773
	76.1	G 2 1/2	3	RAP4-776.1	RAP5-776.1	RAP6-776.1
8	88.9	G 3	3 1/2	RAP4-888.9	RAP5-888.9	RAP6-888.9
	101.8			RAP4-8101.8	RAP5-8101.8	RAP6-8101.8

Las abrazaderas se suministran sin montar.

¹⁾ La figura no recoge las abrazaderas de tamaño 0 que se fijan con 1 solo tornillo.

²⁾ Tamaños de aluminio 0-6.

³⁾ En el montaje de abrazaderas de caucho, deben utilizarse placas superiores, tornillos hexagonales y arandelas de seguridad.

Abrazaderas para tubo

Abrazaderas para tubo serie A (serie ligera) – Gama completa

Referencia para medias abrazaderas:

Material	Interior	Referencia
Polipropileno	estriado	RAP
	liso	RAPG
Poliamida	estriado	RAN
	liso	RANG
Caucho	liso	RAVG ¹⁾
Aluminio	estriado	RAA ²⁾

(Por favor, cambie la abreviatura estándar RAP en la columna "Referencia" cuando sea necesario).

Para abrazaderas ignífugas o resistentes a la corrosión, vea la página S5.

Las partes de acero de los kits 9, 10 y 12 = zincado, libre Cr(VI)

Otras composiciones disponibles a petición.

2 medias abrazaderas con tuercas para carril, tornillos con ranura y arandelas

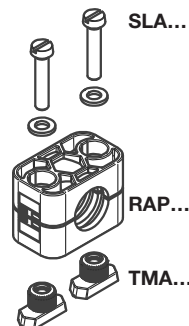

2 medias abrazaderas con tuercas para carril, tornillos Allen y arandelas

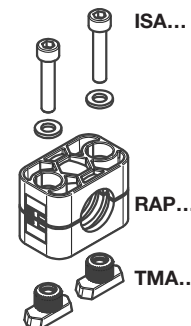

2 medias abrazaderas con tuercas para carril, placa superior y tornillos con cabeza hexagonal

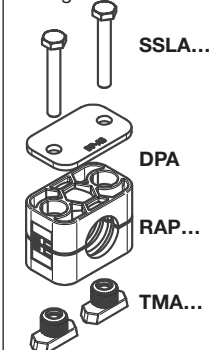

Tamaño	Ø ext. mm	Tubo Gas	Ø ext. pulg	Referencia	Referencia	Referencia	
0 ³⁾	4.0	G 1/8	1/4	RAP9-004	RAP10-004	RAP12-004	
	6.0			RAP9-006	RAP10-006	RAP12-006	
	6.4			RAP9-006.4	RAP10-006.4	RAP12-006.4	
	8.0			RAP9-008	RAP10-008	RAP12-008	
	9.5			RAP9-009.5	RAP10-009.5	RAP12-009.5	
	10.0			RAP9-010	RAP10-010	RAP12-010	
	12.0			RAP9-012	RAP10-012	RAP12-012	
1	4.0	G 1/8	1/4	RAP9-104	RAP10-104	RAP12-104	
	6.0			RAP9-106	RAP10-106	RAP12-106	
	6.4			RAP9-106.4	RAP10-106.4	RAP12-106.4	
	8.0			RAP9-108	RAP10-108	RAP12-108	
	9.5			RAP9-109.5	RAP10-109.5	RAP12-109.5	
	10.0			RAP9-110	RAP10-110	RAP12-110	
	12.0			RAP9-112	RAP10-112	RAP12-112	
2	12.7	G 1/4	1/2	RAP9-212.7	RAP10-212.7	RAP12-212.7	
	13.5			RAP9-213.5	RAP10-213.5	RAP12-213.5	
	14.0			RAP9-214	RAP10-214	RAP12-214	
	15.0	G 3/8	5/8	RAP9-215	RAP10-215	RAP12-215	
	16.0			RAP9-216	RAP10-216	RAP12-216	
	17.2			RAP9-217.2	RAP10-217.2	RAP12-217.2	
	18.0			RAP9-218	RAP10-218	RAP12-218	
3	19.0	G 1/2	3/4	RAP9-319	RAP10-319	RAP12-319	
	20.0			RAP9-320	RAP10-320	RAP12-320	
	21.3			RAP9-321.3	RAP10-321.3	RAP12-321.3	
	22.0			RAP9-322	RAP10-322	RAP12-322	
	23.0			RAP9-323	RAP10-323	RAP12-323	
	25.0			RAP9-325	RAP10-325	RAP12-325	
	25.4			RAP9-325.4	RAP10-325.4	RAP12-325.4	
4	26.9	G 3/4	1	RAP9-426.9	RAP10-426.9	RAP12-426.9	
	28.0			RAP9-428	RAP10-428	RAP12-428	
	30.0			RAP9-430	RAP10-430	RAP12-430	
5	32.0	G 1	1 1/4	RAP9-532	RAP10-532	RAP12-532	
	33.7			RAP9-533.7	RAP10-533.7	RAP12-533.7	
	35.0			RAP9-535	RAP10-535	RAP12-535	
	38.0		G 1 1/4	1 1/2	RAP9-538	RAP10-538	RAP12-538
	40.0				RAP9-540	RAP10-540	RAP12-540
	42.0				RAP9-542	RAP10-542	RAP12-542
6	44.5	G 1 1/2	2	RAP9-644.5	RAP10-644.5	RAP12-644.5	
	45.0			RAP9-645	RAP10-645	RAP12-645	
	48.0			RAP9-648	RAP10-648	RAP12-648	
	50.0			RAP9-650	RAP10-650	RAP12-650	
	50.8			RAP9-650.8	RAP10-650.8	RAP12-650.8	
	52.0			RAP9-652	RAP10-652	RAP12-652	
	54.0			RAP9-654	RAP10-654	RAP12-654	
	55.0			RAP9-655	RAP10-655	RAP12-655	
	57.0			RAP9-657	RAP10-657	RAP12-657	

Continúa en página siguiente

Abrazaderas para tubo serie A (serie ligera) – Gama completa

Referencia para medias abrazaderas:

Material	Interior	Referencia
Polipropileno	estriado	RAP
	liso	RAPG
Poliamida	estriado	RAN
	liso	RANG
Caucho	liso	RAVG¹⁾
Aluminio	estriado	RAA²⁾

(Por favor, cambie la abreviatura estándar RAP en la columna "Referencia" cuando sea necesario).

Para abrazaderas ignífugas o resistentes a la corrosión, vea la página S5.

Las partes de acero de los kits 9, 10 y 12 = zincado, libre Cr(VI)

Otras composiciones disponibles a petición.

2 medias abrazaderas con tuercas para carril, tornillos con ranura y arandelas

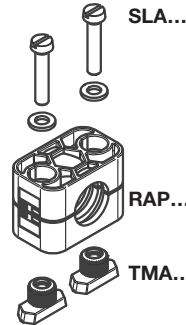

2 medias abrazaderas con tuercas para carril, tornillos Allen y arandelas

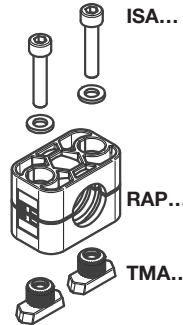

2 medias abrazaderas con tuercas para carril, placa superior y tornillos con cabeza hexagonal

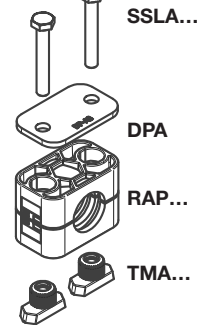

Tamaño	Ø ext. mm	Tubo Gas	Ø ext. pulg	Referencia	Referencia	Referencia
7	57.2	G 2	2 1/4	RAP9-757.2	RAP10-757.2	RAP12-757.2
	60.3		RAP9-760.3	RAP10-760.3	RAP12-760.3	
	63.5		RAP9-763.5	RAP10-763.5	RAP12-763.5	
	70.0		RAP9-770	RAP10-770	RAP12-770	
	73.0		RAP9-773	RAP10-773	RAP12-773	
	76.1	G 2 1/2	3	RAP9-776.1	RAP10-776.1	RAP12-776.1
8	88.9	G 3	3 1/2	RAP9-888.9	RAP10-888.9	RAP12-888.9
	101.8		4	RAP9-8101.8	RAP10-8101.8	RAP12-8108.8

Las abrazaderas se suministran sin montar.

¹⁾ En el montaje de abrazaderas de caucho, deben utilizarse placas superiores, tornillos hexagonales y arandelas de seguridad.

²⁾ Tamaños de aluminio 0-6.

³⁾ La figura no recoge las abrazaderas de tamaño 0 que se fijan con 1 solo tornillo.

Abrazaderas para tubo serie A – Gama completa

Referencia para medias abrazaderas:

Material	Interior	Referencia
Polipropileno	estriado	RAP
	liso	RAPG
Poliamida	estriado	RAN
	liso	RANG
Caucho	liso	RAVG ¹⁾
Aluminio	estriado	RAA ²⁾

(Por favor, cambie la abreviatura estándar RAP en la columna "Referencia" cuando sea necesario).

Para abrazaderas ignífugas o resistentes a la corrosión, vea la página S5.

Las partes de acero de los kits 13 y 14 = zincado, libre Cr(VI)

Otras composiciones disponibles a petición.

2 medias abrazaderas con tornillos de ranura y arandelas

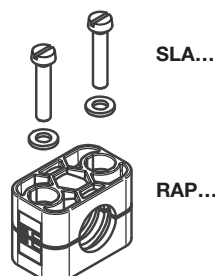

2 medias abrazaderas con tornillos Allen y arandelas

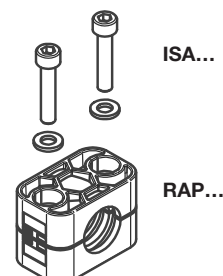

Tamaño	Ø ext. mm	Tubo Gas	Ø ext. pulg	Referencia	Referencia
0 ³⁾	4.0	G 1/8	1/4	RAP13-004	RAP14-004
	6.0			RAP13-006	RAP14-006
	6.4			RAP13-006.4	RAP14-006.4
	8.0			RAP13-008	RAP14-008
	9.5			RAP13-009.5	RAP14-009.5
	10.0			RAP13-010	RAP14-010
1	12.0	G 1/8	3/8	RAP13-012	RAP14-012
	4.0			RAP13-104	RAP14-104
	6.0			RAP13-106	RAP14-106
	6.4			RAP13-106.4	RAP14-106.4
	8.0			RAP13-108	RAP14-108
	9.5			RAP13-109.5	RAP14-109.5
2	10.0	G 3/8	5/8	RAP13-110	RAP14-110
	12.0			RAP13-112	RAP14-112
	12.7			RAP13-212.7	RAP14-212.7
	13.5			RAP13-213.5	RAP14-213.5
	14.0			RAP13-214	RAP14-214
	15.0			RAP13-215	RAP14-215
3	16.0	G 1/2	3/4	RAP13-216	RAP14-216
	17.2			RAP13-217.2	RAP14-217.2
	18.0			RAP13-218	RAP14-218
	19.0			RAP13-319	RAP14-319
	20.0			RAP13-320	RAP14-320
	21.3			RAP13-321.3	RAP14-321.3
4	22.0	G 3/4	1	RAP13-322	RAP14-322
	23.0			RAP13-323	RAP14-323
	25.0			RAP13-325	RAP14-325
	25.4			RAP13-325.4	RAP14-325.4
	26.9			RAP13-426.9	RAP14-426.9
	28.0			RAP13-428	RAP14-428
5	30.0	G 1	1 1/4	RAP13-430	RAP14-430
	32.0			RAP13-532	RAP14-532
	33.7			RAP13-533.7	RAP14-533.7
	35.0			RAP13-535	RAP14-535
	38.0			RAP13-538	RAP14-538
	40.0			RAP13-540	RAP14-540
6	42.0	G 1 1/4	1 1/2	RAP13-542	RAP14-542
	44.5			RAP13-644.5	RAP14-644.5
	45.0			RAP13-645	RAP14-645
	48.0			RAP13-648	RAP14-648
	50.0			RAP13-650	RAP14-650
	50.8			RAP13-650.8	RAP14-650.8
6	52.0	G 1 1/2	2	RAP13-652	RAP14-652
	54.0			RAP13-654	RAP14-654
	55.0			RAP13-655	RAP14-655
	57.0			RAP13-657	RAP14-657

Continúa en página siguiente

Abrazaderas para tubo serie A – Gama completa

Referencia para medias abrazaderas:

Material	Interior	Referencia
Polipropileno	estriado	RAP
	liso	RAPG
Poliamida	estriado	RAN
	liso	RANG
Caucho	liso	RAVG¹⁾
Aluminio	estriado	RAA²⁾

(Por favor, cambie la abreviatura estándar RAP en la columna "Referencia" cuando sea necesario).

Para abrazaderas ignífugas o resistentes a la corrosión, vea la página S5.

Las partes de acero de los kits 13 y 14 = zincado, libre Cr(VI)

Otras composiciones disponibles a petición.

2 medias abrazaderas con tornillos de ranura y arandelas

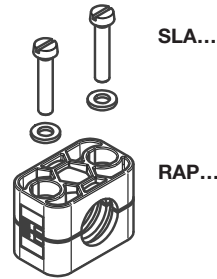

2 medias abrazaderas con tornillos Allen y arandelas

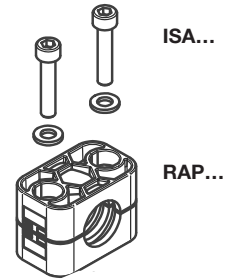

Tamaño	Ø ext. mm	Tubo Gas	Ø ext. pulg	Referencia	Referencia
7	57.2	G 2	2 1/4	RAP13-757.2	RAP14-757.2
	60.3		RAP13-760.3	RAP14-760.3	
	63.5		RAP13-763.5	RAP14-763.5	
	70.0		RAP13-770	RAP14-770	
	73.0	G 2 1/2	2 3/4	RAP13-773	RAP14-773
	76.1		RAP13-776.1	RAP14-776.1	
8	88.9	G 3	3 1/2	RAP13-888.9	RAP14-888.9
	101.8		4	RAP13-8101.8	RAP14-8101.8

Las abrazaderas se suministran sin montar.

¹⁾ En el montaje de abrazaderas de caucho, deben utilizarse placas superiores, tornillos hexagonales y arandelas de seguridad.

²⁾ Tamaños de aluminio 0-6.

³⁾ La figura no recoge las abrazaderas de tamaño 0 que se fijan con 1 solo tornillo.

Abrazaderas para tubo serie A – Gama completa

Referencia para medias abrazaderas:

Material	Interior	Referencia
Polipropileno	estriado	RAP
	liso	RAPG
Poliamida	estriado	RAN
	liso	RANG
Caucho	liso	RAVG ¹⁾
Aluminio	estriado	RAA ²⁾

(Por favor, cambie la abreviatura estándar RAP en la columna "Referencia" cuando sea necesario).

Para abrazaderas ignífugas o resistentes a la corrosión, vea la página S5.

Las partes de acero de los kits 16 y 18 = zincado, libre Cr(VI)

Otras composiciones disponibles a petición.

2 medias abrazaderas con placa superior y tornillos con cabeza hexagonal

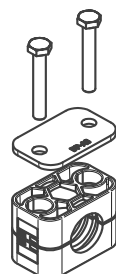

SSLA...

DPA...

RAP...

2 medias abrazaderas con pernos para apilar y placas de sujeción

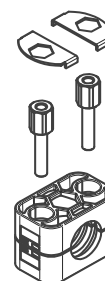

SBA...

ASA...

RAP...

Tamaño	Ø ext. mm	Tubo Gas	Ø ext. pulg	Referencia	Referencia
0 ³⁾	4.0	G 1/8	1/4	RAP16-004	RAP18-004
	6.0			RAP16-006	RAP18-006
	6.4			RAP16-006.4	RAP18-006.4
	8.0			RAP16-008	RAP18-008
	9.5			RAP16-009.5	RAP18-009.5
	10.0			RAP16-010	RAP18-010
1	12.0	G 1/8	3/8	RAP16-012	RAP18-012
	4.0			RAP16-104	RAP18-104
	6.0			RAP16-106	RAP18-106
	6.4			RAP16-106.4	RAP18-106.4
	8.0			RAP16-108	RAP18-108
	9.5			RAP16-109.5	RAP18-109.5
2	10.0	G 3/8	5/8	RAP16-110	RAP18-110
	12.0			RAP16-112	RAP18-112
	12.7			RAP16-212.7	RAP18-212.7
	13.5			RAP16-213.5	RAP18-213.5
	14.0			RAP16-214	RAP18-214
	15.0			RAP16-215	RAP18-215
3	16.0	G 1/2	1	RAP16-216	RAP18-216
	17.2			RAP16-217.2	RAP18-217.2
	18.0			RAP16-218	RAP18-218
	19.0			RAP16-319	RAP18-319
	20.0			RAP16-320	RAP18-320
	21.3			RAP16-321.3	RAP18-321.3
4	22.0	G 3/4	1 1/4	RAP16-322	RAP18-322
	23.0			RAP16-323	RAP18-323
	25.0			RAP16-325	RAP18-325
	25.4			RAP16-325.4	RAP18-325.4
	26.9			RAP16-426.9	RAP18-426.9
	28.0			RAP16-428	RAP18-428
5	30.0	G 1	1 1/2	RAP16-430	RAP18-430
	32.0			RAP16-532	RAP18-532
	33.7			RAP16-533.7	RAP18-533.7
	35.0			RAP16-535	RAP18-535
	38.0			RAP16-538	RAP18-538
	40.0			RAP16-540	RAP18-540
6	42.0	G 1 1/4	2	RAP16-542	RAP18-542
	44.5			RAP16-644.5	RAP18-644.5
	45.0			RAP16-645	RAP18-645
	48.0			RAP16-648	RAP18-648
	50.0			RAP16-650	RAP18-650
	50.8			RAP16-650.8	RAP18-650.8
6	52.0	G 1 1/2	2	RAP16-652	RAP18-652
	54.0			RAP16-654	RAP18-654
	55.0			RAP16-655	RAP18-655
	57.0			RAP16-657	RAP18-657

Continúa en página siguiente

Abrazaderas para tubo serie A – Gama completa

Referencia para medias abrazaderas:

Material	Interior	Referencia
Polipropileno	estriado	RAP
	liso	RAPG
Poliamida	estriado	RAN
	liso	RANG
Caucho	liso	RAVG¹⁾
Aluminio	estriado	RAA²⁾

(Por favor, cambie la abreviatura estándar RAP en la columna "Referencia" cuando sea necesario).

Para abrazaderas ignífugas o resistentes a la corrosión, vea la página S5.

Las partes de acero de los kits 16 y 18 = zincado, libre Cr(VI)

Otras composiciones disponibles a petición.

2 medias abrazaderas con placa superior y tornillos con cabeza hexagonal

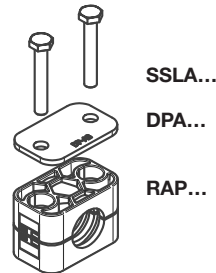

2 medias abrazaderas con pernos para apilar y placas de sujeción

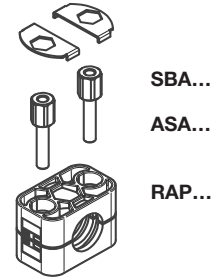

Tamaño	Ø ext. mm	Tubo Gas	Ø ext. pulg	Referencia	Referencia
7	57.2	G 2	2 1/4	RAP16-757.2	RAP18-757.2
	60.3		2 1/2	RAP16-760.3	RAP18-760.3
	63.5		2 3/4	RAP16-763.5	RAP18-763.5
	70.0		RAP16-770	RAP18-770	
	73.0		RAP16-773	RAP18-773	
	76.1	G 2 1/2	3	RAP16-776.1	RAP18-776.1
8	88.9	G 3	3 1/2	RAP16-888.9	RAP18-888.9
	101.8		4	RAP16-8101.8	RAP18-8101.8

Las abrazaderas se suministran sin montar.

¹⁾ En el montaje de abrazaderas de caucho, deben utilizarse placas superiores, tornillos hexagonales y arandelas de seguridad.

²⁾ Tamaños de aluminio 0-6.

³⁾ La figura no recoge las abrazaderas de tamaño 0 que se fijan con 1 solo tornillo.

Abrazaderas para tubo

Abrazaderas para tubo serie B (Abrazaderas dobles) – Componentes

DIN 3015, parte 3

Referencia para medias abrazaderas:

Material	Interior	Referencia
Polipropileno	estriado	RBP
	liso	RBPG
Poliamida	estriado	RBN
	liso	RBNG
Caucho	liso	RBVG ¹⁾

(Por favor, cambie la abreviatura estándar RBP en la columna “medias abrazaderas” cuando sea necesario).

Para abrazaderas ignífugas o resistentes a la corrosión, vea la página S5.

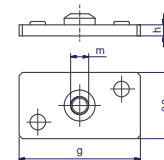
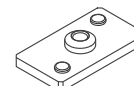
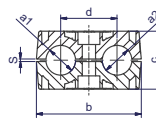
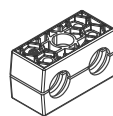

Ancho: 30 mm

Tamaño	Ø ext. mm	Tubo Gas	Ø ext. pulg	1 pieza 2 mitades ²⁾		Placa de soldar con protección contra torsión			
				RBP... Referencia	dimensiones: b c d s	APB... Referencia	dimensiones: g m h		
1	6.0	G 1/8	1/4	RBP106X RBP106.4X RBP108X RBP109.5X RBP110X RBP112X	36 27.0 20 1.0	APB...*	37	M6	3
	6.4								
	8.0								
	9.5								
	10.0								
12.0									
2	12.7	G 1/4	1/2	RBP212.7X RBP213.5X RBP214X RBP215X RBP216X RBP217.2X RBP218X	53 27.4 29 1.2	APB2...*	55	M8	5
	13.5								
	14.0								
	15.0								
	16.0								
17.2									
18.0									
3	19.0	G 1/2	3/4	RBP319X RBP320X RBP321.3X RBP322X RBP325X RBP325.4X	67 37.0 36 1.6	APB3...*	70	M8	5
	20.0								
	21.3								
	22.0								
	25.0								
25.4									
4	26.9	G 3/4	1	RBP426.9X RBP428X RBP430X	82 42.0 45 2.0	APB4...*	85	M8	5
	28.0								
	30.0								
5	32.0	G 1	1 1/4	RBP532X RBP533.7X RBP535X RBP538X RBP540X RBP542X	106 54.0 56 2.0	APB5...*	110	M8	5
	33.7								
	35.0								
	38.0								
	40.0								
42.0									
		G 1 1/4							

¹⁾ En el montaje de abrazaderas de caucho, deben utilizarse placas superiores, tornillos hexagonales y arandelas de seguridad.

²⁾ Las abrazaderas dobles, bajo pedido, se suministran para tubos de diámetros diferentes.

*Por favor añada los sufijos siguientes de acuerdo con el superficie/material requeridos.

Sufijos de referencia		
Superficie/material	Sufijo	Ejemplo
Acero, fosfatado	X	APB1X
Acero, zincado, libre Cr(VI)	VZX	APB1VZX
Acero inoxidable 1.4571	4571X	APB14571X

Abrazaderas para tubo serie B (Abrazaderas dobles) – Componentes

DIN 3015, parte 3

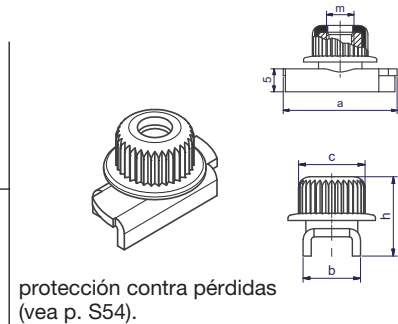
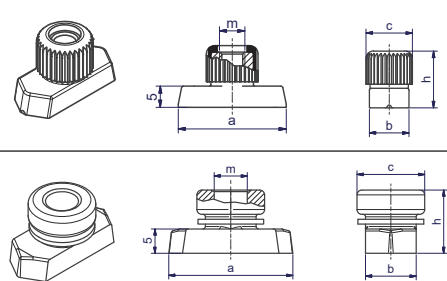
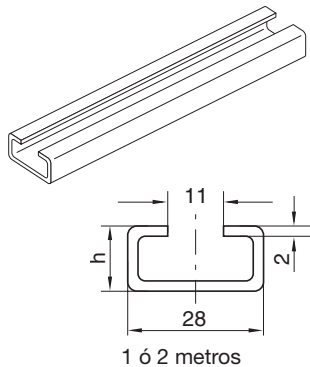

Tamaño	Placa de soldar múltiple		Tuerca para carril						Tuerca para carril					
	TS...A/B Referencia	dimensiones: h	Referencia	dimensiones:					TMA/TMB1 Referencia	dimensiones:				
				a	b	c	m	h		a	b	c	m	h
1			TMA/TMB1VERZX TMA/TMB1/4571X	25.4	10.4	12	M6	14.5	TMA/TMB1WLPVZX TMA/TMB1WLP71X	25.4	10.4	12	M6	14.5
2	TS11A/B1...* TS11A/B2...* TS14A/B1...* TS14A/B2...* TS30A/B1...* TS30A/B2...*	TS11: 11 TS14: 14 TS30: 30	TMB2VZX TMB24571X	25.4	10.4	14	M8	13.0		25.4	10.4	14	M8	13.0
3														
4														
5														

*Por favor añada los sufijos siguientes de acuerdo con el superficie/material requeridos.

Sufijos de referencia		
Superficie/material	Sufijo	Ejemplo
Acero, fosfatado	X	TS11A/B1X
Acero, zincado, libre Cr(VI)	VZX	TS11A/B1VZX
Acero inoxidable 1.4571	4571X	TS11A/B171X

Abrazaderas para tubo serie B (Abrazaderas dobles) – Componentes

DIN 3015, parte 3

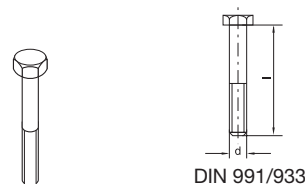
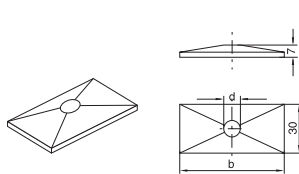
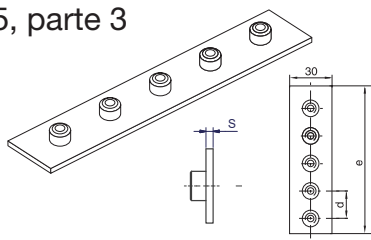

Tamaño	Placa de soldar múltiple (5 abrazaderas)			Placa superior			Tornillo hexagonal		
	APR B... Referencia	dimensiones:		DP B... Referencia	dimensiones:		SS B... Referencia	dimensiones:	
		d	e	s		b	d		d x L
1	APRB1X APRB1VZX APRB4571X	40	196	3	DPB1...*	34	6.6	SSLA2/SSB1...*	M 06x35
2	APRB2X APRB2VZX APRB24571X	58	288	5	DPB2...*	51	8.6	SSB2...*	M 08x35
3	APRB3X APRB3VZX APRB34571X	72	358	5	DPB3...*	64	8.6	SSB3...*	M 08x45
4	APRB4X APRB4VZX APRB44571X	90	446	5	DPB4...*	78	8.6	SSB4...*	M 08x50
5	APRB5X APRBVZX APRB4571X	112	558	5	DPB5...*	102	8.6	SSB5...*	M 08x60

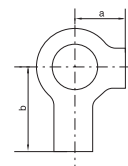
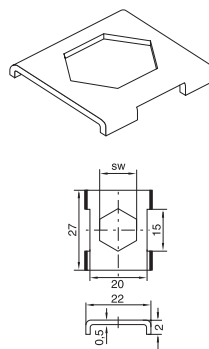
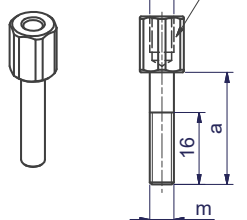
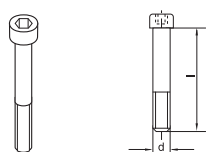

Tamaño	Tornillo Allen		Perno de apilar			Placa de fijación ¹⁾		Arandela ²⁾		
	IS B... Referencia	dim.: d x L	AS B... Referencia	dimensiones:		SB B... Referencia	dim.: SW	US... Referencia	dimensiones:	
				a	m SW				a	b
1	ISA4...* (ISB1...*)	M 06x35	ASAO...* (ASB1...*)	20	M6 11	SBB1...*	11	USA/USB1X ³⁾	9	18
2	ISB2...*	M 08x35	ASB2...*	22	M8 12	SBB2...*	12	USB2X USB271X	11	20
3	ISB3...*	M 08x45	ASB3...*	30	M8 12					
4	ISB4...*	M 08x50	ASB4...*	35	M8 12					
5	ISB5...*	M 08x60	ASB5...*	47	M8 12					

¹⁾ Al usar pernos de apilar se precisan chapas de seguridad.

²⁾ En el montaje de abrazaderas de caucho, deben utilizarse placas superiores, tornillos hexagonales y arandelas de seguridad.

³⁾ Material = Acero inoxidable 1.4571

*Por favor añada los sufijos siguientes de acuerdo con el superficie/material requeridos.

Sufijos de referencia		
Superficie/material	Sufijo	Ejemplo
Acero, zincado, libre Cr(VI)	X	DPB1X
Acero inoxidable 1.4571	4571X	DPB14571X

Abrazaderas para tubo serie B – Gama completa

Referencia para medias abrazaderas:

Material	Interior	Referencia
Polipropileno	estriado	RBP
	liso	RBPG
Poliamida	estriado	RBN
	liso	RBNG
Caucho	liso	RBVG¹⁾

(Por favor, cambie la abreviatura estándar RBP en la columna “Referencia” cuando sea necesario).

Para abrazaderas ignífugas o resistentes a la corrosión, vea la página S5.

Las partes de acero de los kits 1, 16 y 3 cuentan con las siguientes superficies:

Tornillos y placas protectoras = zincado, libre Cr(VI)

Placa para soldar = fosfatada

Otras composiciones disponibles a petición.

2 medias abrazaderas con placa de soldar, placa superior y tornillo con cabeza hexagonal

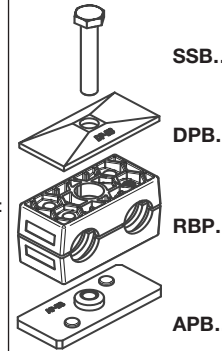

2 medias abrazaderas con placa superior y tornillo con cabeza hexagonal

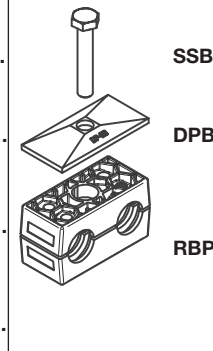

2 medias abrazaderas con placa de soldar, placa superior y tornillo Allen

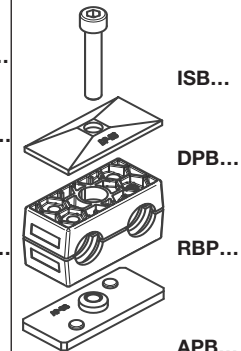

Tamaño	Ø ext. mm	Tubo Gas	Ø ext. pulg	Referencia	Referencia	Referencia		
1	6.0	G 1/8	1/4 5/16 3/8	RBP1-106	RBP16-106	RBP3-106		
	6.4			RBP1-106.4	RBP16-106.4	RBP3-106.4		
	8.0			RBP1-108	RBP16-108	RBP3-108		
	9.5			RBP1-109.5	RBP16-109.5	RBP3-109.5		
	10.0			RBP1-110	RBP16-110	RBP3-110		
12.0	RBP1-112	RBP16-112	RBP3-112					
2	12.7	G 1/4	1/2	RBP1-212.7	RBP16-212.7	RBP3-212.7		
	13.5			RBP1-213.5	RBP16-213.5	RBP3-213.5		
	14.0			RBP1-214	RBP16-214	RBP3-214		
	15.0			RBP1-215	RBP16-215	RBP3-215		
	16.0			G 3/8	5/8	RBP1-216	RBP16-216	RBP3-216
	17.2					RBP1-217.2	RBP16-217.2	RBP3-217.2
18.0	RBP1-218	RBP16-218	RBP3-218					
3	19.0	G 1/2	3/4	RBP1-319	RBP16-319	RBP3-319		
	20.0			RBP1-320	RBP16-320	RBP3-320		
	21.3			RBP1-321.3	RBP16-321.3	RBP3-321.3		
	22.0			RBP1-322	RBP16-322	RBP3-322		
	25.0			1	1	RBP1-325	RBP16-325	RBP3-325
25.4	RBP1-325.4	RBP16-325.4	RBP3-325.4					
4	26.9	G 3/4		RBP1-426.9	RBP16-426.9	RBP3-426.9		
	28.0			RBP1-428	RBP16-428	RBP3-428		
	30.0			RBP1-430	RBP16-430	RBP3-430		
5	32.0	G 1	1 1/4	RBP1-532	RBP16-532	RBP3-532		
	33.7			RBP1-533.7	RBP16-533.7	RBP3-533.7		
	35.0			RBP1-535	RBP16-535	RBP3-535		
	38.0			1 1/2		RBP1-538	RBP16-538	RBP3-538
	40.0					RBP1-540	RBP16-540	RBP3-540
42.0	G 1 1/4		RBP1-542	RBP16-542	RBP3-542			

Las abrazaderas se suministran sin montar.

¹⁾ En el montaje de abrazaderas de caucho, deben utilizarse placas superiores, tornillos hexagonales y arandelas de seguridad.

Abrazaderas para tubo

Abrazaderas para tubo serie B – Gama completa

Referencia para medias abrazaderas:

Material	Interior	Referencia
Polipropileno	estriado	RBP
	liso	RBPG
Poliamida	estriado	RBN
	liso	RBNG
Caucho	liso	RBVG ¹⁾

(Por favor, cambie la abreviatura estándar RBP en la columna "Referencia" cuando sea necesario).

Para abrazaderas ignífugas o resistentes a la corrosión, vea la página S5.

Las partes de acero de los kits 4, 5 y 8 = zincado, libre Cr(VI)

Otras composiciones disponibles a petición.

2 medias abrazaderas con tuercas para carril, placa superior y tornillo con cabeza hexagonal

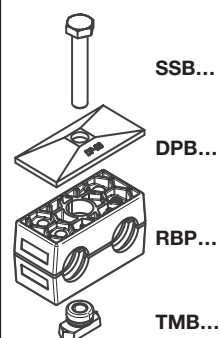

2 medias abrazaderas con tuercas para carril, placa superior y tornillo Allen

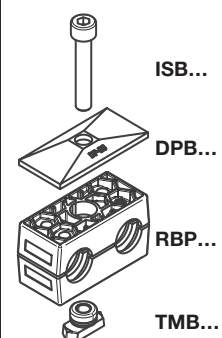

2 medias abrazaderas, placa de sujeción, perno para apilar

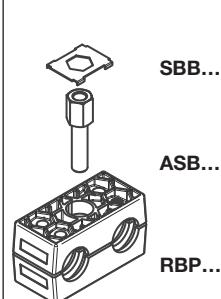

Tamaño	Tubo D.E. mm	Tubo Gas	Tubo D.E.	Referencia	Referencia	Referencia
1	6.0	G 1/8	1/4	RBP4-106	RBP5-106	RBP8-106
	6.4			RBP4-106.4	RBP5-106.4	RBP8-106.4
	8.0			RBP4-108	RBP5-108	RBP8-108
	9.5			RBP4-109.5	RBP5-109.5	RBP8-109.5
	10.0			RBP4-110	RBP5-110	RBP8-110
2	12.0	G 3/8	5/8	RBP4-112	RBP5-112	RBP8-112
	12.7			RBP4-212.7	RBP5-212.7	RBP8-212.7
	13.5			RBP4-213.5	RBP5-213.5	RBP8-213.5
	14.0			RBP4-214	RBP5-214	RBP8-214
	15.0			RBP4-215	RBP5-215	RBP8-215
	16.0			RBP4-216	RBP5-216	RBP8-216
3	17.2	G 1/2	1	RBP4-217.2	RBP5-217.2	RBP8-217.2
	18.0			RBP4-218	RBP5-218	RBP8-218
	19.0			RBP4-319	RBP5-319	RBP8-319
	20.0			RBP4-320	RBP5-320	RBP8-320
	21.3			RBP4-321.3	RBP5-321.3	RBP8-321.3
	22.0			RBP4-322	RBP5-322	RBP8-322
4	25.0	G 3/4	1	RBP4-325	RBP5-325	RBP8-325
	25.4			RBP4-325.4	RBP5-325.4	RBP8-325.4
	26.9			RBP4-426.9	RBP5-426.9	RBP8-426.9
5	28.0	G 1	1 1/4	RBP4-428	RBP5-428	RBP8-428
	30.0			RBP4-430	RBP5-430	RBP8-430
	32.0			RBP4-532	RBP5-532	RBP8-532
	33.7			RBP4-533.7	RBP5-533.7	RBP8-533.7
	35.0			RBP4-535	RBP5-535	RBP8-535
	38.0			RBP4-538	RBP5-538	RBP8-538
5	40.0	G 1 1/4	1 1/2	RBP4-540	RBP5-540	RBP8-540
	42.0			RBP4-542	RBP5-542	RBP8-542

Las abrazaderas se suministran sin montar.

¹⁾ En el montaje de abrazaderas de caucho, deben utilizarse placas superiores, tornillos hexagonales y arandelas de seguridad.

Abrazaderas para tubo serie C (serie pesada) – Componentes

DIN 3015, parte 2

Referencia para medias abrazaderas:

Material	Interior	Referencia
Polipropileno	estriado	RCP
	liso	RCPG ¹⁾
Poliamida	estriado	RCN
	liso	RCNG ¹⁾
Caucho	liso	RCVR ¹⁾²⁾
Aluminio	estriado	RCA

(Por favor, cambie la abreviatura estándar RCP en la columna "Referencia" cuando sea necesario).

Para abrazaderas ignífugas o resistentes a la corrosión, vea la página S5.

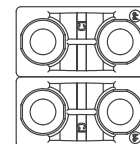
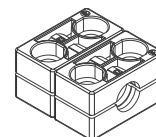
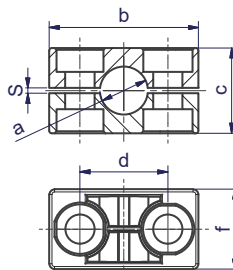
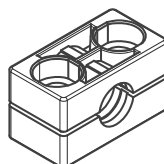

Solicite la abrazadera individual dos veces (p. ej. 2x RCP...)

Tamaño	Ø ext. mm a	Tubo Gas	Ø ext. pulg	RCP...	1 pieza 2 mitades					dimensiones: f
				Referencia	dimensiones:					
					b	c	d	s	f	
1	6.0	G 1/8	5/16	RCP106X	56	32	33	2	30	60
	8.0			RCP108X						
	9.5			RCP109.5X						
	10.0			RCP110X						
	12.0			RCP112X						
	12.7	RCP112.7X								
	13.5	RCP113.5X								
	14.0	RCP114X								
	15.0	RCP115X								
	16.0	RCP116X								
2	17.2	G 3/8	5/8	RCP117.2X	71	48	45	2	30	60
	18.0			RCP118X						
	19.0			RCP219X						
	20.0			RCP220X						
	21.3			RCP221.3X						
	22.0	RCP222X								
	23.0	RCP223X								
	25.0	RCP225X								
	25.4	RCP225.4X								
	26.9	RCP226.9X								
3	28.0	G 3/4	1	RCP228X	86	60	60	2	30	60
	30.0			RCP230X						
	30.0			RCP330X						
	32.0			RCP332X						
	33.7			RCP333.7X						
	35.0			RCP335X						
	38.0			RCP338X						
4	40.0	G 1 1/4	1 1/4	RCP340X	117	90	90	45	45	90
	42.0			RCP342X						
	45.0			RCP438X						
	48.3			RCP440X						
	50.0			RCP442X						
	51.0	RCP445X								
	52.0	RCP448.3X								
	55.0	RCP450X								
	57.0	RCP451X								
	60.3	RCP452X								
G 2	63.0	2 1/4	2	RCP455X	117	90	90	45	45	90
	65.0			RCP457X						
	70.0			RCP460.3X						
				RCP463X						
				RCP465X						
	RCP470X									

Continúa en página siguiente

Abrazaderas para tubo

Abrazaderas para tubo serie C (serie pesada) – Componentes (Continuación)

DIN 3015, parte 2

Referencia para medias abrazaderas:

Material	Interior	Referencia
Polipropileno	estriado	RCP
	liso	RCPG ¹⁾
Poliamida	estriado	RCN
	liso	RCNG ¹⁾
Caucho	liso	RCVR ¹⁾²⁾
Aluminio	estriado	RCA

(Por favor, cambie la abreviatura estándar RCP en la columna "Referencia" cuando sea necesario).

Para abrazaderas ignífugas o resistentes a la corrosión, vea la página S5.

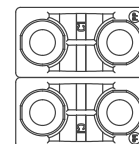
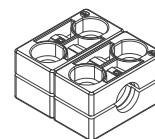
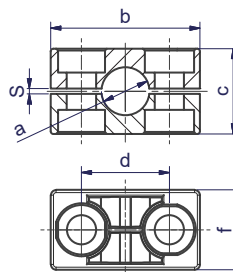
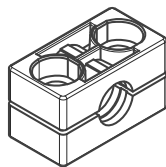

Solicite la abrazadera individual dos veces (p. ej. 2x RCP..)

Tamaño	Ø ext. mm a	Tubo Gas	Ø ext. pulg	RCP... Referencia	1 pieza 2 mitades dimensiones:					dimensiones: f
					b	c	d	s	f	
5	65.0	G 2 1/2	2 3/4	RCP565X	154	120	122	5	60	120
	70.0			RCP570X						
	73.0			RCP573X						
	75.0			RCP575X						
	76.1			RCP576.1X						
	80.0	RCP580X								
	82.5	RCP582.5X								
	85.0	RCP585X								
	88.0	RCP588X								
	88.9	RCP588.9X								
90.0	RCP590X	G 3	3 1/2	RCP690X						
90.0	RCP697X									
97.0	RCP6100X									
100.0	RCP6101.6X									
101.6	RCP6108X									
108.0	RCP6114.3X									
114.3	RCP6115X									
115.0	RCP6120X									
120.0	RCP6127X									
127.0	RCP7127X			G 5	5	RCP7130X				
127.0	RCP7133X									
130.0	RCP7133X									
133.0	RCP7140X									
140.0	RCP7150X									
150.0	RCP7152.4X									
152.4	RCP7159X									
159.0	RCP7165.1X									
165.1	RCP7168.3X									
168.3	RCP8168.3X	G 6	6 5/8			RCP8177.8X				
168.3	RCP8177.8X									
177.8	RCP8190X									
190.0	RCP8193.7X									
193.7	RCP8193.7X									
203.0	RCP8203X									
203.0	RCP8203X									
219.1	RCP8219.1X									
219.1	RCP8219.1X									
220.0	RCP8220X			G 8	8 5/8	RCP9219.1X				
219.1	RCP9244.5X									
244.5	RCP9273X									
273.0	RCP9323.9X									
323.9	RCP9323.9X	G 10	10 3/4			RCP10355.6X				
323.9	RCP10355.6X									
10	355.6	G 16	12 3/4	RCP10406.4X	630	530	534	20	182	364
	406.4			RCP10406.4X						

¹⁾ Sólo tamaños 1-4

²⁾ En el montaje de abrazaderas de caucho, deben utilizarse placas superiores, tornillos hexagonales y arandelas de seguridad.

Abrazaderas para tubo serie C (serie pesada) – Componentes

DIN 3015, parte 2

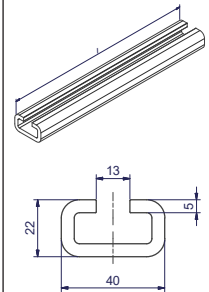
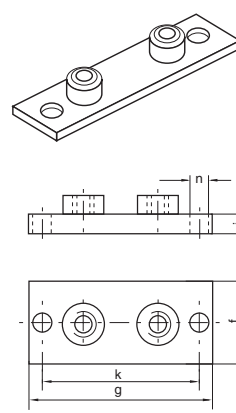
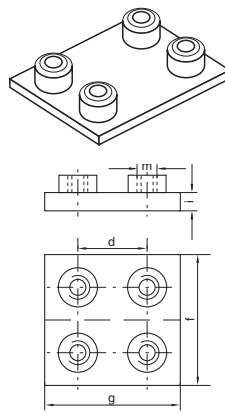
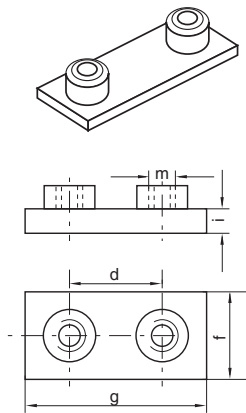

Ta- maño	Placa de soldar					Placa doble de soldar					Placa de soldar/atornillar					Carril				
	AP C... Referencia	dimensiones:				APD C... Referencia	dimensiones:				APL C... Referencia	dimensiones:				TS C... Referencia	dim.: l			
		d	f	g	i	m		d	f	g	i	m		g	f	i	k	n		
1	APC1...*	33	30	73	8	M10	APDC1...*	33	60	73	8	M10	APLC1...*	113	30	8	85	11	TSC1X TSC1VERZX TSC14571X	1 m
2	APC2...*	45	30	84	8	M10	APDC2...*	45	60	84	8	M10	APLC2...*	125	30	8	97	11	TSC2X TSC2VERZX TSC24571X	2m
3	APC3...*	60	30	100	8	M10	APDC3...*	60	60	100	8	M10	APLC3...*	140	30	8	112	11		
4	APC4...*	90	45	140	10	M12	APDC4...*	90	90	140	10	M12	APLC4...*	190	45	10	160	14		
5	APC5...*	122	60	180	10	M16	APDC5...*	122	120	180	10	M16	APLC5...*	240	60	10	205	18		
6	APC6...*	168	80	225	15	M20	APDC6...*	168	160	225	15	M20	APLC6...*	310	80	15	270	22		
7	APC7...*	205	90	270	15	M24	APDC7...*	205	180	270	15	M24	APLC7...*	370	90	15	320	26		
8	APC8...*	265	120	340	25	M30	APDC8...*	265	240	340	25	M30	APLC8...*	450	120	25	390	33		
9	APC9...*	395	160	520	30	M30	APDC9...*	395	330	520	30	M30								
10	APC10...*	534	180	680	30	M30	APDC10...*	534	364	680	30	M30								

Programa completo en página S34.

*Por favor añada los sufijos siguientes de acuerdo con el superficie/material requeridos.

Sufijos de referencia		
Superficie/material	Sufijo	Ejemplo
Acero, fosfatado	X	APC1X
Acero, zincado, libre Cr(VI)	VZX	APC1VZX
Acero inoxidable 1.4571	4571X	APC14571X

Abrazaderas para tubo serie C (serie pesada) – Componentes

DIN 3015, parte 2

Tamaño	Tuerca para carril			Placa superior					Placa doble superior					Tornillo hexagonal				
	TM C... Referencia	dimensiones:			DP C... Referencia	dimensiones:					DPD C... Referencia	dimensiones:					SS C... Referencia	dimensiones:
		b	d	m		b	d	f	i	m		b	d	f	i	m		d x L
1	TMC1VZX TMC14571X	20	12.0	M10	DPC1...*	55	33	30	8	11	DPDC1...*	55	33	60	8	11	SSC1...*	M 10×40
2					DPC2...*	70	45	30	8	11	DPDC2...*	70	45	60	8	11	SSC2...*	M 10×60
3					DPC3...*	85	60	30	8	11	DPDC3...*	85	60	60	8	11	SSC3...*	M 10×70
4	TMC4VZX TMC44571X	23	12.5	M12	DPC4...*	115	90	45	10	14	DPDC4...*	115	90	90	10	14	SSC4...*	M 12×100
5					DPC5...*	152	122	60	10	18	DPDC5...*	152	122	120	10	18	SSC5...*	M 16×130
6					DPC6...*	205	168	80	15	22	DPDC6...*	205	168	160	15	24	SSC6...*	M 20×190
7					DPC7...*	251	205	90	15	28	DPDC7...*	250	205	180	15	28	SSC7...*	M 24×220
8					DPC8...*	320	265	120	25	35	DPDC8...*	322	265	240	25	35	SSC8...*	M 30×300
9					DPC9...*	470	395	160	30	35	DPDC9...*	466	395	330	30	35	SSC9...*	M 30×450
10					DPC10...*	630	534	180	30	35	DPDC10...*	630	534	360	30	35	SSC10...*	M 30×560

*Por favor añada los sufijos siguientes de acuerdo con el superficie/material requeridos.

Sufijos de referencia		
Superficie/material	Sufijo	Ejemplo
Acero, fosfatado	X	DPC1X
Acero, zincado, libre Cr(VI)	VZX	DPC1VZX
Acero inoxidable 1.4571	4571X	DPC14571X

Abrazaderas para tubo serie C (serie pesada) – Componentes

DIN 3015, parte 2

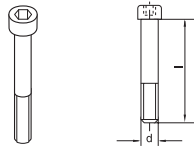

ISO 4762

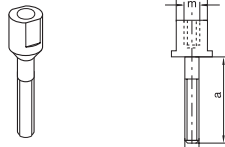

DIN 938

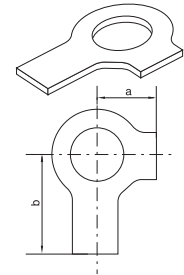
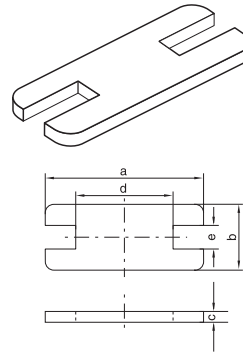

Tamaño	Tornillo Allen		Perno de apilar			Placa de fijación ¹⁾					Arandela ²⁾				
	IS C... Referencia	dimensiones: d x L	AS C... Referencia	dimensiones: a m SW			SP C... Referencia	dimensiones: a b c d e					US C... Referencia	dimensiones: a b	
1	ISC1...*	M 10x45	ASC1...*	25	M10	15	SPC1...*	55	30	8	14	15.5	USC1X ³⁾ USC14571X	13	22
2	ISC2...*	M 10x60	ASC2...*	40	M10	15	SPC2...*	70	30	8	26	15.5			
3	ISC3...*	M 10x70	ASC3...*	50	M10	15	SPC3...*	85	30	8	41	15.5			
4	ISC4...*	M 12x100	ASC4...*	80	M12	17	SPC4...*	115	45	10	69	17.5	USC4X ³⁾ USC44571X	15	28
5	ISC5...*	M 16x130	ASC5...*	110	M16	21	SPC5...*	152	60	10	97	21.5	USC5X ³⁾ USC54571X	18	32
6	ISC6...*	M 20x190	ASC6...*	155	M20	27	SPC6...*	205	80	15	137	27.5	USC6X ³⁾ USC64571X	21	36
7	ISC7...*	M 24x220	ASC7...*	180	M24	30	SPC7...*	250	90	15	169	30.5	USC7X ³⁾ USC74571X	25	42
8	ISC8...*	M 30x300	ASC8...*	250	M30	36	SPC8...*	320	120	25	219	36.5	USC8X ³⁾ USC84571X	32	52
9	ISC9...*	M 30x450													
10	ISC10...*	M 30x560													

1) Al usar pernos de apilar se precisan chapas de seguridad.

2) En el montaje de abrazaderas de caucho, deben utilizarse placas superiores, tornillos hexagonales y arandelas de seguridad.

3) Material = Acero, zincado, libre Cr(VI)

Abrazaderas para tubo serie C – Gama completa

Referencia para medias abrazaderas:

Material	Interior	Referencia
Polipropileno	estriado	RCP
	liso	RCPG ¹⁾
Poliamida	estriado	RCN
	liso	RCNG ¹⁾
Caucho	estriado	RCVR ¹⁾²⁾
	liso	RCVG ¹⁾²⁾
Aluminio	estriado	RCA

(Por favor, cambie la abreviatura estándar RCP en la columna "Referencia" cuando sea necesario).

Para abrazaderas ignífugas o resistentes a la corrosión, vea la página S5.

Las partes de acero de los kits 1 y 2 = fosfatada

Otras composiciones disponibles a petición.

2 medias abrazaderas con placa de soldar, placa superior y tornillo con cabeza hexagonal

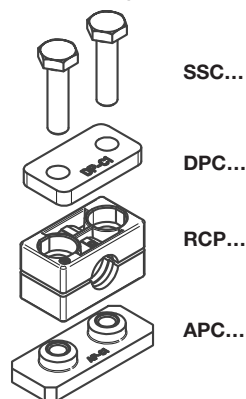

2 medias abrazaderas con placa de soldar, placa superior y tornillo Allen

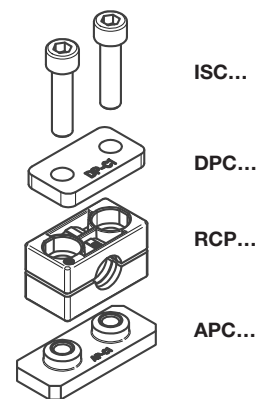

Tamaño	Ø ext. mm	Tubo Gas	Ø ext. pulg	Referencia	Referencia	
1	6.0	G 1/8	5/16	RCP1-106	RCP2-106	
	8.0			RCP1-108	RCP2-108	
	9.5		RCP1-109.5	RCP2-109.5		
	10.0		RCP1-110	RCP2-110		
	12.0	G 1/4	1/2	RCP1-112	RCP2-112	
	12.7			RCP1-112.7	RCP2-112.7	
	13.5		RCP1-113.5	RCP2-113.5		
	14.0		RCP1-114	RCP2-114		
	15.0		G 3/8	5/8	RCP1-115	RCP2-115
	16.0				RCP1-116	RCP2-116
17.2	RCP1-117.2	RCP2-117.2				
18.0	RCP1-118	RCP2-118				
2	19.0	G 1/2	3/4	RCP1-219	RCP2-219	
	20.0			RCP1-220	RCP2-220	
	21.3		RCP1-221.3	RCP2-221.3		
	22.0		RCP1-222	RCP2-222		
	23.0		RCP1-223	RCP2-223		
	25.0		RCP1-225	RCP2-225		
	25.4	G 3/4	1	RCP1-225.4	RCP2-225.4	
	26.9			RCP1-226.9	RCP2-226.9	
	28.0			RCP1-228	RCP2-228	
	30.0			RCP1-230	RCP2-230	
3	30.0	G 1	1 1/4	RCP1-330	RCP2-330	
	32.0			RCP1-332	RCP2-332	
	33.7		RCP1-333.7	RCP2-333.7		
	35.0	G 1 1/4	1 1/2	RCP1-335	RCP2-335	
	38.0			RCP1-338	RCP2-338	
	40.0			RCP1-340	RCP2-340	
42.0	RCP1-342	RCP2-342				
4	38.0	G 1 1/4	1 1/2	RCP1-438	RCP2-438	
	40.0			RCP1-440	RCP2-440	
	42.0		RCP1-442	RCP2-442		
	45.0		RCP1-445	RCP2-445		
	48.3	G 1 1/2	2	RCP1-448.3	RCP2-448.3	
	50.0			RCP1-450	RCP2-450	
	51.0	G 2	2	RCP1-451	RCP2-451	
	52.0			RCP1-452	RCP2-452	
	55.0		RCP1-455	RCP2-455		
	57.0		2 1/4	RCP1-457	RCP2-457	
	60.3			RCP1-460.3	RCP2-460.3	
	63.0		2 1/2	RCP1-463	RCP2-463	
	65.0	RCP1-465		RCP2-465		
	70.0	RCP1-470	RCP2-470			

Continúa en página siguiente ...

Abrazaderas para tubo serie C – Gama completa (Continuación)

Referencia para medias abrazaderas:

Material	Interior	Referencia
Polipropileno	estriado	RCP
	liso	RCPG ¹⁾
Poliamida	estriado	RCN
	liso	RCNG ¹⁾
Caucho	estriado	RCVR ¹⁾²⁾
	liso	RCVG ¹⁾²⁾
Aluminio	estriado	RCA

(Por favor, cambie la abreviatura estándar RCP en la columna "Referencia" cuando sea necesario).

Para abrazaderas ignífugas o resistentes a la corrosión, vea la página S5.

Las partes de acero de los kits 1 y 2 = fosfatada

Otras composiciones disponibles a petición.

2 medias abrazaderas con placa de sujeción y pernos para apilar

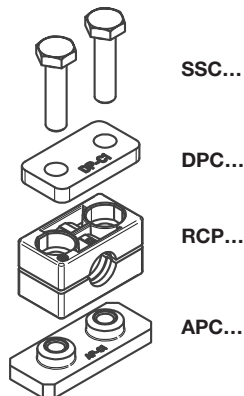

2 medias abrazaderas con placa de sujeción y pernos para apilar

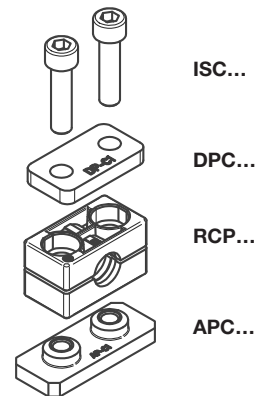

Tamaño	Ø ext. mm	Tubo Gas	Ø ext. pulg	Referencia	Referencia			
5	65.0	G 2 1/2	3	RCP1-565	RCP2-565			
	70.0			RCP1-570	RCP2-570			
	73.0			RCP1-573	RCP2-573			
	75.0			RCP1-575	RCP2-575			
	76.1			RCP1-576.1	RCP2-576.1			
	80.0			RCP1-580	RCP2-580			
	82.5			RCP1-582.5	RCP2-582.5			
	85.0			RCP1-585	RCP2-585			
	88.0			RCP1-588	RCP2-588			
	88.9			RCP1-588.9	RCP2-588.9			
90.0	RCP1-590	RCP2-590						
6	90.0	G 3 1/2	4	RCP1-690	RCP2-690			
	97.0			RCP1-697	RCP2-697			
	100.0			RCP1-6100	RCP2-6100			
	101.6			RCP1-6101.6	RCP2-6101.6			
	108.0			RCP1-6108	RCP2-6108			
	114.3			RCP1-6114.3	RCP2-6114.3			
	115.0			RCP1-6115	RCP2-6115			
	120.0			RCP1-6120	RCP2-6120			
	127.0			RCP1-6127	RCP2-6127			
	7			127.0	G 5	5	RCP1-7127	RCP2-7127
130.0		RCP1-7130	RCP2-7130					
133.0		RCP1-7133	RCP2-7133					
140.0		RCP1-7140	RCP2-7140					
150.0		RCP1-7150	RCP2-7150					
152.4		RCP1-7152.4	RCP2-7152.4					
159.0		RCP1-7159	RCP2-7159					
165.1		RCP1-7165.1	RCP2-7165.1					
168.3		RCP1-7168.3	RCP2-7168.3					
8		168.3	G 5 1/2	6			RCP1-8168.3	RCP2-8168.3
	177.8	RCP1-8177.8			RCP2-8177.8			
	190.0	RCP1-8190			RCP2-8190			
	193.7	RCP1-8193.7			RCP2-8193.7			
	203.0	RCP1-8203			RCP2-8203			
	219.1	RCP1-8219.1			RCP2-8219.1			
	220.0	RCP1-8220			RCP2-8220			
	9	219.1			G 6 1/4	7	RCP1-9219.1	RCP2-9219.1
		244.5					RCP1-9244.5	RCP2-9244.5
		273.0					RCP1-9273	RCP2-9273
323.9		RCP1-9323.9	RCP2-9323.9					
10	355.6	G 8	8 5/8	RCP1-10355.6	RCP2-10355.6			
	406.4			RCP1-10406.4	RCP2-10406.4			

Las abrazaderas se suministran sin montar.

¹⁾ Sólo tamaños 1-8

²⁾ En el montaje de abrazaderas de caucho, deben utilizarse placas superiores, tornillos hexagonales y arandelas de seguridad.

Abrazaderas para tubo serie C – Gama completa

Referencia para medias abrazaderas:

Material	Interior	Referencia
Polipropileno	estriado	RCP
	liso	RCPG ¹⁾
Poliamida	estriado	RCN
	liso	RCNG ¹⁾
Caucho	estriado	RCVR ¹⁾²⁾
	liso	RCVG ¹⁾²⁾
Aluminio	estriado	RCA

(Por favor, cambie la abreviatura estándar RCP en la columna "Referencia" cuando sea necesario).

Para abrazaderas ignífugas o resistentes a la corrosión, vea la página S5.

Las partes de acero de los kits 3, 4 y 5 cuentan con las siguientes superficies:

Tornillos, placas superior y placas protectoras = fosfatada

Tuercas para carril = zincado, libre Cr(VI)

Otras composiciones disponibles a petición.

2 medias abrazaderas con tuercas para carril, placa superior y tornillo con cabeza hexagonal

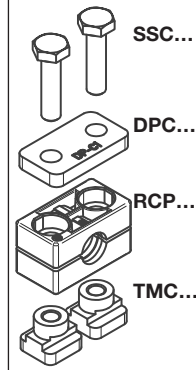

2 medias abrazaderas con tuercas para carril, placa superior y tornillo Allen

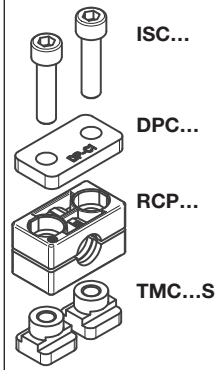

2 medias abrazaderas con placa de sujeción y pernos para apilar

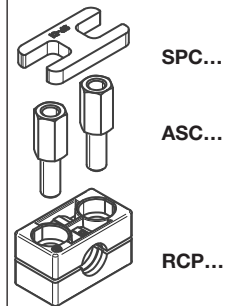

Tamaño	Ø ext. mm	Tubo Gas	Ø ext. pulg	Referencia	Referencia	Referencia
1	6.0	G 1/8	5/16	RCP3-106	RCP4-106	RCP5-106
	8.0			RCP3-108	RCP4-108	RCP5-108
	9.5		1/2	RCP3-109.5	RCP4-109.5	RCP5-109.5
	10.0			RCP3-110	RCP4-110	RCP5-110
	12.0	G 1/4	5/8	RCP3-112	RCP4-112	RCP5-112
	12.7			RCP3-112.7	RCP4-112.7	RCP5-112.7
	13.5			RCP3-113.5	RCP4-113.5	RCP5-113.5
	14.0			RCP3-114	RCP4-114	RCP5-114
	15.0			RCP3-115	RCP4-115	RCP5-115
	16.0			G 3/8	1	RCP3-116
17.2	RCP3-117.2	RCP4-117.2	RCP5-117.2			
18.0	RCP3-118	RCP4-118	RCP5-118			
19.0	RCP3-219	RCP4-219	RCP5-219			
2	20.0	G 1/2	3/4	RCP3-220	RCP4-220	RCP5-220
	21.3			RCP3-221.3	RCP4-221.3	RCP5-221.3
	22.0			RCP3-222	RCP4-222	RCP5-222
	23.0			RCP3-223	RCP4-223	RCP5-223
	25.0	G 3/4	1	RCP3-225	RCP4-225	RCP5-225
	25.4			RCP3-225.4	RCP4-225.4	RCP5-225.4
	26.9			RCP3-226.9	RCP4-226.9	RCP5-226.9
	28.0			RCP3-228	RCP4-228	RCP5-228
	30.0			RCP3-230	RCP4-230	RCP5-230
	30.0			G 1	1 1/4	RCP3-330
32.0	RCP3-332	RCP4-332	RCP5-332			
33.7	RCP3-333.7	RCP4-333.7	RCP5-333.7			
35.0	RCP3-335	RCP4-335	RCP5-335			
3	38.0	G 1	1 1/2	RCP3-338	RCP4-338	RCP5-338
	40.0			RCP3-340	RCP4-340	RCP5-340
	42.0	G 1 1/4	2	RCP3-342	RCP4-342	RCP5-342
	38.0			RCP3-438	RCP4-438	RCP5-438
	40.0			RCP3-440	RCP4-440	RCP5-440
	42.0			RCP3-442	RCP4-442	RCP5-442
	45.0			RCP3-445	RCP4-445	RCP5-445
	48.3			RCP3-448.3	RCP4-448.3	RCP5-448.3
	50.0			RCP3-450	RCP4-450	RCP5-450
	51.0			RCP3-451	RCP4-451	RCP5-451
52.0	RCP3-452	RCP4-452	RCP5-452			
4	55.0	G 1 1/2	2	RCP3-455	RCP4-455	RCP5-455
	57.0			RCP3-457	RCP4-457	RCP5-457
	60.3	G 2	2 1/4	RCP3-460.3	RCP4-460.3	RCP5-460.3
	63.0			RCP3-463	RCP4-463	RCP5-463
	65.0			RCP3-465	RCP4-465	RCP5-465
	70.0			RCP3-470	RCP4-470	RCP5-470

Continúa en página siguiente ...

Abrazaderas para tubo serie C – Gama completa (Continuación)

Referencia para medias abrazaderas:

Material	Interior	Referencia
Polipropileno	estriado	RCP
	liso	RCPG ¹⁾
Poliamida	estriado	RCN
	liso	RCNG ¹⁾
Caucho	estriado	RCVR ¹⁾²⁾
	liso	RCVG ¹⁾²⁾
Aluminio	estriado	RCA

(Por favor, cambie la abreviatura estándar RCP en la columna "Referencia" cuando sea necesario).

Para abrazaderas ignífugas o resistentes a la corrosión, vea la página S5.

Las partes de acero de los kits 5 = fosfatada

Otras composiciones disponibles a petición.

2 medias abrazaderas con placa de sujeción y pernos para apilar

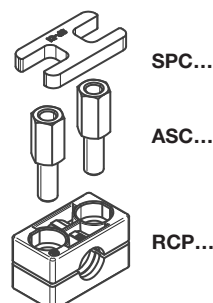

Tamaño	Ø ext. mm	Tubo Gas	Ø ext. pulg	Referencia			
5	65.0	G 2 1/2	3	RCP5-565			
	70.0			RCP5-570			
	73.0			RCP5-573			
	75.0			RCP5-575			
	76.1			RCP5-576.1			
	80.0			RCP5-580			
	82.5			RCP5-582.5			
	85.0			RCP5-585			
	88.0			RCP5-588			
	88.9			RCP5-588.9			
90.0	RCP5-590						
6	90.0	G 3 1/2	4	RCP5-690			
	97.0			RCP5-697			
	100.0			RCP5-6100			
	101.6			RCP5-6101.6			
	108.0			RCP5-6108			
	114.3			RCP5-6114.3			
	115.0			RCP5-6115			
	120.0			RCP5-6120			
	127.0			RCP5-6127			
	7			127.0	G 5	5	RCP5-7127
130.0		RCP5-7130					
133.0		RCP5-7133					
140.0		RCP5-7140					
150.0		RCP5-7150					
152.4		RCP5-7152.4					
159.0		RCP5-7159					
165.1		RCP5-7165.1					
168.3		RCP5-7168.3					
8		168.3	G 6	6			RCP5-8168.3
	177.8	RCP5-8177.8					
	190.0	RCP5-8190					
	193.7	RCP5-8193.7					
	203.0	RCP5-8203					
	219.1	RCP5-8219.1					
	220.0	RCP5-8220					
	8	168.3			G 8	6 5/8	RCP5-8168.3
		177.8					RCP5-8177.8
		190.0					RCP5-8190
193.7		RCP5-8193.7					
203.0		RCP5-8203					
219.1		RCP5-8219.1					
220.0		RCP5-8220					
8		168.3	G 8	7			RCP5-8168.3
		177.8					RCP5-8177.8
		190.0					RCP5-8190
	193.7	RCP5-8193.7					
	203.0	RCP5-8203					
	219.1	RCP5-8219.1					
	220.0	RCP5-8220					
	8	168.3			G 8	7 5/8	RCP5-8168.3
		177.8					RCP5-8177.8
		190.0					RCP5-8190
193.7		RCP5-8193.7					
203.0		RCP5-8203					
219.1		RCP5-8219.1					
220.0		RCP5-8220					
8		168.3	G 8	8 5/8			RCP5-8168.3
		177.8					RCP5-8177.8
		190.0					RCP5-8190
	193.7	RCP5-8193.7					
	203.0	RCP5-8203					
	219.1	RCP5-8219.1					
	220.0	RCP5-8220					

Las abrazaderas se suministran sin montar.

¹⁾ Sólo tamaños 1-8

²⁾ En el montaje de abrazaderas de caucho, deben utilizarse placas superiores, tornillos hexagonales y arandelas de seguridad.

Abrazaderas múltiple series A

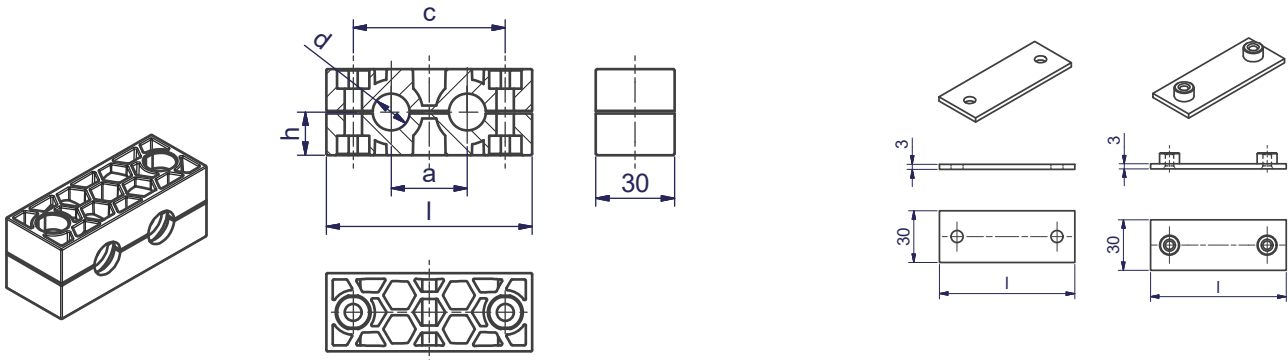

Tamaño	Diámetro tubo mm d	Número de tubos	Tornillos de fijación B	1 pieza	2 medias abrazaderas				Referencia	longitud	Referencia	longitud
				RAPM Referencia	a	c	h	l				
1	6.0 6.4 8.0 9.5 10.0 12.0	2	2	RAPM106B2X RAPM106.4B2X RAPM108B2X RAPM109.5B2X RAPM110B2X RAPM112B2X	20	40	13.5	60.5	DPM1B2...*	60.5	APM1B2...*	62.5
2	10.0 12.0 12.7 13.5 14.0 15.0 16.0 17.2 18.0	2	2	RAPM210B2X RAPM212B2X RAPM212.7B2X RAPM213.5B2X RAPM214B2X RAPM215B2X RAPM216B2X RAPM217.2B2X RAPM218B2X	29	58	16.5	78.5	DPM2B2...*	78.5	APM2B2...*	80.5
3	15.0 16.0 17.2 18.0 19.0 20.0 21.3 22.0 23.0 25.0 25.4	2	2	RAPM315B2X RAPM316B2X RAPM317.2B2X RAPM318B2X RAPM319B2X RAPM320B2X RAPM321.3B2X RAPM322B2X RAPM323B2X RAPM325B2X RAPM325.4B2X	36	72	18.5	92.5	DPM3B2...*	92.5	APM3B2...*	94.5

Referencia para medias abrazaderas:

Material	Interior	Referencia
Polipropileno	estriado	RAPM
	liso	RAPGM
Poliamida	estriado	RANM
	liso	RANGM
Caucho	liso	RAVGM ¹⁾

*Por favor añada los sufijos siguientes de acuerdo con el superficie/material requeridos.

Sufijos de referencia		
Superficie/material	Sufijo	Ejemplo
Acero, fosfatado	X	DPM1B2X
Acero, zincado, libre Cr(VI)	VZX	DPM1B2VZX
Acero inoxidable 1.4571	4571X	DPM1B24571X

(Por favor, cambie la abreviatura estándar RAPM en la columna "Referencia" cuando sea necesario).

Para abrazaderas ignífugas o resistentes a la corrosión, vea la página S5.

Diferentes diámetros disponibles a petición.

¹⁾ En el montaje de abrazaderas de caucho, deben utilizarse placas superiores, tornillos hexagonales y arandelas de seguridad.

Abrazaderas múltiple series A

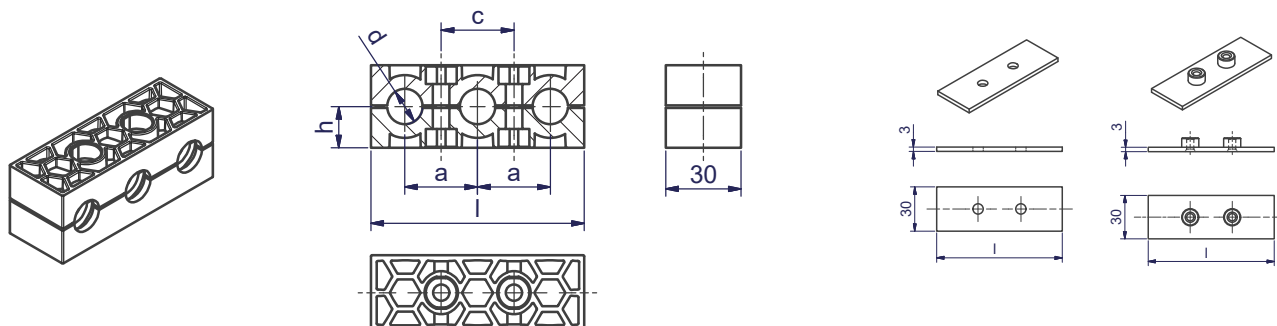

Tamaño	Diámetro tubo mm d	Número de tubos	Tornillos de fijación B	1 pieza	2 medias abrazaderas				Referencia	longitud	Referencia	longitud
				2 medias abrazaderas RAPM Referencia	a	c	h	l				
1	6.0	3	2	RAPM106B3X RAPM106.4B3X RAPM108B3X RAPM109.5B3X RAPM110B3X RAPM112B3X	20	20	13.5	56	DPM1B3...*	56	APM1B3...*	58
	6.4											
	8.0											
	9.5											
	10.0											
	12.0											
2	10.0	3	2	RAPM210B3X RAPM212B3X RAPM212.7B3X RAPM213.5B3X RAPM214B3X RAPM215B3X RAPM216B3X RAPM217.2B3X RAPM218B3X	29	29	16.5	85	DPM2B3...*	85	APM2B3...*	87
	12.0											
	12.7											
	13.5											
	14.0											
	15.0											
	16.0											
	17.2											
18.0												
3	15.0	3	2	RAPM315B3X RAPM316B3X RAPM317.2B3X RAPM318B3X RAPM319B3X RAPM320B3X RAPM321.3B3X RAPM322B3X RAPM323B3X RAPM325B3X RAPM325.4B3X	36	36	18.5	106	DPM3B3...*	106	APM3B3...*	108
	16.0											
	17.2											
	18.0											
	19.0											
	20.0											
	21.3											
	22.0											
	23.0											
	25.0											
	25.4											

Referencia para medias abrazaderas:

Material	Interior	Referencia
Polipropileno	estriado	RAPM
	liso	RAPGM
Poliamida	estriado	RANM
	liso	RANGM
Caucho	liso	RAVGM¹⁾

*Por favor añada los sufijos siguientes de acuerdo con el superficie/material requeridos.

Sufijos de referencia		
Superficie/material	Sufijo	Ejemplo
Acero, fosfatado	X	DPM1B3X
Acero, zincado, libre Cr(VI)	VZX	DPM1B3VZX
Acero inoxidable 1.4571	4571X	DPM1B34571X

(Por favor, cambie la abreviatura estándar RAPM en la columna "Referencia" cuando sea necesario).

Para abrazaderas ignífugas o resistentes a la corrosión, vea la página S5.

Diferentes diámetros disponibles a petición.

¹⁾ En el montaje de abrazaderas de caucho, deben utilizarse placas superiores, tornillos hexagonales y arandelas de seguridad.

Abrazaderas múltiple series A

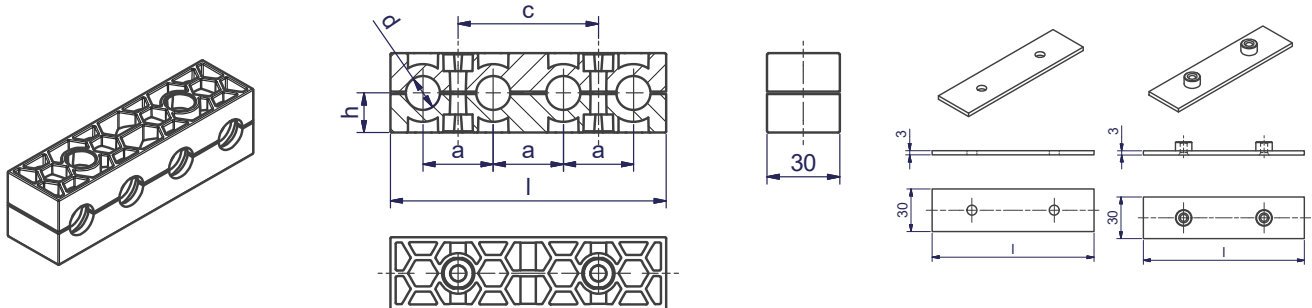

Tamaño	Diámetro tubo mm d	Número de tubos	Tornillos de fijación B	1 pieza	2 medias abrazaderas				Referencia	longitud	Referencia	longitud
				RAPM Referencia	RAPM-... a c h l							
1	6.0	4	2	RAPM106B4X RAPM106.4B4X RAPM108B4X RAPM109.5B4X RAPM110B4X RAPM112B4X	20	40	13.5	76	DPM1B4...*	76	APM1B4...*	78
	6.4											
	8.0											
	9.5											
	10.0											
	12.0											
2	10.0	4	2	RAPM210B4X RAPM212B4X RAPM212.7B4X RAPM213.5B4X RAPM214B4X RAPM215B4X RAPM216B4X RAPM217.2B4X RAPM218B4X	29	58	16.5	114	DPM2B4...*	114	APM2B4...*	116
	12.0											
	12.7											
	13.5											
	14.0											
	15.0											
	16.0											
	17.2											
18.0												
3	15.0	4	2	RAPM315B4X RAPM316B4X RAPM317.2B4X RAPM318B4X RAPM319B4X RAPM320B4X RAPM321.3B4X RAPM322B4X RAPM323B4X RAPM325B4X RAPM325.4B4X	36	72	18.5	142	DPM3B4...*	142	APM3B4...*	144
	16.0											
	17.2											
	18.0											
	19.0											
	20.0											
	21.3											
	22.0											
	23.0											
	25.0											
	25.4											

Referencia para medias abrazaderas:

Material	Interior	Referencia
Polipropileno	estriado	RAPM
	liso	RAPGM
Poliamida	estriado	RANM
	liso	RANGM
Caucho	liso	RAVGM ¹⁾

*Por favor añada los sufijos siguientes de acuerdo con el superficie/material requeridos.

Sufijos de referencia		
Superficie/material	Sufijo	Ejemplo
Acero, fosfatado	X	DPM1B4X
Acero, zincado, libre Cr(VI)	VZX	DPM1B4VZX
Acero inoxidable 1.4571	4571X	DPM1B44571X

(Por favor, cambie la abreviatura estándar RAPM en la columna "Referencia" cuando sea necesario).

Para abrazaderas ignífugas o resistentes a la corrosión, vea la página S5.

Diferentes diámetros disponibles a petición.

¹⁾ En el montaje de abrazaderas de caucho, deben utilizarse placas superiores, tornillos hexagonales y arandelas de seguridad.

Abrazaderas múltiple series A

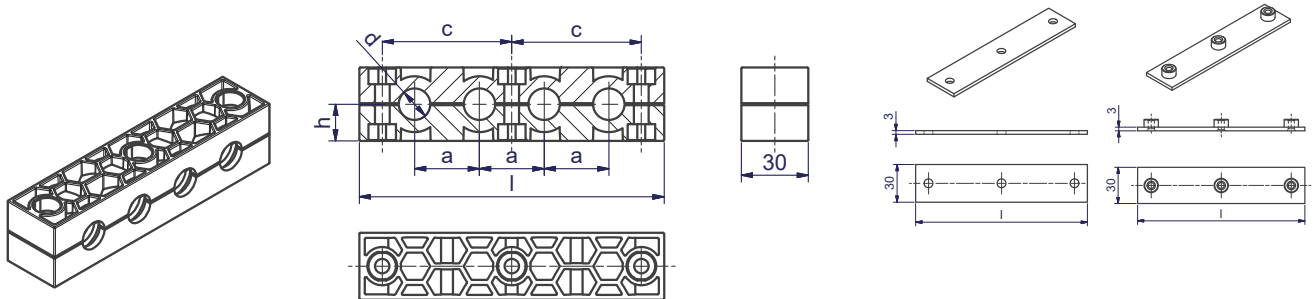

Tamaño	Diámetro tubo mm d	Número de tubos	Tornillos de fijación C	1 pieza	2 medias abrazaderas				Referencia	longitud	Referencia	longitud
				RAPM Referencia	a	c	h	l				
1	6.0	4	3	RAPM106C4X	20	40	13.5	100.5	DPM1C4...*	100.5	APM1C4...*	102.5
	6.4			RAPM106.4C4X								
	8.0			RAPM108C4X								
	9.5			RAPM109.5C4X								
	10.0			RAPM110C4X								
	12.0			RAPM112C4X								
2	10.0	4	3	RAPM210C4X	29	58	16.5	136.5	DPM2C4...*	136.5	APM2C4...*	138.5
	12.0			RAPM212C4X								
	12.7			RAPM212.7C4X								
	13.5			RAPM213.5C4X								
	14.0			RAPM214C4X								
	15.0			RAPM215C4X								
	16.0			RAPM216C4X								
	17.2			RAPM217.2C4X								
	18.0			RAPM218BC4X								
3	15.0	4	3	RAPM315C4X	36	72	18.5	164.5	DPM3C4...*	164.5	APM3C4...*	166.5
	16.0			RAPM316C4X								
	17.2			RAPM317.2C4X								
	18.0			RAPM318C4X								
	19.0			RAPM319C4X								
	20.0			RAPM320C4X								
	21.3			RAPM321.3C4X								
	22.0			RAPM322C4X								
	23.0			RAPM323C4X								
	25.0			RAPM325C4X								
	25.4			RAPM325.4C4X								

Referencia para medias abrazaderas:

Material	Interior	Referencia
Polipropileno	estriado	RAPM
	liso	RAPGM
Poliamida	estriado	RANM
	liso	RANGM
Caucho	liso	RAVGM ¹⁾

*Por favor añada los sufijos siguientes de acuerdo con el superficie/material requeridos.

Sufijos de referencia		
Superficie/material	Sufijo	Ejemplo
Acero, fosfatado	X	DPM1CX
Acero, zincado, libre Cr(VI)	VZX	DPM1C4VZX
Acero inoxidable 1.4571	4571X	DPM1C44571X

(Por favor, cambie la abreviatura estándar RAPM en la columna "Referencia" cuando sea necesario).

Para abrazaderas ignífugas o resistentes a la corrosión, vea la página S5.

Diferentes diámetros disponibles a petición.

¹⁾ En el montaje de abrazaderas de caucho, deben utilizarse placas superiores, tornillos hexagonales y arandelas de seguridad.

Abrazaderas múltiple series A

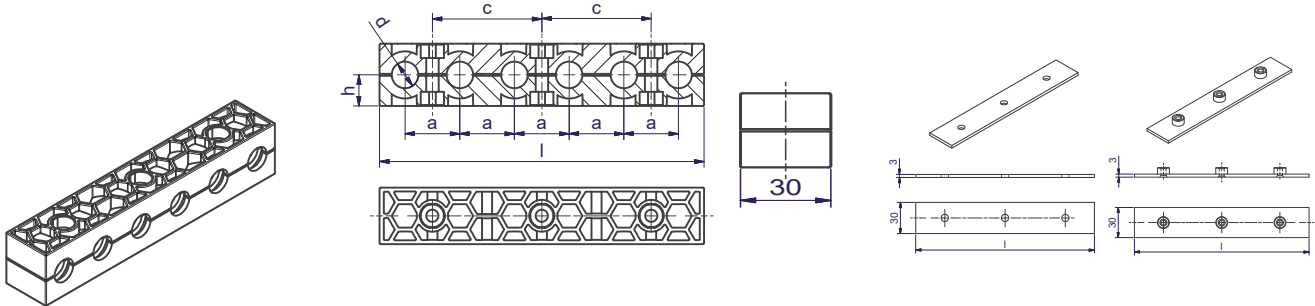

Tamaño	Diámetro tubo mm d	Número de tubos	Tornillos de fijación C	1 pieza	2 medias abrazaderas				Referencia	longitud	Referencia	longitud
				2 medias abrazaderas RAPM Referencia	a	c	h	l				
1	6.0	6	3	RAPM106C6X RAPM106.4C6X RAPM108C6X RAPM109.5C6X RAPM110C6X RAPM112C6X	20	40	13.5	116	DPM1C6...*	116	APM1C6...*	118
	6.4											
	8.0											
	9.5											
	10.0											
	12.0											
2	10.0	6	3	RAPM210C6X RAPM212C6X RAPM212.7C6X RAPM213.5C6X RAPM214C6X RAPM215C6X RAPM216C6X RAPM217.2C6X RAPM218C6X	29	58	16.5	172	DPM2C6...*	172	APM2C6...*	174
	12.0											
	12.7											
	13.5											
	14.0											
	15.0											
	16.0											
	17.2											
18.0												
3	15.0	6	3	RAPM315C6X RAPM316C6X RAPM317.2C6X RAPM318C6X RAPM319C6X RAPM320C6X RAPM321.3C6X RAPM322C6X RAPM323C6X RAPM325C6X RAPM325.4C6X	36	72	18.5	214	DPM3C6...*	214	APM3C6...*	216
	16.0											
	17.2											
	18.0											
	19.0											
	20.0											
	21.3											
	22.0											
	23.0											
	25.0											
	25.4											

Referencia para medias abrazaderas:

Material	Interior	Referencia
Polipropileno	estriado	RAPM
	liso	RAPGM
Poliamida	estriado	RANM
	liso	RANGM
Caucho	liso	RAVGM ¹⁾

*Por favor añada los sufijos siguientes de acuerdo con el superficie/material requeridos.

Sufijos de referencia		
Superficie/material	Sufijo	Ejemplo
Acero, fosfatado	X	DPM1C6X
Acero, zincado, libre Cr(VI)	VZX	DPM1C6VZX
Acero inoxidable 1.4571	4571X	DPM1C64571X

(Por favor, cambie la abreviatura estándar RAPM en la columna "Referencia" cuando sea necesario).

Para abrazaderas ignífugas o resistentes a la corrosión, vea la página S5.

Diferentes diámetros disponibles a petición.

¹⁾ En el montaje de abrazaderas de caucho, deben utilizarse placas superiores, tornillos hexagonales y arandelas de seguridad.

Abrazaderas múltiple series A

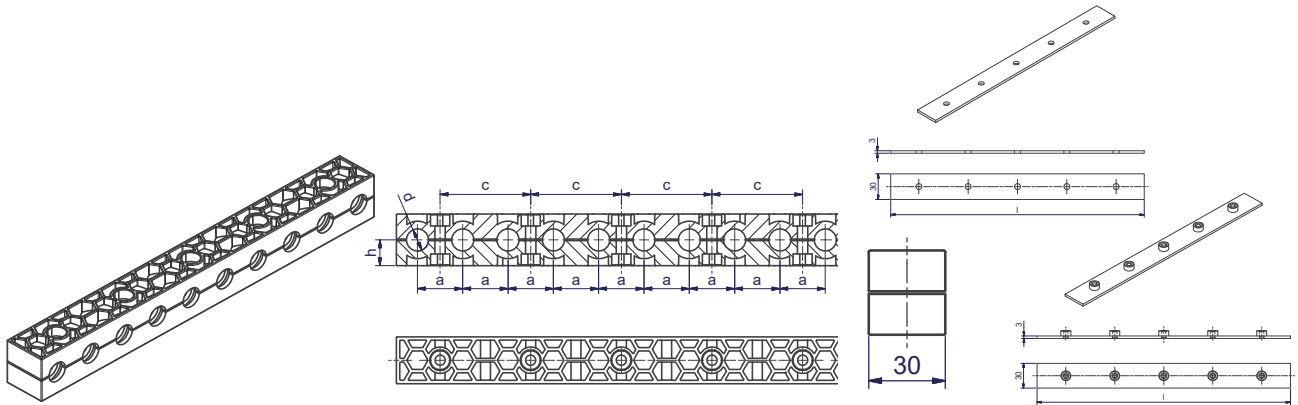

Tamaño	Diámetro tubo mm d	Número de tubos	Tornillos de fijación E	1 pieza		2 medias abrazaderas				Referencia	longitud	Referencia	longitud
				2 medias abrazaderas RAPM	Referencia	a	c	h	l				
1	6.0	10	5	RAPM106E10X	Referencia	20	40	13.5	196	DPM1E10...*	116	APM1E10...*	198
	RAPM106.4E10X												
	RAPM108E10X												
	RAPM109.5E10X												
	RAPM110E10X												
	RAPM112E10X												
2	10.0	10	5	RAPM210E10X	Referencia	29	58	16.5	288	DPM2E10...*	172	APM2E10...*	300
	RAPM212E10X												
	RAPM212.7E10X												
	RAPM213.5E10X												
	RAPM214E10X												
	RAPM215E10X												
	RAPM216E10X												
	RAPM217.2E10X												
	RAPM218E10X												
3	15.0	10	5	RAPM315E10X	Referencia	36	72	18.5	358	DPM3E10...*	214	APM3E10...*	360
	RAPM316E10X												
	RAPM317.2E10X												
	RAPM318E10X												
	RAPM319E10X												
	RAPM320E10X												
	RAPM321.3E10X												
	RAPM322E10X												
	RAPM323E10X												
	RAPM325E10X												
	RAPM325.4E10X												

Referencia para medias abrazaderas:

Material	Interior	Referencia
Polipropileno	estriado	RAPM
	liso	RAPGM
Poliamida	estriado	RANM
	liso	RANGM
Caucho	liso	RAVGM ¹⁾

*Por favor añada los sufijos siguientes de acuerdo con el superficie/material requeridos.

Sufijos de referencia		
Superficie/material	Sufijo	Ejemplo
Acero, fosfatado	X	DPM1E10X
Acero, zincado, libre Cr(VI)	VZX	DPM1E10VZX
Acero inoxidable 1.4571	4571X	DPM1E104571X

(Por favor, cambie la abreviatura estándar RAPM en la columna "Referencia" cuando sea necesario).

Para abrazaderas ignífugas o resistentes a la corrosión, vea la página S5.

Diferentes diámetros disponibles a petición.

¹⁾ En el montaje de abrazaderas de caucho, deben utilizarse placas superiores, tornillos hexagonales y arandelas de seguridad.

Abrazaderas serie O

Referencia de abrazaderas:

Material	Interior	Referencia
Polipropileno	liso	ROP
Poliamida	liso	RON

Cantidad por paquete 100 unidades.

Áreas de aplicación:

- neumática
- tecnología de automoción
- máquina herramienta
- lubricación
- tecnología naval

También apropiada para cables y mangueras.

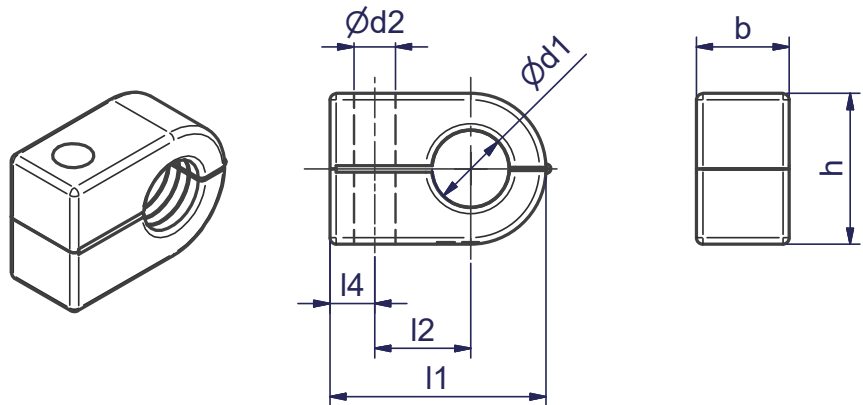

Tamaño	Diámetro tubo d1			Referencia Polipropileno ROP	Referencia Poliamida RON	l1	l2	l4	b	H	Ø d2
	D.E. mm	Tubo Gas	Pulg								
1	6.0		1/4	ROP106X ROP106.4X ROP108X	RON106X RON106.4X RON108X	23	9	7	14.5	13.5	6.5
	6.4										
	8.0										
2	8.0	G 1/8	3/8	ROP208X ROP209.5X ROP210X ROP212X ROP212.7X	RON208X RON209.5X RON210X RON212X RON212.7X	27	11	7	14.5	18.5	6.5
	9.5										
	10.0										
	12.0		1/2								
	12.7										
3	10.0	G 1/8	1/2	ROP310X ROP312X ROP312.7X ROP313.5X ROP314X ROP315X ROP316X	RON310X RON312X RON312.7X RON313.5X RON314X RON315X RON316X	34	15	7	14.5	23.5	6.5
	12.0										
	12.7										
	13.5	G 1/4									
	14.0										
	15.0	5/8									
	16.0										
4	14.0	G 3/8	5/8	ROP414X ROP415X ROP416X ROP417.2X ROP418X ROP419X ROP420X ROP421.3X ROP422X	RON414X RON415X RON416X RON417.2X RON418X RON419X RON420X RON421.3X RON422X	40	19	6	14.5	30.5	6.5
	15.0										
	16.0										
	17.2										
	18.0										
	19.0	3/4									
	20.0										
	21.3										
	22.0	G 1/2									

Abrazaderas de tubo dobles serie O

Referencia de abrazaderas:

Material	Interior	Referencia
Polipropileno	liso	ROPD
Poliamida	liso	ROND

Diferentes diámetros disponibles a petición.

Cantidad por paquete 100 unidades.

Áreas de aplicación:

- neumática
- tecnología de automoción
- ingeniería mecánica
- instrumentación analítica
- máquina herramienta

También apropiada para cables y mangueras.

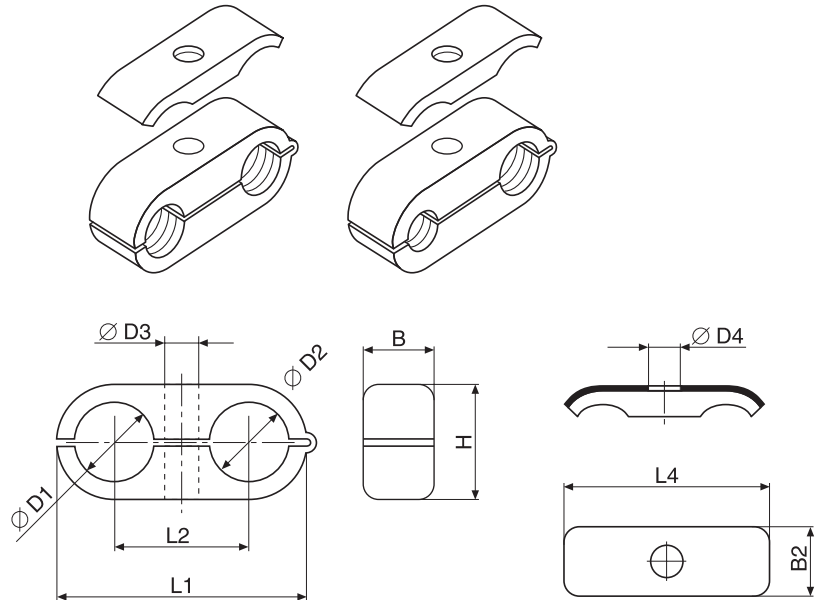

Tamaño	Ø tubo D1/D2			Referencia Polipropileno ROPD	Referencia Poliamida ROND	Referencia Placa DPO*	L1	L2	B	H	Ø D3	L4	B2	Ø D4
	D.E. mm	Tubo Gas	Pulg											
1	6.0			ROPD106X ROPD106.4X ROPD108X	ROND106X ROND106.4X ROND108X	DPO1X¹⁾ DPO14571X	32	18	14.5	13.5	6.5	29.0	16.3	6.5
	6.4		1/4											
	8.0													
2	8.0	1/8	3/8	ROPD208X ROPD209.5X ROPD210X ROPD212X ROPD212.7X	ROND208X ROND209.5X ROND210X ROND212X ROND212.7X	DPO2X¹⁾ DPO24571X	41	22	14.5	18.5	6.5	40.0	16.3	6.5
	9.5													
	10.0													
	12.0		1/2											
	12.7													
3	10.0	1/8	1/2	ROPD310X ROPD312X ROPD312.7X ROPD313.5X ROPD314X ROPD315X ROPD316X	ROND310X ROND312X ROND312.7X ROND313.5X ROND314X ROND315X ROND316X	DPO3X¹⁾ DPO34571X	54	30	14.5	23.5	6.5	50.5	16.5	6.5
	12.0													
	12.7													
	13.5													
	14.0													
	15.0													
	16.0													
4	14.0	3/8	5/8	ROPD414X ROPD415X ROPD416X ROPD417.2X ROPD418X ROPD419X ROPD420X ROPD421.3X ROPD422X	ROND414X ROND415X ROND416X ROND417.2X ROND418X ROND419X ROND420X ROND421.3X ROND422X	DPO4X¹⁾ DPO44571X	69	38	14.5	30.5	6.5	63.0	16.5	6.5
	15.0													
	16.0													
	17.2													
	18.0													
	19.0	3/4												
	20.0													
	21.3													
	22.0	1/2												

¹⁾ Material = Acero, zincado, libre Cr(VI)

Abrazaderas hidráulicas de acero

Abrazaderas hidráulicas de acero

Referencia **HSRS-***

W1: acero, zincado, libre Cr(VI)

* por favor añada $\varnothing D$

Las abrazaderas de acero **HSRS** se emplean principalmente en el campo de maquinaria de construcción.

El bloque de soporte se suelda al cuerpo de la máquina u otro componente en posición vertical u horizontal. Se atornilla la abrazadera.

La robusta construcción de la abrazadera tiene un efecto de absorción de impacto y vibración. La pequeña dimensión/altura de la abrazadera permite fijar cables hidráulicos después, por ejemplo, para instalar equipamiento adicional a la maquinaria de construcción.

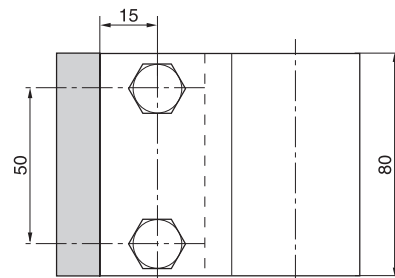
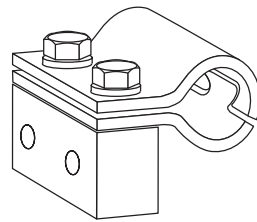
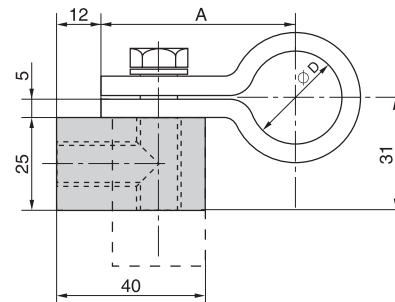
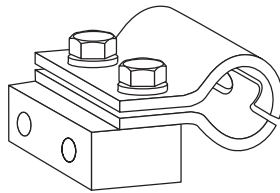

Referencia		Medida	
Abrazadera con bloque	Abrazadera sin bloque	$\varnothing D$	A
HSRS25	HSRS3-25CFX	25	52.5
HSRS30	HSRS3-30CFX	30	55.0
HSRS35	HSRS3-35CFX	35	57.5
HSRS38	HSRS3-38CFX	38	59.0
HSRS42	HSRS3-42CFX	42	61.0
HSRS48	HSRS3-48CFX	48	64.0
HSRS50	HSRS3-50CFX	50	65.0
HSRS60	HSRS3-60CFX	60	70.0

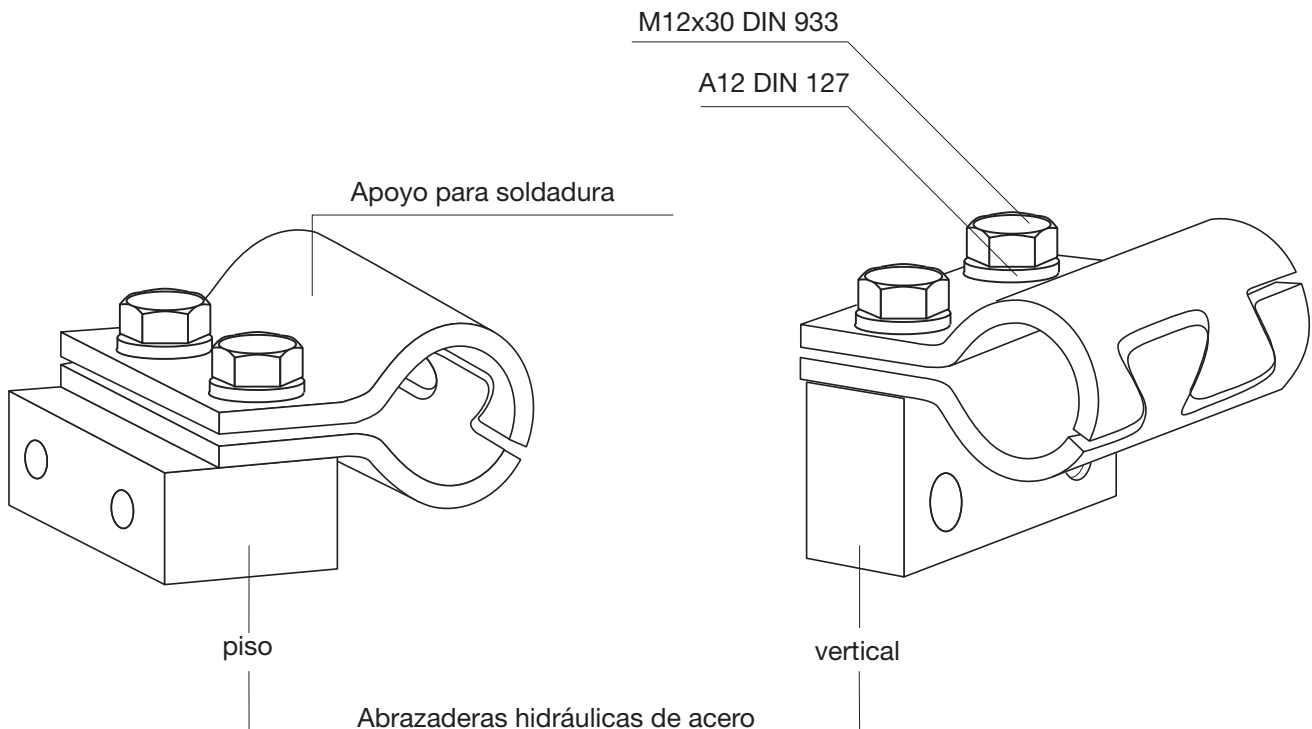

Abrazaderas hidráulicas de acero

Manguito de elastómero
HSRS

Referencia EE-*

* diámetro exterior de tubo completo

Las abrazaderas HSRS para tubo hidráulico de acero también están disponibles con interiores en elastómero

Ventajas:

- diámetro exterior de tubo completo
- método de fijación seguro incluso para tubo muy sensible y líneas de manguera
- sólo una abrazadera para tubos de diferentes diámetros

Material:

Santoprene Shore 64

- alta resistencia al aceite y condiciones meteorológicas
- estabilidad en temperaturas entre -40 °C y +120 °C

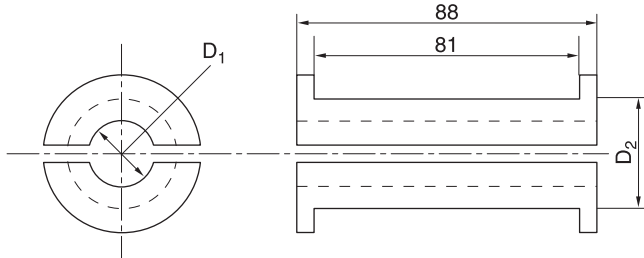

Referencia Manguito de elastómero	Tamaño nominal D2	D.E. mm D1
EE12X	HSRS25	12
EE15X		15
EE20X	HSRS30	20
EE25X	HSRS35	25
EE30X	HSRS42	30
EE35X	HSRS50	35
EE38X		38
EE42X		42
EE47X	HSRS60	47
EE50X		50

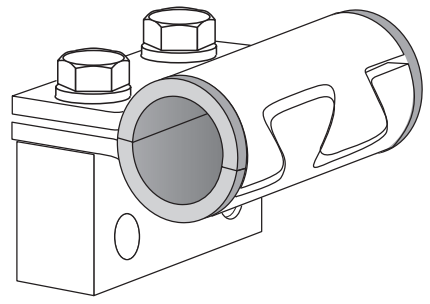
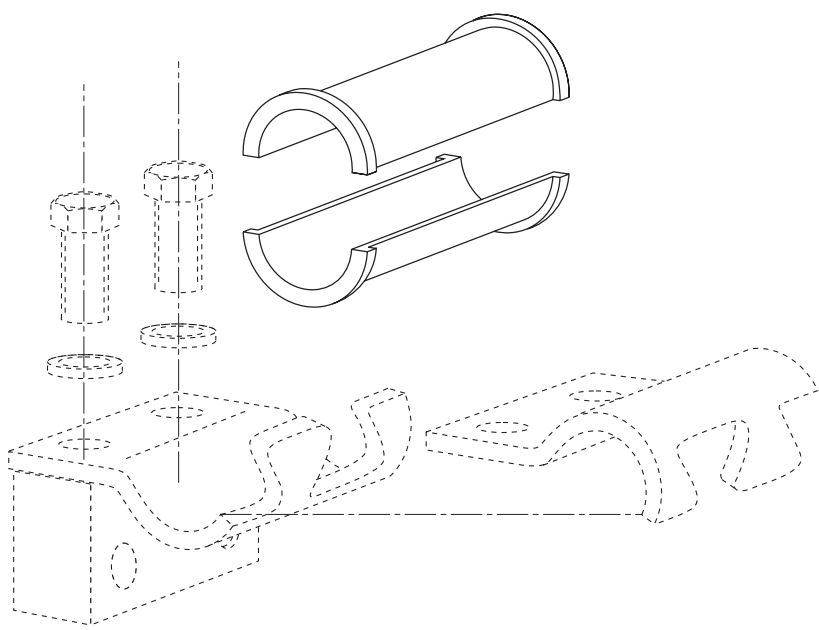

Abrazaderas con elastómero incrustado Serie A

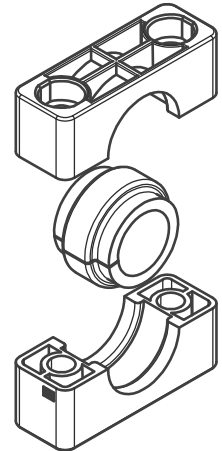

Semi-abrazaderas

Referencias:

- Polipropileno – **RAPE**
- Poliamida 6 – **RANE**

Si es necesario, reemplace el indicador estándar RAPE en la columna Referencia.

Manguito de elastómero

Referencia:

TPE 73° Shore – **EE***

*completar con tamaño de abrazadera y diámetro de tubo exterior

Tamaño de abrazadera Serie A	D.E. Tubo mm	Referencia		
		Cuerpo de abrazadera	con elastómero incrustado	Elastómero incrustado
4	6.0	RAPE4X	RAPE406X	EE206/406X
	8.0		RAPE408X	EE208/408X
	10.0		RAPE410X	EE210/410X
	12.0		RAPE412X	EE212/412X
	12.7		RAPE412.7X	EE212.7/412.7X
	14.0		RAPE414X	EE214/414X
	15.0		RAPE415X	EE215/415X
	16.0		RAPE416X	EE216/416X
	17.2		RAPE417.2X	EE217.2/417.2X
	18.0		RAPE418X	EE218/418X
5	19.0		RAPE419X	EE219/419X
	20.0	RAPE5X	RAPE520X	EE520X
	22.0		RAPE522X	EE522X
	25.0		RAPE525X	EE525X
	28.0		RAPE528X	EE528X
30.0	RAPE530X		EE530X	
6	20.0	RAPE6X	RAPE620X	EE320/620X
	21.3		RAPE621.3X	EE321.3/621.3X
	22.0		RAPE622X	EE322/622X
	23.0		RAPE623X	EE323/623X
	25.0		RAPE625X	EE325/625X
	26.9		RAPE626.9X	EE326.9/626.9X
	28.0		RAPE628X	EE328/628X
	30.0		RAPE630X	EE330/630X
	32.0	RAPE632X	EE332/632X	
	35.0	RAPAE6X	RAPE635X	EE635X
	38.0		RAPE638X	EE638X
	42.0		RAPE642X	EE642X
	45.0		RAPE645X	EE645X

¡Atención! Para abrazaderas con elastómero incrustado, la relación de diámetro y tamaño no es idéntica con el diseño del perfil o diseño liso.

Abrazaderas con elastómero incrustado Serie C

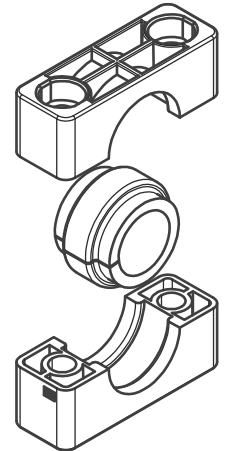
Semi-abrazaderas
Referencias:

 Polipropileno – **RCPE**
 Poliamida 6 – **RCNE**

Si es necesario, reemplace el indicador estándar RCPE en la columna Referencia.

Manguito de elastómero
Referencia:

 TPE 73° Shore – **EE***

*completar con tamaño de abrazadera y diámetro de tubo exterior

Serie C	D.E. Tubo mm	Cuerpo de abrazadera	Referencia	
			con elastómero incrustado	Elastómero incrustado
2	6.0	RCPE2X	RCPE206X	EE206/406X
	8.0		RCPE208X	EE208/408X
	10.0		RCPE210X	EE210/410X
	12.0		RCPE212X	EE212/412X
	12.7		RCPE212.7X	EE212.7/412.7X
	14.0		RCPE214X	EE214/414X
	15.0		RCPE215X	EE215/415X
	16.0		RCPE216X	EE216/416X
	17.2		RCPE217.2X	EE217.2/417.2X
	18.0		RCPE218X	EE218/418X
19.0	RCPE219X	EE219/419X		
3	20.0	RCPE3X	RCPE320X	EE320/620X
	21.3		RCPE321.3X	EE321.3/621.3X
	22.0		RCPE322X	EE322/622X
	23.0		RCPE323X	EE323/623X
	25.0		RCPE325X	EE325/625X
	26.9		RCPE326.9X	EE326.9/626.9X
	28.0		RCPE328X	EE328/628X
	30.0		RCPE330X	EE330/630X
	32.0		RCPE332X	EE332/632X
	4		32.0	RCPE4X
33.7		RCPE433.7X	EE433.7X	
35.0		RCPE435X	EE435X	
38.0		RCPE438X	EE438X	
40.0		RCPE440X	EE440X	
42.0		RCPE442X	EE442X	
45.5		RCPE445.5X	EE445.5X	
48.0		RCPE448X	EE448X	
51.0		RCPE451X	EE451X	
53.4		RCPE453.4	EE453.4X	
56.4	RCPE456.4X	EE456.4X		
60.3	RCPE460.3X	EE460.3X		
5	57.0	RCPE5X	RCPE557X	EE557X
	60.3		RCPE560.3X	EE560.3X
	63.5		RCPE563.5X	EE563.5X
	65.0		RCPE565X	EE565X
	70.0		RCPE570X	EE570X
	73.0		RCPE573X	EE573X
	76.1		RCPE576.1X	EE576.1X

¡Atención! Para abrazaderas con elastómero incrustado, la relación de diámetro y tamaño no es idéntica con el diseño del perfil o diseño liso.

Abrazaderas con elastómero incrustado Serie C

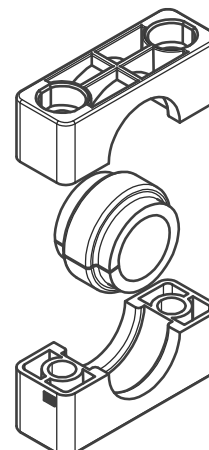

Semi-abrazaderas

Referencias:

Polipropileno – **RCPE**
 Poliamida 6 – **RCNE**

Si es necesario, reemplace el indicador estándar RCPE en la columna Referencia.

Manguito de elastómero

Referencia:

TPE 73° Shore – **EE***

*completar con tamaño de abrazadera y diámetro de tubo exterior

Serie C	D.E. Tubo mm	Cuerpo de abrazadera	Referencia	
			con elastómero incrustado	Elastómero incrustado
6	80.0	RCPE6X	RCPE680X	EE680X
	82.5		RCPE682.5X	EE682.5X
	88.9		RCPE688.9X	EE688.9X
	100.0		RCPE6100X	EE6100X
	101.6		RCPE6101.6X	EE6101.6X
7	101.6	RCPE7X	RCPE7101.6X	EE7101.6X
	108.0		RCPE7108X	EE7108X
	114.3		RCPE7114.3X	EE7114.3X
	127.0		RCPE7127X	EE7127X
	133.0		RCPE7133X	EE7133X

¡Atención! Para abrazaderas con elastómero incrustado, la relación de diámetro y tamaño no es idéntica con el diseño del perfil o diseño liso.

Adaptador fijo

Compatibilidad con rieles de canal

Hilti (Sistema de canales MQ para carga media)	Halfen (Sistema de canal de servicio medio)	Unistrut®
MQ-21, MQ-21U, MQ-21D	HM 41/22, HL 41/22, HM 41/22 D	P1000, P1000T, P1001, P1001T
MQ-31	HZM 41/22, HZL 41/22, HZM 41/22 D	P2000, P2000T
MQ-41, MQ-41U, MQ-41D	HM 41/41, HL 41/41, HM 41/41 D	P3300, P3300T10, P3301, P3301T10
MQ-52, MQ-52-72D	HZM 41/41, HZL 41/41, HZM 41/41 D	P4000, P4000T10
MQ-72, MQ-72U	HM 41/62, HL 41/62, HM 41/62 D	P5000T, P5001T, P5500T, P5501T
	HM 41/83, HL 41/83	

Póngase en contacto con nosotros para comprobar la compatibilidad con otros tipos de carriles de canal.

Adaptador fijo para la serie A

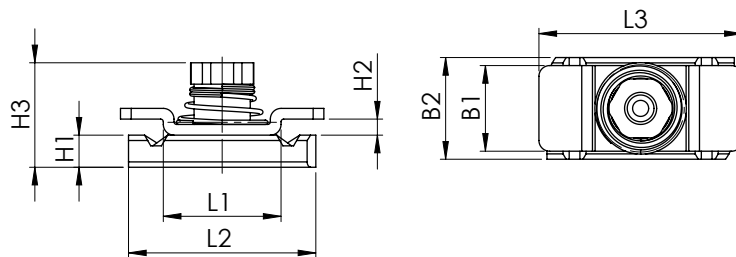
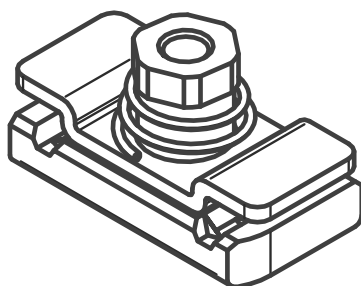

Tamaño	Adaptador fijo BAA/BAB Referencia	dimensiones:								
		L1	L2	L3	B1	B2	H1	H2	H3	d6
1	BAA/BAB1VZX BAA/BAB14571X	22	35	38	16	19	6	3	19.5	M6
2										
3										
4										
5										
6										
7										
8										

Adaptador fijo para la serie B

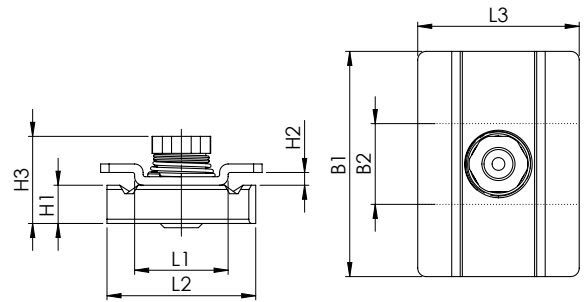
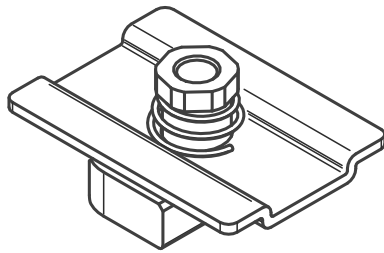

Tamaño	Adaptador fijo BAB Referencia	dimensiones:								
		L1	L2	L3	B1	B2	H1	H2	H3	d6
1	BAA/BAB1VZX BAA/BAB14571X	22	35	38	16	19	6	3	19.5	M6
2	BAB2VZX BAB24571X				53		9			
3					80					
4	BAB4VZX BAB44571X									
5										

Adaptador fijo para la serie C

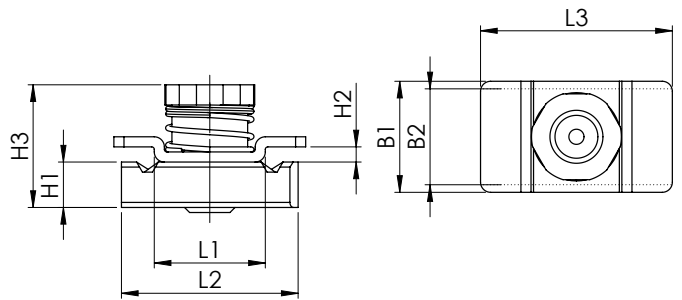
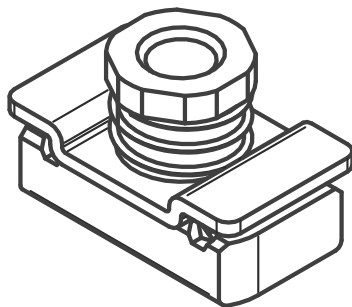

Tamaño	Adaptador fijo BAC Referencia	dimensiones:								
		L1	L2	L3	B1	B2	H1	H2	H3	d6
1	BAC1VZX BAC14571X	22	35	38	22	19	9	3	24.3	M10
2										
3										
4	BAC4VZX BAC44571X			45	25				25.8	M12

Longitudes de tornillo recomendadas cuando se utiliza el adaptador fijo para la serie C

Tamaño	Tornillo de cabeza hexagonal (Con placa de cubierta)	Tornillo de cabeza hexagonal (Sin placa de cubierta)	Perno apilador
1	M10 x 40	M10 x 20*	M10 x 20*
2	M10 x 55*	M10 x 35*	M10 x 35*
3	M10 x 65*	M10 x 50*	M10 x 50*
4	M12 x 100	M12 x 75*	M12 x 75*

* Para tornillos con longitud especial (diferente del catálogo) precio bajo petición.

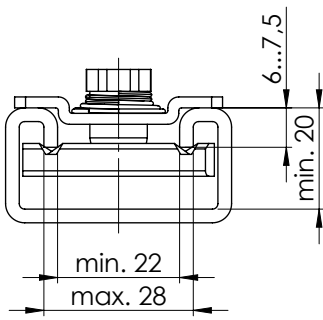

Carriles con protección contra pérdidas

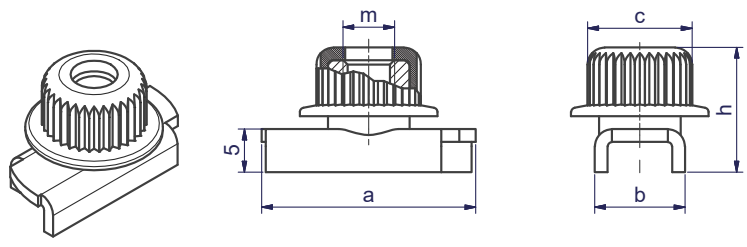

Carriles serie ligera TMA/B1 Referencia	Dimensiones:				
	a	b	c	m	h
TMA/TMB1WLPVZX	24.9	10.5	12	M6	14.5
TMA/TMB1WLP71X	24.9	10.5	12	M6	14.5

La pestaña grande evita que el carril caiga en el riel durante la instalación y tenga una función de aislamiento acústico y de vibración.
 El tapón de goma tiene un dispositivo de bloqueo de tornillo integrado. Rápido y fácil de instalar, fácil de ajustar, especialmente para instalaciones verticales.

- Ventajas:**
- 40% de ahorro de tiempo durante la instalación
 - Rápido y fácil de instalar
 - Vibración y función de aislamiento acústico
 - Especialmente para instalaciones verticales



Productos personalizados



¿Qué son los productos personalizados?

¡Parker—proveedor de sus deseos—sus requisitos especiales son estándar para nosotros!

¡Su idea es nuestro Know-How!

Ventajas de nuestros Productos Personalizados:

- Esloganes como “un solo proveedor” o “reducción de proveedores” están adquiriendo cada vez más importancia en la industria.
- Disponibilidad mundial
- Parker HPCE Custom Products puede ofrecer casi todo tipo de racor que no se encuentre en nuestros catálogos o listas de precio. Respete un tamaño mínimo de parcela razonable desde el punto de vista económico.

Los ejemplos siguientes pueden servirle de idea sobre cómo se pueden resolver sus problemas en el futuro.

Salto de tamaños



Un racor puede reemplazar a varias combinaciones.

- para acortar el tiempo de montaje
- para reducir las posibles fugas y su coste
- para reducir el stock

Racores extra largos



para evitar tubos largos o combinaciones de adaptadores

Configuración de extremos no convencionales



tubo y extremo de lumbrera
por ejemplo, para conectar tubo métrico y pulgadas...

Racores industriales para tubo - Europa – Índice alfanumérico

Referencia	Página	Referencia	Página	Referencia	Página
0107	N46	C87OMX	K45	EMA3	Q8
0207	N49	C8OMLO	J42	EMK4	N28
0507	O51	C8OMX	K49	EMLO	J10
1004	H32	CC5OLO	J40	EMTX	K10
2107	N47	CC5OX	K47	EO2-FORM F3	H24
2207	N50	CCCTX	K52	EO2-FORM PRO22	H24
226B	H51	CCTX	K51	EO2-FORM SET	I12
226Z	H51	CD45	N10	EO-KARRYFORM	H25
2507	N52	CDM	N9	EO-KARRYMAT	H11
3107	N48	CLO	J43	EOMAT ECO	H13
3507	N53	CMTX	K50	EOMAT PRO	H21
AKL	H7	CPM	M69	EOMAT UNI	H15
AOE4G	N18	CR	N5	EO-NIROMONT	H49
AOEG	N18	D	I15	ES	M39
AOEL6	J18	DA	I31	ESL	M41
AP	M70	DD45	N14	ESV	L6
AS	L3	DD	N14	ET	I29
AS	M35	DG 101	P6	ET-M-ED	I59
ASK	L5	DG 102-M	P8	ET-R-ED	I60
ASL	M37	DG 102-R	P7	EV	I28
ASR	M34	DG 103	P9	EV-M-ED	I57
AV 6/42	H50	DG 104-M	P11	EV-R-ED	I58
BAV 6/12	H51	DG 104-R	P10	EW	I27
BBMTX	K22	DG 105	P12	EW-M-ED	I55
BFG	M75	DG 106-M	P14	EW-R-ED	I56
BFGL	M78	DG 106-R	P13	F3HG5	N23
BFW	M76	DG 107	P15	F3MK4	N38
BFW3	M77	DG 108	P16	F3P4	N57
BFW3-G	M85	DG 208	P17	F3T4	N54
BFW-G	M80	DKA	I111	F3MX	K36
BFW-GI	M81	DKI	I110	F42EDMLO	J30
BFWL	M79	DMTX	K75	F42EDMX	K30
BFW-S	M82	DOZ	I105	F4OHG5	N24
BL	J5	DPR	I16	F4OMX	K32
BML	J5	DVGE-M	P19	F5OG	N17
BMTX	K6	DVGE-R	P18	F5OG5	N19
BTX	K5	DVWE-M	P21	F5OHAO	N20
BV 20/25	H53	DVWE-R	P20	F5OMLO	J27
BV 6/18	H52	E	I104	F5OMX	K27
C3MX	K53	E6MK4	N35	F63P4	N58
C3P4	N57	ED	I106	F63MX	K44
C3T4	N55	EGE-M-ED	I52	F642EDML	J36
C4OMLO	J41	EGE-NPT	I54	F642EDMX	K39
C4OMX	K48	EGEO	I51	F64OMX	K40
C5OMLO	J39	EGE-R-ED	I53	F65OL	J35
C5OMX	K46	EL	I30	F65OMX	K38
C6MK4	N31	ELA/ELAE	O64/65	F682EDML	J37
C6MLO	J19	EL-M-ED	I61	F682EDMX	K41
C6MX	K18	EL-R-ED	I62	F687OML	J34
C87OMLO	J38	EMA1	Q4	F687OMX	K37

Racores industriales para tubo - Europa – Índice alfanumérico

Referencia	Página	Referencia	Página	Referencia	Página
F68OMX	K42	GE-R (KEG)	I45	KH 3/2 NPT (S)	O50
F6MK4	N30	GE-R-ED	I41	KH-A (S)	O53
F6MX	K43	GE-UNF/UN	I48	KH BSPP (71)	O43
F82EDMLO	J32	GFS	M21	KH BSPP (S)	O42
F82EDMX	K33	GFS-G	M25	KH-B1V-S	O52
F87OMLO	J26	GFS-N	M27	KHBLOCK	O55
F87OMX	K26	GG	N13	KHBLOCK 3/2	O56
F8OHG5	N25	GG44M	N41	KHLOCKING	O51
F8OMX	K34	GHP	H19	KH-NPT (71)	O45
FF33M	N44	GHP PRO	H23	KH-NPT (S)	O44
FF42EDMLO	J31	GM	I102	KH-T (S)	O54
FF42EDMX	K31	GMA1	Q5	KLO	J12
FF5OMLO	J28	GMA3	Q9	KMMOO	N15
FF5OMX	K29	GMTX	K73	KONU	H6
FFF	N6	GR	I19	KTX	K12
FF	N4	GZ	I36	L(O)EMQ	M29
FGM	N8	GZR	I37	L(O)HQ	M28
FHS	M16	H6MK4	N34	L(O)VQ	M30
FHSF	M19	HHP	N16	LEE	I64
FLO	J33	HL6	J25	LE-M	I86
FM	I10	HMK4	N26	LE-M (KEG)	I89
FMK4	N40	HMLO	J9	LE-R	I87
FMTX	K35	HP4	N56	LE-R (KEG)	I88
FNLBA	J69	HMTX	K9	LOHB3	J62
FNMK4	N39	HMX6	K24	LOHL6	J24
FNML	J63	HP3M	N45	LOHMX6	J67
FNMTX	K86	HP46	N56	LOHMX6	K90
FORM	I12	HP5ON	N22	LOHU86	J68
FUS	M17	HPBA	J71	LUBSS	H49
FUSF	M20	HPCE-SAMPLECASE	H59	M	I14
FUSM	M18	HPM	N16	MAV	I95
G	I18	HVM-B	H9	MAVE	I96
G3P4	N59	IN-EX 226	H51	MAV-MA1	Q7
G4MK4	N37	I-TL	O20	MAV-MA3	Q11
G4MLOSMO	J57	J6MK4	N36	MAVMD...MA3	Q11
G4MX	K72	JMK4	N28	MMO	N15
G4MXMO	K79	JMLO	J11	MMO444M	N42
G5G5JG5	N20	JMTX	K11	MMS	N12
G63P4	N59	JX6	K25	MOK	H19
G6X	K78	K	I24	MOKEO2	H19
G87MLO	J56	K6OO4MX	K84	MOKEO2PRO	H23
GAI-M	I90	K6PP4MX	K85	MOKPRO	H23
GAI-NPT	I92	KARRYFLARE	H34	MOKPRORW	H23
GAI-R	I91	KD	I110	MRO	N11
GE-M	I46	KH (71)	O41	MTX	K77
GE-M (KEG)	I47	KH (S)	O40	OR	I107
GE-M-ED	I40	KH 3/2 (71)	O47	OTX	K76
GE-NPT	I49	KH 3/2 (S)	O46	P5ONBA	J71
GEO	I39	KH 3/2 BSPP (71)	O49	P5ONM	N21
GE-R	I43	KH 3/2 BSPP (S)	O48	PAFG-90G	M52

Racores industriales para tubo - Europa – Índice alfanumérico

Referencia	Página	Referencia	Página	Referencia	Página
PAFG-90L.....	M56	PTR34M	N43	S5OMLO	J49
PAFG-90M.....	M50	PTRM	N7	S5OMX.....	K61
PAFG-90X.....	M54	PWDA.....	M87	S6MK4	N33
PAFG-G	M51	PWDS-G.....	M86	S6MLO	J21
PAFG-L.....	M55	R3MX.....	K71	S6MX.....	K20
PAFG-X.....	M53	R4OMLO	J54	S87OMLO	J48
PAFS-90B.....	M59	R4OMX.....	K68	S87OMX.....	K60
PAFS-90S.....	M63	R5OMLO	J53	S8OMLO	J51
PAFS-B.....	M57	R5OMX.....	K67	S8OMX.....	K63
PAFSF-G	M44	R6MK4	N32	SBR	J75
PAFSF-S.....	M62	R6MLO	J22	SKA	L7
PAFS-S.....	M60	R6MX.....	K21	SKA-ORB	L10
PAGL-(G/M).....	M73	R6O4MX.....	K82	SKAR.....	L8
PARFLANGE® 1025.....	H39	R6P4MLO.....	J61	SKA-RB	L11
PARFLANGE® 50.....	H41	R6P4MX	K83	SMA1.....	Q7
PARFLANGE® 50 BASIC	H42	R87OMLO	J52	SMA3.....	Q11
PARFLANGE® 50 PRO	H43	R87OMX.....	K66	SMTX.....	K64
PARFLARE ECO.....	H35	R8OMLO	J55	SV.....	I25
PCCFF.....	M68	R8OMX.....	K69	T	I21
PCFF	M67	RED	I32	TEE.....	64
PCFF-G	M43	RHD.....	O13	TE-M.....	I82
PCFF-N	M47	RHDI.....	O18	TE-M (KEG)	I85
PDFS-B	M65	RHDMLOS.....	O22	TE-R	I83
PDFS-G.....	M64	RHDMTXS	O29	TE-R (KEG)	I84
PDFS-S	M66	RHV42EDMLOS	O23	TH-M	I74
PDFS-B	M92	RHV42EDMXS.....	O30	TH-M-KDS	I73
PEFF-G.....	M45	RHV5OMLOS	O25	TH-R.....	I76
PEFF-N.....	M48	RHV5OMXS.....	O32	TH-R-KDS	I75
PF	M83	RHV82EDMLOS	O27	TL	J7
PFB	M84	RHV82EDMXS.....	O34	TPL.....	J6
PFE.....	M84	RHV-M-ED.....	O16	TR.....	I22
PFF-...S/L.....	M49	RHV-R-ED	O14	TRMLO	J23
PFF-G.....	M42	RHZ42EDMLOS	O24	TRMTX	K23
PFF-N.....	M46	RHZ42EDMXS.....	O31	TT4ML	J58
PFL.....	M83	RHZ5OMLOS	O26	TT4MX.....	K80
PGFS-B	M58	RHZ5OMXS.....	O33	TT8ML	J59
PGFS-S	M61	RHZ82EDMLOS	O28	TTP4ML.....	J60
PMQ	M71, M72	RHZ82EDMXS.....	O35	TTP4MX.....	K81
PNLOBA.....	J70	RHZ-M-ED	O17	TW3L.....	J72
PNMK4.....	N29	RHZ-R-ED	O15	TX	K7
PNMLO.....	J64	RI	I94	V3MX.....	K59
PNMTX.....	K87	RI-ED.....	I93	V3P4.....	N58
PORTBOARD A.....	H58	RMTX	K70	V3T4	N55
PORTBOARD B.....	H58	ROV	I97	V4OMLO.....	J46
PRF	M74	RRS	N5	V4OMX.....	K56
PSFA-B.....	M89	RVP	O19	V5OMLO.....	J45
PSF-B.....	M91	S.....	I17	V5OMX.....	K55
PSFC	M88	S3MX.....	K65	V6LO	J20
PSFP	M90	S4OMLO	J50	V6MX.....	K19
PSR	I15	S4OMX.....	K62	V87OMLO.....	J44



Racores industriales para tubo - Europa – Índice alfanumérico

Referencia	Página	Referencia	Página	Referencia	Página
V87OMX	K54	XEMQ	M32		
V80MLO.....	J47	XHML6	J66, K89		
V80MX.....	K57	XHMLO.....	J65, K88		
VDHA.....	O62	XHQ.....	M31		
VEE.....	I64	XVQ	M33		
VH.....	I103				
VKA	I100				
VKA1	Q6				
VKA3	Q10				
VKAM	I101				
VMTX.....	K58				
VOMO.....	H5				
VSTI M/R-ED.....	I99				
VSTI M-OR	I98				
W	I20				
WAS	L4, M38				
WEE.....	I63				
WE-M	I79				
WE-M (KEG)	I78				
WEMLO	J14				
WEMTX	K14				
WE-NPT	I77				
WE-R.....	I80				
WE-R (KEG).....	I81				
W5OLO.....	J29				
WFS.....	M23				
WFS-G	M26				
WGMTX.....	K74				
WH-M (71).....	I70				
WH-M-KD (71).....	I69				
WH-R (71).....	I72				
WH-R-KD (71)	I71				
WHK-M	I66				
WHK-M-CS	I65				
WHK-R	I68				
WHK-R-CS.....	I67				
WJJLO.....	J17				
WJJTX.....	K17				
WJLO	J16				
WJTX.....	K16				
WLNМ	K91				
WLNML	J72				
WMK4WL4NM	N27				
WMLO	J13				
WMTX.....	K13				
WNLO.....	J15				
WNTX	K15				
WSV	I26				
WV.....	O63				
WZK	H54				